

HYUNDAI



PRIRUČNIK ZA VLASNIKA AUTOMOBILA

Uputstva za održavanje Podaci

Sve informacije u ovom priručniku su bile aktuelne u vreme štampanja priručnika. Međutim, HYUNDAI zadržava pravo da izvrši izmene u bilo koje vreme kao deo svoje politike stalnog poboljšavanja proizvoda.

Ovaj priručnik se odnosi na sve aktuelne HYUNDAI modele i uključuje opise i objašnjenja za standardnu i dodatnu opremu. Kao rezultat toga može da se desi da u ovom priručniku naiđete na materijal koji se ne odnosi na tip vozila kakvo Vi imate.

Molimo da imate na umu da su neki modeli sa kolom upravljača na desnoj strani. Objašnjenja i ilustracije za neke postupke kod takvih modela suprotni su od onih navedenih u ovom priručniku

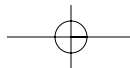

MERE PREDOSTROŽNOSTI: IZMENE NA HYUNDAI VOZILU

Vaše vozilo HYUNDAI ne bi trebalo da bude izmenjeno ni na koji način. Izmene mogu nepovoljno da utiču na bezbednost, trajnost i osnovne tehničke karakteristike. Oštećenja izazvana izmenjenim ili dodatnim komponentama na vozilu nisu pokrivena garancijom proizvođača.

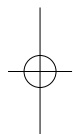

UGRADNJA RADIO STANICE TIP A CB I SL. ILI MOBILNOG TELEFONA

Vaše vozilo ima elektronsko ubrizgavanje goriva i druge elektronske komponente. Može da se desi da nepravilno instaliranje / podešavanje radio stanice tipa cb i sl. ili mobilnog telefona nepovoljno utiče na elektronske sisteme. Zato preporučujemo da pažljivo pratite sva uputstva proizvođača radija ili da se savetujete sa HYUNDAI ovlašćenim serviserom radi mera predostrožnosti ili specijalnih uputstava ukoliko odlučite da instalirate jedan od ovih uređaja.

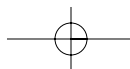
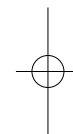

**UPOZORENJA VEZANA ZA BEZBEDNOST I
MOGUĆA OŠTEĆENJA VOZILA**

Ovaj priručnik sadrži informacije pod naslovom:
UPOZORENJE, MERE PREDOSTROŽNOSTI , NAPOMENA

⚠ UPOZORENJE

Nepridržavanje ovog upozorenja može da prouzrokuje štetu ili povredu vama ili nekoj drugoj osobi. Pridržavajte se saveta pod ovom znakom.

⚠ MERE PREDOSTROŽNOSTI

Nepridržavanje ovog upozorenja može da prouzrokuje štetu na vozilu ili opremi. Pridržavajte se saveta pod ovim znakom

*** NAPOMENA**

Ukazuje na interesantne ili korisne informacija

UVOD

Hvala što ste izabrali Hyundai vozilo. Nama je drago što možemo da vam poželimo dobrodošlicu među sve brojnije probirljive vozače koji voze Hyundai vozila. Poboljšana tehnika izrade i visoki kvalitete konstrukcije svakog Hyundai vozila je ono čime se mi veoma ponosimo. Ovaj priručnik ZA VLASNIKA će Vas upoznati sa karakteristikama i načinom rada vašeg novog HYUNDAI vozila. Savetujemo vam da ga pažljivo pročitate jer informacije koje se u njemu nalaze mogu znatno da doprinesu zadovoljstvu koje vam pruža Vaš novi automobil. Proizvođač Vam takođe savetuje da celokupno servisiranje i održavanja Vašeg automobila vrši HYUNDAI ovlašteni serviser. Ovi, HYUNDAI ovlašteni serviseri su spremni da obezbede visoko kvalitetno servisiranje i održavanje i da vam pruže svaku drugu vrstu pomoći koja Vam može biti potrebna

HYUNDAI MOTOR MANUFACTURING CZECH S.R.O

Napomena : Ukoliko prodajete vaše Hyundai vozilo, molimo Vas da ovaj Priručnik ostavite u vozilu, kako bi i n ovi vlasnik mogao da ga koristi i da se upozna sa svim porebnim informacijama. Zahvaljujemo se.

MERE PREDOSTROŽNOSTI

Ozbiljno oštećenje motora i prenosa može da prouzrokuje upotreba lošeg kvaliteta goriva i maziva koja nije u skladu sa Hyundai specifikacijama. Uvek morate da koristite visoko kvalitetna goriva i maziva koja su u skladu sa specifikacijama na str. 8 - 6 u delu o specifikaciji vozila u Vlasničkom priručniku

Ova publikacija je zaštićena autorskim pravima iz 2011. godine od strane Hyundai Motor Manufacturing Czech s.r.o.. Sva prava su zadržana. Bilo koji vid umnožavanja materijala iz ove publikacije nije dozvoljen bez prethodno dobijene pis-mene autorizacije od strane Hyundai motor Company.

SADRŽAJ

Uvod	1
Vaše vozilo na prvi pogled	2
Sigurnosni sistemi vašeg vozila	3
Karakteristike vašeg vozila	4
Upravljanje vozilom	5
Postupanje u vanrednim situacijama	6
Održavanje	7
Podaci i informacije za korisnika	8
Index	I

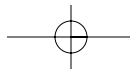

Uvod

Kako da koristite ovaj priručnik /	1-2
Preporuke za gorivo /	1-2
Benzinski motor/	1-2
Upotreba goriva sa sadržajem alkohola i metanola/	1-3
Upotreba MTBE/	1-3
Ne koristite metanol/	1-4
• Dodaci, aditivi za gorivo /	1-4
• Upravljanje vozilom u inostranstvu /	1-4
• Dizel motor /	1-4
• Biodizel /	1-5
Upravljanje vozilom /	1-5
Pokazivači, Indikatori, svetla na instrument tabli /	1-6

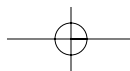
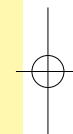
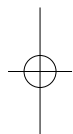

Uvod

KAKO DA KORISTITE OVAJ PRIRUČNIK

Želimo da Vam pomognemo da biste na najbolji mogući način uživali u vožnji vašeg vozila. Priručnik za vlasnika automobila može da vam pomogne na mnogo načina. Najtoplije vam preporučujemo da pročitate ceo priručnik. U nameri da se smanji mogućnost povreda ili smrti. Morate da pročitate poglavlja UPOZORENJE I MERE PREDOSTROŽNOSTI u ovom priručniku.

Uz tekst su u ovom priručniku navedene slike kako bi pomogle boljem razumevanju. Čitanjem ovog uputstva naučićete karakteristike, važne informacije o vašoj, sigurnosti vozila kao i savete za bolju vožnju prilikom različitih uslova na putu.

Opšti raspored ovog Priručnika se nalazi u sadržaju. Dobro mesto za početak je indeks, on sadrži alfabetni spisak svih informacija ovog priručnika. Poglavlja: Ovaj priručnik sadrži osam poglavlja plus indeks. Svako poglavlje počinje sa sadržajem tako da na prvi pogled možete da vidite da li to poglavlje sadrži informacije koje su vam potrebne.

U ovom Priručniku ćete pronaći različita

UPOZORENJA, MERE PREDOSTROŽNOSTI I OBAVE TENJA.

Ista su napisana radi poboljšanja vaše sigurnosti. Potrebno je da pažljivo pročitate i pratite sve procedure i preporuke u UPOZORENJIMA, MERAMA PREDOSTROŽNOSTI I OBAVE TENJIMA.

UPOZORENJE

Upozorenje ukazuje na situacije u kojima može doći do ozbiljnih telesnih povreda ili smrti ukoliko se zanemari ono što je napisano u njemu.

MERE PREDOSTROŽNOSTI
MERE PREDOSTROŽNOSTI ukazuju na situacije u kojima može doći do štete na vašem vozilu ako se zanemari ono što je napisano u njima.

*** NAPOMENA**
NAPOMENE ukazuju na interesantne ili korisne informacije

PREPORUKE ZA UPOTREBU GORIVA

Benzinski motor

Bezolovni za Evropu

Preporučujemo vam da koristite bezolovni benzin oktanske vrednosti RON (istraživački broj oktana) 95 / AKI (Indeks detonativnog sagorevanja) 91 ili više za bolji rad motora.

Možete da koristite bezolovni benzin oktanske vrednosti RON 91~94/AKI 87~90 i kao rezultat toga je neznatno smanjivanje izlaznih karakteristika vozila.

Područje osim Evrope

Bezolovni benzin oktanske vrednosti na pumpi 87 (laboratorijska vrednost 91 oktan) ili više vrednosti mora da se koristi u Vašem vozilu.

Vozilo je konstruisano da daje maksimalan učinak korišćenjem **BEZOLOVNOG GORIVA** takođe i da smanji količinu štetnih materija u izduvnim gasovima kao i mogućnost prljanja svećica.

Koristite goriva najvišeg kvalitativnog razreda koja su vam dostupna

MERE PREDOSTROŽNOSTI
NIKADA NEMOJTE KORISTITI
BENZIN KOJI SADRŽI OLOVO.

Upotrebom ove vrste goriva možete oštetiti katalizator, i lambda sondu. Nemojte dodavati niti jednu drugu vrstu dodataka gorivu za čišćenje osim onih preporučenih. *Mi preporučujemo da vam ovlašćeni HYUNDAI serviser obavi ove radnje.*

UPOZORENJE

- Nemojte dosipati gorivo u rezervoar nakon automatskog isključivanja mlaznice pištolja za točenje goriva.
- Uvek proverite da li ste dobro vratili poklopac rezervoara za gorivo kako biste onemogućili oticanje goriva iz rezervoara u slučaju nezgoda.

Benzin koji sadrži alkohol i metanol Gasohol, mešavina benzina i etanola (takođe poznatog kao etilalkohol od žita), i benzina ili gasohola koji sadrži metanol (takođe poznatog kao alkohol iz drveta) su plasirani na tržište zajedno sa ili umesto olovnog ili bezolavnog benzina. Nemojte koristiti gasohol koji sadrži više od 10% etanola, i nemojte koristiti benzin ili gasohol koji sadrži metanol. Ovi tipovi goriva mogu da smanje radni učinak vozila i da oštete komponente sistema za gorivo. Prestanite sa upotrebom gasohol uko-liko dođe do bilo kakvog problema u radu motora. Vaša garancija neće po-krivati kvarove ili probleme u kontroli vozila koji su izazvani upotrebom sledećeg:

1. Gasohol koji sadrži više od 10% etanola.
2. Benzin ili gasohol koji sadrži metanol.
3. Olovni benzin ili olovni gasohol

MERE PREDOSTROŽNOSTI
 Nikada nemojte koristiti gasohol koji sadrži metanol. Prestanite sa korišćenjem bilo kojeg proizvoda od gasohola koji umanjuje kontrolu vozila.

Upotreba MTBE

Mi vam preporučujemo da goriva koja sadrže MTBE (Metil Tercijar Butil Eter) preko 15.0% vol. (Sadržaj kiseonika 2.7% težinski) ne treba koristiti u vašem vozilu.

Goriva koja sadrže više od 15.0% vol. MTBE (sadržaj kiseonika 2.7% težinski) mogu da smanje radni učinak vozila i da prouzrokuju gasni čep ili teško startovanje motora.

MERE PREDOSTROŽNOSTI

Garancija za vaše Hyundai vozilo neće pokrivati štete na sistemu za gorivo i probleme vezane za radni učinak izazvane upotrebom goriva koja sadrže metanol ili goriva koja sadrže MTBE (Methyl Tercijar Butil Eter) preko 15.0% vol. (Sadržaj kiseonika 2.7% težine)

Uvod

Ne koristite metanol

Ne treba koristiti goriva koja sadrže metanol (metil alkohol, alkohol iz drveta) u vašem Hyundai vozilu. Ovaj tip goriva može da smanji radni učinak vozila i da ošteti komponente sistema za gorivo.

Dodaci, aditivi za gorivo

HYUNDAI preporučuje upotrebu kvalitetne vrste goriva za područje Evrope koje je u skladu sa EU standardima (EN228) ili odgovarajuće, ekvivalentne vrste goriva.

Ukoliko niste sigurni u kvalitet goriva koje koristite, i ukoliko imate probleme sa paljenjem i neravnomernim radom motora preporučujemo dosipanje 1 boce dodataka gorivu na svakih predjenih 15.000 km. (za Evropu) i na svakih 5.000 km za područje van Evrope. Ovi dodaci za gorivo se mogu naći kod ovlašćenih HYUNDAI servisera, od kojih ćete dobiti i uputstva za korišćenje. Nemojte mešati više vrsta dodataka.

Vožnja u inostranstvu

Ukoliko nameravate da koristite svoje Hyundai vozilo u nekoj drugoj zemlji, pobrinite se da:

- Poštujete sve propise koji se odnose na registraciju i osiguranje.
- Proverite da li postoji odgovarajuće gorivo.

Dizel motor

Dizel gorivo

Za dizel motor treba da se koristi samo dizel gorivo koje je usklađeno sa propisima EN 590. Nemojte koristiti dizel goriva za plovila, lokomotive, druge stacionarne mašine, ulja za sisteme grejanja ili dodatke koji nisu odobreni jer to može da dovede do oštećenja motora i sistema za gorivo. Korišćenje nepreporučenih goriva i/ili dodataka za gorivo znači ograničenje pa i ukidanje garantnih prava.

Diezel gorivo iznad 51 centana se koristi u Hyundai vozilu. Ako su dostupna dva tipa dizel goriva, koristite pravilno letnji i zimski tip u skladu sa sledećim temperaturnim uslovima.

- *Iznad -5°C (23°F) ... letnji tip dizel goriva.*
- *Ispod -5°C (23°F) ... zimski tip dizel goriva.*

Pažljivo pratite nivo goriva u rezervoaru: ako motor stane zbog nedostatka goriva, svi vodovi moraju da budu potpuno očišćeni pre ponovnog startovanja.

⚠ MERE PREDOSTROŽNOSTI

• *Ne dozvolite da benzin ili voda uđu u rezervoar jer će biti neophodno da se izvrši potpuno pražnjenje rezervoara i ozračivanje linije da bi se izbeglo zapušavanje pumpe za ubrizgavanje i oštećenje motora.*

⚠ MERE PREDOSTROŽNOSTI - Dizel gorivo (ako je opremljeno DPF-om)

Preporučuje se da koristite regulisano dizel gorivo za vozila sa dizel motorom opremljena DPF sistemom (dizel filter za čestice).

Ako gorivo koje koristite sadrži visok procenat sumpora (više od 50 ppm sumpora) i nepreporučene aditive, to može da uzrokuje oštećenje DPF sistema i emisiju belog dima.

Biodizel

Komercijalno snabdevanje mešavinom biodizela ne više od 7% biodizela, uobičajeno znanog kao "B7 biodizel" može da se koristi u vašem vozilu ukoliko ispunjava EN 14214 ili slične specifikacije. (EN označava "Evropsku Normu"). Korišćenjem bioloških goriva koja su napravljena od metil ester (RME), masne kiseline metil estera (FAME), biljnog uljemetil estera (VME) itd. Ili mešanjem dizela sa biodizelom će prouzrokovati abanje ili oštećenje motora i sistema za gorivo. Garancija za veše novo Hyundai vozilo neće pokrivati popravku ili zamenu oštećenih delova prouzrokovanih korišćenjem nedozvoljenih goriva.

⚠ MERE PREDOSTROŽNOSTI

- *Nikada nemojte koristiti goriva bilo dizel ili B7 biodizel koja nisu u skladu sa najnovijim specifikacijama naftne industrije.*
- *Nikada nemojte koristiti bilo koje dodatke za goriva ukoliko nisu odobrena od strane proizvođača.*

UPRAVLJANJE VOZILOM

Nije potreban nikakav poseban period "razrađivanja" vašeg vozila. Međutim, možete da doprinesete ekonomičnijem radu i dužem trajanju vašeg Hyundai vozila poštovanjem nekoliko jednostavnih mera predostrožnosti za prvih 1.000 km (600 mija):

- Nemojte siliti motor.
- Dok vozite održavajte br. obrtaja motora između 2,000 i 4,000 min-1.
- Nemojte dugo voziti sa istim brojem obrtaja, bilo da su niski ili visoki.
- Menjanje br. obrtaja motora je potrebno za pravilno razradu motora. Izbegavajte nagla kočenja, osim u hitnim slučajevima, da bi kočnice "legle" kako treba.
- Ne dozvolite da motor radi duže od 3 minuta u praznom hođu.
- Ne vucite prikolice u toku prvih 2,000 km (1.200 milja) vožnje.

Uvod

INDIKATOR SVETLA NA INSTRUMENT TABLI

	Svetlo upozorenja za sigurnosni pojas		Indikator neispravnosti automatske nivelacije prednjih svetala (AFLS)*		Pokazivač AUTO STOP (automatsko gašenje motora) za ISG sistem*
	Svetlo upozorenja za vazdušni jastuk		Signalno svetlo za prednja svetla za maglu*		Pokazivač niskog pritiska u pneumaticima* / kvara TPMS sistema*
	Svetlo upozorenja za imobilizator		Signalno svetlo za zadnja svetla za maglu*		Svetlo upozorenja za pritisak ulja u motoru
	Svetlo upozorenja za otvorena vrata		Svetlo upozorenja na zaledjen kolovoz*		Svetlo upozorenja za nivo motornog ulja*
	Svetlo upozorenja za otvorena vrata prtljažnika		Svetlo upozorenja na: parkirnu kočnicu i/ili kočiono ulje		Pokazivač sistema aktivnog ECO načina vožnje*
	Svetlo upozorenja za nizak nivo goriva u rezervoaru		Pokazivač kvara na elektronskoj parkirnoj kočnici		Svetlo upozorenja na grešku nekog od sistema u rada motora
	Pokazivač upozorenja (EPS) sistema <input type="checkbox"/> elektr. servo upravljača		Svetlo upozorenja za ABS		Svetlo upozorenja za temperaturu rashladne tečnosti motora
	Signalna svetla pokazivača pravaca		Pokazivač za program elektronske stabilnosti (ESC)		Pokazivač rada grejača (samo za dizel motor)
	Pokazivač, indikator za uključena svetla		Pokazivač da je program elektronske stabilnosti isključen		Svetlo upozorenja na filter goriva (samo za dizel motor)
	Pokazivač, indikator za uključena oborena svetla*		Pokazivač da je sistem krstareće brzine uklj.*		Svetlo upozorenja na sistem za punjenje (baterije)
	Pokazivač, Indikator za uključena duga svetla*		Pokazivač da je podešena krstareća brzina vožnje*		

* : ukoliko je vozilo opremljeno

* Za detaljnija objašnjenja, pogledajte "Instrument tabla" u odeljku 4.

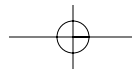

VAŠE VOZILO NA PRVI POGLED

Pregled spoljašnjosti vozila(prednja strana) / 2-2
Pregled spoljašnjosti vozila(zadnja strana) / 2-3
Pregled unutrašnjosti vozila / 2-4
Pregled instrument table / 2-5
Odeljak motora / 2-6

2

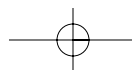
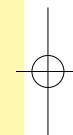
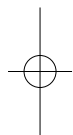

Vaše vozilo na prvi pogled

PREGLED SPOLJAŠNOSTI VOZILA (PREDNJA STRANA)

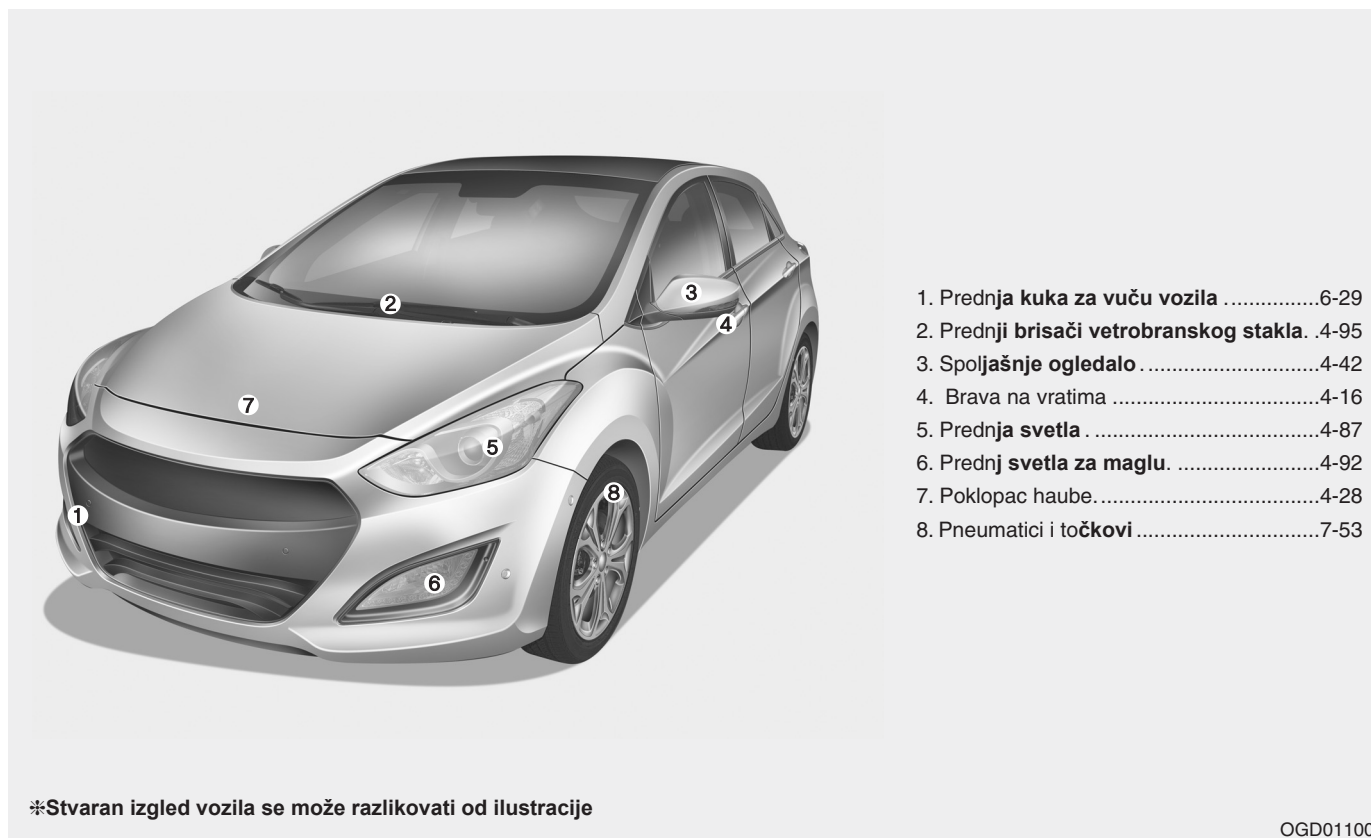

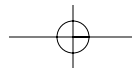

PREGLED SPOLJAŠNOSTI VOZILA (ZADNJA STRANA)

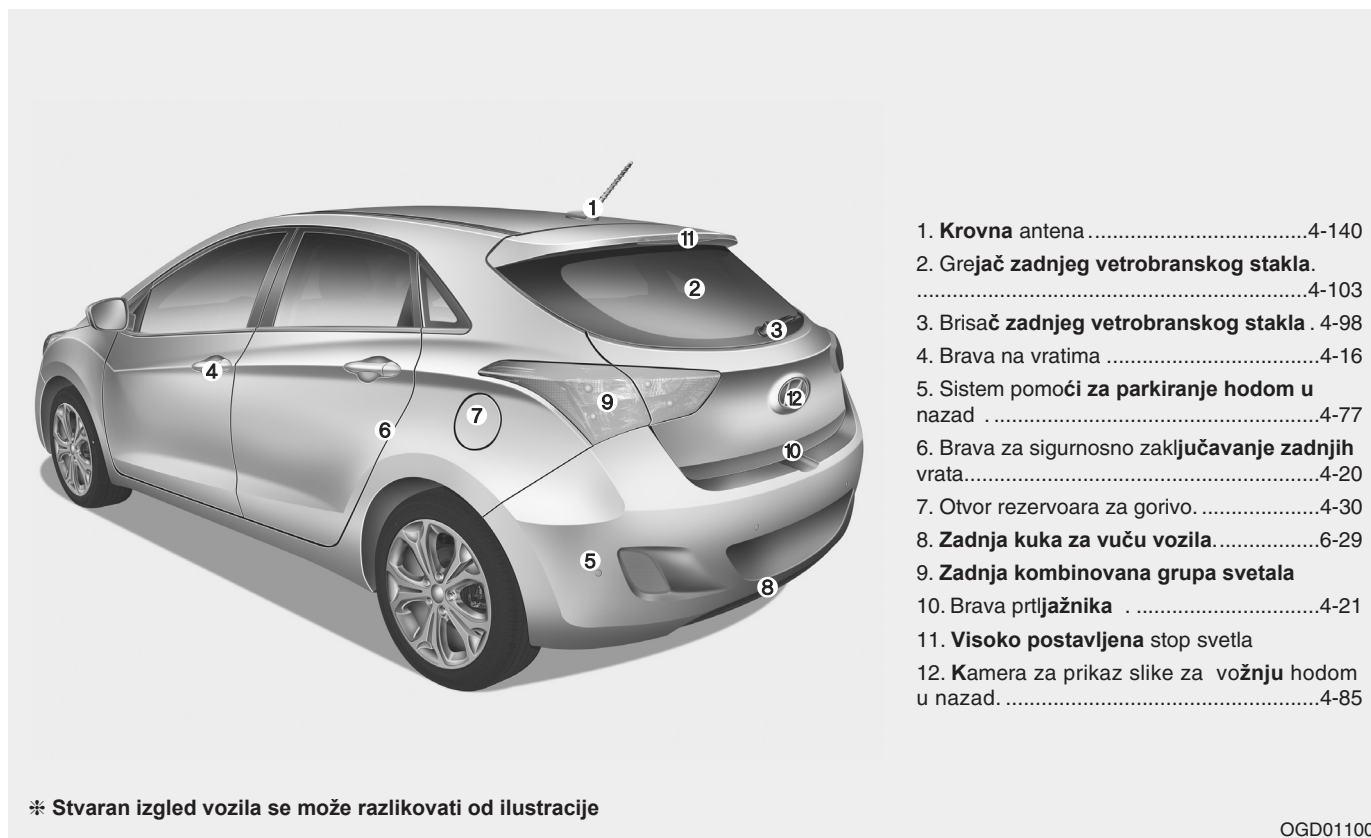

1. Krovna antena4-140
2. Grejač zadnjeg vetrobranskog stakla.
.....4-103
3. Brisač zadnjeg vetrobranskog stakla . 4-98
4. Brava na vratima4-16
5. Sistem pomoći za parkiranje hodom u
nazad4-77
6. Brava za sigurnosno zaključavanje zadnjih
vrata.....4-20
7. Otvor rezervoara za gorivo.4-30
8. Zadnja kuka za vuču vozila.....6-29
9. Zadnja kombinovana grupa svetala
10. Brava prtljažnika4-21
11. Visoko postavljena stop svetla
12. Kamera za prikaz slike za vožnju hodom
u nazad.4-85

Vaše vozilo na prvi pogled

PREGLED UNUTRAŠNJOSTI VOZILA

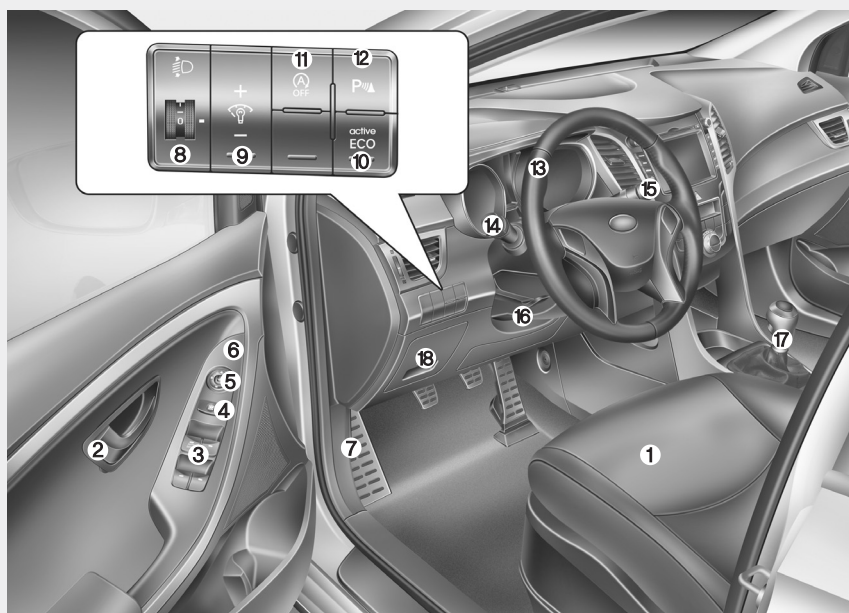

1. Sedište3-2
 2. Unutrašnja ručica brave na vratima4-17
 3. Prekidač elektronsk. podizača prozora4-23
 4. Prekidač za zaključavanje komandi elektrons. podizača prozora.....4-26
 5. Elektronsko podešavanje spoljašnjeg ogledala.....4-43
 6. Elektronsko preklapanje spoljašnjih ogledala4-44
 7. Poluga za otvaranje haube motora4-28
 8. Uredjaj za podešavanje visine svetala4-93
 9. Sistem za podešavanje osvetljenja instrument table.4-47
 10. Dugme za aktiviranje ECO sistema5-30
 11. Dugme za isključivanje (OFF) Stop/Go sistema (ISG)5-15
 12. Dugme za isključivanje (OFF) sistema pomoći za parkiranje*4-77/4-81
 13. Kolo upravljača4-37
 14. Prekidač svetala4-88
 15. Brisači/Pranje vetrobranskog stakla4-95
 16. Poluga za podešavanje nagiba i visine kola upravljača 4-38
 17. Ručica menjača/ručni menjač) Ručica menjača/automatski menjač5-21/5-24
 18. Kutija sa osiguračima7-63
- * Ako je vozilo opremljeno

* Stvaran izgled unutrašnjosti vozila se može razlikovati od ilustracije

OGDE011003

Vaše vozilo na prvi pogled

PREGLJED INSTRUMENT TABLE

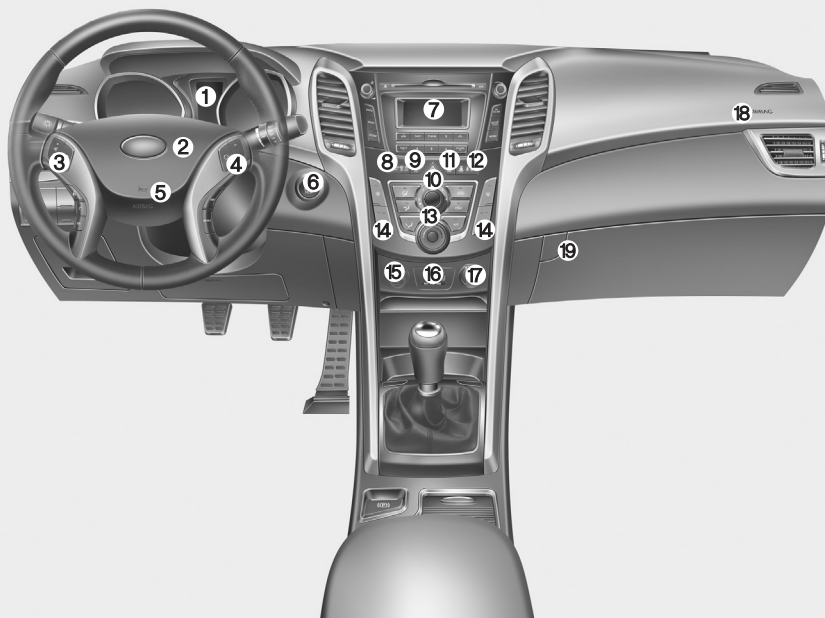

1. Instrument tabla	4-46
2. Sirena	4-38
3. Audio komande na kolu upravljača*	4-142
4. Komande za vožnju programiranom brzinom / Komande za ograničenje brzine vožnje*	5-49/5-54
5. Vozačev prednji vazdušni jastuk*	3-47
6. Dugme za startovanje/zaustavljanje motora* START/STOP prekidač*	5-5/5-9
7. Audio sistem*	4-140
8. Indikator aktiviranog/deaktiviranog prednjeg suvozačevog vazdušnog jastuka (on/off)	3-43
9. Centralna brava	4-17
10. Signalna svetla upozorenja	4-86
11. ESC OFF prekidač (isključeno)	5-42
12. Signalno svetlo upozorenja za sigurnosni pojas putnika	3-19
13. Prekidač sistema za klimatizaciju	4-104/4-113
14. Grejač sedišta*	3-10
15. Upaljač za cigarete*	4-131
16. Aux, USB i iPod priključak*	4-135
17. Priključak za napajanje pomoćnih uređaja*	4-134
18. Prednji suvozačev vazdušni jastuk*	3-47
19. Pregrada za odlaganje	4-129

* : Ako je vozilo opremljeno

* Stvaran izgled unutrašnjosti vozila se može razlikovati od ilustracije

OGDE011004

Vaše vozilo na prvi pogled

ODELJAK MOTORA

■ Benzinski motor - GDI

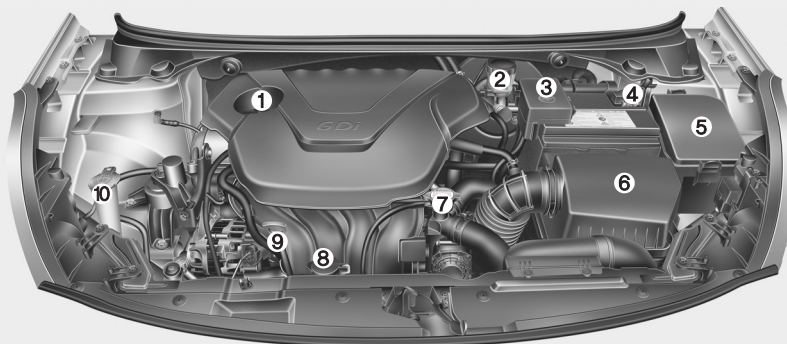

1. Poklopac otvora za sipanje ulja7-35
2. Rezervoar tečnosti za kočnice/kvačilo.
.....7-40
3. Pozitivni pol baterije7-50
4. Negativni pol baterije7-50
5. Kutija sa osiguračima.7-63
6. Filter vazduha7-43
7. Poklopac hladnjaka7-39
8. Rezervoar rashladne tečnosti motora
.....7-38
9. Merač ulja motora.7-35
10. Rezervoar tečnosti za pranje vetro-
branskog stakla.....7-41

■ Benzinski motor - MPI

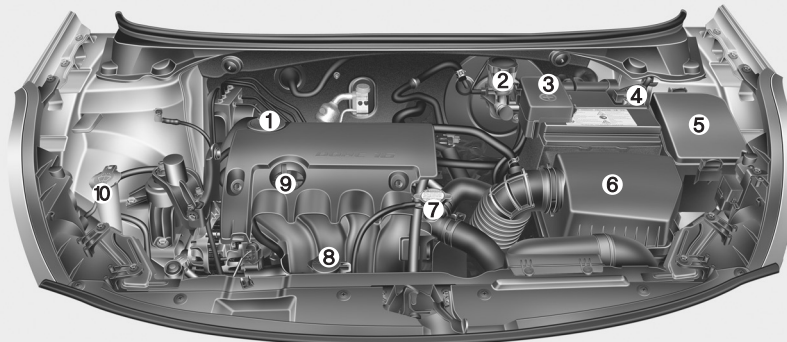

* Stvaran izgled vozila se može razlikovati od ilustracije

OGDE071001/OGDE071070

Vaše vozilo na prvi pogled

■ Dizel motor

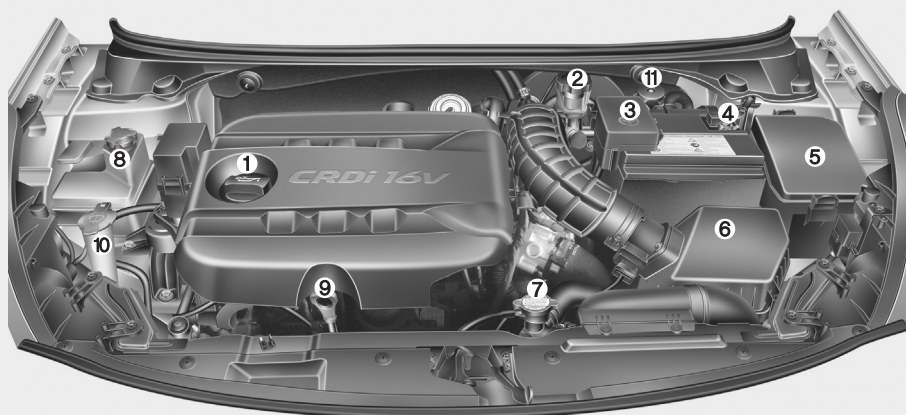

- 1. Poklopac filtera ulja7-35
- 2. Rezervoar tečnosti za kočnice/kvačilo .
.....7-40
- 3. Pozitivni pol baterije7-50
- 4. Negativni pol baterije7-50
- 5. Kutija sa osiguračima.7-63
- 6. Filter vazduha7-43
- 7. Poklopac hladnjaka7-39
- 8. Rezervoar rashladne tečnosti motora.
.....7-38
- 9. Merač ulja.7-35
- 10. Rezervoar tečnosti za pranje vetro-
branskog stakla.....7-41
- 11. Filter goriva7-41

* Stvaran izgled vozila se može razlikovati od ilustracije

OGD071002

Sigurnosni sistemi vašeg vozila

Sedišta /	3-2
• Prednje sedište /	3-5
• Zadnje sedište /	3-11
Sigurnosni pojas /	3-17
• Upozorenje za sigurnosni pojas /	3-18
• Sigurnosni pojas preko ramena i kukova/	3-20
• Pred zatezač sigurnosnog pojasa /	3-22
• Mere predostrožnosti /	3-24
• Briga i održavanje sigurnosnih pojaseva /	3-27
Sigurnosni sistem za decu sa posebnim sedištem /	3-28
Sistem vazdušnih jastuka - dodatni sistem /	3-39
• Upozorenje i pokazivač, indikator vazdušnog jastuka /	3-42
• SRS komponente i funkcije /	3-44
• Prednji vazdušni jastuk vozača i suvozača /	3-47
• Bočni vazdušni jastuk /	3-52
• Vazdušna zavesa /	3-53
• Briga i održavanje SRS sistema /	3-60
• Dodatne mere predostrožnosti /	3-61
• Nalepnica upozorenja na vazdušni jastuk /	3-62

Sigurnosni sistemi vašeg vozila

SEDIŠTA

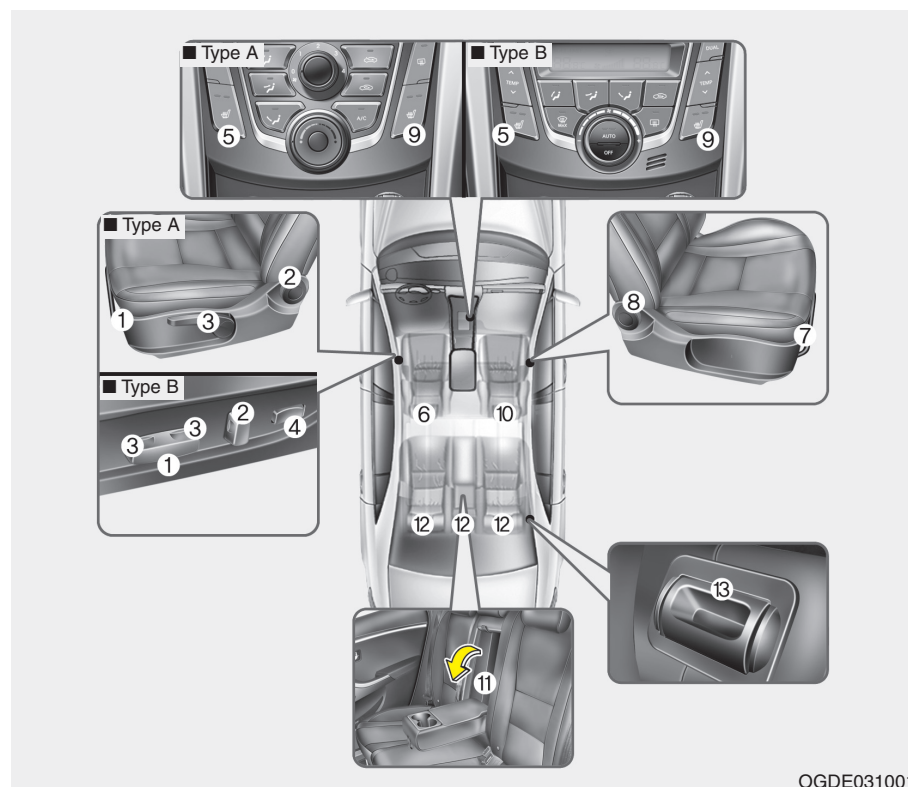

Sedište vozača

- (1) Podešavanje sedišta napred/nazad
- (2) Podešavanje ugla nagiba sedišta
- (3) Podešavanje visine sedišta
- (4) Podupiranje lumbalnog dela kičme*
- (5) Grejač sedišta*
- (6) Podešavanje naslona za glavu

Sedište suvozača

- (7) Podešavanje sedišta napred/nazad
- (8) Podešavanje ugla nagiba sedišta
- (9) Grejač sedišta*
- (10) Podešavanje naslona za glavu

Zadnje sedište

- (11) Naslon za ruku*
- (12) Podešavanje naslona za glavu
- (13) Poluga za obaranje naslona sedišta

* ako je vozilo opremljeno

Sigurnosni sistemi vašeg vozila

UPOZORENJE
Razbacani predmeti
Razbacani predmeti koji se nalaze oko vozačevih nogu mogu da ometaju rad pedala, i budu uzrok nezgode. Nemojte ništa stavljati ispod prednjih sedišta.

UPOZORENJE
Vozačeva odgovornost za sedišta suvozača
Vožnja na mestu suvozača sa ispruženim, položenim naslonom bi moglo da dovede do teških pa i smrtonosnih povreda u toku nezgode. Ukoliko je sedišta suvozača ispruženo u toku nezgode kukovi mogu da skliznu ispod dela za preklapanje sigurnosnih pojaseva vršeći velik pritisak na nezaštićen abdomen. Može doći do teških povreda. Vozač uvek mora da utiče na suvozača da naslon uspravi kad god je vozilo u pokretu.

UPOZORENJE
Ne koristite jastuke kojima ćete smanjiti oslonac na sedišta. Kukovi putnika mogu skliznuti ispod polja preklapanja sigurnosnih pojaseva u toku nesreće ili neočekivanih kočenja što može dovesti do ozbiljnih ili smrtonosnih ishoda povreda, zbog nemogućnosti ispravnog rada sigurnosnog pojasa.

UPOZORENJE
Vozačevo sedišta
Nikada ne pokušavajte da po-esite sedišta dok je vozilo u pokretu. Možete izgubiti kontrolu nad vozilom i time izazvati nesreću sa smrtnim ishodom, teškim povredama ili štetom nad svojom i tuđjom imovinom.

- Nikada ne dozvolite da bilo šta ometa normalan položaj naslona sedišta. Držanje predmeta uz naslon ili na bilo kom mestu na kom može da se ometa pravilno učvršćivanje naslona mogu se izazvati ozbiljne povrede prilikom naglog kočenja ili sudara.
- Uvek vozite sa upravnim naslono sedišta, dok deo sigurnosnog pojasa mora da bude učvršćen nisko i udobno preko kukova. Ovo je najbolji položaj da se zaštitite u slučaju nesreće.
- U cilju izbegavanja nepotrebnih povreda izazvanih vazдушnim jastukom uvek sedite što dalje možete od kola upravljača dok upravljate vozilom. Preporučljivo je da vaš grudni koš bude udaljen minimum 250 mm od kola upravljača.

Sigurnosni sistemi vašeg vozila

⚠ UPOZORENJE

Nasloni zadnjih sedišta

- Potrebno je da naslon zadnjeg sedišta bude dobro pričvršćen u protivnom, putnici kao i predmeti mogu biti gurnuti unapred izazivajući tako ozbiljne povrede ili smrt tokom iznenadnog kočenja ili sudara.
- Prtljag treba da bude položen u prtljažniku. Ukoliko su predmeti koji se nalaze u vašem prtljažniku veliki ili teški, morate ih dobro osigurati. Ni pod kojim uslovima ne gomilajte prtljag na visinu veću od naslona sedišta. Nepoštovanje ovih pravila može dovesti do teških povreda ili smrti tokom iznenadnog kočenja, sudara ili prevratnja vozila.
- Nemojte dozvoliti da se putnici voze u prtljažniku ili da sede ili leže na oborenim sedištima dok je vozilo u pokretu. Svi putnici u vozilu u toku vožnje moraju da pravilno sede u sedištima i da budu vezani na propisan način.
(Nastavlja se)

(Nastavak)

- Da biste izbegli moguće opekotine, ne pomerajte podlogu koja se nalazi u prtljažniku. Uređaji za kontrolu emisije izduvnih gasova koji se nalaze ispod poda prtljažnika, odaju visoku temperaturu.

⚠ UPOZORENJE

Nakon podešavanja sedišta, uvek proverite da je sedište bezbedno zaključeno tako što ćete pokušati da ga pomerite napred ili nazad, a da ne koristite polugu za pomeranje sedišta. Iznenadno ili neočekivano pomeranje sedišta vozača može dovesti do gubitka kontrole nad vozilom što može dovesti do nesreće.

⚠ UPOZORENJE

- Budite veoma pažljivi da vam se ruka ili neki predmet ne zaglave u mehanizam sedišta dok ga pomerate.
 - Nemojte spuštati upaljač za cigarete na sedišta ili na pod u toku podešavanja sedišta, jer može izazvati požar.

Sigurnosni sistemi vašeg vozila

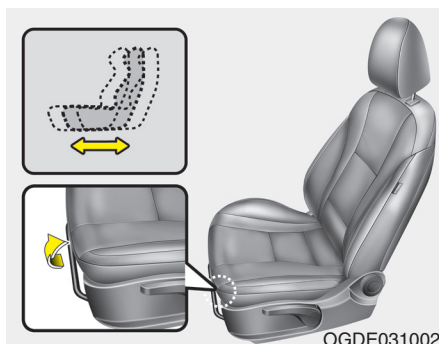

Podešavanje prednjeg sedišta Ručno podešavanje Napred i nazad

Da biste pomerili sedište napred ili nazad

1. Povucite polugu za oslobađanje kretanja sedišta na gore i zadržite je.
2. Pomerajte sedište do odgovarajućeg položaja.
3. Otpustite polugu i proverite da li je sedište zaključeno.

Podesite sedište pre početka vožnje i proverite da li je bezbedno zaključeno tako što ćete pokušati da ga pomerite napred ili nazad, a da ne koristite polugu za pomeranje. Ukoliko se sedište slobodno pomera onda nije pravilno zaključeno.

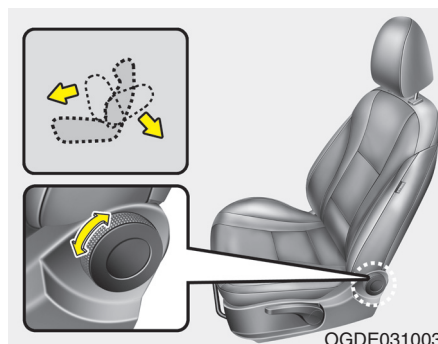

Ugao naslona sedišta

Za podešavanje ugla nagiba sedišta, okrećite točkić u napred ili u nazad do željenog položaja. sediš

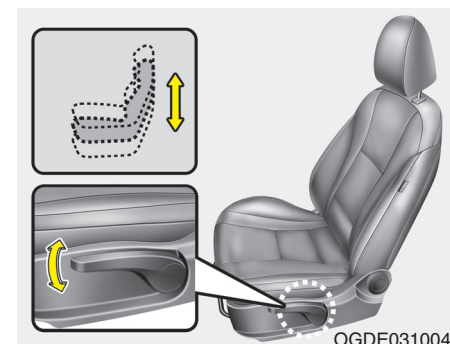

Podešavanje visine jastučića za sedenje na sedištu (Ako je vozilo opremljeno)

Da biste podesili visinu jastučića za sedenje na sedištu, pritisnite polugu koja se nalazi sa spoljne strane jastučića za sedenje na sedištu na gore ili na dole.

Da biste spustili jastuče za sedenje, pritisnite polugu na dole više puta.

Da biste podigli jastuče za sedenje, povucite polugu na gore više puta

Sigurnosni sistem vašeg vozila

Elektronsko podešavanje prednjeg vozačevog sedišta - (ako je vozilo opremljeno)

Prednje sedišta može se podesiti pomoću centralnog prekidača koji senalazi sa strane sedalnog dela prednjeg sedišta. Pre početka vožnje, podesite sedišta u odgovarajući položaj tako da možete da kontrolirate volan, pedale i prekidače na instrument tabli.

⚠ UPOZORENJE

Sistem za elektronsko podešavanje sedišta će biti u funkciji i kada motor nije uključen. Zbog toga, ne možete ostavljati decu bez nadzora odraslih u vozilu.

⚠ MERE PREDOSTROŽNOSTI

- Sistem za elektronsko podešavanje sedišta koristi elektro-motor. Nemojte nepotrebno upotrebljavati ovaj sistem podešavanja. Nepotrebno korišćenje sistema može oštetiti električnu opremu ovog sistema.
- Prilikom upotrebe sistema za podešavanje sedišta, sistem troši mnogo električne energije. Da biste sprečili nepotrebno pražnjenje baterije, ne podešavajte sedišta duže nego što je potrebno dok je motor ugašen.
- Nemojte istovremeno koristiti dva ili više centralna prekidača za podešavanje sedišta istovremeno. Isto može dovesti do kvara motora ili neke od komponenti sistema za podešavanje sedišta

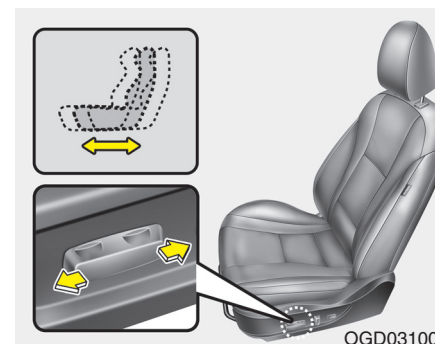

Napred i nazad

1. Pritisnite prekidač na gore ili na dole za pomeranje sedišta do željenog položaja.
2. Otpustite prekidač nakon što ste podesili sedišta u željeni položaj.

Sigurnosni sistemi vašeg vozila

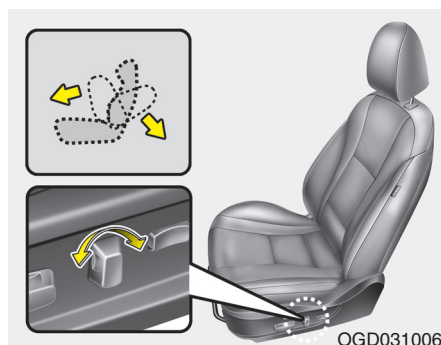

Ugao naslona sedišta

1. Pritisnite prekidač za pomeranje sedišta napred I nazad da biste pomerili sedište u željeni položaj.
2. Otpustite prekidač nakon što ste podesili sedište u željeni položaj.

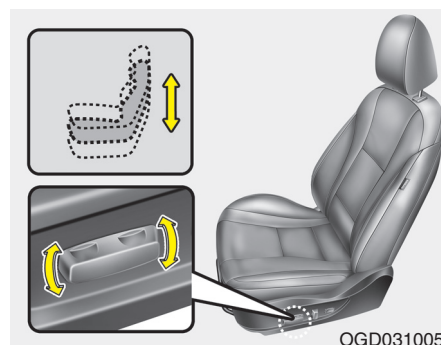

Visina jastučića za sedenje
(Ako je vozilo opremljeno)

1. Povucite prednji deo prekidača na gore da biste podigli ili na dole da biste stupstili prednji deo jastučića za sedenje na sedištu.
2. Otpustite prekidač kada jastučić za sedenje podesite u odgovarajući položaj

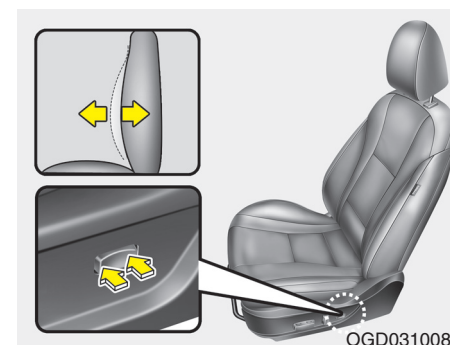

Podupiranje lumbalnog dela kičme
(Ako je vozilo opremljeno)

- Podupiranje lumbalnog dela može da se podesiti pritiskom na dugme koje se nalazi sa strane vozačevog sedišta.
1. Pritisnite prednji deo prekidača za jače podupiranje lumbalnog dela kičme, ili na zadnji deo prekidača da smanjite podupiranje lumbalnog dela kičme.
 2. Otpustite prekidač kada podesite podupiranje lumbalnog dela u željeni položaj.

Sigurnosni sistemi vašeg vozila

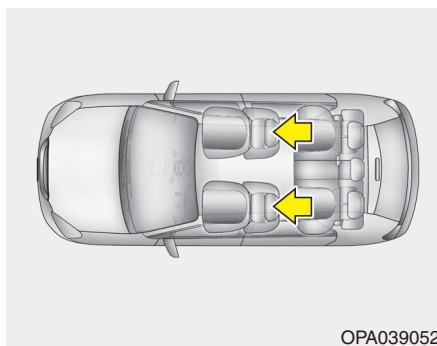

OPA039052

Naslon za glavu

Vozačevo i suvozačevo sedište su opremljeni naslonima za glavu koji pružaju dodatnu zaštitu i udobnost. Naslon za glavu ne pruža samo udobnost za vozača i suvozača već doprinosi kod zaštite od povreda glave i vrata prilikom sudara.

⚠ UPOZORENJE

- Za što bolji učinak u slučaju sudara naslon za glavu treba da bude podešen tako da je sredina naslona za glavu u istoj ravni sa očima putnika. Takođe podesite naslon za glavu tako da razdaljina od glave putnika do naslona bude širine vaše pesnice. Iz ovih razloga ne preporučuje se korišćenje jastuka koje za sedenje koji drži telo putnika udaljeno od naslona sedišta.
- Nemojte voziti automobil ukoliko se je naslon za glavu skinut sa sedišta, jer može doći do povreda putnika u slučaju sudara. Kada je naslon za glavu propisno podešen on može da obezbedi zaštitu od povreda vrata u toku sudara.
- Ne podešavajte visinu naslona za glavu dok je vozilo u pokretu.

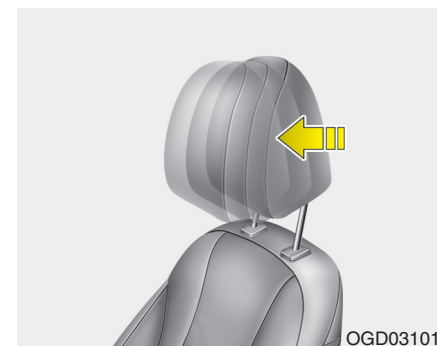

OGD031011

Podešavanje naslona za glavu napred/nazad (Ako je vozilo opremljeno)

Naslon za glavu možete podesiti u 4 moguća položaja, tako što ćete naslon za glavu povući na gore do željenog položaja.

Za postavljanje naslona do krajnjeg položaja, povucite naslon u napred do kraja, i po-tom otpustite.

Podesite naslon za glavu tako da vam pruža adekvatno podupiranje glave i vrata.

Sigurnosni sistemi vašeg vozila

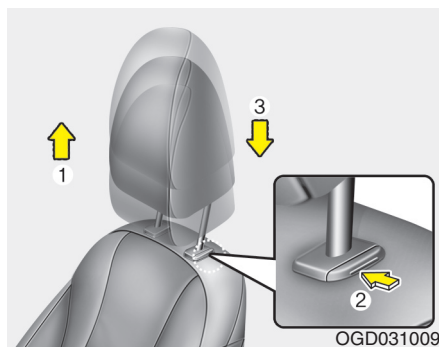

Podešavanje visine naslona za glavu

Za podizanje naslona za glavu, povucite naslon na gore do željenog položaja (1). Da bi ste spustili naslon, pritisnite i tako zadržite dugme (2) koje se nalazi na osloncu naslona za glavu i spustite naslon do željenog položaja (3).

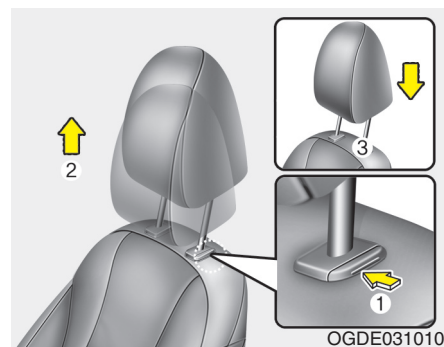

Skidanje i ponovno vraćanje naslona za glavu

Da biste skinuli naslon za glavu, podignite naslon onoliko koliko je moguće da se podigne i nakon toga pritisnite dugme (1) dok podižete naslon (2). Da biste vratili naslon za glavu postavite obe metalne poluge naslona u svoje ležište, istovremeno držeći dugme (1) podesite naslon na željenu visinu

⚠ UPOZORENJE
Uvek prilikom vraćanja naslona za glavu, pobrinite se da naslon bude pravilno zakločen, kako bi se obezbedila sigurnost putnika

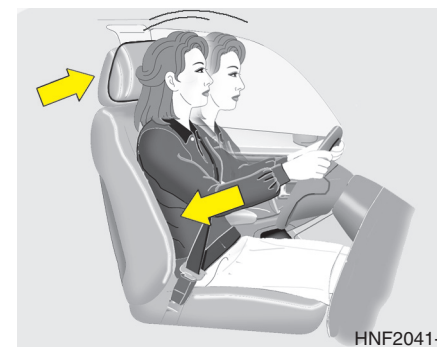

Aktivni naslon za glavu (Ako je vozilo opremljeno)

Aktivni nasloni za glavu pomažu u sprečavanju pomeranja vozačeve i suvozačeve glave u nazad, u slučaju sudara, i samim tim umanjuje eventualne povrede vrata

⚠ UPOZORENJE

Može se desiti da se pojavi razmak između naslona i dugmeta za nameštanje naslona prilikom sedenja. Budite oprezni da vam se u ovaj razmak ne zaglave prsti ili neki predmeti.

Sigurnosni sistemi vašeg vozila

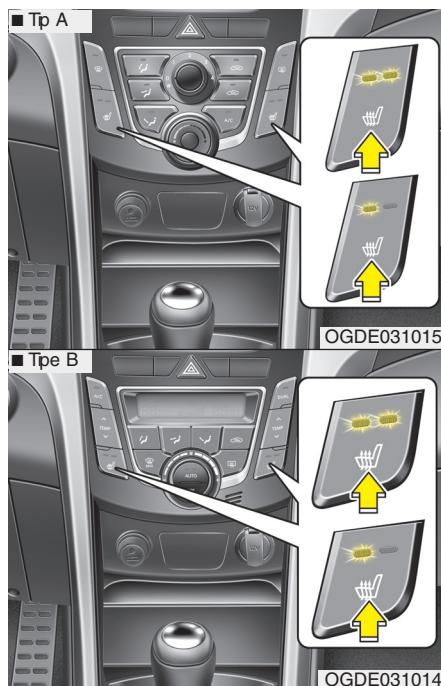

Grejač sedišta (Ako je vozilo opremljeno)

Grejač sedišta pruža mogućnost zagrevanja prednjih sedišta za vreme hladnijih perioda. Kada se prekidač za startovanje motora nalazi u položaju ON = Uključeno pritisnite bilo koji od prekidača da zagrejte vozačevo ili suvozačevo sedište.

Tokom blagih zima ili kada nije potrebno grejanje sedišta, ostavite prekidač za startovanje u položaju OFF = Isključeno.

- Svaki put kada pritisnete dugme, za podešavanje temperature, grejač će raditi na sledeći način:

OFF → HIGH (☀☀☀) → LOW (☀)

ISKLJUČENO-JAKO-SLABO

- Grejač sedišta će se vratiti u prvobitni položaj OFF = Isključeno kada god je prekidač za startovanje u položaju On = Uključeno.

* NAPOMENA

Kada je prekidač za grejanje sedišta uključen, sistem grejanja u sedištu se automatski uključuje ili isključuje u zavisnosti od temperature

MERE PREDOSTROŽNOSTI

- Kada čistite sedišta nemojte koristiti organske rastvarače kao što su razređivač, benzol, alkohol i benzin. Korišćenjem ovih proizvoda možete oštetiti površinu grejača ili sedišta.
- Da bi ste sprečili pregrevanje grejača sedišta nemojte stavljati čebad, jastuke ili presvlake na sedišta kada je grejanje uključeno.
- Ne stavljajte teške ili oštre predete na sedišta koja imaju ugrađene grejače jer može doći do oštećenja komponenti za grejanje sedišta.

Sigurnosni sistemi vašeg vozila

⚠ UPOZORENJE Opasnost od opekotina

Prilikom korišćenja grejača sedišta putnici moraju biti oprezni zbog mogućnosti pregrevavanja ili nastajanja opekotina.

Morate uvek blagovremeno osetiti da li je sedište pregrejano, i ukoliko jeste isključiti grejanje.

Vozaču se savetuje da posebno obrati pažnju na sledeće putnike:

1. Odojčad, decu, starije osobe ili osobe sa hendikepom kao i na osobe tek otpuštene sa bolničkog lečenja.
2. Osobe sa osetljivom kožom i one koje lako pregore na suncu.
3. Malaksale osobe
4. Osobe pod dejstvom alkohola i narkotika.
5. Osobe koje koriste medikamente (tablete za spavanje, lekove protiv prehlade itd.)

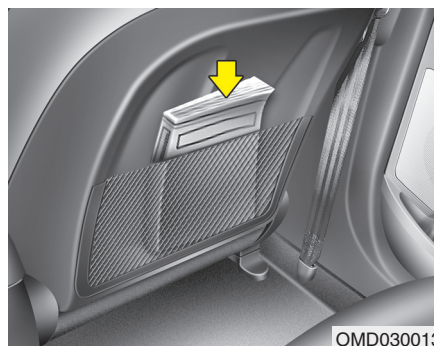

OMD030013

Džep na poledjini naslona sedišta

Džep se nalazi na poledjini vozačevog i suvozačevog sedišta.

⚠ UPOZORENJE

Džepovi na naslonu sedišta
Ne stavljajte teške ili oštre predmete u džepove na naslonu prednjih sedišta. U toku sudara mogu da ispadnu iz džepa i da povrede putnike u vozilu

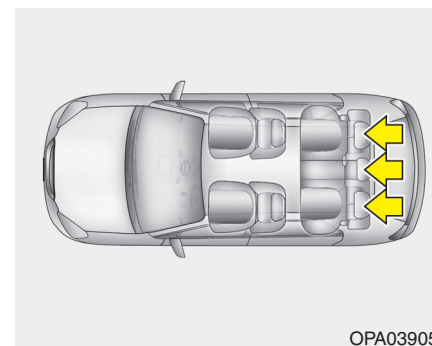

OPA039053

Zadnje sedište
Nasloni za glavu

Zbog sigurnosti i udobnosti zadnje sedišta(a) su opremljena sa naslonima za glavu.

Nasloni za glavu ne pružaju samo udobnost za putnike u vozilu, već pružaju zaštitu glave i vrata prilikom sudara

Sigurnosni sistemi vašeg vozila

⚠ UPOZORENJE

- Za maksimalan učinak u slučaju nesreće naslon za glavu treba da bude podešen tako da se sredina naslona za glavu nalazi na središnjoj tački gravitacije putnikove glave. Uobičajeno, središnja tačka gravitacije glave kod većine ljudi se nalazi u istoj ravni sa očima putnika. Takođe, podesite naslon za glavu što bliže glavi
- Iz ovih razloga korišćenje jastuka koje drži telo na rastojanju od naslona sedišta nije preporučljivo.
- Nemojte voziti automobil ukoliko je naslon za glavu skinut sa sedišta jer može doći do povreda putnika u slučaju nesreće. Kada je naslon za glavu propisno podešen on može da obezbedi zaštitu od povreda vrata u toku nesreće.

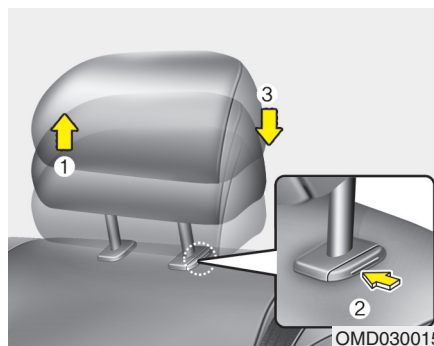

Podešavanje visine naslona za glavu

Da bi se podigao naslon za glavu, povucite ga na gore do željene visine (1). Da biste spustili naslon, pritisnite i zadržite dugme (2) koje se nalazi na osloncu naslona za glavu i spustite naslon do željenog položaja (3).

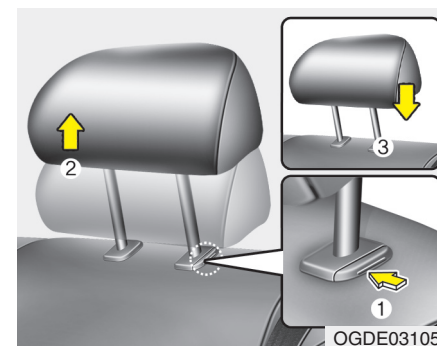

Skidanje i ponovno nameštanje naslona

Da biste skinuli naslon za glavu, podignite ga onoliko koliko može da se podigne, i stisnite dugme (1) dok podižete naslon (2).

Da biste ponovo vratili naslon za glavu, postavite metalne šipke naslona za glavu (3) u odgovarajuća rupe istovremeno pritiskajući dugme (1). Zatim podesite naslon za glavu na odgovarajuću visinu

⚠ UPOZORENJE

Da bi te zaštitili putnike u vozilu, proverite da li je nakon podešavanja, naslon za glavu zakločen u položaju koji ste izabrali.

Sigurnosni sistemi vašeg vozila

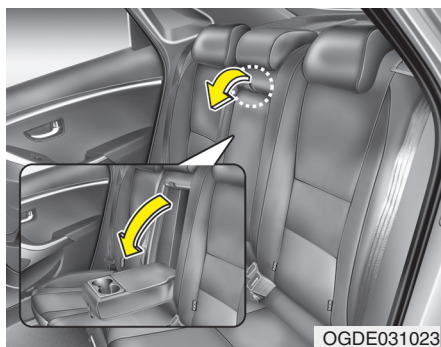

**Naslon za ruku (Ako je vozilo oprem-
ljeno)**

**Povucite naslon za ruke na dole, od
naslona sedišta kada želite da ga kor-
istite.**

Sigurnosni sistemi vašeg vozila

Obaranje zadnjeg sedišta

Za povećani prostor i lakši utovar u prtljažnik nasloni na zadnjim sedištima mogu se obarati

⚠ UPOZORENJE

Razlog za obaranje zadnjeg sedišta je da bi se olakšalo nošenje dužih predmeta.

Nikada nemojte dozvoliti da putnici sede na vrhu naslona oborenog sedišta dok je vozilo u pokretu jer to nije pravilan položaj za sedenje a sigurnosne pojasevie ne možete da upotrebite.

Ovo može da dovede do teške povreda ili smrti u slučaju sudara ili ukoliko dodje do naglog kočenja. Visina tovara prtljažniku ne treba da prelaze visinu naslona prednjih sedišta. U suprotnom, prtljag može da sklizne napred i izazove povrede ili štetu prilikom naglog kočenja.

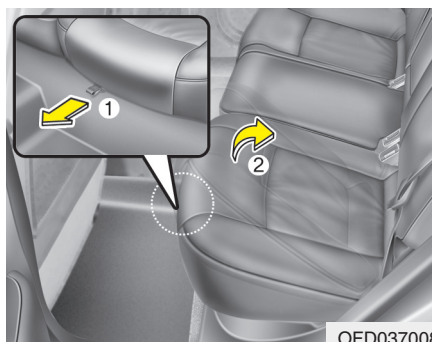

Preklapanje naslona zadnjeg sedišta i ponovno vraćanje

1. Ispravite naslon prednjeg sedišta, i povucite ga napred, ukoliko je potrebno.
2. Povucite traku za preklapanje jastuka sedišta (1) i podignite prednji deo jastuka sedišta.

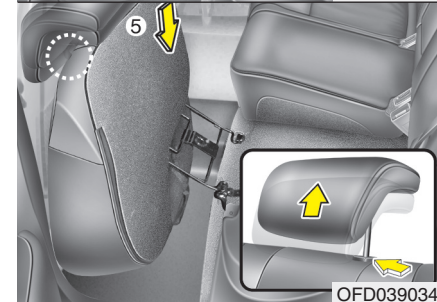
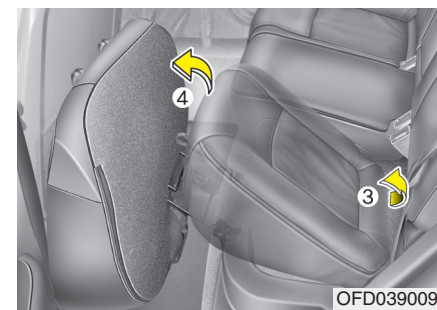

3. Podignite zadnji deo jastuka sedišta. Uspravite zadnji deo jastuka sedišta vertikalno.
4. Skinite naslon za glavu sa zadnjeg sedišta.
5. Ubacite metalne držače naslona za glavu u otvore koji se nalaze pri dnu jastuka sedišta.

Sigurnosni sistemi vašeg vozila

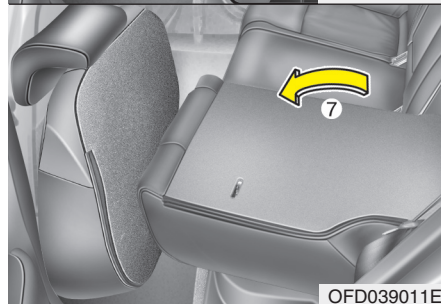

6. Povucite poluga za zabavljanje (vidi se crvena oznaka).
7. Preklopite naslon zadnjeg sedišta povlačeći u napred, i spuštajući naslon sedišta ka dole.

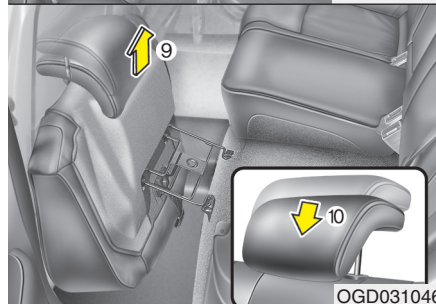
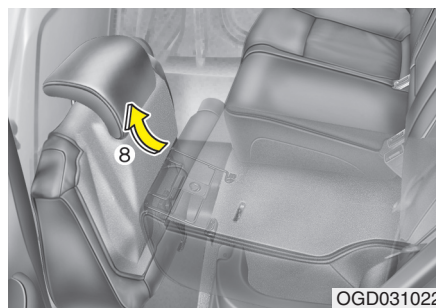

8. Za ponovno korišćenje zadnjeg sedišta, podignite i gurnite naslon sedišta dok se ne vrati i zabravi u ležište (crvena oznaka se ne vidi).
9. Vratite naslon za glavu na svoje mesto i podesite ga na odgovarajući položaj.

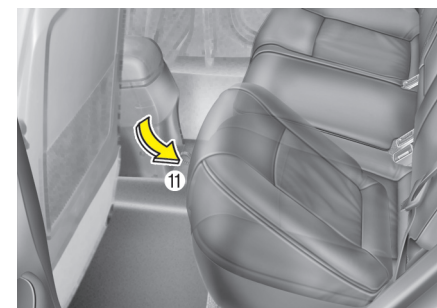

10. Vratite jastuk sedišta u prvobitni položaj tako što ćete donji deo jastuka pogurati na dole. Proverite da li je jastuk sedišta dobro zabavljen u svom ležištu.
11. Vratite sigurnosni pojas zadnjeg sedišta na mesto.

Sigurnosni sistemi vašeg vozila

UPOZRENJE

Nakon što ste vratili naslon zadnjeg sedišta, koji je prethodno bio oboren, u njegov uspravan položaj: Budite pažljivi da ne oštetite kaiš ili kopču sigurnosnog pojasa. Ne dozvolite da kajš ili kopča sigurnosnog pojasa budu pritisnuti ili zaglavljani na zadnjem sedištu. Pritiskanjem vrha naslona proverite da li se naslon nalazi u uspravnom položaju i da li je zakločen. U suprotnom u toku sudara ili iznenadnog kočenja sedišta može da padne, prtljag, zbog inercije uleti u kabinu, Ovo bi moglo da dovede do teških povreda pa i smrti.

MERE PREDOSTROŽNOSTI

Sigurnosni pojasevi zadnjeg sedišta
• Nakon vraćanja naslona sedišta u uspravan položaj, nemojte zaboraviti da vratite sigurnosne pojaseve koji idu preko ramena u njihovo ležište.

UPOZORENJE

Prtljag
Prtljag koji se prevozi uvek treba da bude učvršćen da bi se izbegla mogućnost njegovog pomeranja u toku sudara i kako bi se izbegla mogućnost povređivanja putnika u vozilu na prednjim sedištima u toku direktnih sudara.

Utovaranje prtljaga

Prilikom utovara prtljaga u vozilo uvek ugasite motor, ručicu menjača postavite u položaj P i aktivirajte parkirnu kočnicu. U suprotnom vozilo se može pokrenuti.

Sigurnosni sistemi vašeg vozila

SIGURNOSNI POJASEVI

Sistem sigurnosnih pojaseva

UPOZORENJE

- Za maksimalan učinak sistema sigurnosnih pojaseva, potrebno je da ih koristite kad god je vozilo u pokretu.
- Sigurnosni pojasevi su najefektivniji kada se nasloni sedišta nalaze u uspravnom položaju.
- Deca uzrasta od 12 godina i mlađa moraju uvek da budu propisno vezana sigurnosnim pojasevima, kada sede na zadnjem sedištu. Nikada nemojte dozvoliti da se deca voze na prednjem sedištu. Ukoliko dete starosti preko 12 godina mora da sedi na prednjem sedištu, uvek mora da biti vezano sigurnosnim pojasom i sedište na kome sedi treba da bude povučeno unazad što je dalje moguće.
- Nikada nemojte stavljati pojas (koji ide preko ramena) ispod ruke ili iza vaših leđa. Npropisno nošenje pojasa preko ramena može da dovede do teških povreda tokom nesreće. Pojas treba da ide preko sredine ramena i preko ključne kosti. (Nastavlja se)

(Nastavak)

- Izbegavajte upotrebu sigurnosnog pojasa na kome je kaiš upreden. Upreden kaiš neće u potpunosti imati svoju funkciju; U toku sudara može vam se i urezati u telo. Proverite da kaiš nije upreden.
- Budite oprezni da ne oštetite mehanizam i kopče sigurnosnog pojasa; po potrebi - zamenite ih

UPOZORENJE

Sigurnosni pojasevi su konstruisani tako da mogu da izdrže udarno opterećenje mase tela. Pojas treba da bude namešten preko kukova, grudi i ramena što je niže moguće; nošenje pojasa preko stomaka treba izbegavati. Sigurnosni pojasevi treba da budu pritegnuti što je čvrće moguće, a da se pri tom osećate udobno. Ne dovoljno pritegnut pojas će znatno umanjiti zaštitu osobi koja ga tako nosi.

(Nastavlja se)

(Nastavak)

Obratite pažnju da ne zaprljate kaiš sigurnosnog pojasa sredstvima za poliranje, uljima i/ili hemikalijama, sumpornom kiselinom na prim. Upotrebom rastvora blagog sapuna i vode možete očistiti sigurnosne pojaseve. Bilo koji vid oštećenja mehanizma ili kopče sigurnosnog pojasa iziskuje njihovu zamenu. Od velike je važnosti zameniti kompletan sklop sigurnosnog pojasa nakon njihovog aktiviranja u sudaru. Ne koristite pojas na kome je kaiš upreden. Jednim sigurnosnim pojasem može biti vezana samo jedna osoba. Veoma je opasno vezivati dete koje sedi u krilu putnika istim sigurnosnim pojasem.

Sigurnosni sistemi vašeg vozila

⚠ UPOZORENJE

. Nikakve izmene ili dodatke ne treba koristiti koji bi mogli da spreče mehanizam za podešavanje sigurnosnog pojasa da normalno radi. Takođe bilo kakvi dodaci koji vam onemogućuju vadenje kopče sigurnosnog pojasa iz ležišta.

- Prilikom vezivanja sigurnosnog pojasa koristite kopču koja pripada tom pojasu. Opasno je korišćenje kopči predviđenih za druge pojaseve, jer vam u tom slučaju sigurnosni pojas neće pružiti odgovarajuću zaštitu.

. Nemojte neprekidno u toku vožnje vezivati i odvezivati sigurnosni pojas. Tako možete da izgubite kontrolu nad vozilom, izazovete sudar; da načinite materijalnu štetu, da zadobijete teške telesne povrede ili poginete.

- Prilikom vezivanja sigurnosnog pojasa proverite da on ne prelazi preko tvrdih ili lako lomljivih predmeta

- Proverite da se u kopči pojasa nije zaglavio neki predmet. U suprotnom, sigurnosni pojas neće se ukopčati na propisan način.

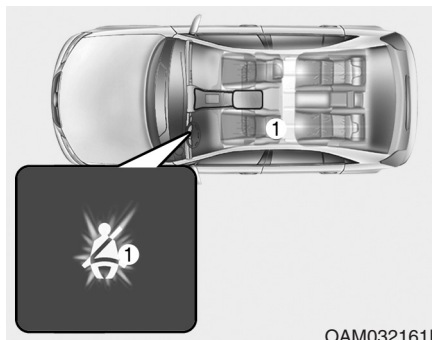

Upozorenje na sigurnosni pojas

Upozorenje na sigurnosni pojas vozača (1)

Kao potsetnik vozaču, svetlo upozorenja za sigurnosni pojas će trepereti otprilike 6 sekundi svaki put kada je kontakt ključ u položaju ON, bez obzira na to da li je pojas ukopčan ili ne.

Ukoliko vozač nije ukopčao pojas nakon što je kontakt ključ okrenut u položaj ON, svetlo upozorenja za sigurnosni pojas će svetleti dok vozač ne ukopča sigurnosni pojas.

Ukoliko vozač i dalje ne vezuje pojas, a vozilo se kreće brzinom većom od 9 km/h, svetlo upozorenja će početi da treperi. Svetlo će trepereti sve dok brzila ne padne ispod 6 km/h (ako je vozilo opremljeno ovim sistemom)

Ukoliko vozač i dalje ne vezuje pojas, a brzina vozila je veća od 20 km/h, zvuk upozorenja će se čuti u trajnju od 100 sekundi. Lampica upozorenja će se upaliti (ako je vozilo opremljeno ovim sistemom).

Sigurnosni sistemi vašeg vozila

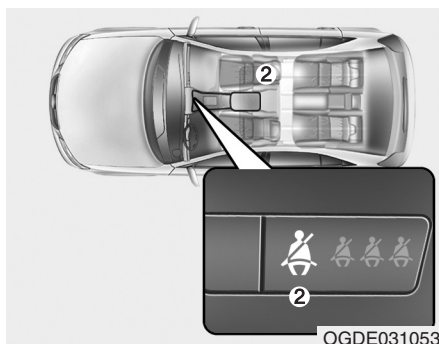

Uzorenje na sigurnosni pojas suvozača (2)

Kao podsetnik za suvozača, svetlo upozorenja će svetleti oko 6 sekundi, svaki put kada je kontakt ključ u položaju ON, bez obzira da li je suvozač vezao pojas ili ne.

Ukoliko pojas suvozača nije ukopčan nakon pokretanja motora ili ukoliko suvozač odkopča sigurnosni pojas, prateće svetlo upozorenja će se upaliti i ostaće upaljeno dok pojas suvozača ne bude ukopčan.

Ukoliko suvozač i dalje ne ukopča pojas, a brzina vozila je veća od 9 km/h svetlo upozorenja će početi da treperi dok brzina vozila ne padne ispod 6 km/h.

Ukoliko vozač i dalje ne vezuje pojas, a brzina vozila je veća od 20 km/h, zvuk upozorenja će se čuti u trajnju od 100 sekundi. Lampica upozorenja će se upaliti (ako je vozilo oprmljeno ovim sistemom).

* NAPOMENA

- Svetlo upozorenja za suvozačev sigurnosni pojas se nalazi na središnjem delu komandne table.
- Čak i kada sedište suvozača nije zauzeto, svetlo upozorenja za sigurnosni pojas će svetleti ili trepereti oko 6 sekundi.
- Ukoliko na sedište suvozača stavite neki prtljag, može se dogoditi da svetlo upozorenja za sigurnosni pojas takodje trepereti (kao da neko sedi na mestu suvozača).

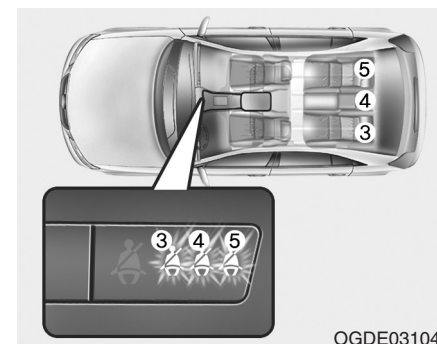

Uzorenje na sigurnosne pojaseve zadnjeg sedišta (3,4,5)

Ukoliko je kontakt ON (bez obzira da li motor radi ili ne) ukoliko sigurnosni pojasevi zadnjeg sedišta nisu ukopčani, svetlo upozorenja će svetleti dok pojas ne bude ukopčan. Svetlo upozorenja na sigurnosni pojas zadnjeg sedišta koji nije ukopčan će svetleti u trajanju od oko 35 sekundi ukoliko se nešto od dole navedenog dogodi:

- Ukoliko pokrenete motor, a sigurnosni pojas nije ukopčan.
- Vozite brzinom većom od 9 km/h, a sigurnosni pojas nije ukopčan.
- Ukoliko odkopčate pojas u toku vožnje pri brzini manjoj od 20 km/h.

Sigurnosni sistemi vašeg vozila

Čim pojas bude ukopčan, svetlo upozorenja će prestati da gori.

Ukoliko otkopčate pojas u toku vožnje a brzina vozila je veća od 20 km/h, svetlo upozorenja na pojas koji nije ukopčan će trepereti uz prateći zvuk upozorenja na oko 35 sekundi.

Ukoliko sigurnosni pojas bude otkopčan i ponovno ukopčan dva puta u roku od 9 sekundi, svetlo upozorenja za taj sigurnosni pojas se neće upaliti.

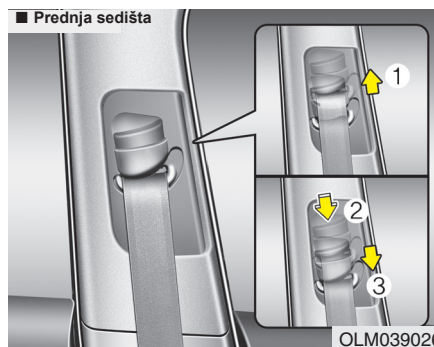

Pojas u 3 tačke, preko ramena i kukova
Podešavanje visine

Visinu tačke oslonca gornjeg dela pojasa (ramenog zgloba pojasa) možete da podesite u jedan od četiri položaja a radi bezbednosti i udobnosti.

Ako je visina podešenog pojasa suviše blizu vašeg vrata, zaštita neće biti najefikasnija. Pojas treba da bude tako podešen da leži preko grud i preko sredine ramena bliže vratima, a ne vašem vratu.

Da biste podesili visinu ramenog zgloba pojasa, spuštajte ili podižite podešivač visine do odgovarajućeg položaja

Da biste podigli podešivač visine dugme.(2) za podešavanje visine pritisnite i povucite ga na gore (1); a da biste ga spustili gurnite na dole (3)

Otpustite dugme da bi se mehanizam učvrstio u tom položaju. Pokušajte da klizanjem gore-dole pomerite dugme za otpuštanje da biste se uverili da je dobro učvršćeno u svom položaju

⚠ UPOZORENJE

- Proverite da je tačka kačenja pojasa i podešena visina na propisanu. Nikada ne stavljajte pojas preko vrata ili lica. POjasevi postavljeni na ne propisan način mogu da dovedu do teških povreda u toku nezgode.
- Zamenite pojaseve nakon saobraćajne nezgode jer oštećeni pojasevi u slučaju drugog sudara neće pružiti odgovarajući zaštitu. Nakon saobraćajne nezgode, zamenite ih što je moguće pre.

Sigurnosni sistemi vašeg vozila

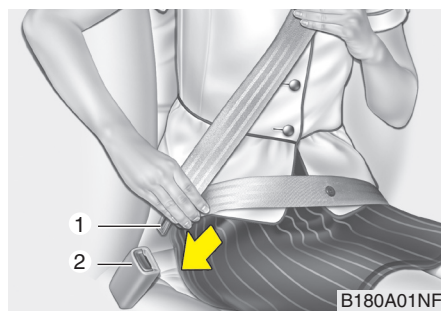

■ Srednje sedište zadnje klupe

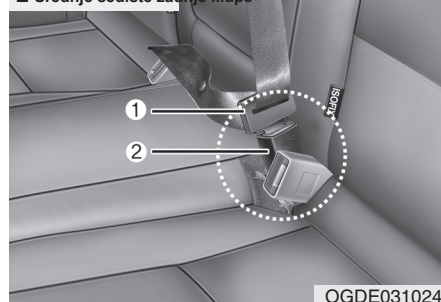

Pojas preko kukova/ramena
Vezivanje pojasa:

Da bi ste pričvrstili pojas, povucite ga iz ležišta i uđinite metalni deo (1) u kopču (2). Čućete zvučno "Klik" kada se metalni delovi spoje u kopči

Sigurnosni pojas se automatski podešava na odgovarajuću dužinu tek nakon što ste deo pojasa koji ide preko krila podesili ručno tako da čvrso naleže preko kukova. Ako se nagnjete napred, laganim pokretom, pojas će se odmotati, izdužiti i dozvoliti vam da kretnju. Međutim, u slučaju naglog kočenja ili udara, pojas će ostati zakočen u tom položaju. Pojasevi će takođe ostati zakočeni kada pokušate suviše naglo da se nagnete unapred.

⚠ MERE PREDOSTROŽNOSTI
Kada koristite sedišta na sredini zadnjeg sedišta, kopča sa natpisom "CENTER" mora biti korišćena za vezivanje sigurnosnog pojasa

*** NAPOMENA**
Ukoliko ne možete da izvučete sigurnosni pojas iz ležišta, naglo ga povucite i zatim pustite. Nakon toga moći ćete da koristite sigurnosni pojas neometano.

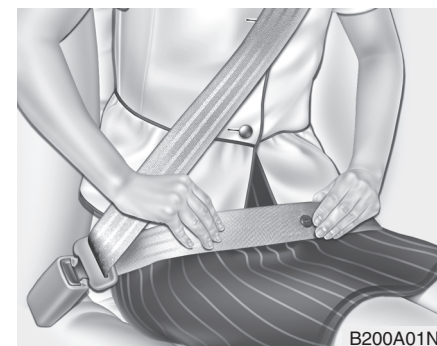

⚠ UPOZORENJE

- Proverite da je rameni zglob pojasa pričvršćen i da je podešen na propisnu visinu. Nikada ne stavljajte pojas preko vrata ili lica. Neadekvatno postavljeni pojasevi mogu da dovedu do ozbiljnih povreda u toku nesreće.
- Zamenite pojaseve nakon udara jer oštećeni pojasevi neće pružati adekvatnu zaštitu, što može da dovede do povreda i smrti u slučaju drugog sudara. Zamenite sigurnosne pojaseve nakon nesreće što je pre moguće.

Sigurnosni sistemi vašeg vozila

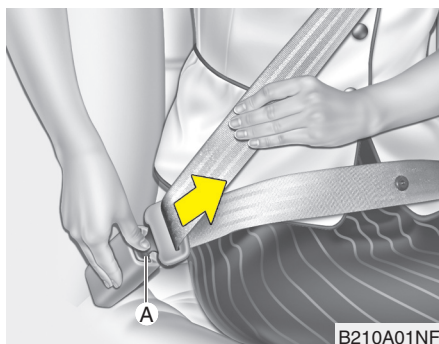

Otkopčavanje sigurnosnog pojasa:

Pojas se otkopčava pritiskom na dugme (A) na samoj kopči. Kada se pojas otkopča, pojas će se automatski povući u ležište. Ukoliko vraćanje pojasa u ležište nije moguće proverite da se kaiš pojasa nije uvrnuo, zapleo.

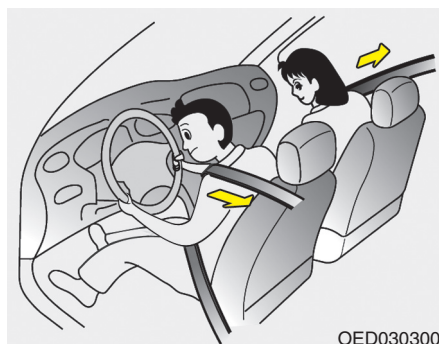

Sigurnosni pojas sa pred-zatezačem

Vaše vozilo je opremljeno sigurnosnim pojasom sa predzatezačem za pojas vozača i suvozača. Svrha ovog predzatezača je da obezbedi da sigurnosni pojasevi čvrsto naležu na tela onih koji su njima vezani u pojedinim slučajevima čeonih sudara. Pred-zatezači se mogu aktivirati i u nekim slučajevima jakih čeonih sudara

Kada se vozilo naglo zaustavi ili onaj ko je vezan pojasom pokuša da se nagne napred suviše naglo, mehanizam pojasa će se blokirati u tom položaju. U izvesnim čeonim sudarima, pred – zatezač će se aktivirati i priljubiti, zategnuti pojas tako da naleže čvršće uz telo onoga ko je njim je vezan.

⚠ UPOZORENJE

Zbog vaše bezbednosti, sigurnosne pojaseve koristite ispravno. Pojas uvek mora biti dobro zategnut, a kaiš pojasa ne sme biti umotan. Svi putnicu da sede na propisan način

Sigurnosni sistemi vašeg vozila

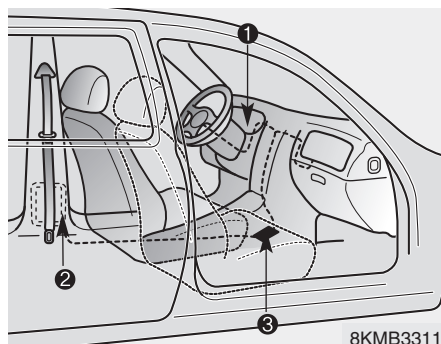

Sistem sigurnosnih pojaseva sa predzatezačima uglavnom se sastoji od niže navedenih komponenti. Njihov položaj je prikazan na ilustraciji:

1. Svetlo upozorenja za SRS vazdušne jastuke
2. Mehanizam, glava pred-zatezača
3. SRS kontrolna jedinica i modul

⚠ UPOZORENJE

Da bi se obezbedila maksimalna korist od sigurnosnih pojaseva sa predzatezačem:

1. Sigurnosni pojasevi moraju da se pravilno koriste. Molimo vas da pročitate sve bitne informacije i mere perdstožnosti o sigurnosnom sistemu putnika uključujući i delove o sigurnosnim pojasevima i vazдушnim jastucima koje možete da pročitate u ovom priručniku.
2. Uvek proverite da svi putnici u vozilu nose sigurnosne pojaseve propisno.

※ NAPOMENA

- Kada se predzatezači aktiviraju, može se čuti jači zvuk i dolazi do oslobađanja fine prašine u vozilu koja može da izgleda kao dim. Ovi uslovi su normalni i ne predstavljaju nikakvu opasnost. Iako nije štetna, ova fina prašina može izazvati nadražaje na koži i ne treba je udisati duži period nakon udesa.
- S obzirom da je senzor koji aktivira SRS vazdušni jastuk povezan sa sigurnosnim pojasom sa predzatezačem, a lampica upozorenja na instrument tabli će trepereti oko 6 sekundi kada se kontakt ključ postavi u položaj ON, a zatim će se i ugasiti.

Sigurnosni sistemi vašeg vozila

MERE PREDOSTROŽNOSTI

Ukoliko sigurnosni pojas sa predzatezačem ne radi pravilno, lampica upozorenja će se aktivirati, čak i u slučaju kada nema poremećaja u radu SRS sistema. Ukoliko se ovo kontrolno svetlo ne pali ili ostaje stalno upaljeno posle treperenja od oko 6 sekundi kada je kontakt u "ON", ili se pali tokom vožnje, ovlašćeni HYUNDAI serviser treba da pregleda ovaj sistem što je pre moguće.

UPOZORENJE

Sistem pojaseva sa predzatezačima je predviđen da funkcioniše samo jedan put. Posle aktiviranja, pojasevi sa predzatezačem mraju biti zamenjeni. Svi pojasevi, bez obzira na vrstu, moraju biti zamenjeni nakon njihove upotrebe u sudaru (Nastavlja se)

(Nastavak)

- Mehanizam sklopa sigurnosnog pojasa sa predzatezačem postaje vruć nakon aktiviranja. Ne dodirujte ga nekoliko minuta nakon aktiviranja.
- Nikada ne pokušavajte da sami pregledate ili zamenite sigurnosni pojas sa predzatezačem. To mora učiniti ovlašćeni HYUNDAI serviser.
- Nikada ne udarajte po sklopovima sigurnosnih pojaseva sa predzatezačem. Nepravilno rukovanje sklopovima sigurnosnih pojaseva sa predzatezačem i nepoštovanje upozorenja koja se odnose na to da ih ne treba udarati, menjati, pregledati, zamenjivati, servisirati ili popravljati jer time možete prouzrokovati nepravilan rad ili neodgovarajuće aktiviranja i teških telesnih povreda.
- Uvek koristite sigurnosne pojaseve kada je vozilo u pokretu.
- Sve nepravilnosti u radu vozila ili sigurnosnih pojaseva prijavite ovlašćenom HYUNDAI serviseru

Mere predostrožnosti za korišćenje sigurnosnih pojaseva

UPOZORENJE

Svi putnici u vozilu bi trebalo uvek da budu sa pojasevima (vezani), uključujući bebe i malu decu. Nikada nemojte držati dete u rukama ili krilu tokom vožnje. Jačina udarca u toku sudara može vam istrgnuti dete iz ruku. Ovo bi moglo da dovede do teških telesnih povreda ili smrti. Uvek koristite sedište koje odgovara visini i težini vašeg deteta..

Sigurnosni sistemi vašeg vozila

Beba ili malo dete u vozilu

Morate se informisati o propisima vaše zemlje. Dečije sedište/nosiljka treba da bude postavljeno na zadnjem sedištu vozila. Za više informacija o korišćenju specijalnih sedišta za decu, pogledajte "Sistem zaštite dece u posebnoj, dodatnom dečjem sedištu" koji se nalazi u ovom poglavlju

UPOZORENJE

Svi putnici u vozilu bi trebali uvek da nose pojaseve (da budu vezani), uključujući bebe i malu decu. Nikada nemojte držati dete u rukama ili krilu tokom vožnje. Jačina udarca u toku sudara može vam istrgnuti dete iz ruku. Ovo može da dovede do teških telesnih povreda ili smrti. Uvek koristite sedišta koje odgovara visini i težini vašeg deteta.

* NAPOMENA

Najbolji način da se mala deca zaštite od povreda u nezgodi, je korišćenje specijalnih sedišta za decu koja se postavljaju na zadnje sedišta, i koja odgovaraju bezbednosnim standardima vaše zemlje. Pre kupovine specijalnog sedišta za dete, proverite da to sedišta ima etiketu koja potvrđuje da sedišta odgovara bezbednosnim Standardima vaše zemlje.

Sedišta treba da odgovara visini i težini vašeg deteta.

Proverite na nalepnici da li sedišta odgovara visini i težini vašeg deteta. Pogledajte u "Sistemu zaštite dece u posebnoj, dodatnom dečjem sedištu" koji se nalazi u ovom poglavlju.

Veća deca u kolima

Deca koja su previše velika da bi sedela u specijalnim sedištima za decu, treba da sede na zadnjim sedištima i koriste dostupne pojaseve bilo preko ramene ili kukova. Deo pojasa koji ide preko krila deteta treba da dobro naleže preko bokova i da bude što je moguće niže postavljen. Povremeno proverite da li je pojas dobro namešten. Svojim pomeranjem dete može da pomeri pojas. Ako je dete starije (od 12 godina) na prednjem sedištu, treba da bude dobro vezano sigurnosnim pojasom. Nikada ne dozvolite detetu da stoji ili kleči na sedištu. U slučaju nezgode, deca su najbolje zaštićena odgovarajućim sistemom za zaštitu dece na zadnjem sedištu.

NIKADA ne dozvolite deci mlađoj od 12 godina da se voze na prednjem sedištu .

NIKADA ne stavljajte dečije sedišta (predviđeno za korišćenje na zadnjem sedištu vozila) na sedišta suvozača a da je ovo (dečije sedišta) okrenuto u smeru suprotnom od smeru vožnje.

Sigurnosni sistemi vašeg vozila

Ako kaiš sigurnosnog pojasa koji ide preko ramena blago dodiruje detetovo lice ili vrat, pomerite dete bliže sredini vozila. Ako i nakon toga kaiš i dalje dodiruje detetovo lice ili vrat, dete treba da se vrati u specijalno sedište za decu.

UPOZORENJE

Mala deca i kaiš pojasa koji ide preko ramena

- Nemojte dozvoliti da kaiš sigurnosnog pojasa bude u kontaktu sa dečjim vratom ili licem dok je vozilo u pokretu.
- Ako sigurnosni pojasevi nisu pravilno vezani i podešeni za decu, postoji rizik od ozbiljnih povreda ili smrti.

Trudnice u vozilu

Preporučuje se upotreba pojaseva i kod trudnica da bi se smanjila mogućnost povreda u slučaju nezgode. Kada se koristi pojas, treba ga postaviti što niže i udobnije preko kukova, a ne preko stomaka. Za određene preporuke, konsultujte lekara

UPOZORENJE-Trudnice

Trudnice nikada ne treba da stavljaju pojas direktno preko stomaka, gde se nalazi fetus, ili iznad stomaka. Ovakvim postavljanjem sigurnosnog pojasa, u slučaju sudara, pojas može da naškodi fetusu

Povređene osobe u kolima

Treba koristiti sigurnosni pojas kada se prevozi povređena osoba. Ukoliko je potrebno, konsultujte lekara za dodatne preporuke.

Samo jedna osoba koristi sigurnosni pojas

Jedna osoba koristi jedan sigurnosni pojas

Dve osobe (uključujući i decu) nikada ne treba da koriste isti pojas. To bi moglo da poveća težinu povreda u slučaju nezgoda.

Nemojte ležati u kolima.

Da bi se smanjila mogućnost povreda i da bi se postigla maksimalna efikasnost pojaseva, svi putnici bi trebalo da sede sa uspravljenim naslonom, da prednja sedišta budu uspravljena kada god je vozilo u pokretu. Pojas ne može pravilno da radi ako osoba leži na zadnjem sedištu ili ako je naslon prednjeg sedišta oboren.

Sigurnosni sistemi vašeg vozila

UPOZORENJE

Vožnja sa oborenim naslonom sedišta povećava šansu da budete ozbiljno povređeni u toku sudara ili naglog kočenja.

Sistem zaštite koji vam pružaju (sigurnosni pojasevi i vazdušni jastuci) se znatno smanjuje ukoliko je naslon sedišta oboren.

Sigurnosni pojasevi treba da budu čvrsto postavljeni na vašim kukovima i grudima da bi mogli da obavljaju svoj zadatak.

Što je više naslon spušten veće su šanse da će kukovi putnika skliznuti ispod kaiša pojasa izazivajući tako teške povrede unutrašnjih organa ili da vrat sklizne ispod kaiša pojasa. Vozač i putnici u vozilu treba uvek da budu vezani sigurnosnim pojasevima kao i da nasloni sedišta budu uspravljani

Održavanje sigurnosnih pojaseva

Sistem sigurnosnih pojaseva ne treba nikada rasklapati niti prepravljati.

Pored toga treba voditi računa da se pojasevi i metalni delovi sistema ne oštete zglobovima sedišta, vratima ili drugim vidom nepažnje.

UPOZORENJE

Kada vraćate naslon zadnjeg sedišta u uspravan položaj, vodite računa da ne oštetite pojaseve ili kopče. Pored toga vodite računa da ne uhvatite ili priključite pojas ili kopču zadnjim sedištem.

Sigurnosni pojas sa oštećenim kaišem ili kopčom neće vam pružiti potpunu zaštitu, takodje u slučaju oštećenja sigurnosni pojas može da zakaže u radu u toku sudara ili iznenadnog kočenja izazivajući teške telesne povrede. povrede izvršite zamenu oštećenih delova sigurnosnog pojasa što pre je moguće.

Periodična kontrola

Preporučuje se da se pojasevi povremeno prekontrolišu da bi se videlo da li ima pohabanih ili oštećenih delova bilo koje vrste. Oštećene delove sistema treba zameniti što je pre moguće.

Pojasevi treba da budu čisti i suvi

Sigurnosne pojaseve treba održavati tako što uvek moraju biti čisti i suvi. Ako se zaprljaju, treba ih čistiti toplom vodom i blagim rastvorom sapunice. Ne treba koristiti izbeljivače, boje, jake deterdžente i abrazivna sredstva jer mogu da oštete i oslabe materijal.

Kada zameniti pojaseve

Ceo sistem ili sklopove sigurnosnih pojaseva treba zameniti ukoliko je vozilo bilo u nesreći. To treba uraditi čak i onda kada oštećenja nisu vidljiva. Sve dodatne informacije u vezi sigurnosnih pojaseva dobićete od svog Hyundai servisera

Sigurnosni sistemi vašeg vozila

SISTEM ZAŠTITE DECE U POSEBNOM, DODATNOM DEČJEM SEDIŠTU (ako je vozilo opremljeno)

Deca koja se voze u kolima treba uvek da sede na zadnjem sedištu i moraju biti uvek tako zaštićena da se smanji rizik od povrede, iznadanog kočenja ili nenadanog manevra. Prema statističkim podacima o saobraćajnim nesrećama, deca su bezbednija ako su pravilno zaštićena na zadnjim sedištima nego na prednjim. Veća deca, koja ne koriste dodatno sedišta, moraju biti vezana sigurnosnim pojasem. Potrebno da budete upućeni u zakonske regulative vaše zemlje u vezi sa bezbednosti dece. Ukoliko vozite bebu ili malo dete, morate ga staviti u posebno sedišta (sigurnosno sedišta) to na zadnje sedišta vozila. Koristite sigurnosna sedišta za decu koja su u skladu sa zakonskom regulativom vaše zemlje. Ova sigurnosna sedišta su napravljena tako da ih dodatno možete bezbediti sigurnosnim pojasovima u vozilu, ili ISOFIX sistemom zaštete ukoliko je ugradjen u vaše vozilo.

Ukoliko sistem zaštite za decu nije dobro obezbeđen, deca mogu biti teško povredjena ili može doći do smrti. Za manju decu i bebe morate koristiti dečije ili bebi sigurnosno sedišta. Pre kupovine određenog sedišta proverite da li odgovara vašem detetu, sedištima i pojasevima u vozilu. Pratite upustva proizvođača kada postavljate takav sistem u svoje vozilo..

UPOZORENJE

Sistem za zaštitu dece mora biti postavljen na zadnje sedišta. Nikada ne postavljajte dodatno sedišta ili ležaljku za dete na prednje sedišta pored vozača. Vazdušni jastuk suvozača (AIR BAG) koji bi mogao u slučaju udesa da se aktivira i bi mogao teško da povredi ili ubije bebu ili dete.

Iz ovih razloga dečije sedišta uvek postavljajte na zadnje sedišta vozila.

Sigurnosni pojas i dečije sedišta se lako zagrevaju u unutrašnjosti vozila, po sunčanim i toplim danima, uvek ih prekontrolišite pre upotrebe.

- Kada se dečije sedišta ne koriste, odložite ga u prtljažnik ili ga učvrstite sigurnosnim pojasem tako da se ne pomera u slučaju naglog kočenja ili udesa.
- Decu može teško povrediti pa i usmrtiti vazdušni jastuk prilikom aktiviranja. Sva deca, čak i veća treba uvek da sede na zadnjem sedištu .

Sigurnosni sistemi vašeg vozila

UPOZORENJE

Da biste smanjili rizik od ozbiljnih povreda:

- Za decu svih uzrasta je bezbednije kada sede na zadnjem sedištu. Dete koje sedi na prednjem sedištu može jako da udari u naduvan vazdušni jastuk što može dovesti do teških telesnih povreda.
 - Uvek pratite uputstva za postavljanje i upotrebu specijalnog sedišta za decu.
 - Uvek proverite da je specijalno sedište za decu dobro fiksirano, takodje proverite da li je sistem zaštite deteta u samom sedištu dobro osiguran.
 - Nikada nemojte držati dete u rukama ili krilu kada je vozilo u pokretu. Silina udara u toku sudara može da istrgne dete iz vaših ruku i prouzrokuje teške povreda deteta.
 - Nikada nemojte vezivati pojas preko sebe i deteta. U toku sudara kaiš sigurnosnog pojasa može svojim zatezanjem da prouzrokuje ozbiljne unutrašnje povrede
- (Nastavlja se)

(Nastavak)

- Nikada ne ostavljajte decu bez nadzora u vozilu, čak ni na kratko. Unutrašnjost vozila se zagreva veoma brzo što može da dovede do teških povreda. Čak i veoma mala deca mogu sasvim slučajno pokrenuti vozilo, da se zaglave u prozoru ili da zaključaju sebe i druge u vozilu.
- Nikada nemojte vezivati dvoje dece jednim sigurnosnim pojaseom, nemojte dozvoliti da se dve osobe vezuju sa jednim sigurnosnim pojaseom.
- Deca se često migolje u toku vožnje pomeraju sa svojih mesta. Nikada nemojte dozvolite da se deca voze sa kaišom pojasa ispod ruke ili leđa. Uvek pravilno obezbedite dete na zadnjem sedištu.
- Nikada nemojte dozvoliti deci da stoje ili kleče na sedištu ili na podu automobila dok je vozilo u pokretu. Tokom sudara ili naglog kočenja dete može da bude zbačeno ka unutrašnjosti automobila i da bude ozbiljno povredjeno.

(Nastavlja se)

(Nastavak)

- Nikada nemojte koristiti nosilo za bebe ili sigurnosno sedište za decu koje se kači preko sedišta jer ono neće obezbediti adekvatnu zaštitu vašem detetu u toku sudara. Sigurnosni pojasevi se lako zagrevaju naročito kada je vozilo parkirano na suncu. Uvek proverite kopče pojasa pre nego što vežete dete njima.
- Ukoliko ste imali sudar, obavezno kod ovlašćenog HYUNDAI serviseru proverite kompletan sigurnosni sistem pojasa za decu.
 - Ukoliko na zadnjem sedištu automobila nema dovoljno mesta za postavljanje dodatnog sedišta za decu, zbog vozačevog sedišta, sedište možete postaviti i na desnu stranu zadnjeg sedišta automobila.

Sigurnosni sistemi vašeg vozila

Sigurnosno sedište(lice u nazad)

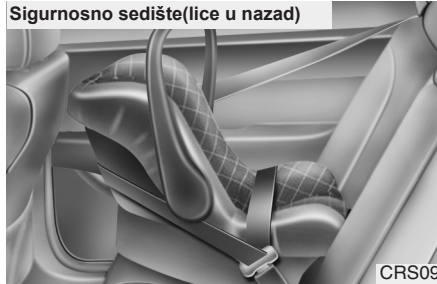

Sigurnosno sedište(lice napred)



Upotreba posebnog sedišta za dete

Za malu decu i bebe, preporučuje se upotreba sigurnosnih sedišta koja moraju biti odgovarajuće veličine i montirane prema upustvima proizvođača.

Iz bezbednosnih razloga, mi preporučujemo montiranje ovih posebnih sedišta za decu, na zadnje sedišta automobila

⚠ UPOZRENJE

Nikada nemojte stavljati sedišta za dete okrenuto u nazad na svojačevo sedišta, zbog opasnosti da povredi ili usmrti dete u sl. aktiviranja vazdušnog jastuka

⚠ UPOZORENJE

Postavljanje sigurnosnog sedišta za decu

- Dete može biti teško povredjeno ili da može da pogine u sudaru ukoliko sigurnosno sedišta nije pravilno postavljeno I ako dete ne sedi pravilno u sigurnosom sedištu za decu.

Pre postavljanja sigurnosnog sedišta za decu u vozilo pročitajte uputstvo proizvođača sedišta.

- Ukoliko sigurnosni pojasevi ne rade onako kako je opisano u ovom poglavlju, odmah proverite sistem sigurnosnih pojaseva kod ovlašćenog HYUNDAI servisera.

- Ne pridržavanjem upustava iz ovog priručnika koja se odnose na sigurnosni sistem zaštite dece i na njihovo pravilno postavljanje povećavate mogućnost zadobijanja teških povreda u toku saobraćajne nezgode

Sigurnosni sistemi vašeg vozila

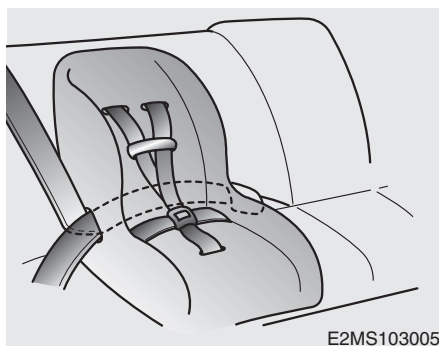

E2MS103005

Postavljanje posebnog sedišta za dete pomoću pojasa koji ide preko kukova (na sredinu zadnjeg sedišta)

Da bi ste postavili sigurnosno sedište za dete na sredinu sedišta, uradite sledeće:

1. Postavite sigurnosno sedište na sredinu zadnjeg sedišta Izvucite kaiš sigurnosnog pojasa koji ide preko kukova provucite ostavite kajš pojasa kroz sedišta, prateći uputstva proizvođača sigurnosnog sedišta

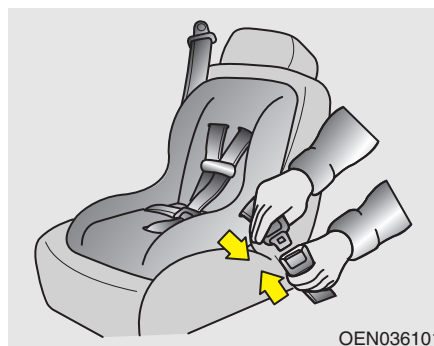

OEN036101

2. Stavite metalni deo pojasa u kopčpu i zategnite pojas. Potrebno je da čujete zvučno "klik" da bi ste bili sigurni da je pojas vezan.

Postavite dugme za skidanje pojasa na mesto do koga je lako doći u slučaju opasnosti

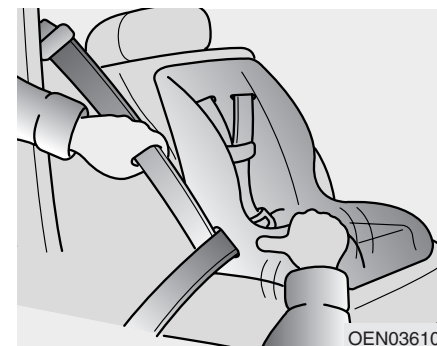

OEN036104

3. Vežite pojas tako da kajš bude malo labav. Nakon postavljanja sigurnosnog sedišta pokušajte da pomerite sedište u svim pravcima kako bi bili sigurni da je sedište dobro osigurano i postavljeno. Ako je potrebno da dodatno zategnete pojas, povucite rameni deo prema ležištu.

Kada odvežete pojas on će se vratiti automatski u prvobitno stanje.

Sigurnosni sistemi vašeg vozila

Tabela za pravilno postavljanje i upotrebu sigurnosnih sedišta za decu uz korišćenje sigurnosnog pojasa.

Koristite dečije sedište koje je zvanično odobreno i koje odgovara vašem detetu. Kada koristite sigurnosna dečija sedišta pogledajte sledeću tabelu:

:
Starosna grupa

	Mesto postavljanja sedišta		
	Sedište suvozača	Bočno zadnje sedište	Sredina zadnjeg sedišta
0 : Do 10 kg (0 - 9 meseci)	U	U	U
0+ : Do 13 kg (0 - 2 godine)	U	U	U
I : 9 kg do 18 kg (9 meseci - 4 godine)	U	U	U
II & III : 15 kg do 36 kg (4 - 12 godina)	U	U	U

U : Pogodno za korišćenje za "univerzanal" kategoriju sigurnosnih sedišta za ovu kategoriju

⚠ UPOZORENJE
Iz bezbednosnih razloga, mi preporučujemo montiranje ovih posebnih sedišta za decu na zadnje sedište automobila, čak i u slučaju kada je vazdušni jastuk suvozača deaktiviran, postavljanjem prekidača u položaj OFF. Ukoliko je neophodno da dečije sigurnosno sedište postavite na sedište suvozača, obavezno deaktivirajte vazdušni jastuk.

Sigurnosni sistemi vašeg vozila

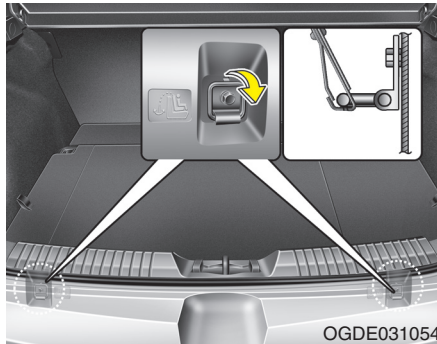

Fiksiranje dečijeg sedišta pomoću sidro- kuke sistema sa trakom (ako je vozilo opremljeno)

Sigurnosne sidro-kuke, kopče se nalaze na patosu vozila, iza zadnjih sedišta.



- 1. Okrenite dečije sedište i pričvrstite ga preko sedišta u vozilu. Kod vozila koja imaju podesive naslone za glavu, okrenite traku za fiksiranje ispod naslona za glavu, kod drugih vozila okrenite traku preko vrha sedišta**
- 2. Povežite traku sa kukom za dečje sedište i zategnite traku da biste osigurali sedište**

⚠ UPOZORENJE

Dete može biti teško povređeno ili usmrćeno u toku sudara ukoliko sedište za dete nije dobro fiksirano za vozilo pomoću trake ili ukoliko dete ne sedi pravilno u sedištu za dete. Uvek pratite uputstvo proizvođača kako da postavite sigurnosnog sedišta za dete.

⚠ UPOZORENJE

Traka, sigurnosna
Ne stavljajte više od jednog deteta u sedište za decu jer dodatna težina može prouzrokovati pucanje sigurnosne trake ili pucanje kuke što može da dovede do teških povreda ili smrti

Sigurnosni sistemi vašeg vozila

⚠ UPOZORENJE Traka, sigurnosna

Ne stavljajte više od jednog deteta u sedište za decu jer dodatna težina može prouzrokovati pucanje sigurnosne trake ili pucanje kuke što može dovesti do teških povreda ili smrti

⚠ UPOZORENJE Provera sigurnosnog sedišta

Proverite da li je sigurnosno sedište dobro osigurano povlačenjem i pomeranjem u svim pravcima sedišta. Nepravilno postavljeno i osigurano sedište za dete se slobodno pomera.

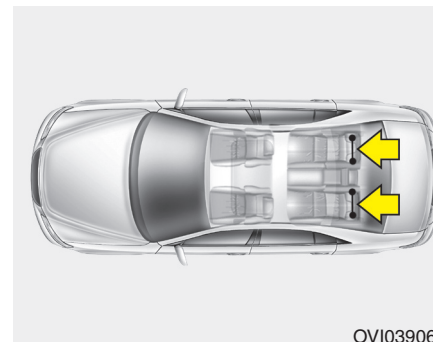

OV1039060

⚠ UPOZORENJE Fiksiranje sigurnosnog sedišta pomoću kuke

- Fiksiranje sigurnosnog sedišta pomoću kuke i sigurnosne trake je tako konstruisano da izdrži samo težinu koja je predviđena za sedišta koja odgovaraju dečijoj težinskoj grupi. Ni pod kojim uslovima ne treba koristiti kuku i sigurnosne trake kao sigurnosne pojaseve odraslih ili za kačenje drugih predmeta ili opreme.
- Trake neće imati svoju funkciju ukoliko ih zakačite na neko drugo mesto ili za nešto drugo osim za kuku koja je predviđena za to

Fiksiranje dečijeg sedišta pomoću "ISOFIX" sistema i kuke sa sigurnosnom trakom (ako je vozilo opremljeno)

ISOFIX je standardni sistem fiksiranja sigurnosnih sedišta za decu, kojim se eliminiše potreba za korišćenjem sigurnosnog pojasa za odrasle. Upotreba ovog sistema je bezbednija i postavljanje sedišta je mnogo jednostavnije. Dečija sigurnosna sedišta sa ISOFIX sistemom mogu biti postavljena samo ukoliko sa izradjena u skladu sa regulativama zakona ECE-R44, kao i da li je odobreno za upotrebu od strane proizvođača vozila

* ISOFIX: International Standards Organisation FIX

Sigurnosni sistemi vašeg vozila

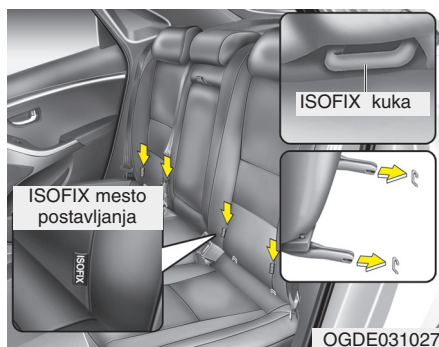

Na svakoj od bočnih strana zadnjeg sedišta postoje označena mesta za postavljanje sigurnosnih sedišta za dete.

Ova mesta označavaju mesta gde se nalaze kuke za fiksiranje sigurnosnih sedišta za decu

Obe bočne strane zadnjeg sedišta su opremljeni sa ISOFIX kukama kao i sa odgovarajućom trakom za fiksiranje na naslonu zadnjih sedišta pozadi. ISOFIX kuke se nalaze između jastuka za sedenje i naslona sedišta, označeno je ISOFIX nalepnicom.

Da bi bili pravilno postavljeni, CRS ISOFIX konektori treba da se uklope sa ISOFIX kukama u vozilu (trebalo bi da čujete "klik", proverite potencijalne vizuelne indikatore na CRS i dodatno proverite povlačenjem kaiša).

CRS koji je univerzalno usklađen sa ECE-R 44 treba i dodatno da bude fiksiran gornjim pojasevom koji je prikačen na odgovarajuću gornju kuku na naslonu.



UPOZORENJE

Kada koristite "ISOFIX" sistem za postavljanje dečijeg sedišta na zadnje sedišta vozila, svi sigurnosni pojasevi na zadnjem sedištu koji nisu u upotrebi moraju biti pričvršćeni u njihove kopče, a kajševi sigurnosnih pojaseva treba da budu iza sedišta za decu, van domašaja deteta. Ne pričvršćeni metalni delovi sigurnosnog pojasa ili kopče mogu da dovedu do toga da dete dohvati nezategnute kajševe ili da dohvati kopču sigurnosnog pojasa što može dovesti do gušenja deteta, ozbiljnih povreda ili do smrti deteta. Nemojte pokrivati stvarima ili drugim predmetima kuke koje se nalaze na dnu, takodje proverite da vam se nije nešto upetljalo u sistem sigurnosnih kuka za kačenje dečijeg sedišta

Sigurnosni sistemi vašeg vozila

Ojačavanje sigurnosnog sedišta za dete

1. Da bi ste sigurnosno sedišta za dete pričvrstili za ISOFIX kuke, ubacite nastavke sedišta, tako da čujete zvučno KLIK.

⚠ MERE PREDOSTROŽNOSTI
Prilikom postavljanja sigurnosnog sedišta za dete sa ISOFIX sistemom, ne dozvolite da vam se kopča pojasa izgrebe ili da se kajš pojasa zaglavi u kuke sistema.

2. Povežite pričvrstnu traku sa kukom za dečije sedišta i zategnite traku da bi ste osigurali sedišta (opisano na prethodnoj strani)

⚠ UPOZORENJE

ISOFIX, postavljene kuke mogu se koristiti samo za postavljanje dečijeg sedišta sa desne i leve strane zadnjeg sedišta. Nikada ne pokušavajte da postavite sedišta na sredinu zadnjeg sedišta. Ukoliko dodje do sudara, ISOFIX sistem neće biti dovoljno jak da dečije sedišta koje je postavljeno na sredinu zadnjeg sedišta obezbedi, što može dovesti do kidanja kuka iz ležišta, i prouzrokovati ozbiljne povrede i smrt.

Ne postavljajte više od jednog sigurnosnog sedišta za dete na dole postavljene sigurnosne kuke. Dodatna težina može prouzrokovati kidanje kuka i traka iz ležišta, i da dovede do teških povreda ili smrti.

(Nastavlja se)

(Nastavak)

- Koristite ISOFIX sistem i ISOFIX kompatibilna sigurnosna sedišta za decu samo na ispravan način i prema priloženoj tabeli. Uvek partite uputstva proizvođača za postavljanje i korišćenje sigurnosnog sedišta za decu

Sigurnosni sistemi vašeg vozila

Tabela slaganja tj. kompatibilnosti dečjeg sedišta sa ISOFIX sistemom – Za Evropu

Težina	Veličina	Postavljanje	mesto ISOFIX kuka u vozilu			
			Sedište Suvozača	Bočno zadnje sedište - vozačeva strana	Bočno zadnje sedište (suvozačeva s trana)	Sredina-zadnje sedište
Nosiljka	F	ISO/L1	-	X	X	-
	G	ISO/L2	-	X	X	-
0 : Do 10kg	E	ISO/R1	-	IUF	IUF	-
0+ : Do 13kg	E	ISO/R1	-	IUF	IUF	-
	D	ISO/R2	-	IUF	IUF	-
	C	ISO/R3	-	IUF	IUF	-
I : Od 9 do 18kg	D	ISO/R2	-	IUF	IUF	-
	C	ISO/R3	-	IUF	IUF	-
	B	ISO/F2	-	IUF	IUF	-
	B1	ISO/F2X	-	IUF	IUF	-
	A	ISO/F3	-	IUF	IUF	-

IUF = Pogodno za ISOFIX dečja sedišta univerzalne kategorije, okrenuta licem unazad, odobrene za upotrebu u težinskoj grupi

IL = Pogodno za određene ISOFIX dečija sig.sedišta(CRS) prema priloženoj tabeli.

Ova kategorija ISOFIX sig.sedišta su za upotrebu u pojedinim vrstama vozila i postoje ograničenja/zabrane ili spadaju u kategoriju "semiuniversal" (polu -univerzalne kategorije)

X = X = ISOFIX položaj koji nije pogodan za ISOFIX sigurnosni sistem za decu sa posebnim sedištem u ovoj težinskoj grupi i/ili ovoj klasi veličine.

Sigurnosni sistemi vašeg vozila

Preporučena sigurnosna sedišta za decu – Za Evropu

Starosna grupa	Naziv	Proizvodjač	Način postavljanja	ECE-R44 Odobreno za upotrebu po br. odobrenja
Group 0+ (0-13kg)	Baby Safe Plus II	Britax Römer	Licem u nazad, uz ISOFIX adapter	E1 04301146
Group 1 (9-18kg)	Duo Plus	Britax Römer	Licem u napred, sa ISOFIX sistemom nisko postavljene kuke + pričvrstne trake	E1 04301133
			Licem u napred uz fiksiranje sa 3 sistemskim sigurnosnim pojaseom na vozilu	

CRS Manufacturer information

Britax Römer <http://www.britax.com>

Sigurnosni sistemi vašeg vozila

SISTEM VAZDUŠNIH JASTUKA- DODATNI SIGURNOSNI SISTEM (SRS) (ako je vozilo opremljeno)

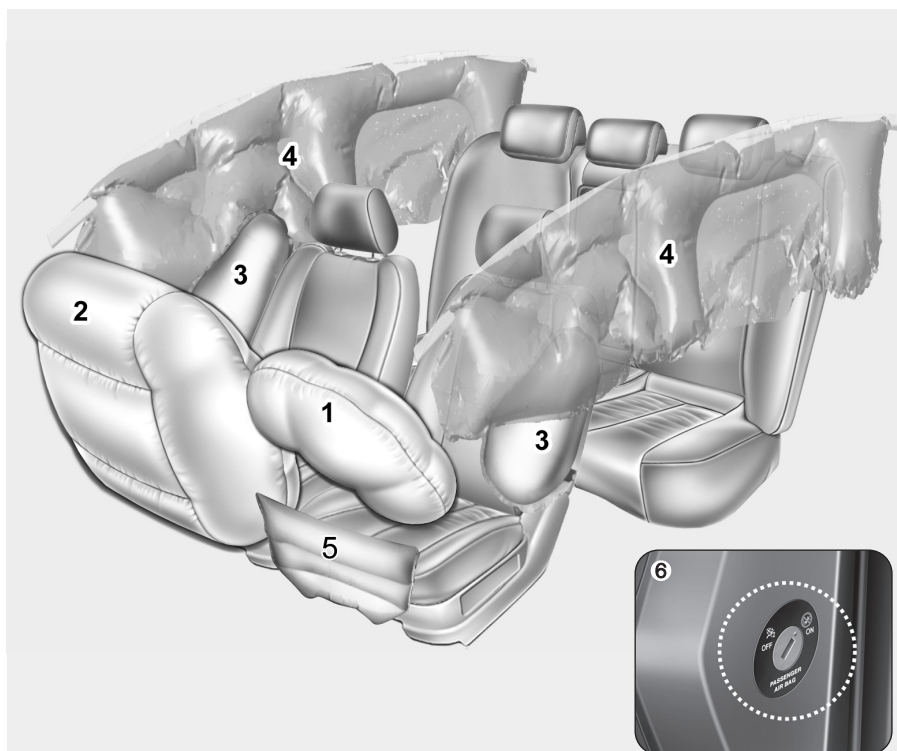

- 1) Vozačev vazdušni jastuk
 - 2) Suvozačev vazdušni jastuk*
 - 3) Bočni vazdušni jastuk*
 - 4) Vazdušnja zavesa*
 - 5) Vazdušni jastuk za kolena vozača*
 - 6) Prekidač za vazdušni jastuk suvozač ON/OFF *
- * : ako je vozilo opremljeno)

UPOZORENJE

Čak i ako je vaše vozilo opremljeno vazdušnim jastucima, Vi i vaši putnici uvek morate biti vezani sigurnosnim pojasevima, kako bise smanjila mogućnost zadobijanja teških povreda u slučaju sudara ili prevrtanja vozila.

* Stvarni izgled vazdušnih jastuka se može razlikovati od ilustracije

OGDE031042/OYN039026

Sigurnosni sistemi vašeg vozila

Kako radi sistem vazdušnih jastuka

- Vazdušni jastuci se aktiviraju (naduvaju se ako je to potrebno) samo kada se kontakt ključ okrene u položaj ON ili START.
- Vazdušni jastuci će se naduvati u trenutku čeonog ili bočnog sudara (ako je vozilo opremljeno sa bočnim vazdušnim jastucima i vazdušnom zavesom) da bi zaštitili putnike od ozbiljnih povreda.
- Ne postoji neka određena brzina pri kojoj će se vazdušni jastuci naduvati. Uopšteno, vazdušni jastuci su dizajnirani da se aktiviraju u zavisnosti od jačine udarca i pravca udarca. Ova dva faktora odlučuju da li će senzori poslati elektronski signal da se jastuci aktiviraju/naduvaju.
- Aktiviranje vazdušnih jastuka zavisi od više faktora uključujući brzinu vozila, ugao ili udar i gustinu i ukočenost predmeta ili vozila koje vaše vozilo udara. Međutim, aktiviranje nije ograničeno samo na gore pomenute faktore
- Prednji vazdušni jastuci se naduvaju i izduvaju u trenutku.

Nemoguće je videti trenutak kada će se naduvati jastuci u toku nesreće. Veća je verovatnoća i da ćete videti izduvani jastuk kako visi iz panela nakon sudara. Da bi obezbedili zaštitu u različitim sudarima, vazdušni jastuci moraju da se naduvaju brzo. Brzina kojom se vazdušni jastuk naduvava je posledica nedostatka vremena u kom se desi sudar i potrebe da se vazdušni jastuk nađe između putnika i unutrašnjosti vozila, pre nego što putnik udari u njega. Brzina naduvavanja jastuka smanjuje rizik od ozbiljnih i po život opasnih povreda u sudarima i prema tome je neizostavni deo sistema vazdušnih jastuka. Međutim, naduvavanje vazdušnih jastuka može da izazove povrede kao što su ogrebotine na licu, modrice i prelome, moguće su i druge vrste povreda, zbog toga što se prilikom naduvavanja jastuci velikom jačinom šire. Postoji mogućnost da i u nekim okolnostima kontakt sa vazdušnim jastukom vozača može da prouzrokuje ozbiljne povrede, posebno ako vozač sedi vrlo blizu volana.

UPOZORENJE

- Da bi se izbegle povrede i smrt aktiviranjem vazdušnog jastuka u toku sudara, potrebno je da vozač sedi što je dalje moguće od volana (najmanje 250 mm (10 inča)). Suvozač treba uvek da pomeri svoje sedište što je dalje moguće i da se nasloni na naslon sedišta.
- Vazdušni jastuk se naduvava u trenutku sudara i ukoliko putnici ne sede u pravilnom položaju mogu da budu povređeni od jačine kojom se jastuk prilikom naduvavanja širi.
- Naduvavanje vazdušnih jastuka može da izazove povrede kao što su ogrebotine na licu, modrice po telu, razne prelome, lomljene naočare ili opekotine.

Sigurnosni sistemi vašeg vozila

Buka i dim

Kada se vazdušni jastuci naduvavaju, može se čuti jači zvuk, videćete dim i fini prah u vazduhu. Ovo je normalna pojava i rezultat je aktiviranja, naduvavanja jastuka.

Nakon naduvavanja jastuka, možete osetiti nelagodnost prilikom disanja zbog kontakta vaših grudi sa sigurnosnim pojasom i vazdušnim jastukom, i kao posledicu udisanja dima i praha.

Otvorite vrata i prozore nakon sudara što je pre moguće da biste smanji nelagodnost i sprečili dalje izlaganje dimu i prahu.

Iako dim i praj nisu toksični, mogu izazvati iritaciju kože (očiju, nosa i grla itd). U

ovom slučaju, operite i isperite hladnom vodom, i odmah konsultujte lekarara ukoliko se simptomi nastave.

UPOZORENJE

Nakon aktiviranja vazdušnih jastuka, njihove komponente (volan, panel ploča ispred suvozača) ili obe krovne šine iznad prednjih i zadnjih vrata su vrele.

Da biste sprečili povrede, ne dodirujte komponente vazdušnih jastuka odmah nakon naduvavanja jastuka.

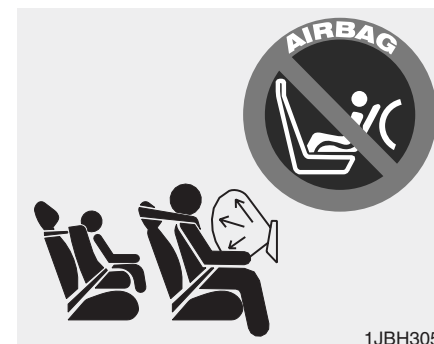

1JBH3051

Nemojte postavljati dečije sedište na suvozačevo sedište

Nikada ne postavljajte dečije sedište (leđima okrenuto ka vetrobranskom staklu) na suvozačevo sedište ukoliko niste deaktivirali vazdušni jastuk. Ukoliko se vazdušni jastuk aktivira, udariće dečije sedište i prouzrokovati teške povrede deteta. Takođe nemojte postavljati dečije sedište (okrenuto licem ka vetrobranskom staklu) na suvozačevo sedište. Ukoliko se vazdušni jastuk aktivira, udariće dečije sedište i prouzrokovati teške povrede deteta. Detaljnije u nastavku poglavlja, na strani 49.

Sigurnosni sistemi vašeg vozila

⚠ UPOZORENJE Izuzetno opasno!

Nikada ne postavljajte dečije sedište u kom dete gleda unazad na sedište zaštićeno vazдушnim jastukom!

Nikada ne postavljajte dečije sedište na suvozačevo mesto. Ako se suvozačev vazdušni jastuk aktivira, može ozbiljno da povredi dete.

⚠ Kada deca sede na zadnjem sedištu do vrata u vozilu opremljenom bočni vazдушnim jastucima/vazдушnom zavesom, postavite dečije sedište što je dalje moguće od vrata, i proverite da li je sedište pričvršćeno. Naduvavanje bočnih vazдушnih jastuka/vazdušne zavese može naneti ozbiljne povrede detetu ili usmrti dete.

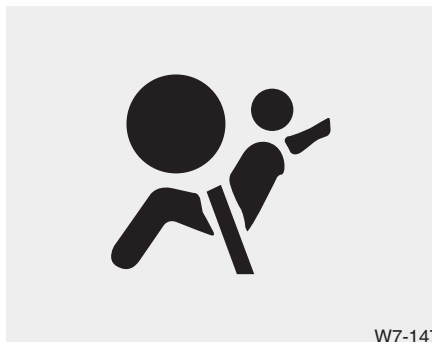

W7-147

Svetlo upozorenja i indikator vazдушnih jastuka

Svetlo upozorenja za vazdušne jastuke
Svrha svetla upozorenja za vazdušne jastuke na instrument tabli je da Vas upozori na potencijalni problem vašeg dodatnog sigurnosnog sistema (SRS).

Kada je kontakt ključ okrenut u položaj ON, signalno svetlo će svetleti oko 6 sekundi, i potom će se ugasiti.

Proverite dodatni sigurnosni sistem :
Ukoliko se signalno svetlo ne uključi odmah nakon što je kontakt ključ okrenut u položaj ON.

Signalno svetlo ostaje i dalje upaljeno no i nakon što je svetlelo 6 sekundi. Signalno svetlo se nije ugasilo kada je vozilo u pokretu.

Signalno svetlo svetli trepćućim svetlom kada je kontakt ključ u ON položaju.

Sigurnosni sistemi vašeg vozila



Indikator ON-uključeno za suvozačev vazdušni jastuk (ako je vozilo opremljeno)



Kada je kontakt ključ okrenut u položaj ON, signalno svetlo će svetleti oko 4 sekunde, i potom će se ugasi. Ovaj indikator će svetleti oko 60 sekundi, svaki put kada se prekidač ON/OFF za suvozačev vazdušni jastuk postavi u položaj ON, a potom će se ugasi.



Indikator OFF isključeno za suvozačev vazdušni jastuk (ako je vozilo opremljeno)



Kada je kontakt ključ okrenut u položaj ON, signalno svetlo će svetleti oko 4 sekunde, i potom će se ugasi. Indikator OFF (isključeno) prednjeg suvozačevog vazdušnog jastuka će se upaliti kada prekidač za vazdušni jastuk postavite u položaj OFF, ukoliko je kontakt brava u položaju ON.

! MERE PREDOSTROŽNOSTI

Ukoliko je prekidač za prednji vazdušni jastuk suvozača u kvaru, indikator OFF (isključeno) se neće upaliti. (indikator ON (uključeno) za vazdušni jastuk suvozača se pali i nakon 60 sekundi će se ugasi) u ovom slučaju, ukoliko dodje do sudara, vazdušni jastuk suvozača će se aktivirati, bez obzira što je prekidač podešen u položaj OFF (isključeno). Potrebno je da ovlašćeni HYUNDAI serviser pregleda što je pre moguće prekidač ON/OFF za prednji vazdušni jastuk suvozača kao i SRS sistem.

Sigurnosni sistemi vašeg vozila

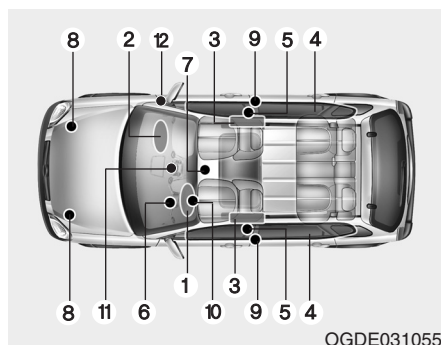

Komponente i funkcije SRS sistema
SRS sistem se sastoji od sledećih
komponenti:

1. Modul vazdušnog jastuka na vozačevoj strani
2. Modul vazdušnog jastuka na suvozačevoj strani
3. Moduli bočnog vazdušnog jastuka*
4. Moduli vazdušne zavese*
5. Ležište pred-zatezača
6. Svetlo upozorenja za vazdušne jastuke
7. SRS kontrolni modul (SRSCM)
8. Senzori za čeonu udar
9. Senzori za udarac sa strane*

10. Modul vozačevog vazdušnog jastuka za kolena*

11. Indikator ON/OFF prednjeg suvozačevog vazdušnog jastuke

12. Prekidač ON/OFF suvozačevog vazdušnog jastuka

* : ako je vozilo opremljeno

SRSCM neprestalno prati sve elemente od momenta davanja kontakta, da bi na osnovu siline udarca za vreme sudara, aktivirao naduvavanje vazdušnog jastuka ili aktiviranje sigurnosnih pojaseva sa pred zatezačem.

SRS "AIR BAG" svetlo upozorenja će treperiti oko šest sekundi na instrument tabli nakon što se kontakt ključ okrene u položaj ON, nakon čega SRS "AIR BAG" indikator treba da se ugasi

UPOZORENJE

Ukoliko se bilo koja od dole navedenih stvari desi to ukazuje na kvar SRS sistema. Potrebno je da vam ovlašćeni HYUNDAI serviser pregleda sistem vazdušnih jastuka što je pre moguće.

Svetlo upozorenja se ne uključuje nakon što se kontakt ključ okrene u položaj ON. Svetlo upozorenja je i dalje uključeno nakon što je svetlelo 6 sekundi.

Svetlo upozorenja se uključuje dok je vozilo u pokretu.

Svetlo treperi kada je kontakt brava u položaju ON.

Sigurnosni sistemi vašeg vozila



Vozačev prenji vazdušni jastuk

Moduli vazdušnog jastuka se nalaze u sredini volana, u prednjem panelu iznad kasete za sitnice i/ili u ravni kolena vozača. SRSCM detektuju jače udare na prednjem delu vozila, i automatski aktivira prednje vazdušne jastuke.

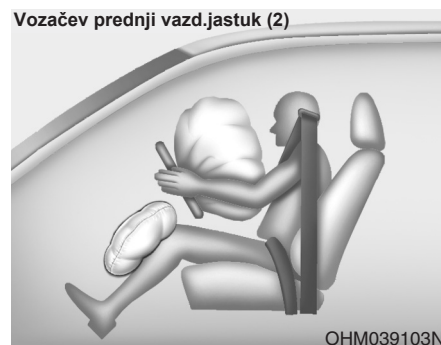

Nakon aktiviranja, šavovi na centralnoj ploči volana će se razdvojiti pod pritiskom usled ekspanzije vazdušnih jastuka dalje otvarajući poklopac što će omogućiti potpuno naduvavanje vazdušnih jastuka

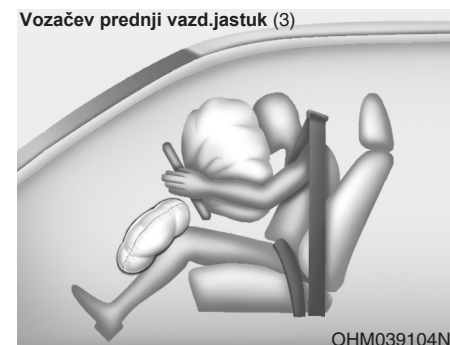

Potpuno naduvan vazdušni jastuk u kombinaciji sa pravilno postavljenim sigurnosnim pojasom, usporava nagli pokret vozača ili suvozača napred smanjujući rizik od povreda glave i grudnog koša.

Pošto se sasvim naduva, vazdušni jastuk odmah počinje da se izduvava kako bi vozač mogao da održi pregled situacije pred sobom i kako bi mogao da upravlja vozilom.

Sigurnosni sistemi vašeg vozila

Prednji vazdušni jastuk suvozača



B240B05L

⚠ UPOZORENJE

- Ne stavljajte i nemojte ugrađivati nikakve dodatke kao što su (držači za čaše, držači kasete, nalepnice itd.) na prednjem suvozačevom panelu iznad kasete za sitnice. Takvi predmeti mogu da povrede vas i putnike ukoliko se suvozačev vazdušni jastuk aktivira.
- Kada postavljate posudu sa osveživačem vazduha u vozilo, ne stavljajte je blizu instrumenata i površine instrument table. On može potencijalno biti opasan kada se suvozačev vazdušni jastuk naduva.

⚠ UPOZORENJE

Kada se SRS aktivira, može se čuti jači zvuk i dolazi do oslobađanja fine prašine u vozilu. Ovo je normalna pojava i ne predstavlja nikakvu opasnost - vazdušni jastuci se pakuju sa tom finom prašinom. Fina prašina koja se stvara prilikom izduvavanja vazdušnog jastuka može izazvati nadražaje na koži ili iritaciju oka kao i da pogorša asmu kod nekih ljudi. Uvek temeljno operite sve delove kože sa mlakom vodom i blagim sapunom nakon nesreće u kojoj su se vazdušni jastuci aktivirali. (Nastavlja se)

(Nastavak)

•SRS može biti u funkciji samo kada je kontakt ključ u položaju "ON".

Ukoliko se SRS svetlo upozorenja ne upali, ili ostaje upaljeno i nakon treperenja od 6 sekundi, kada je kontaktbrava u položaju ON, ili ukoliko se svetlo upozorenja upali u toku vožnje, to ukazuje da postoji kvar na SRS sistemu i potrebno je da se što pre obratite ovlašćenom HYUNDAI serviseru, •

Pre nego što zamenite osigurač ili raskačiteterminal baterije, okrenite kontakt ključ u položaj LOCK i izvucite kontakt ključ iz kontakt brave. Nikada ne skidajte i nemojte menjati osigurač(e) sistema vazdušnih jastuka kada se kontakt ključ nalazi u položaju ON. Ukoliko se ne pridržavate ovog upozorenja SRS "AIR BAG" svetlo upozorenja će početi da svetli.

Sigurnosni sistemi vašeg vozila



Vozačev prednji vazdušni jastuk

Vaše HYUNDAI vozilo je opremljeno dodatnim sigurnosnim sistemom (Vazdušni jastuci) kao i sa sigurnosnim pojasevima koji se vezuju preko kukova i ramena, za vozača i suvozača.

Naznake koje ukazuju na prisustvo ovog sistema su slova "AIRBAG" ugravirana na poklopcu vazdušnog jastuka koji se nalazi na kolu upravljača i /ili u panelu koji se nalazi u visini kolena vozača, ispod kola upravljača i na prednjem panelu iznad kasete za sitnice ispred suvozača.

SRS sistem se sastoji od vazdušnih jastuka koji su ugrađeni ispod poklopcu centralne ploče na samom kolu upravljača, na panelu u visini kolena vozača, ispod kola upravljača i ispod prednjeg panela ispred suvozača, iznad kasete za sitnice.



Svrha ovog SRS sistema je da obezbedi vozaču i/ ili suvozaču veću zaštitu od one koju pruža sam sistem sigurnosnih pojaseva u slučaju direktnih sudara dovoljne jačine.

Sigurnosni sistemi vašeg vozila

UPOZORENJE

Uvek koristite sigurnosne pojaseve i sigurnosna sedišta za decu.

- Svi putnici moraju uvek biti vezani, svaki put kada bilo gde kreneti automobilom. Vazdušni jastuci se naduvavaju veoma brzo. Sigurnosni pojasevi drže telo putnika u pravilnom položaju kako bi se omogućila maksimalna iskorisćenost vazdušnih jastuka. Čak i sa vazdušnim jastucima, nepravilno vezani ili nevezani putnici mogu da zadobiju povrede kada se vazdušni jastuk naduva.

- Uvek se pridržavajte svih mera predostrožnosti koje se nalaze u ovom priručniku o sigurnosnim pojasevima, vazdušnim jastucima i bezbednosti putnika. Da biste smanjili mogućnost ozbiljnih povreda i da bi ste imali maksimalnu korist od sistema zaštite:

- Nikada nemojte postavljati sedišta za dete ili samo dete na prednje sedišta.

(Nastavlja se)

(Nastavak)

- Uvek vežite decu na zadnjem sedištu. To je najsigurnije mesto za vožnju dece bilo kog uzrasta.

- Prednji i bočni vazdušni jastuci mogu da povrede putnike koji ne sede u ispravnom položaju na prednjem sedištu.

- Pomerite sedišta što dalje od vazdušnih jastuka, uz stalnu kontrolu komandi vozila.

- Ni Vi niti vaši putnici nemojte sedeti nepotrebno blizu vazdušnih jastuka. Vozač i putnici koji ne sede u pravilnom položaju mogu zadobiti teške povrede od naduvanog vazdušnog jastuka.

- Nikada se ne naslanjajte na vrata ili centralnu konzolu – uvek sedite u uspravnom položaju.

- Nemojte dozvoliti da se putnici voze na mestu suvozača kada svetli OFF indikator za vazdušni jastuk suvozača zato što se vazdušni jastuk neće aktivirati pri frontalnim sudarima.

(Nastavlja se)

(Nastavak)

- Nemojte stavljati nikakve predmete preko ili blizu etikete koja označava vazdušne jastuke na kolu upravljača i instrumenttabli iznad kasete kod suvozača, jer bi svaki takav predmet mogao naškoditi ukoliko vozilo bude u sudaru dovoljno jakim da izazove naduvavanje vazdušnih jastuka

- Nemojte sami dirati niti pokušavati da sami raskačinite instalaciju SRS sistema ili bilo koju od komponenti sistema. Moglo bi doći do povrede zbog iznenadnog naduvavanja vazdušnih jastuka ili da usledi kvar na celom sistemu, i do neoperativnosti sistema.

- Ukoliko svetlo upozorenja za SRS vazdušne jastuke i dalje svetli nakon što je vozilo u pokretu, neka vam ovlašćeni HYUNDAI serviser pregleda sistem vazdušnih jastuka što je pre moguće.

- Vazdušni jastuci se koriste samo jedan put – neka vam HYUNDAI ovlašćeni serviser zameni vazdušne jastuke odmah nakon njihove upotrebe.

(Nastavlja se)

Sigurnosni sistemi vašeg vozila

(Nastavak)

- Prednji vazdušni jastuci nisu namenjeni da se aktiviraju kod sudara prilikom kojih je došlo do udara sa strane ili kod udara vozila od pozadi, niti kod prevrtanja. Uz to vazdušni jastuci neće biti aktivirani ukoliko silina udara je is-pod snage koja je potrebna za aktiviranje vazdušnih jastuka.
- Sedište za decu nesme nikada da se postavi na prednje sedište. U toku sudara kada se vazdušni jastuk aktivira beba ili dete može biti teško povređeno ili usmrćeno
- Deca uzrasta od 12 godina i mlađa, moraju uvek da budu vezana na zadnjem sedištu na propisan način. Nikada nemojte dozvoliti deci da se voze na prednjem sedištu. Ukoliko dete uzrasta preko 12 godina mora da sedi na prednjem sedištu, on ili ona moraju biti vezani na propisan način a sedište treba da bude pomeren što je dalje moguće.

(Nastavlja se)

(Nastavak)

- Radi maksimalne zaštite kod svih vrsta sudara, svi putnici u vozilu, uključujući i vozača, moraju uvek da budu vezani sigurnosnim pojasevima sedeći u uspravnom položaju, bez obzira da li postoji vazdušni jastuk, da bi se smanjio rizik od teških povrede ili smrti. Nemojte sedeti nepotrebno blizu vazdušnog jastuka niti se naslanjati na njega dok je vozilo u pokretu.
- Ne sedenje u pravilnom uspravnom položaju može da dovede do teških povreda u toku sudara. Svi putnici treba da sede uspravno sa naslonom podignutim u uspravan položaj, vezanog pojasa, noge treba da budu ispružene i na patosu vozila svo vreme dok je vozilo u pokretu i dok vozilo ne bude parkirano i kontakt ključ van kontakt brave.
- SRS sistem vazdušnih jastuka mora da naduva jastuk veoma brzo da bi obezbedio zaštitu u slučaju sudara. Ako osoba ispred koje se nalazi vazdušni jastuk nije u odgovarajućem položaju zato što nije vezana pojansom, jačina kontakta sa vazdušnim jastukom može izazvati teške ili smrtonosne povrede.



Prekidač za uključivanje / isključivanje "ON/OFF" vazdušnog jastuka suvozača (ako je vozilo opremljeno)

Vazdušni jastuk suvozača može biti isključen pritiskom na (ON = uključen / OFF = isključen) prekidač ako je dečje sedište postavljeno na sedište suvozača ili ukoliko na sedištu suvozača niko ne sedi.

U situacijama kada je neophodno da postavite dečje sedište na sedište suvozača tako da je detetovo lice okrenuto ka naslonu sedišta vazdušni jastuk suvozača mora biti isključen.

Sigurnosni sistemi vašeg vozila

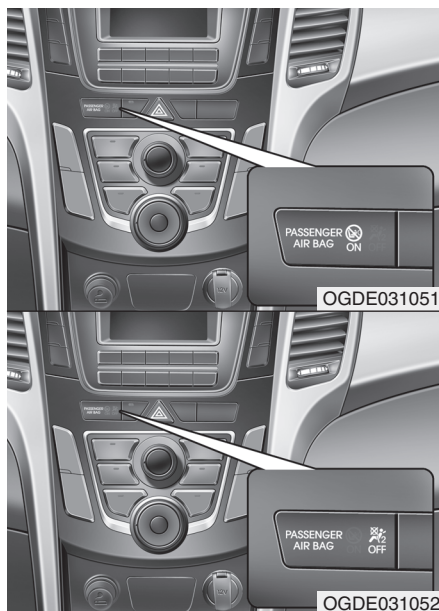

Isključivanje ili ponovno uključivanje vazdušog jastuka suvozača:

Da biste isključili vazdušni jastuk suvozača, stavite (master) ključ za paljenje u ON/ OFF prekidač i okrenite ga u položaj "OFF".

OFF indikator (isključeno) će se upaliti,  i ostaće da svetli dok ponovo ne uključite jastuk

Da ponovo uključite suvozačev vazdušni jastuk, postavite kontakt ključ u prekidač ON/OFF i prebacite u ON položaj. OFF indikator će se ugasiti, a indikator za prednji vazdušni jastuk suvozača će goreti oko 60 sekundi 



UPOZORENJE

Kod nekih modela, ON/OFF prekidač za prednji vazdušni jastuk može se okrenuti i korišćenjem sličnog manjeg čvrstog predmeta. Uvek proverite položaj ON/OFF prekidača za prednji vazdušni jastuk i indikatora za prednji vazdušni jastuk kod suvozača

* NAPOMENA

- Ukoliko se ON/OFF prekidač za suvozačev vazdušni jastuk nalazi u položaju ON, to ukazuje da je vazdušni jastuk aktiviran i da sigurnosno sedište za dete ne treba postavljati na sedište suvozača.
- Ukoliko se ON/OFF prekidač za suvozačev vazdušni jastuk nalazi u položaju OFF, to ukazuje da vazdušni jastuk nije aktiviran.



MERE PREDOSTROŽNOSTI

- Ukoliko ON/OFF prekidač suvozačevog vazdušnog jastuka nije ispravan na instrument tabli će svetleti 

Takodje,  indikator OFF suvozačevog vazdušnog jastuka neće se upaliti (ON indikator suvozačevog vazdušnog jastuka, će se upaliti, i nakon 60 sekundi ugasiti) SRS kontrolni modul je reaktivirao vazdušni jastuk koji će se prilikom direktnog sudara naduvati, čak i kada je ON/OFF prekidač postavljen u položaj OFF (Nastavlja se)

Sigurnosni sistemi vašeg vozila

(Nastavak)

Ukoliko vam se ovo i dogodi, preporučujemo da vam sistem pregleda ovlašćeni HYUNDAI serviser.

- *Ukoliko SRS svetlo upozorenja za vazdušni jastuk treperi, ili se ne upali kada je kontakt brava u položaju ON, ili ukoliko se upali u toku vožnje, preporučujemo da vam sistem pregleda ovlašćeni HYUNDAI serviser.*

⚠ UPOZORENJE

- Vozačeva odgovornost je pravilan položaj "ON"/"OFF" prekidača za suvozačev vazdušni jastuk.
 - Deaktivirajte suvozačev vazdušni jastuk samo kada je kontakt brava okrenuta u položaj OFF= Isključeno jer može doći do nepravilnog rada SRSCM (SRS kontrolni modul) sistema. Tada postoji opasnost da vozačeva ili suvozačev jastuk ili vazdušna zavesa se ne aktivira ili aktivira ali ne u potpunosti kada dođe do sudara.
 - Nikada ne postavljajte dečije sedište na suvozačevo sedište licem okrenutim u suprotnom smeru od smera vožnje jer bi beba ili dete mogli da budu teško povređeni razmeštanjem vazdušnih jastuka ukoliko dodje do sudara.
- (Nastavlja se)

(Nastavlja se)

- Iako je vaše vozilo opremljeno sa prekidačem za suvozačev vazdušni jastuk, nemojte postavljati dečje sedište na suvozačevo sedište. Dečije sedište nikada ne postavljajte na prednje sedište. Deca koja su velika da bi sedela u dečijem sedištu, treba da sede na zadnjem sedištu i da koriste slobodan sigurnosni pojas. Deca su u trenutku nezgode najsigurnija kada su osigurana pravilnim sistemom zaštite na zadnjem sedištu.
- Čim uklonite sigurnosno sedište za dete sa prednjeg sedišta suvozača, aktivirajte vazdušni jastuk suvozača.

Sigurnosni sistemi vašeg vozila

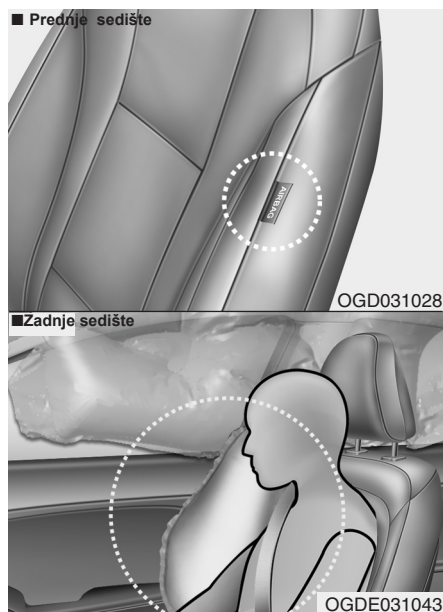

Bočni vazdušni jastuk (Ako je vozilo opremljeno)

Vaše vozilo je opremljeno bočnim vazdušnim jastukom za svako prednje sedište. Svrha ovog vazdušnog jastuka je da obezbedi vozaču/i ili suvozaču dodatnu zaštitu u odnosu na onu koju pružaju sami sigurnosni pojasevi.

Ovi jastucisu su predviđeni da se naduvaju u nekim slučajevima bočnih udara u zavisnosti od jačine, ugla, brzine i tačke udarca. Nisu predviđeni da se aktiviraju u svim slučajevima bočnih udara.

UPOZORENJE

Ne dozvolite putnicima da se glavom i telima naslanjaju na vrata, glave i ruke iguraju kroz otvorene prozore, niti da ostavljaju razne predmete između vrata kada sede na sedištima koja imaju ugrađene bočne vazdušne jastuke

UPOZORENJE

Bočni vazdušni jastuci su dodatni sistem zaštite za bočne udarce, i ne predstavljaju zamenu za sigurnosne pojaseve. Iz tog razloga uvek koristite sigurnosne pojaseve kada god je vozilo u pokretu. Bočni vazdušni jastuci će se naduvati samo u slučaju određenih jakih bočnih udara koji mogu biti opasni po putnike.

- Za najbolju zaštitu od bočnih vazdušnih jastuka prilikom njihovog aktiviranja i njihovog udarca, vozačevo i suvozačevo sedište mora biti uspravljeno, i oba putnika moraju biti propisno vezana sigurnosnim pojansom. Obe ruke vozača bi trebalo da su na volanu, u položaju 10 do 2, a ruke suvozača opružene na krilu.
- Ne koristite dodatne presvlake za sedišta. Korišćenje presvlaka za sedišta može da umanja efekat sistema bočnih vazdušnih jastuka (Nastavlja se)

Sigurnosni sistemi vašeg vozila

(Nastavlja se)

Korištenje presvlaka za sedišta može da

umanji efekat sistema

- Ne postavljajte nikakve pomoćne uređaje sa strane ili blizu bočnih vazdušnih jastuka.
- Ne postavljajte nikakve predmete preko vazdušnih jastuka niti između vas i vazdušnih jastuka
- Ne postavljajte nikakve predmete (kišobran, torbu i slično) između prednjih vrata i prednjeg sedišta. Takvi predmeti bi mogli postati opasni projektili i prouzrokovati ozbiljne povrede u slučaju aktiviranja vazdušnih jastuka.-
- Da biste sprečili neočekivano naduvavanje bočnog vazdušnog jastuka koje vam može naneti povrede, pazite da ne udarite slučajno senzor bočnog vazdušnog jastuka uvek kada je kontakt brava u položaju ON.
- Ukoliko vam je sedište ili presvlaka sedišta oštećena, neka vam ovlašćeni HYUNDAI serviser pregleda i izvrši zamenu. Informišite serviseru da je vaše vozilo opremljeno bočnim vazdušnim jastucima

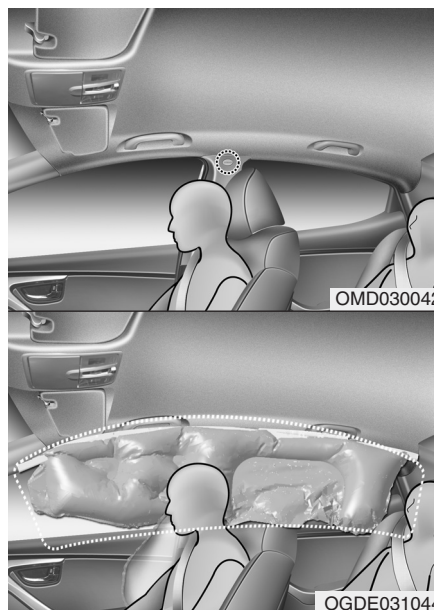

Vazdušna zaveza (ako je vozilo opremljeno)

Vazdušna zaveza se nalazi sa obe strane krovne prečage (šine) iznad prednjih i zadnjih vrata. Konstruisani su da zaštite glave putnika koji sede napred i pozadi u određenim udarima vozila sa strane.

Vazdušna zaveza je dizajnirana tako da se aktivira prilikom određenih bočnih udara u toku sudara, u zavisnosti od siline udarca, ugla i brzine. Vazdušna zaveza nije konstruisana da se aktivira, prilikom svih vrsta bočnih udara kao ni prilikom svih vrsta direktnih sudara, sudara od pozadi, niti će se aktivirati prilikom svih načina prevrtanja

Sigurnosni sistemi vašeg vozila

UPOZORENJE

Da bi bočni vazdušni jastuci i vazдушna zavesa pružili najbolju moguću zaštitu potrebno je da vozač, suvozač i putnici koji sede pozadi, sede u uspravnom položaju kao i da budu propisno vezani sigurnosnim pojasevima. Važno je da deca sede u dečijim sigurnosnim sedištimaj koja su postavljena na zadnje sedišta.

- Kada deca sede levo i desno na zadnjem sedištu potrebno je da sede u dečijem sigurnosnom sedištu koje treba postaviti što dalje od vrata vozila i propisno osigurati i učvrstiti.

(Nastavlja se)

(Nastavak)

- Ne dozvolite putnicima da se glavom i telima naslanjaju na vrata, glave i ruke izbacuju kroz otvorene prozore, niti da ostavljaju razne predmete između vrata kada sede na sedištimaj koja imaju ugrađene bočne vazdušne jastuke i sistem vazdušnih zavesa.
- Nikada nemojte pokušavati da otvorite ili popravite bilo koju komponentu sistema bočnih vazdušnih jastuka. Zamenu i poravku treba da izvrši samo ovlašćeni HYUNDAI serviser.
- Nepoštovanje gore navedenih upozorenja može dovesti do teških povreda ili smrti putnika u vozilu prilikom sudara.

Sigurnosni sistemi vašeg vozila

Zašto se moj vazdušni jastuk nije aktivirao tokom sudara?

(Uslovi aktiviranja i neaktiviranja vazdušnih jastuka)

Postoji mnogo različitih tipova sudara u kojima se vazdušni jastuci neće aktivirati kao dodatni vid zaštite. Takvi sudari uključuju udarce od pozadi, sa strane, drugi ili treći sudar u lančanom sudaru, kao i u sudare pri maloj brzini. Drugim rečima, samo zato što je vaše vozilo oštećeno i čak ako je potpuno neupotrebljivo, nemojte se iznenaditi ukoliko se vaši vazdušni jastuci nisu aktivirali.

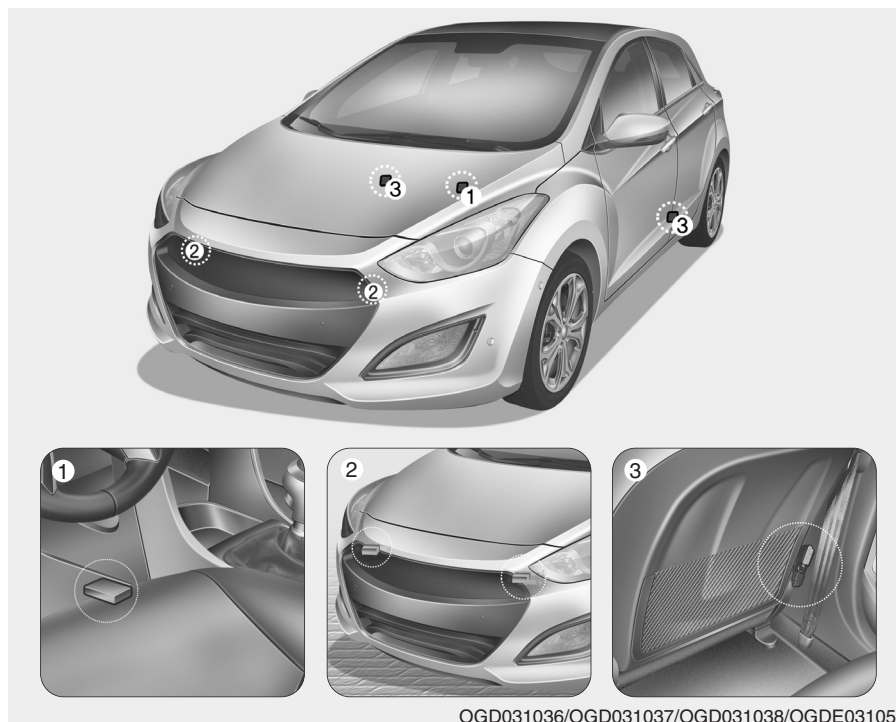

OGD031036/OGD031037/OGD031038/OGDE031056

Senzori za ativanje vazdušnih jastuka prilikom sudara

(1) SRS kontrolni modul
(2) Senzor čeonih udara

(3) Senzor bočnih udara (ako je vozilo opremljeno)

Sigurnosni sistemi vašeg vozila

⚠ POZORENJE

• Nemojte udarati i nemojte dozvoliti da predmeti udaraju o mesto gde su senzori vazdušnih jastuka postavljeni.. Ovo može dovesti do slučajnog aktiviranja koje vam može naneti teške povrede i smrt. Ukoliko se položaj ili ugao senzora promeni na bilo koji način, vazdušni jastuci mogu da se aktiviraju onda kad to nije potrebno ili da se neaktiviraju kada je potrebno izazivajući tako teške povrede i smrt. Zbog toga nemojte sami pokušavati da popravite senzore za vazdušne jastuke, neka ovlašćeni HYUNDAI serviser obavi popravku vazdušnih jastuka. (Nastavlja se)

(Nastavlja se)

- Problemi se mogu pojaviti ukoliko se uglovi senzora vazdušnih jastuka promenjene usled deformacije branika ili karoserijevozila, gde se senzori nalaze . Neka vaše vozilo pregleda i popravi ovlašćeni HYUNDAI serviser.
- Vaše vozilo je dizajnirano da podnese određene udarce kao i da se vazdušni jastuci aktiviraju u određenim sudarima. Montažom drugog branika ili zamenom branika koji nije originalan , možete značajno da utičete na aktiviranje vazdušnih jastuka prilikom sudara

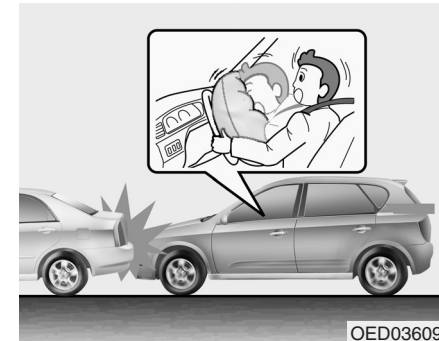

Uslovi naduvavanja vazdušnih jastuka

Prednji vazdušni jastuk

Prednji vazdušni jastuci su dizajnirani da se naduvaju tokom čeonog sudara, u zavisnosti od inteziteta, brzine ili ugla udara.

Sigurnosni sistemi vašeg vozila

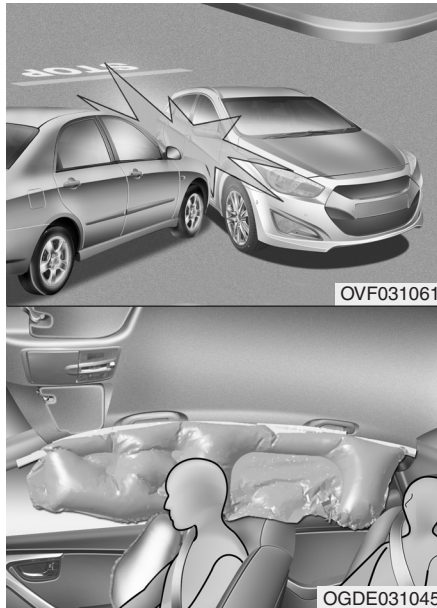

Bočni vazdušni jastuci i vazдушna zavesa (ako je vozilo opremljeno)

Bočni vazdušni jastuci kao i vazдушna zavesa su dizajnirani da se naduvaju kada je udar detektovan od strane senzora za bočne udare, u zavisnosti od jačine, brzine ili ugla udara.

Iako su prednji vazdušni jastuci dizajnirani (vozačev i suvozačev) da se naduvaju u slučaju čeonog sudara, oni takođe mogu da se naduvaju i u toku drugih vrsta udara ako senzori čeonih udara detektuju dovoljno jak udar.

Bočni vazdušni jastuk i vazдушna zavesa su dizajnirani da se naduvaju samo u slučaju udara u bočne strane vozila, ali takođe postoji mogućnost da se oni naduvaju i u toku drugih vrsta sudara ako senzori bočnih udara detektuju dovoljno jak udarac. Ako šasijom vozila udarite o neravnine na putu, razne prepreke ili premete na putu, ili vozite po improvizovanim putevima ili udarite o trotoare, vazdušni jastuci mogu da se aktiviraju. Vozite pažljivo po neravnim putevima i po improvizovanim putevima kako bi sprečili neočekivano aktiviranje vazdušnih jastuka



Uslovi u kojima se vazdušni jastuci neće naduvati

U određenim sudarima manje brzine vazdušni jastuci se neće aktivirati. Vazdušni jastuci su dizajnirani da se ne aktiviraju u slučajevima kada neće obezbediti dodatnu zaštitu pored zaštite koju će vam pružiti sigurnosni pojasevi.

Sigurnosni sistemi vašeg vozila



• Prednji vazdušni jastuci nisu dizajnirani da se naduvaju u sudarima od pozadi, jer se putnici u vozilu od jačine udarca pomeraju unazad. U ovom slučaju naduvani vazdušni jastuci neće pružiti dodatnu zaštitu.



• Prednji vazdušni jastuci se neće naduvati u bočnim sudarima, zato što se putnici u vozilu pomeraju u smeru udarca, iz tog razloga, u slučajevima bočnih sudara aktiviranje prednjih vazdušnih jastuka ne može da pruži dodatnu zaštitu putnicima.

• Međutim, ukoliko je vozilo opremljeno bočnim vazdušnim jastucima i vazdušnom zavesom može doći do njihovog naduvanja u zavisnosti od inteziteta, brzine vozila i ugla udara.

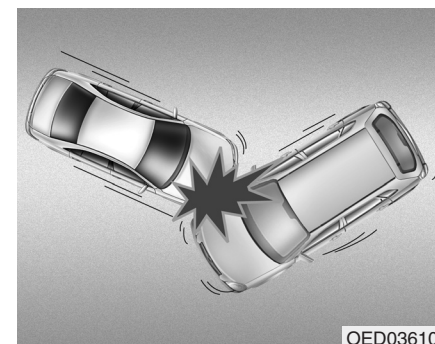

• U slučajevima udara pod uglom, putnici u vozilu se pomeraju u stranu, u ovim situacijama prednji vazdušni jastuci ne mogu da pruže dodatnu zaštitu iz tog razloga senzori neće aktivirati vazdušne jastuke

Sigurnosni sistemi vašeg vozila

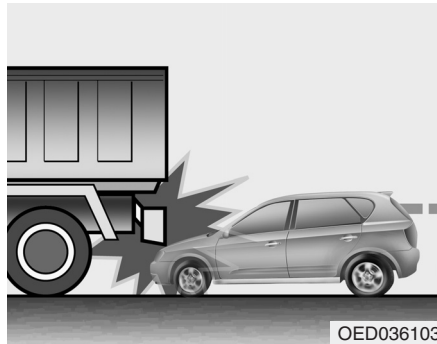

•Malo pre sudara, vozači obično koče veoma naglo. Naglo kočenje spušta prednji deo vozila i dolazi do „podvlačenja” vozila ispod vozila koje je višlje od vašeg vozila. Vazdušni jastuci se neće naduvati u ovakvoj situaciji jer jer podvlačenje vozila pod drugo vozilo smanjuje jačinu udara koju detektuju senzori

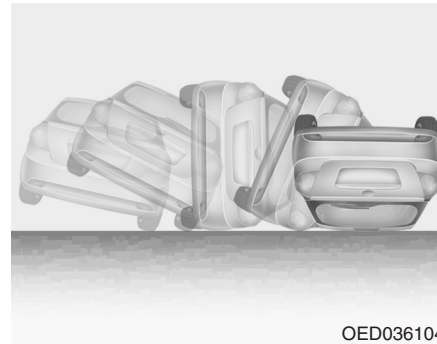

• Prednji vazdušni jastuci se neće naduvati ako dodje do prevrtanja vozila, jer vazdušni jastuci ne mogu da pruže zaštitu putnicima u ovom slučaju . Međutim, bočni vazdušni jastuci i vazдушna zavesa će se naduvati u slučaju prevrtanja vozila, zbog detektovanja bočnih udara, ukoliko je vozilo opremljeno bočnim vazдушnim jastucima i vazдушnom zavesom.

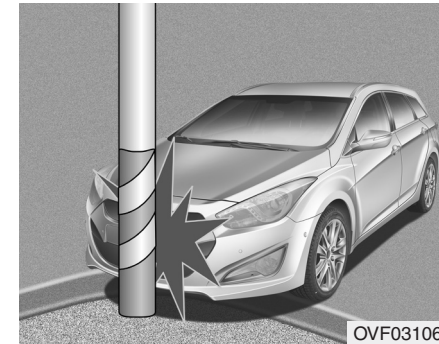

• Vazdušni jastuci se neće naduvati ako vozilo udari u banderu ili drvo, pri čemu se sva jačina udarca koncentriše na jedno mesto, a silinu udarca absorbuje konstrukcija vozila koja se ne detektuje senzorima.

Sigurnosni sistemi vašeg vozila

Održavanje SRS sistema

SRS sistem praktično ne zahteva nikakvo održavanje, iz tog razloga ne postoje delovi koje možete sami bezbedno održavati. Ukoliko se SRS kontrolna lampica sistema ne pali ili ostaje stalno upaljena potrebno je da se odmah obratite ovlašćenom HYUNDAI serviseru radi pregleda sistema. Sve vrste popravki na sistemu vazdušnih jastuka, kao što je skidanje, postavljanje, bilo kakva vrsta radova oko volana mora biti izvršeno od strane ovlašćenog tehničkog lica HYUNDAI servisera. Nestručno rukovanje sistemom vazdušnih jastuka može da prouzrokuje ozbiljne povrede.

UPOZORENJE

• Izmene na SRS komponentama ili električnoj instalaciji, uključujući i postavljanje bilo kakvih ukrasa na poklopce vazdušnih jastuka ili i bilo koji vid zmena na karoseriji mogu loše uticati na rad i učinak SRS-sistema, što može dovesti do mogućih povreda. Za brisanje poklopaca vazdušnih jastuka, koristiti samo meku, suhu tkaninu ili tkaninu pokvašenu običnom vodom. Rastvarači i sredstva za čišćenje mogu loše da deluju na poklopce vazdušnih jastuka i pravilan rad i aktiviranje sistema. Nemojte stavljati bilo koju vrstu predmeta preko ili blizumodula vazdušnih jastuka na volanu i instrument tabli, iznad kasete kod suvozača, jer bi svaki takav predmet mogao da izazove štetu ili povredu ukoliko vozilo bude u sudaru dovoljne jačine da izazove naduvavanje vazdušnih jastuka. (Nastavlja se)

(Nastavak)

• Ukoliko se vazdušni jastuci naduvaju, moraju biti zamenjeni kod ovlašćenog HYUNDAI servisera. Nemojte dirati i ne isključujte električnu instalaciju SRS sistema ili druge komponente SRS sistema. Ovo može da izazove povredu, aktivira jastuke ili da pokvari SRS sistem.

• Ukoliko neke komponente sistema vazdušnih jastuka moraju biti uklonjene ili ukoliko vozilo mora biti rastavljeno u delove, određene sigurnosne mere se moraju sprovesti. Vaš ovlašćeni HYUNDAI serviser je upoznat sa ovim merama i može vam pružiti neophodne informacije. Ukoliko ne poštujete ova upozorenja, povećavate rizik od zadobijanja povreda.

• Ukoliko vam vozilo bude poplavljeno, podne obloge natopljene vodom, ne startujte motor. Odšlepajte vozilo do HYUNDAI servisera.

Sigurnosni sistemi vašeg vozila

Dodatne mere predostrožnosti

- Nikada nemojte voziti putnike u prtljažniku ili na oborenim zadnjim sedištima. Svi putnici treba da sede uspravno, naslonjeni na naslone sedišta, sa vezanim sigurnosnim pojasevima i oslonjenih nogu o pod vozila.
- Putnici ne treba da se pomeraju ili da menjaju sedišta dok je vozilo u pokretu. Putnik koji nije vezan u toku sudara ili naglog kočenja može da izleti kroz vozilo ili od siline udara da bude odbačen na druge putnike i unutrašnjost vozila.
- Sigurnosni pojas je dizajniran da osigura samo jednu osobu. Ukoliko više osoba koristi jedan pojas može doći do ozbiljnih povreda ili smrti u toku sudara. Nemojte stavljati dodatke na sigurnosne pojaseve. Uređaji koji služe da vam pruže dodatnu udobnost prilikom korišćenja sigurnosnih pojaseva ili da im promene položaj smanjuju zaštitu koju obezbeđuju pojasevi i povećavaju mogućnost zadobijanja ozbiljnih povreda u sudaru.
- Putnici ne treba da stavljaju tvrde ili oštre predmete između sebe i vazdušnih jastuka. Nošenje tvrdih ili oštrih predmeta u vašem krilu može dovesti do povreda u slučaju naduvavanja vazdušnih jastuka.

- Putnici treba da budu odmaknuti od vazdušnih jastuka. Svi putnici treba da sede uspravno u sedištima, vezani pojasevima i sa nogama oslonjenih na pod vozila. Ukoliko putnici sede suviše blizu vazdušnih jastuka, može doći do povreda u slučaju naduvavanja vazdušnih jastuka.
- Nemojte stavljati nikakve predmete na vazdušne jastuke ili u njihovu blizinu. To može da ometa pravilan rad prednjih i bočnih vazdušnih jastuka..
- Nemojte vršiti bilo kakve prepravke ili zamenu prednjih sedišta. Menjanje prednjih sedišta može da poremeti pravilan rad dodatnog sistema zaštite ili komponenti bočnih vazdušnih jastuka.
- Nemojte stavljati nikakve predmete ispod prednjih sedišta. to može dovesti do ometanja pravilnog rada senzora bočnih vazdušnih jastuka i sistema sigurnosnih pojaseva.
- Nikada nemojte držati dete u krilu. Ukoliko držite dete u krilu u toku sudara ono može zadobiti ozbiljne povrede ili biti usmrćeno u toku sudara. Sva deca treba da sede u dečijim sedištima ili da budu vezana na zadnjem sedištu

UPOZORENJE

- Nepravilno sedenje može prouzrokovati pomeranje putnika i suviše blizu vazdušnih jastuka, udaranje u unutrašnjost vozila kao i ispadanje iz vozila.
- Uvek sedite uspravno, sa uspravnim naslonom sedišta, vezanog pojasa, s udubno ispruženim nogama i sa stopalima na podu.

Dodavanje opreme ili prepravljnje vozila sa vazdušnim jastucima

Promena školjke, branika, poklopca haube ili prtljažnika kao i bočnog krila, kao i promena visine vozila mogu uticati na ispravan rad sistema vazdušnih jastuka

Sigurnosni sistemi vašeg vozila

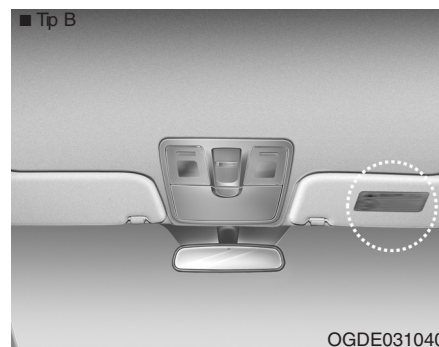
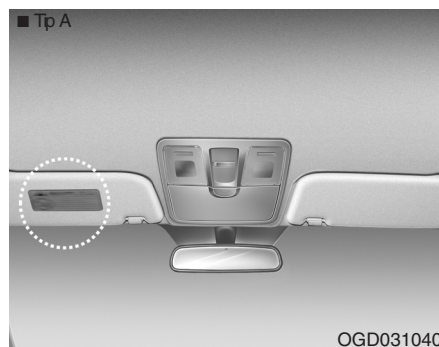

Nalepnica upozorenja za vazdušne jastuke(ako je vozilo opremljeno)

Nalepnice upozorenja za vazdušne jastuke upozoravaju vozača i putnike na potencijalnu opasnost sigurnosnog sistema vazdušnih jastuka.

Napominjemo, da se ova upozorenja, prema zakonskoj regulativi, u glavnom odnose na opasnost koju ovaj sistem predstavlja za decu. Mi želimo da vam skrenemo pažnju takodje na to da ovaj sistem predstavlja opasnost i po odrasle, o čemu smo detaljnija objašnjenja dali na prethodnim stranicama.

Karakteristike vašeg vozila

Ključevi / 4-4

- Zabeležite kod vašeg ključa / 4-4
- Funkcije ključa / 4-4
- Sistem imobilajzera / 4-4

Daljinsko otključavanje bez ključa / 4-6

- Mere predostrožnosti / 4-7
- Zamena baterije / 4-8

Smart ključ / 4-10

- Funkcije smart ključa / 4-10
- Mere predostrožnosti / 4-11
- Zaključavanje/otključavanje vrata u vanrednim situacijama

/ 4-12

Protiv provalni -alarmni sistem / 4-13

- Faza aktiviranja / 4-13
- Protiv-provalna alarmna faza / 4-14
- Faza deaktiviranja / 4-15

Brave na vratima / 4-16

- Sa spoljašnje strane / 4-16
- Sa unutrašnje strane / 4-17
- Zaključavanje svih vrata / 4-19
- Zaključavanje/otključavanje vrata / 4-19
- Sigurnosno zaključavanje zadnjih vrata zbog bezbednosti dece / 4-20

Prtljažnik / 4-21

- Otvaranje prtljažnika / 4-21
- Zatvaranje prtljažnika / 4-21
- Otvaranje prtljažnika u vanrednim situacijama / 4-22

Prozori / 4-23

- Elektronsko otvaranje prozora / 4-24
- Ručno otvaranje prozora / 4-27

Hauba motora / 4-28

- Otvaranje haube / 4-28
- Zatvaranje haube / 4-29

Poklopac otvora rezervoara / 4-30

- Otvaranje poklopca / 4-30
- Zatvaranje / 4-30

Panoramski krovni prozor / 4-33

- Upozorenje na otvoren krovni prozor / 4-33
- Sunčani zaklon / 4-34
- Klizno otvaranje krovnog prozora / 4-34
- Otvaranje pod nagibom krovnog prozora / 4-34
- Zatvaranje krovnog prozora / 4-35
- Resetovanje krovnog prozora / 4-36

Kolo upravljača / 4-37

- Servo upravljač / 4-37
- Podešavanje nagiba i visine kola upravljača / 4-38
- Sirena / 4-38
- Podešavanje režima rada upravljača / 4-39

Ogledala / 4-41

- Unutrašnja ogledala / 4-41
- Spoljašnja ogledala / 4-42

Instrument tabla / 4-46

- Osvetljenje instrument table / 4-47

4

- Merači / 4-47
- Termometar spoljašnje temperature / 4-49
- Indikator položaja ručice menjača(ručni menjač) / 4-50
- Indikator položaja ručice menjača(automatski menjač) / 4-50
- Svetlo upozorenja na zaledjen kolovoz / 4-50
- Indikator ograničenja brzine / 4-51
- Obrtomer / 4-51
- Putni računar / 4-52
- LCD ekran za prikaz informacija / 4-58
- Upozorenja i indikatori / 4-64

Sistem pomoći za parkiranje hodom u nazad/ 4-77

- Rad sistema / 4-77
- Uslovi u kojima sistem neće raditi / 4-79
- Mere predostrožnosti / 4-79
- Auto dijagnostika sistema /4-80

Sistem parking senzora / 4-81

- Rad sistema / 4-81
- Uslovi u kojima sistem neće raditi / 4-83
- Auto dijagnostika sistema / 4-84

Kamera sa prikazom slike vožnje hodom u nazad / 4-85

Signalna svetla upozorenja / 4-86

Svetla / 4-87

- Funkcija uštede baterije / 4-87
- Funkcija odloženog paljenja svetla / 4-87
- Funkcija paljenja svetla dobrodošlice / 4-87
- Svetla pod uglom / 4-87
- Prekidač svetala / 4-88

- Duga svetla - / 4-90
- Pokazivači pravca i signalna svetla za prestrojavanje / 4-91
- Prednja svetla za maglu / 4-92
- Zadnja svetla za maglu / 4-92
- Dnevna svetla / 4-92
- Uredjaj za nivelisanje svetala / 4-93
- Sistem prilagodljivih prednjih svetala(AFLS) / 4-94
- Brisači i pranje vetrobranskog stakla / 4-95
- Brisači(prednji) / 4-95
- Pranje vetrobranskog stakla(prednji) / 4-96
- Prekidač za brisač i pranje zadnjeg vetrobranskog stakla / 4-98

Unutrašnje svetlo / 4-99

- Unutrašnje svetlo AUTO isključenje / 4-99
- Svetlo za čitanje / 4-99
- Svetlo kabine / 4-100
- Svetlo ogledala / 4-100
- Svetlo prtljažnika / 4-101
- Svetlo pregrade za sitnice / 4-101

Sistem dobrodošlice / 4-102

- Svetla / 4-102
- Unutrašnje svetlo / 4-102
- Svetla u donjem delu spoljnih ogledala za osvetljenje prilaza vozilu / 4-102

Grejač / 4-103

- Grejač zadnjeg vetrobranskog stakla / 4-103

Ručno podesiv uredjaj klimatizacije / 4-104

- Grejanje i klimatizacija / 4-105
- Rad sistema / 4-109

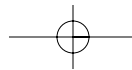

- Filter uredjaja za klimatizaciju / 4-111
- Provera količine gasa za hlađenje i ulja u kompresoru uredjaja za klimatizaciju/ 4-112
- Automatski sistem uredjaja za klimatizaciju / 4-113
- Automatsko podešavanje grejanja i klimatizacije / 4-114
- Ručno podešavanje grejanja i klimatizacije / 4-115
- Rad sistema / 4-121
- Filter uredjaja za klimatizaciju / 4-123
- Provera količine gasa za hlađenje i ulja u kompresoru uredjaja za klimatizaciju / 4-124
- Grejači vetrobranskog stakla i odmagljivanje / 4-125
 - Ručno podešavanja / 4-125
 - Automatsko podešavanja / 4-126
- Ubacivanje svežeg vazduha / 4-127
- Pregrade za odlaganje / 4-128
 - Centralna konzola / 4-128
 - Pomični naslon za ruke / 4-128
 - Pregrada za odlaganje / 4-129
 - Rashladna pregrada / 4-128
 - Pregrada za sunčane naočare / 4-130
 - Bočna pregrada za odlaganje predmeta / 4-130
- Unutrašnje karakteristike / 4-131
 - Upaljač za cigarete / 4-131
 - Pepeljara / 4-131
 - Držač za čaše / 4-132
 - Držač za flaše / 4-133
 - Sunčani zastor / 4-133
- Priključak za napajanje / 4-134
- Aux, USB i iPod priključak / 4-135
- Kuka sa kačenje odeće / 4-135
- Kuke za fiksiranje patosnica / 4-136
- Mreža za prtljag (držač) / 4-136
- Pokrivka prtljaga / 4-137
- Spoljašnje karakteristike / 4-138
 - Postavljanje krovnih šina za krovni nosač prtljaga / 4-138
- Audio sistem / 4-140
 - Antena / 4-140
 - Daljinske komande audio sistema / 4-141
 - Kako radi audio sistem u vozilu / 4-142

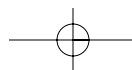
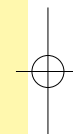

Karakteristike vašeg vozila

KLJUČ

Zabeležite broj vašeg ključa



Broj ključa je zabeležen na pločici sa bar kodom pričvršćenoj na ključeve. Ukoliko izgubite ključeve, broj vašeg ključa omogućuje ovlašćenom HYUNDAI serviseru da napravi kopiju ključa. Skinite bar kod i stavite ga na mesto gde ćete ga lako naći u slučaju da vam bude potreban. Broj ključa treba da zabeležite i držite na sigurnom mestu, a ne u vozilu.

Upotreba ključa

- Koristi se za pokretanje motora
- Koristi se za zaključavanje i otključavanje vrata.
- Koristi se za zaključavanje i otključavanje pregrade za odlaganje stvari

UPOZORENJE

Koristite samo originalne HYUNDAI delove za kontakt bravu vašeg vozila. Ukoliko budete koristili neoriginalne delove, može vam se desiti da kontakt ključ nećete moći da vratite u položaj ON (Uključeno) nakon položaja START (pokretanje vozila). Tako možete prouzrokovati štetu na kontakt bravi i zapaliti električnu instalaciju na vozilu.

UPOZORENJE

Kontakt ključ
Nemojte ostavljati decu bez nadzora u vozilu sa kontakt ključem, čak i ako ključ nije u bravi. Deca imitiraju odrasle i mogu da stave ključ u kontakt bravu, a kontakt brava je povezana sa automatskim sistemom za otvaranja prozora, kao i sa drugim sistemima, ili mogu i vozilo da pokrenu, što može dovesti do povreda i smrti.

Sistem imobilizacije/blokiranja rada mo-tora

Vaše vozilo može biti opremljeno sa sistemom imobilizacije/blokiranja rada motora kako bi se smanjio rizik od neovlašćenog korišćenja vašeg vozila. Ovaj sistem se sastoji od malog primopredajnika u kontakt ključu i elektronskog uređaja koji se nalazi u vozilu.

Vozila bez sistema smart ključa

Kod ovog sistema kada god stavite ključ u kontakt bravu i okrenete ga u položaj ON (uključeno), sistem proverava i potvrđuje da li je kontakt ključ ispravan ili ne. Ukoliko sistem verifikuje ključ motor ćete moći da startujete. Ukoliko ključ nije ispravan, motor neće startovati.

Deaktiviranje sistema imobilizacije /blokada rada motora:

Stavite kontakt ključ u kontakt bravu i okrenite ga u položaj ON (uključeno)
Aktiviranje sistema imobilizacije / blokade rada motora:
Stavite kontakt ključ u kontakt bravu i okrenite ga u položaj OFF (isključeno).
Sistem imobilizacije se aktivira automatski. Bez ispravnog kontakt ključa motor nećete biti u mogućnosti da pokrenete.

Karakteristike vašeg vozila

Vozila sa smart ključ sistemom

Kada god stavite ključ u kontakt bravu i okrenete ga u položaj ON uključeno, sistem proverava i potvrđuje da li je kontakt ključ ispravan ili ne. Ukoliko sistem verifikuje ključ motor ćete moći da startujete. Ukoliko ključ nije ispravan, motor neće startovati.

Deaktiviranje sistema imobilizacije /blokade rada motora:

Stavite kontak ključ u kontakt bravu i okrenite ga u položaj ON(uključeno)

Aktiviranje sistema imobilizacije / blokade rada motora:

Stavite kontak ključ u kontakt bravu i okrenite ga u položaj OFF(isključeno).Sistem imobilizacije se aktivira automatski.Bez ispravnog kontakta ključa motor nećete biti u mogućnosti da pokrenete.

UPOZORENJE

Da biste sprečili moguću krađu vašeg vozila ne ostavljajte rezervni kontakt ključ bilo gde u vozilu. Šifra sistema imobilizacije/ blokade rada motora je jedinstvena šifra i čuvajte je na sigurnom mestu. Ne ostavljajte ovu šifru bilo gde u vozilu.

NAPOMENA

Kada startujete motor, ne koristite svoj ključ u blizini nekog drugog ključa imobilizatora. Može se desiti da motor možda neće moći da se startuje ili može da stane po startovanju.

Čuvajte svoje ključeve zasebno,kako ne bi došlo do zloupotrebe.

MERE PREDOSTROŽNOSTI

Nemojte stavlјati metalne predmete blizu kontakta brave jer to može izazvati smetnje u radu primopredajnika i onemogućiti pokretanje motora

NAPOMENA

Ako su vam potrebni dodatni ključevi, ili ste ih izgubili, konsultujte ovlašćenog HYUNDAI servisera

MERE PREDOSTROŽNOSTI

Primopredajnik koji se nalazi u kontaktu ključu je važan deo sistema imobilizacije. Dizajniran je da vam pruži dugi niz godina rada bez bilo kakvog održavanja, međutim nemojte ga izlagati vlazi, statičkom elektricitetu i nemojte sa njim grubo rukovati jer time možete izazvati kvar sistema imobilizacije.

MERE PREDOSTROŽNOSTI

Nemojte sami menjati, prepravljati ili podešavati sistem imobilizacije jer time možete prourovati kvarove koje može da popravi samo ovlašćeni HYUNDAI serviser. Kvarovi izazvani nepravilnim izmenama ili podešavanjima sistema nisu obuhvaćeni garancijom proizvođača vašeg vozila

Karakteristike vašeg vozila

DALJINSKO OTKLJUČAVANJE VOZILA BEZ KLJUČA (AKO JE VOZILO OPREMLJENO)

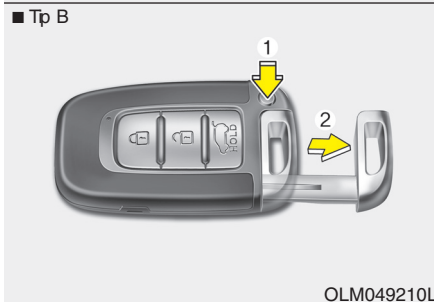
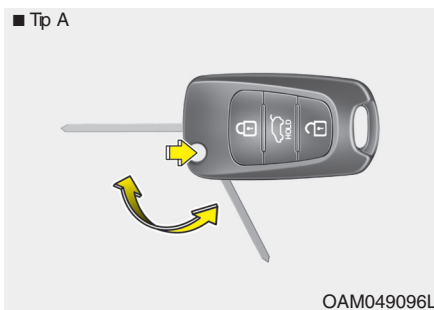

! MERE PREDOSTROŽNOSTI
 Nemojte preklapati ključ ukoliko prethodno niste pritisnuli prekidač. U suprotnom možete oštetiti ključ.

Tip B

- Da biste izvadili ključ iz kućišta potrebno je da pritisnete i zadržite u tom položaju prekidač.
- Da biste vratili ključ u kućište, stavite ključ u svoje kućište i gurnite dok se ne čuje zvučno „klik“.

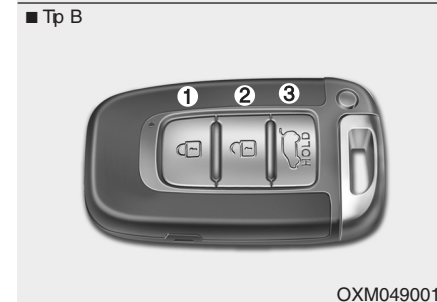
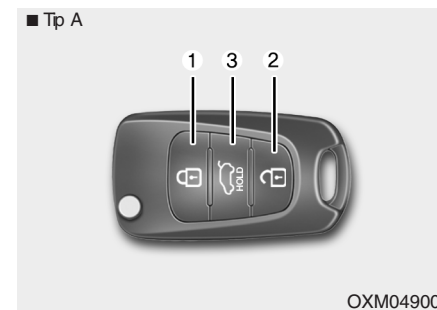

Funkcije daljinskog otključavanja vozila bez ključa

Tip A

- Da biste otvorili ključ potrebno je da zadržite prekidač i ključ će automatski izaći iz kućišta.
- Da biste vratili ključ u kućište, preklopite ključ i zadržite prekidač

Zaključavanje (1)

1. Zatvorite sva vrata
2. Pritisnite taster za zaključavanje

Karakteristike vašeg vozila

3. Signalna svetla upozorenja će zasvetleti jedan put što ukazuje da su sva vrata zaključana (hauba motora i prtljažnik moraju biti zatvoreni)
 Takođe, spoljašnje ogledalo će se automatski preklopiti, ukoliko je prekidač (Tip B) za preklapanje spoljašnjeg ogledala u položaju AUTO (ako je vozilo opremljeno)

*** NAPOMENA**
 Vrata nećete moći da zaključate ukoliko su neka vrata ostala otvorena.

Otključavanje (2)

1. Pritisnite taster za otključavanje.
2. Svetla upozorenja će zatrepereti dva puta, što ukazuje da su sva vrata otključana. Takođe, spoljašnje ogledalo će se automatski otklopiti, ukoliko je prekidač (Tip B) za preklapanje spoljašnjeg ogledala u položaju AUTO (ako je vozilo opremljeno)

*** NAPOMENA**
 Nakon otključavanja vrata, ukoliko se ni jedna vrata ne otvore u roku od 30 sekundi, sva vrata će automatski biti zaključana, i spoljašnje ogledalo će se automatski otvoriti ukoliko je prekidač (Tip B) za preklapanje spoljašnjeg ogledala u položaju AUTO (ako je vozilo opremljeno)

Otključavanje prtljažnika (3)

1. Pritisnite taster za otključavanje prtljažnika i zadržite duže od 1 sekunde
 2. Svetla upozorenja će zatrepereti dva puta, što ukazuje da je prtljažnik otključan
- * NAPOMENA**
- Nakon otključavanja prtljažnika, ukoliko se ne otvore u roku od 30 sekundi, vrata će automatski biti zaključana.
 - Nakon otvaranja vrata prtljažnika, i ponovnog zatvaranja, prtljažnik se automatski zaključava..
 - Reč "HOLD" (zadrži) je napisana pri dnu ključa, kako bi vas potsetila da morate da zadržite taster duže od 1 sekunde.

Mere predostrožsti u vezi sa daljinskim primopredajnikom

NAPOMENA

Daljinski upravljač neće raditi u sledećim slučajevima:

- Kontakt ključ se nalazi u bravi.
- Udaljili ste se više od (10 m [30 stopa])
- Baterija daljinskog je slaba.
- Druga vozila ili predmeti blokiraju signal.

Veoma niske temperature vazduha.

Daljinski upravljač je blizu radio predajnika, kao npr. Radio stanici ili aerodromu, a to može da ometa rad daljinskog upravljača.

Ukoliko daljinski upravljač ne radi ispravno upotrebite ključ za otvaranje i zatvaranje vrata obratite se HYUNDAI ovlašćenom serviseru .

MERE PREDOSTROŽNOSTI

- Držite daljinski primopredajnik daleko od vode ili bilo koje tečnosti, jer ako dođe do kvara usled dodira sa vodom ili nekom drugom tečnošću garancija proizvođača vozila ne pokriva ove vrste kvarova.

Karakteristike vašeg vozila

MERE PREDOSTROŽNOSTI

Bilo koja vrsta izmene i prepravke, na vašem vozilu koje nisu izričito odobrene od strane odgovornih i kompetentnih lica, može dovesti do toga da opremu vašeg vozila ne možete da koristite, kao i da Garancija proizvođača ne priznaje ovu vrstu kvarova. nastalu usled ne stručnog rukovanja.

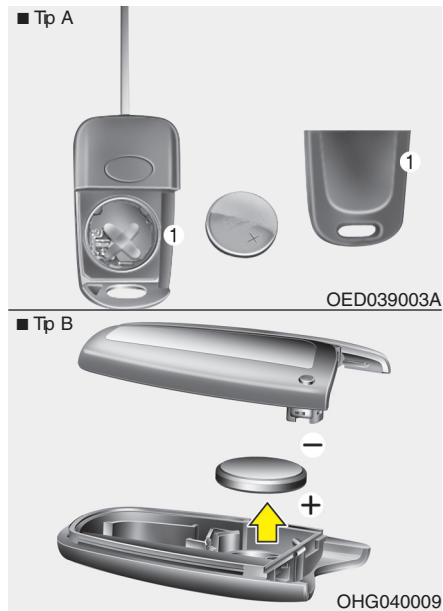

Zamena baterije

Baterija ključa bi trebalo da traje nekoliko godina, ali ukoliko primetite da svetlo indikatora na smart ključu postaje slabije ili da smart ključ ne radi uobičajeno probajte da zamenite bateriju. Ukoliko niste sigurni kako treba da rukujete smart ključem ili kako da zamenite bateriju, obratite se ovlašćenom serviseru Hyundai vozila.

1. Tankim predmetom lagano otvorite središnji poklopac daljinskog upravljača
2. Zamenite bateriju novom (CR2032) Proverite da je polaritet nove baterije isti "+" simbol koji označava stranu prema gore, a zatim je stavite u daljinski.
3. Vratite poklopac daljinskog upravljača Ukoliko je potrebno zameniti daljinski upravljač, obratite se ovlašćenom HYUNDAI serviseru.

Karakteristike vašeg vozila

 **MERE PREDOSTROŽNOSTI**

Daljinski upravljač je dizajniran da radi dugi niz godina, ali izlaganje vlazi ili statičkom elektricitetu, usled čeka rad daljinskog upravljača može biti ugrožen. Ukoliko niste sigurni kako da koristite vaš daljinski upravljač, ili kako da zamenite bateriju, obratite se ovlašćenom HYUNDAI serviseru.

Upotreba pogrešne baterije može da izazove oštećenje daljinskog upravljača. Uvek koristite odgovarajuću bateriju.

Da biste izbegli oštećenje daljinskog upravljača, pazite da vam ne ispadne, da se ne pokvasi i nemojte ga izlagati toploti i direktnom suncu.

 **MERE PREDOSTROŽNOSTI**

Ne propisno odlaganje upotrebljenih baterija može biti štetno po ljudsko zdravlje i životnu okolinu. Uvek propisno odložite potrošene baterije u skladu sa lokalnim zakonima i propisima.

Karakteristike vašeg vozila

SMART KLJUČ (AKO JE VOZILO OPREMLJENO)



OXM049001L

Upotreba smart ključa

1. Zaključavanje vrata
2. Otključavanje vrata
3. Otvaranje prtljažnika

Smart ključem možete otključavati, zaključavati vrata vozila i prtljažnik, i pokrenuti motor bez postavljanja ključa u kontakt bravu.

Funkcije smart ključa su slične funkcijama daljinskog upravljača. Detaljnije informacije u odeljku „Daljinsko otključavanje vozila”

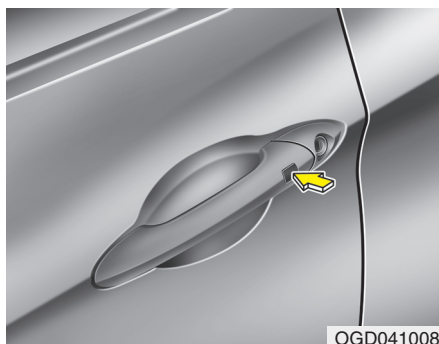

OGD041008

Smart ključem možete otključavati, zaključavati vrata vozila i prtljažnik.

Takodje, smart ključem možete pokrenuti motor, u nastavku više detalja.

Zaključavanje

1. Ponesite smart ključ
2. Zatvorite sva vrata vozila, haubu motora i prtljažnik.
3. Pritisnite dugme sa spoljašnje strane na bravi vrata
4. Svetlo upozorenja će zatrepereti jedan put (hauba motora i prtljažnika moraju biti zatvoreni) Takodje, spoljašnje ogledalo će se automat-ski preklopiti, ukoliko je prekidač (Tip B) za preklapanje spoljašnjeg ogledala u položaju AUTO (ako je vozilo opremljeno).
5. Proverite da li su vrata zaključana, tako što ćete povući kvaku na vratima vozila

* NAPOMENA

- Dugme na vratima će raditi ukoliko se smart ključ nalazi na udaljenosti od 0.7~m (28 ~ inčA)
- Čak i ako ste pritisnuli dugme sa spoljašnje strane kvake vrata, ono neće biti u funkciji, i zvučni signal upozorenja će se oglasiti na oko 3 sekunde, ukoliko se nešto od dole navedenog dogodi:
 - Smart ključ se nalazi u vozilu .
 - Kontakt brava se nalazi u položaju ACC ili ON .
 - Bilo koja od vrata, osim prtljažnika su otvorena.

Karakteristike vašeg vozila

Otključavanje

1. Ponesite smart ključ
2. Pritisnite dugme sa spoljašnje strane kvake vrata.
3. Svetlo upozorenja će zatrepereti dva put(hauba motora i prtljažnika moraju biti zatvoreni) Takodje, spoljašnje ogledalo će se automat-ski preklopiti, ukoliko je prekidač (Tip B) za preklapanje spoljašnjeg ogledala u položaju AUTO (ako je vozilo opremljeno).

* NAPOMENA

- Razdaljina na kojoj će prekidač raditi je unutar 0.7 m(28 inča) od ručice vrata vozila
- S obzirom da sistem prepoznaje smart ključ na razdaljini od 0.7~m (28~ in.) razdaljine, budite obazrivi jer i druge osobe mogu da otvore vrata bez posedovanja smart ključa
 - Sva vrata će se automatski zaključati , takodje spoljašne ogledalo će se otvoriti, ukoliko je prekidač za preklapanje spoljašnjeg ogledala (Tip B) u položaju AUTO. (ako je vozilo opremljeno) ukoliko se nijedna vrata ne otvore u periodu od 30 sekundi.

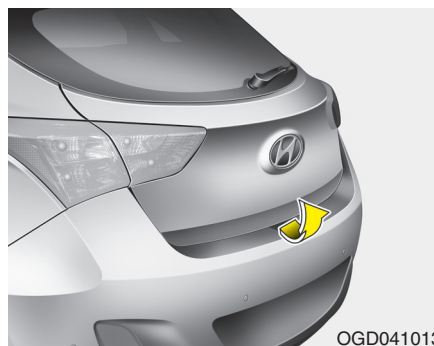

OGD041013

Otključavanje prtljažnika

1. Ponesite smart ključ
2. Pritisnite dugme na vratima prtljažnika.
3. Vrata prtljažnika će se otključati

* NAPOMENA

- Jednom otvorena i potom ponovo zatvorena vrata prtljažnika , će se automatski zaključati.
- Razdaljina na kojoj će prekidač raditi je unutar 0.7 m(28 inča) od ručice vrata prtljažnika.

Mere predostrožnosti u vezi smart ključa

* NAPOMENA

- Ukoliko vam se iz nekog razloga dogodi da izgubite smart ključ, nećete biti u mogućnosti da pokre ete motor.

Odšlepujte vozilo, i kontaktirajte ovlašćenog HYUNDAI serviseru.

- Najviše mogu biti registrovana dva smart ključa za jedno vozilo. Ukoliko izgubite smart ključ, odmah sa vozilom i duplikatom ključa se obratite ovlašćenom Hyundai servisu kako bi ste se zaštitili od moguće krađe automobila.
- Smart ključ neće raditi ukoliko se nešto od sledećih stvari dodgodi:
 - Smart ključ se nalazi u blizini radio predajnika, kao što je radio stanica ili aerodrom koji mogu da ometaju normalan rad smart ključa.
 - Ukoliko držite smart ključ u blizini radio stanice, ili mobilnog telefona.
 - Ukoliko se smart ključ nekog drugog vozila upotrebljava u blizini vašeg vozila.
 - Ukoliko ste vam dometa rada smart ključa.
 - Ukoliko vam smart ključ nije u fun ciji, koristite mehanički ključ za otključavanje i zaključavanje vrata. Obratite se ovlašćenom HYUNDAI serviseru za otklanjanje kvara smart ključa.

Karakteristike vašeg vozila

⚠ MERE PREDOSTROŽNOSTI

• *Držite smart ključ daleko od vode ili bilo koje tečnosti, jer ako dođe do kvara smart ključa usled dodira sa vodom ili nekom drugom tečnošću garancija proizvođača vozila ne pokriva ove vrste kvarova.*

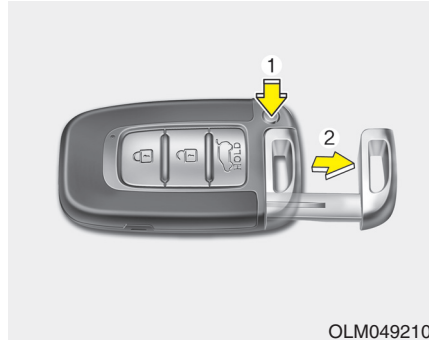

Otključavanje/zaključavanje vrata u vanrednim situacijama

Ukoliko je smart ključ van upotrebe, možete mehaničkim ključem otključavati i zaključavati vrata vozila.

1. Da biste izvadili mehanički ključ iz ležišta pritisnite i zadržite dugme (1) i izvucite mehanički ključ (2).
2. Ubacite mehanički ključ u otvor brave na vratima i okrenite ka zadnjem delu vozila da otključate vrata, i ka prednjem delu vozila da zaključate vrata vozila.
3. Za ponovno vraćanje mehaničkog ključ u ležište, postavite ključ u ležište, stisnite na dole, dok ne čujete zvuk, klik.

Karakteristike vašeg vozila

PROTIV PROVALNI ALARMNI SISTEM (AKO JE VOZILO OPREMLJENO)



Vozila koja su opremljena alarmnim sistemom protiv krađe imaju nalepnicu zalepljenu na vozilo na kojoj je napisano:

1. UPOZORENJE
2. SIGURNOSNI SISTEM

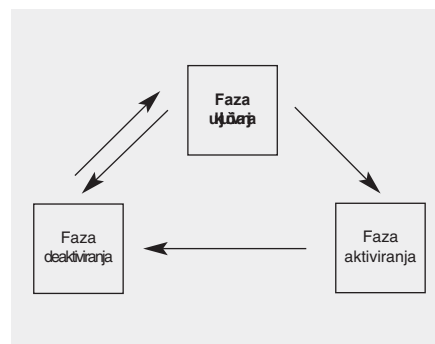

Ovaj sistem je napravljen sa ciljem da obezbedi zaštitu od neovlašćenog ulaska u vozilo. Ovaj sistem radi u tri faze: prva faza je faza uključivanje, druga je faza alarmiranja / aktiviranja, a treća je faza deaktiviranja/ isključivanje. Ako se aktivira, sistem obezbeđuje zvučni alarmni signal uz žmirkanje migavaca

Faza aktiviranja

Korišćenjem smart ključa

Parkirajte vozilo i ugasiite motor. Uključite sistem na sledeći način:

1. Ugasite motor.
2. Vodite računa da su zatvorena hauba motora i poklopac prtljažnika kao i sva vrata.
3. Zaključajte vrata koristeći dugme za zaključavanje sa spoljašnje strane vrata, imajući kod sebe smart ključ

Nakon završetka gore navedenih postupaka, migavci će zatreperiti jednom što označava da je alarmni sistem uključen.

Ukoliko bilo koja od vrata ostanu otvorena, vrata nećete moći da zaključate, prateći zvuk upozorenja će se oglasiti na oko 3 sekunde.

Zatvorite sva vrata i pokušajte ponovo da zaključate vrata.

Ukoliko hauba motora ili vrata prtljažnika ostanu otvorena, signalno svetlo upozorenja se neće upaliti i alarmni sistem neće biti aktiviran.

Nakon zatvaranja haube motora i vrata prtljažnika, signalno svetlo upozorenja će zatrepereti jedan put.

Karakteristike vašeg vozila

• Zaključajte vrata koristeći taster za zaključavanje na smart ključ. Nakon obavljanja gore navedenih postupaka signalno svetlo upozorenja će zatrepereti jedan put, što ukazuje da je alarmni sistem aktiviran.

Ukoliko hauba motora ili vrata prtljažnika ostanu otvorena, signalno svetlo upozorenja se neće upaliti i alarmni sistem neće biti aktiviran.

Nakon zatvaranja haube motora i vrata prtljažnika, signalno svetlo upozorenja će zatrepereti jedan put.

Korišćenjem daljinskog upravljača
Parkirajte vozilo i ugasi motor.
Uključite sistem na sledeći način:

1. Ugasi motor i izvadite ključ iz kontakta brave.
2. Vodite računa da su zatvorena hauba motora i poklopac prtljažnika kao i sva vrata.
3. Zaključajte vrata koristeći dugme za zaključavanje na daljinkom upravljaču. Nakon završetka gore navedenih postupaka, migavci će zatreperiti jednom što označava da je alarmni sistem uključen.

Ukoliko bilo koja od vrata ostanu otvorena, ili ukoliko se bilo koja vrata otvore u roku od 30 sekundi, signalna svetla upozorenja se neće upaliti i alarmni sistem neće biti aktiviran. Nakon zatvaranja haube motora i vrata prtljažnika, signalno svetlo upozorenja će zatrepereti jedan put. Ne uključujte sistem dok svi putnici nisu napustili vozilo. Ako je sistem uključen dok se neko nalazi u vozilu, alarm može da se aktivira kada ta osoba bude napuštala vozilo. Ako u roku od 30 sekundi od aktiviranja alarma, otvorite vrata, haubu motora ili prtljažnik, sistem će se isključiti kako bise sprečilo nepoželjno aktiviranje alarma.

Aktiviranje alarma

Alarm će se aktivirati ukoliko se nešto od niže navedenog dogodi, kada je sistem uključen.

- Vrata se otvaraju bez upotrebe daljinskog predajnika (ili smart ključa).
 - Vrata prtljažnika se otvaraju bez upotrebe daljinskog predajnika (ili smart ključa)
 - Hauba motora je otvorena
- Sirena će se oglasiti i migavci će trepereti bez prekida 27 sekundi. Da biste isključili sistem otključajte vrata pomoću daljinskog predajnika ili smart ključa.

Karakteristike vašeg vozila

Isključivanje

Sistem će biti isključen ukoliko se dogodi sledeće:

Daljinskim upravljačem

- Taster za otključavanje vrata je pritisnut.
- Motor je pokrenut
- Kontakt brava je u položaju ON duže od 30 sekundi.

Smart ključem

- Taster za otključavanje vrata je pritisnut.
 - Dugme za zaključavanje vrata sa spoljašnje strane je pritisnuto
 - Motor je pokrenut
- Nakon otključavanja vrata, signalno svetlo upozorenja će zatrepereti dva puta što ukazuje da je sistem isključen. Ukoliko, nakon otključavanja vrata u roku od 30 sekundi ni jedna vrata(i) vrata prljažnika se ne otvoreni, sistem će biti ponovo aktiviran.

*** NAPOMENA**

- Bez smart ključa
Ukoliko ste sistem isključili bez korišćenja daljinskog upravljača, postavite ključ u kontakt bravu i startujte motor.
Ovako ćete isključiti sistem.
- Sa smart ključem
Ukoliko ste sistem isključili bez korišćenja smart ključa, otvorite vrata mehaničkim ključem i startujte motor.
Ovako ćete isključiti sistem.
- Ukoliko izgubite vaše ključeve, mi savetujemo da se obratite ovlašćenom HYUNDAI serviseru.

**MERE PREDOSTROŽNOSTI**

Nemojte vršiti bilo kakve prepravke niti podešavanja na sistemu protiv kradje, time možete prouzrokovati kvar sistema. Obratite se ovlašćenom HYUNDAI serviseru. Bilo kakava prepravka ili popravka sistema od strane neovlašćenog lica ne podleže uslovima garancije proizvođača.

Karakteristike vašeg vozila

BRAVE NA VRATIMA



Upotreba brava sa spoljašnje strane vozila

Daljinski upravljač/Smart ključ

- Vrata možete zaključati i otključati korišćenjem daljinskog upravljača ili smart ključa.
- Vrata možete zaključati i otključati pritiskom na dugme koje se nalazi na bravi vrata koristeći smart ključ (ako automobil opremljen smart ključem.)

- Jednom otključana vrata, vrata možete otvoriti povlačenjem kvake na vratima.
- Prilikom zatvaranja vrata vozila, rukom pogurajte vrata kako biste se uverili da ste vrata dobro zatvorili.

Mehanički ključ

- Ukoliko daljinski upravljač ili smart ključ ne rade uobičajeno, vrata možete otključati ili zaključati upotrebom mehaničkog ključa.

Ubacite ključ u otvor brave sa spoljašnje strane vrata. Okrenite ključ ka zadnjem delu vozila za otključavanje vrata i ka prednjem delu vozila za zaključavanje vrata.

- Ukoliko otključate/zaključate vozačeva vrata mehaničkim ključem, kada prekidač centralnog zaključavanja nije ispravan, samo će vrata vozača biti otključana/zaključana.
- Jednom otključana vrata možete otvoriti povlačenjem kvake na vratima.
- Prilikom zatvaranja vrata vozila, rukom pogurajte vrata kako biste se uverili da ste vrata dobro zatvorili.

* NAPOMENA

- U hladnim i vlažnim područjima brave i mehanizmi vrata možda neće raditi kako treba usled njihovog zamrzavanja. Ako se vrata brzo zaključaju / otključaju više puta za redom, sistem može trenutno da prestane da radi kako bi se zaštitio sklop i sprečilo oštećenje komponenti sistema

⚠ UPOZORENJE

- Ukoliko dobro ne zatvorite vrata, vrata se mogu sama otvoriti.
- Prilikom zatvaranja vrata, budite pažljivi da nečije ruke ili telo ne prikleštite vratima.

Karakteristike vašeg vozila

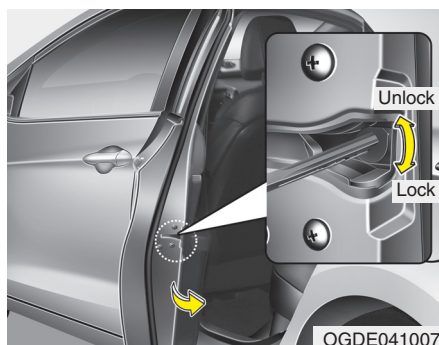

OGDE041007

U vanrednim situacijama
Ukoliko elektronski sistem zaključavanja vrata ne radi ispravno, jedini način zaključate vrata je pomoću mehaničkog ključa, i brave sa spoljašnje strane vrata.

Vrata koja nemaju ugrađene brave sa spoljašnje strane, možete zaključati na sledeći način:

1. Otvorite vrata.
2. Ubacite ključ u otvor brave za sigurnosno zaključavanje, horizontalno postavite ključ kako bi vrata zaključali.
3. Dobro zatvorite vrata.

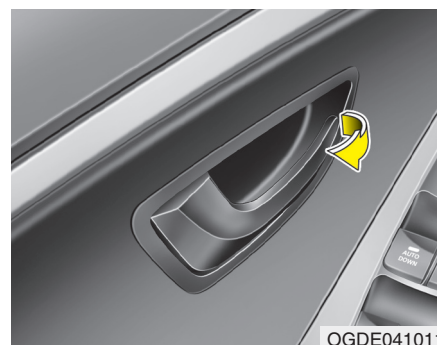

OGDE041011

Upotreba brava sa unutrašnje strane vozila
Sa ručicom kvake vrata

Prednja vrata vozila

Ukoliko povučete ručicu kvake vrata kada su vrata zaključana, vrata će se otključati i otvoriti.

Zadnja vrata (ako je vozilo opremljeno)

Ukoliko povučete ručicu kvake vrata jedan put, kada su vrata zaključana, vrata će se otključati

Ukoliko povučete ručicu kvake vrata još jedan put vrata će se otvoriti.

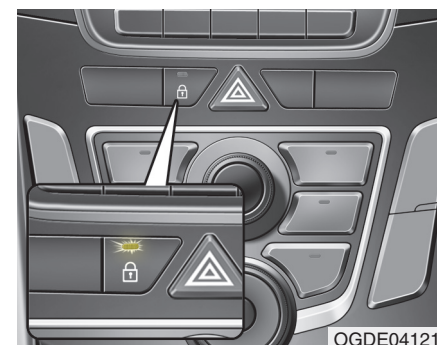

OGDE041215

Sa centralnim prekidačem za otključavanje/zaključavanje vrata

Koristi se pritiskom na prekidač za otključavanje/zaključavanje vrata

- **Ukoliko pritisnete glavni prekidač za zaključavanje vrata, sva vrata na vozilu će biti zaključana i svetlo upozorenja na prekidaču će goreti.**
- **Ukoliko se bilo koja od vrata otvore kada se pritisne prekidač, ni jedna od vrata na vozilu neće biti zaključana**
- **Ukoliko su bilo koja od vrata na vozilu ostala otključana svetlo upozorenja na prekidaču će se ugasiti.**
- **Pritiskom na glavni prekidač za otključavanje/zaključavanje vrata sva vrata na vozilu će biti otključana.**

Karakteristike vašeg vozila

* NAPOMENA

Ukoliko vrata zaključate korišćenjem daljinskog upravljača ili smart ključa, vrata neće moći da otključate pomoću glavnog prekidača za otključavanje/zaključavanje vrata.

UPOZORENJE - Kvar na bravama vozila

Ukoliko vam se ikad dogodi da elektronski sistem otključavanja/zaključavanja vozila otkáže dok se nalazite u vozilu, probajte jednu od dole navedenih radnji:

- Probajte ostale brave i kvake vrata vozila.
- Spustite prozor na vozačevim vratima, i upotrebite mehanički ključ sa spoljašnje strane vozila da otključate vrata.
- Probajte sa otvaranjem prtljažnika.

UPOZORENJE -Vrata

U toku vožnje sva vrata moraju biti zatvorena i zaključana kako bi se sprečilo njihovo slučajno otvaranje. Zaključavanjem vrata možete sprečiti i potencijalne upade u vaše vozilo kada se zaustavi ili uspori.

- Budite pažljivi prilikom otvaranja vrata i pazite da na vrata ne nalete druga vozila, motori, bicikli ili pešaci kako bi ste izbegli nanošenja povreda i nesreću do koje može doći.

UPOZORENJE –Nezaključana vozila

Ukoliko ostavite vozilo otključano, time privlačite provalnike ili napadače koji vas mogu povrediti. Kada napuštate vozilo uvek izvadite ključ iz kontakt brave, zatvorite sve prozore i zaključajte sva vrata.

UPOZORENJE –

Deca bez nadzora

Unutrašnjost zatvorenog vozila se jako brzo zagreva. Toplota može prouzrokovati smrt ili ozbiljne povrede deci ili životinjama koja ne mogu da izađu iz vozila. Osim toga, deca mogu da pokrenu neke od sistema vozila koje ih mogu dovesti u opasnost. Nikada ne ostavljajte decu ili životinje bez nadzora u vozilu.

Karakteristike vašeg vozila

Dodatni sistem zaključavanja vrata / Deadlocks (ako je vozilo opremljeno)
Neki modeli vozila su opremljeni ovim dodatnim sistemom zaključavanja koji onemogućuje da vrata budu otvorena ni sa unutrašnje ni sa spoljašnje strane, kada je aktivirana ova funkcija dodatnog sistema zaključavanja, kao još jedan dopunski sistem bezbednosti vašeg vozila. Da biste upotreбили ovaj sistem, vrata moraju biti zaključana korišćenjem daljinskog upravljača ili smart ključa.

Za otključavanje vrata potrebno je ponovo upotrebiti daljinski upravljač ili smart ključ.

UPOZORENJE

Nemojte zaključavati vrata daljinskim predajnikom ili smart ključem ukoliko je neko u vozilu.

Osobe koje su u vozilu neće moći da otključaju vrata. Na primer, ukoliko ste vrata zaključali daljinskim predajnikom, samo uz pomoć daljinskog predajnika vrata možete i otključati.

Brave na vratima

Senzori za otključavanje vrata u slučaju sudara

Sva vrata se automatski otključavaju kada se zbog siline udarca vazdušni jastuci aktiviraju.

Senzori za zaključavanje vrata prilikom povećavanja brzine vozila (ako je vozilo opremljeno)

Kada se vozilo kreće brže od 15 km/h, sva vrata će se automatski zaključati.

Senzori za otključavanje vrata kada je motor ugašen (ako je vozilo opremljeno)

*Bez korišćenja smart ključa:
Sva vrata će se automatski otključati kada ugasite motor ili skinete ključ sa kontakt brave*

Kada koristite smart ključ:

Kada je prekidač za startovanje motora u položaju OFF.

Senzori za zaključavanje/otključavanje vrata u zavisnosti od položaja ručice menjača

• Sva vrata će se automatski zaključati kada ručica menjača izbacite iz položaja P (parkirano)

• Sva vrata će se automatski otključati kada ručicu menjača prebacite u položaj P (parkirano)

Ove automatske funkcije za otključavanje/ zaključavanje vrata možete aktivirati ili deaktivirati. Detaljnija objašnjenja u odeljku „Podešavanje korisnika vozila,,

Karakteristike vašeg vozila

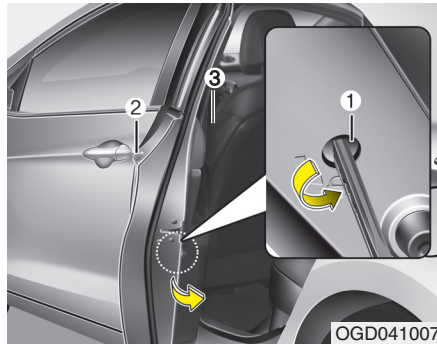

Brava za sigurnosno zaključavanje zadnjih vrata

Ovaj sigurnosni sistem omogućuje zaštitu od slučajnog dečijeg otvaranja vrata sa unutrašnje strane. Ovaj dodatni sistem zaključavanja zadnjih vrata treba da koristi uvek kada god vozite decu na zadnjem sedištu.

Položaj zaključane brave



1. Otvorite zadnja vrata
2. Ubacite ključ (ili šrafčiger) u otvor (1) i okrenite u položaj "lock(zaključano)
Kada je položj brave u zaključanom položju, zadnja vrata neće biti moguće otvoriti ni povlačenjem kvake sa unutrašnje strane vrata (3)

3. Zatvorite zadnja vrata.

Da biste otključili zadnja vrata povucite kvaku brave sa spoljašnje strane vozila. (2).

I ako su vrata otključna, zadnja vrata neće biti moguće otvoriti sa unutrašnje strane (3) sve dok se ne otključa sigurnosni sistem zaključavanja brave zadnjih vrata.

⚠ UPOZORENJE –
Brave na zadnjim vratima
Ukoliko dete slučajno otvori zadnja vrata u toku vožnje može doći do teških ih povreda ili smrti. Da bi ste sprečili otvaranje zadnjih vrata sa unutrašnje strane, uvek zaključavajte zadnja kada vozite decu.

Karakteristike vašeg vozila

PRTLJAŽNIK

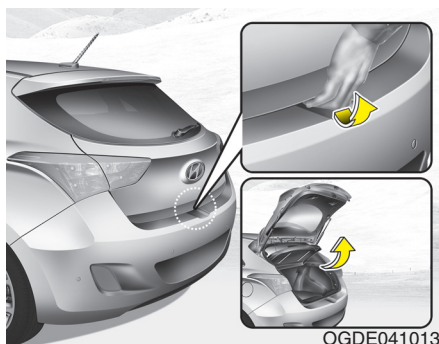

Otvaranje prtljažnika

- Poklopac prtljažnika se otključava ili zaključava zajedno sa svim vratima pomoću ključa, daljinskog upravljača ili pomoću smart ključa ili centralnog prekidača za zaključavanje vrata.
- Samo prtljažnik možete otključati pritiskom na dugme daljinskog upravljača ili smart ključa duže od 1 sekunde.
- Otključan poklopac prtljažnika možete otvoriti pritiskom na bravu prtljažnika i podizanjem vrata na gore.
- Jednom otvoren, zatim zatvoren prtljažnik se automatski zaključava (Sva vrata na vozilu moraju biti zaključana)

* NAPOMENA

U hladnim i vlažnim područjima brave i mehanizmi vrata možda neće raditi kako treba usled njihovog zamrzavanja.

⚠ UPOZORENJE

Poklopac prtljažnika se otvara prema gore. Budite obazrivi prilikom otvaranja prtljažnika da u blizini nema predmeta ili ljudi.

⚠ MERE PREDOSTROŽNOSTI

Uvek pre započinjanja vožnje proverite da li je poklopac prtljažnika zatvoren jer se u suprotnom mogu oštetiti cilindri za podizanje i kopče mehanizma.

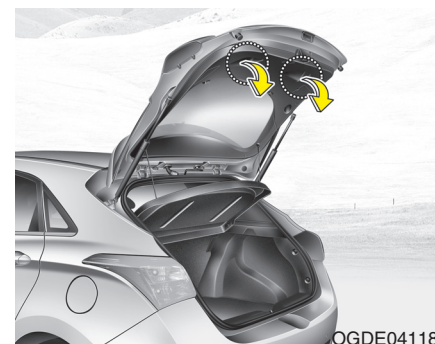

Zatvaranje prtljažnika

Spustite i povucite na dole poklopac prtljažnika.

Proverite da li je poklopac prtljažnika dobro zatvoren.

⚠ UPOZORENJE

Prilikom zatvaranja poklopca prtljažnika, pobrinite se da vam ruke stopala, i ostali delovi tela budu na bezbednoj razdaljini.

⚠ MERE PREDOSTROŽNOSTI

Prilikom zatvaranja poklopca prtljažnika, proverite da između prtljažnika i mehanizma za zatvaranje nema nikakvih prepreka, jer bi one mogle oštetiti mehanizam prilikom zatvaranja poklopca prtljažnika.

Karakteristike vašeg vozila

⚠ UPOZORENJE - Izduvni gasovi
Ako je prtljažnik u toku vožnje otvoren, izduvni gasovi mogu ući u kabinu vozila i izazvati ozbiljne smetnje u disanju ili smrt.
Ukoliko morate da vozite sa otvorenim prtljažnikom, držite ventilacione otvore i sve prozore otvorene da bi u unutrašnjosti vozilo bilo dovoljno vazduha.

⚠ UPOZORENJE -Prtljažnik
Putnici nikada ne treba da se voze u prtljažniku gde nemaju mogućnost da se vežu sigurnosnim pojasevima. Kako bi se izbegle povrede u slučaju nesreće ili naglog kočenja, putnici moraju uvek biti vezani.

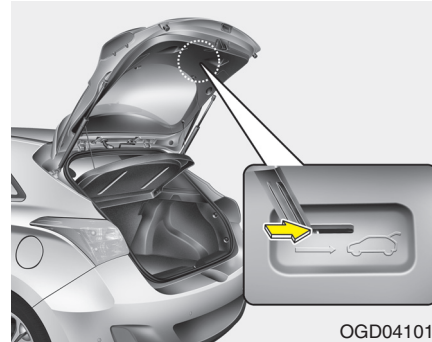

OGD041015

Brava za otvaranje prtljažnika u hitnim slučajevima

Vaše vozilo je opremljeno sa bravom za otvaranje prtljažnika u hitnim slučajevima koja se nalazi na dnu polopca prtljažnika. Ukoliko se neko slučajno zaključa u prostoru prtljažnika na sledeći način možete otvoriti prtljažnik:

1. Ubacite mehanički ključ u otvor
2. Povucite ključ u desnu stranu.
3. Podignite poklopac prtljažnika na gore.

⚠ UPOZORENJE

- Dobro zapamtite gde se nalazi brava za otvaranje prtljažnika u hitnim slučajevima i kako se ona upotrebljava u slučaju da se neko slučajno zaključao unutra i da treba da otvorite prtljažnik.
- Niko ne treba da se vozi u prtljažniku, ni pod kojim uslovima. Prtljažnik je opasan deo vozila za vožnju ukoliko dođe do sudara.
- Koristite bravu za otvaranje prtljažnika samo u hitnim slučajevima i budite oprezni naročito ako je vozilou pokretu.

Karakteristike vašeg vozila

PROZORI

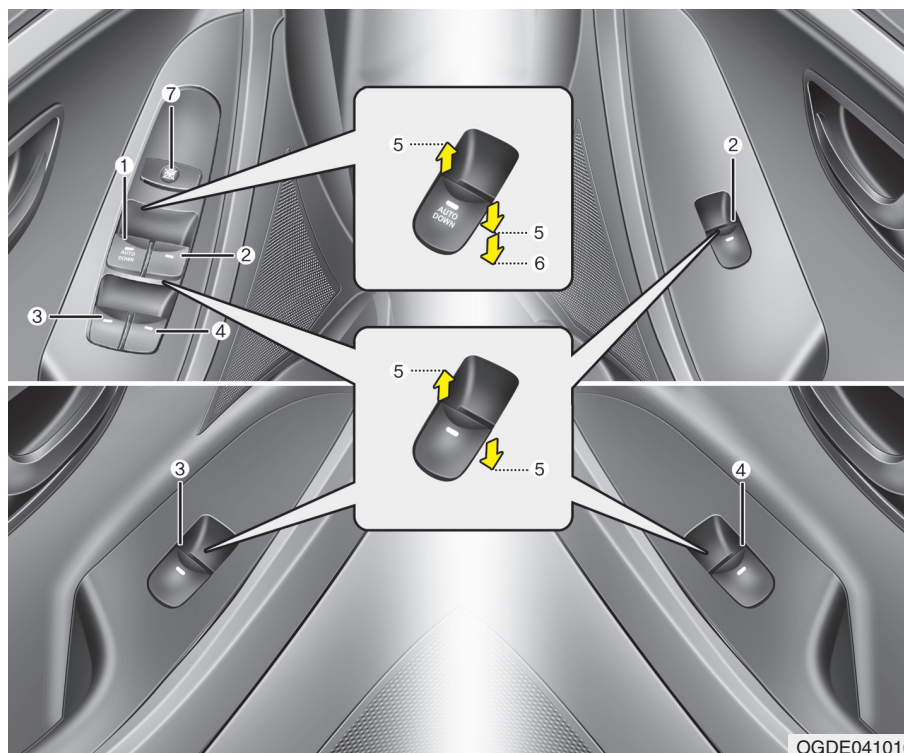

(1) Prekidač za elektronsko otvaranje prozora vozača

(2) Prekidač za elektronsko otvaranje prozora su-vozača

(3) Prekidač za automatsko otvaranje zadnjeg (levog) prozora*

(4) Prekidač za automatsko otvaranje zadnjeg (desnog) prozora*

(5) Otvaranje i zatvaranje prozora

(6) Automatsko podizanje*/ spuštanje prozora*

(7) Prekidač za automatsko blokiranje rada prozora

*: ako je vozilo opremljeno

* NAPOMENA

U hladnijim i vlažnijim područjima, elektronsko upravljanje podizačima stakala možda neće raditi ispravno, usled zamrzavanja.

OGDE041016

Karakteristike vašeg vozila

Elektronsko otvaranje prozora

Kontakt ključ treba da bude u položaju ON uključeno da biste mogli da koristite elektronsko otvaranje prozora. Na svim vratima vozila takođe postoje prekidači elektronske kontrole prozora. Kod vozača je glavni prekidač za elektronsko upravljanje prozorima u vozilu., kao i glavni prekidač za blokiranje rada elektronskog upravljanja zadnjih vrata. Elektronsko otvaranje prozora možete koristiti 30 sekundi nakon što je kontakt ključ izvađen ili okrenut u položaj "ACC" ili u položaju "Lock" zaključano. Međutim, ako su prednja vrata otvorena, nećete moći da koristite elektronsko otvaranje prozora čak ni u 30 sekundi nakon što je kontakt ključ izvađen iz kontakt brave.

* NAPOMENA

Ukoliko u toku vožnje sa potpuno otvorenim zadnjim prozorima ili krovnim prozorom(ako je vozilo opremljeno) (ili delimično otvorenim) primetite strujanje vazduha, podrhtavanje vozila, ili neki drugi zvuk, ovo je normalna pojava i može se umanjiti delimičnim otvaranjem oba prednja prozora. Ukoliko se zvuk ponovi, smanjite otvore zadnjih prozora kao i krovnog prozora delimično.

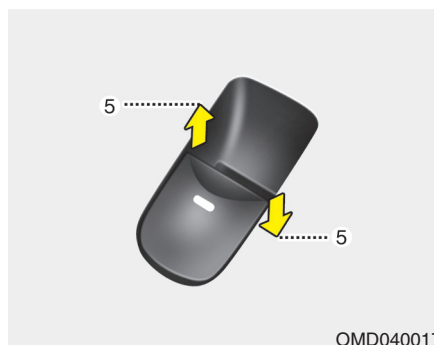

Otvaranje i zatvaranje prozora Tip A

Za otvaranje ili zatvaranje prozora, pritisnite ili povucite prema gore prednji deo odgovarajućeg prekidača u prvi položaj(5)

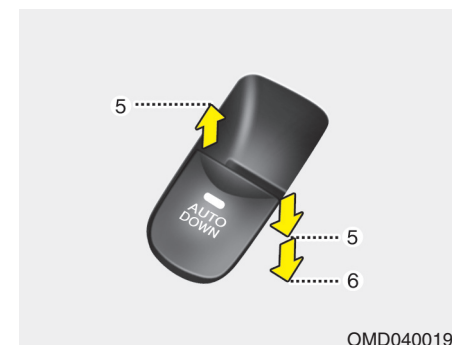

Tip B - Elektronsko otvaranje prozora (ako je vozilo opremljeno)

Kratkim pritiskom na prekidač u drugi položaj (6) do kraja ćete spustiti prozor čak i kad otpustite prekidač. Da biste zaustavili prozor u željenom položaju na kratko pritisnite prekidač u suprotnom smeru kretanja prozora

Karakteristike vašeg vozila

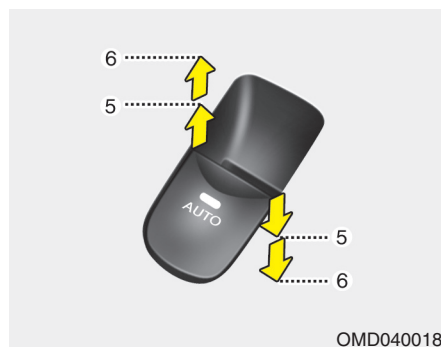

Tip C - Elektronsko otvaranje/zatvaranje prozora (ako je vozilo opremljeno)

Pritiskom ili povlačenjem prekidača do drugog položaja(6) u potpunosti otvara prozor i kada otpustite prekidač.

Da biste prozor zaustavili u željenom položaju, povucite na gore ili pritisnite na dole prekidač.

* NAPOMENA

Ukoliko primetite bilo kakav kvar u radu prozora, potrebno je restartovati sistem automatskog otvaranja prozora na sledeći način:

1. Okrenite kontakt ključ u položaj ON-uključeno.
2. Zatvorite vozačev prozor i natakite da pritisnete prekidač za zatvaranje prozora najmanje 1 sekund u nakon što se prozor potpuno zatvori.

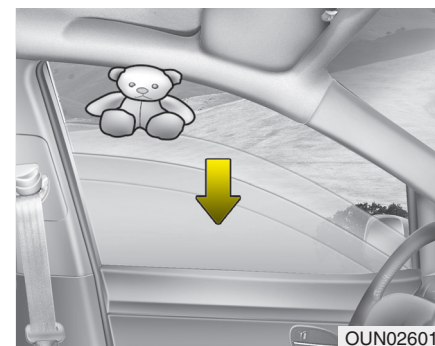

Automatsko zaustavljanje i promena pravca prozora

Ako zatvaranje prozora bude ometeno nekim predmetom ili delom tela, sistem će detektovati otpor i zaustaviće se.

Prozor se nakon toga spušta za oko 30 cm (11.8 inči) kako bi se uklonila prepreka.

Ako prozor detektuje otpor dok se prekidač za otvaranje povlači, sistem će zaustaviti podizanje prozora i spustiće prozor oko 2.5 cm (1 inč).

Ako prekidač ponovo povučete na oko 5 sekundi nakon što se prozor spustio, ova funkcija neće raditi.

Karakteristike vašeg vozila

* NAPOMENA

Automatsko zaustavljanje promena pravcavozačevog prozora je moguće samo kada se koristi funkcija automatskog podizanje prozora, potpunim povlačenjem prekidača. Automatsko zaustavljanje prozora neće raditi ukoliko je prozor podignut do polovine korišćenjem prekidača za podizanje prozora.

UPOZORENJE

Pre podizanja bilo kog prozora uvek proverite da li postoje bilo kakve prepreke u blizini prozora, kako bi ste time sprečili oštećenja vozila. Ako se između stakla i gornjeg kanala okvira prozora zaglavi predmet manji od 4 mm (0.16 inča, sistem automatskog zaustavljanja prozora neće detektovati prepreku i prozor se neće zaustaviti.



Prekidač za blokiranje rada komandi prozora na zadnjim vratima (ako je vozilo opremljeno)

Vozač može da blokira rad prekidača za upravljanje prozorima na zadnjim vratima pritiskom na prekidač za blokiranje rada u položaj LOCK - blokirano.



MERE PREDOSTROŽNOSTI

- **Kako biste sprečili moguća oštećenja sistema za elektronsko upravljanje prozorima, nemojte otvarati ili zatvarati dva ili više prozora istovremeno. Pridržavanjem ovog saveta, produžićete vek trajanja osigurača.**
- **Nikada nemojte pokušavati da upravljate vozačevim prekidačem za otvaranje prozora i drugim prekidačem ili obratno smerovima istovremeno. U tom slučaju staklo prozora će se zaustaviti i nećete više moći da zatvorite niti otvorite prozore.**

Karakteristike vašeg vozila

⚠ UPOZORENJE

- NIKADA ne ostavljajte kontakt ključ u vozilu.
- NIKADA ne ostavljajte decu bez nadzora odraslog u vozilu. Čak i jako mala deca mogu slučajno da pokrenu vozilo, mogu se zaglaviti u otvoru prozora ili na neki drugi način povrediti sebe ili druge.
- Uvek dobro pogledajte pre nego što počnete da zatvarate prozor kako ne bi ste prikleštili nečiju, glavu, ruku ili drugi deo tela prilikom zatvaranja prozora.
- Nemojte dozvoliti deci da se igraju sa prozorima. Deca mogu biti ozbiljno povredjena prilikom slučajnog otvaranja ili zatvaranja prozore.
- Nemojte pružati glavu ili ruke kroz prozor dok je vozilo u pokretu

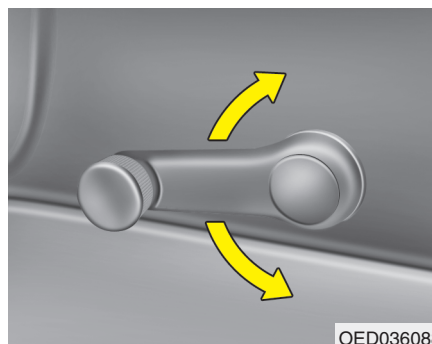

Ručno otvaranje/zatvaranje prozora (ako je vozilo opremljeno)

Za otvaranje/zatvaranje prozora, okrenite ručicu za otvaranje prozora u željenom pravcu.

⚠ UPOZORENJE

Prilikom otvaranja ili zatvaranja prozora, pobrinite se da ruke, šake kao i drugi delovi tela putnika budu na bezbednoj razdaljini.

Karakteristike vašeg vozila

HAUBA MOTORA

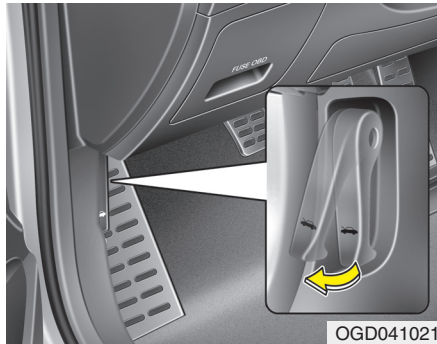

Otvaranje haube motora

1. Povucite ručicu za otpuštanje brave na haubi motora. Hauba motora će se malo podići.

⚠ UPOZORENJE

Haubu motora otvarajte samo ukoliko ste ugasili motor, zaustavili vozilo na ravnoj površini, ručicu menjača postavili u P (Park) za automatske menjače, R (hod u nazad) za ručne menjače, i osigurali vozilo podizanjem parkirne kočnice.

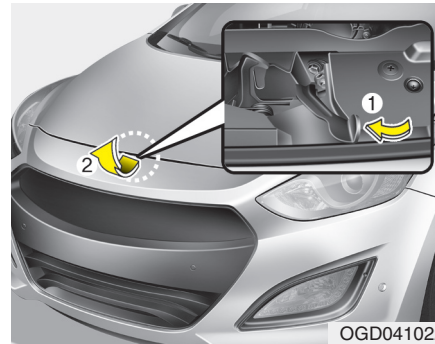

2. Stanite s prednje strane vozila, polako podignite haubu motora, povucite drugu ručicu (1) unutar haube, u sredini i podignite haubu (2)

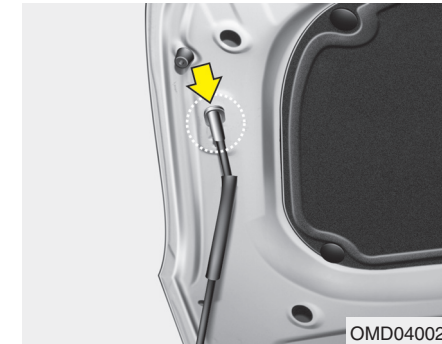

3. Izvadite podupirač haube motora.

4. Postavite podupirač haube motora i otvorite haubu motora. .

⚠ UPOZORENJE -Vrući delovi
Budite pažljivi prilikom otvaranja haube motora ukoliko je motor zagrejan, da ne dotaknete vruće delove motora kako biste sprečili zadobijanje opekotina.

Karakteristike vašeg vozila

Zatvaranje haube motora

1. Pre nego što zatvorite haubu motora proverite sledeće:
 - Svi poklopci filtera na motoru moraju biti na svojim mestima.
 - Rukavice, krpe i svi zapaljivi materijali moraju biti uklonjeni iz prostora motora.
2. Vratite podupirač haube motora u svoje ležište.
3. Spustite haubu motora do na oko 30 cm (1 ft.) od potpunog zatvaranja i pustite da sama padne. Proverite da li je hauba motora dobro završena u svom ležištu.

UPOZORENJE - Hauba motora

Pre zatvaranja haube motora proverite da li ste uklonili sve predmete koji bi mogli da smetaju pri zatvaranju haube. Ukoliko niste uklonili sve predmete koji bi mogli da zasmetaju prilikom zatvaranja haube motora, možete oštetiti vozilo kao i zadobiti ozbiljne povrede.

- Rukavice, krpe i svi zapaljivi materijali moraju biti uklonjeni iz odeljka motora, u suprotnom usled njihovog zagrevanja možete izazvati izbijanje vatre i požar.

UPOZORENJE

- Uvek pre nego što započnete vožnju dobro proverite da li je hauba motora dobro nalegla u svoje ležište. Ukoliko hauba motora nije dobro zatvorena, u toku vožnje vam se može desiti da se hauba otvori i zakloni vam preglednost, usled čega može doći do nesreće.
- Podupirač haube motora mora biti postavljen u svoje ležište u potpunosti prilikom svakog otvaranja haube motora. Ovime ćete sprečiti mogućnost da vam hauba motora padne i nanese povrede.
- Nemojte voziti automobil sa podignutom haubom motora zbog smanjene vidljivosti, i mogućnosti da hauba motora ispadne iz ležišta ili da bude oštećena.

Karakteristike vašeg vozila

POKLOPAC OTVORA REZERVOARA ZA GORIVO

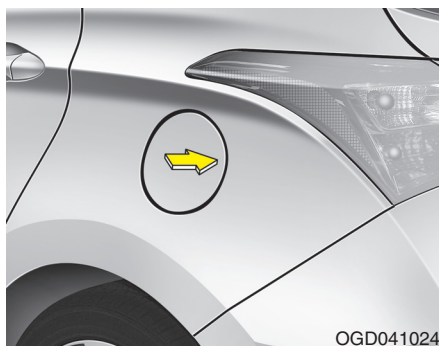

Otvaranje poklopca otvora rezervoara za gorivo

1. Poklopac rezervoara za gorivo može se otvoriti pritiskom na kraj poklopca kada su sva vrata vozila otključana.

* NAPOMENA

Poklopac otvora rezervoara čete moći da otvorite samo ukoliko su sva vrata na vozilu otključana.

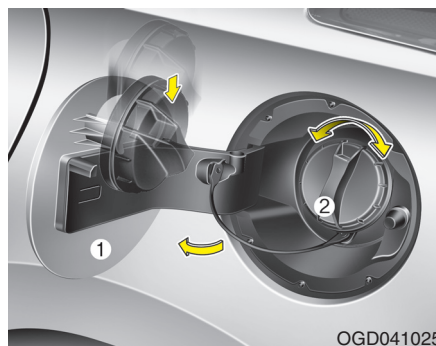

2. Otvorite poklopac do kraja (1).
3. Da skinete čep rezervoara za gorivo okrenite ga u pravcu suprotnom od kretanja kazaljki na časovniku (2).
4. Dopunite rezervoar sa gorivom ukoliko je potrebno.

* NAPOMENA

Ukoliko usled nakupljanja leda oko otvora poklopca rezervoara za gorivo ga nije moguće otvoriti, blagim lupkanjem ili pomeranjem poklopca otvora rezervoara za gorivo pokušajte da ga oslobodite od naslaga leda. Nemojte pokušavati na silu da otvarate poklopac otvora rezervoara za gorivo. Ukoliko je neophodno naprskažite sredstvo za odledjivanje oko poklopca otvora rezervoara (ne koristite antifriz iz hladnjaka motora) ili preparkirajte vozilo na toplije mesto gde će se led sam otopiti.

Zatvaranje poklopca otvora rezervoara za gorivo

1. Da biste zatvorili čep rezervoara za gorivo, okrenite ga u smeru kretanja kazaljke na časovniku dok ne čujete zvučno "klik". To je znak da je čep zatvoren.
2. Zatvorite poklopac otvora rezervoara za gorivo i malo ga pritisnite, kako bi se do kraja zatvorio.

Karakteristike vašeg vozila

UPOZORENJE

Opasnosti prilikom točenja goriva

- Ako se gorivo pod pritiskom rasprska, može dospeti na vašu odeću ili kožu i tako vas izložiti opasnosti od požara ili opekotina. Uvek pažljivo i polako skidajte čep rezervoara za gorivo. Ukoliko čujete šištanje, sačekajte da prestane pre nego što skinete čep rezervoara.
- Nemojte točiti gorivo laganim dolivanjem nakon što se mlaznica za točenje automatski zatvori.
- Uvek proverite da li je rezervoar za gorivo dobro zatvoren kako biste sprečili nesreću do koje može doći zbog prolivanja goriva.

UPOZORENJE

Opasnosti prilikom točenja goriva

Automobilska goriva su zapaljive/eksplozivne materije. Prilikom sipanja goriva, molimo Vas da obratite pažnju na sledeća uputstva:

Nepridržavanje sledećih upustava može dovesti do ozbiljnih povreda, opekotina ili smrti usled izbijanja požara ili eksplozije.

- Uvek pročitajte i pažljivo se pridržavajte svih upozorenja na benzinskim pumpama.
 - Pre nego što sipate gorivo uvek proverite gde se nalazi sigurnosni prekidač dovoda goriva, ako postoji, na pumpi.
 - Pre nego što dodirnete crevo za sipanje goriva ili poklopac istog trebalo bi da eliminišete potencijalnu opasnost od pražnjenja statičkog elektriciteta dodirivanjem nekog metalnog dela na prednjem delu vozila, radeći to na bezbednoj udaljenosti od creva za sipanje goriva, mlaznice ili nekog drugog izvora gasa.
- (Nastavlja se)

(Nastavak se)

- Nakon što ste započeli točenje goriva nemojte se vraćati u vozilo. Jer dodirivanjem, ili trljanjem predmeta ili tkanina (poliester, saten, najlon, itd.) možete da proizvedete statički elektricitet. Statički elektricitet može da zapali isparenja goriva što dovodi do eksplozije.
- Ako morate da ponovo uđete u vozilo, potrebno je da još jednom eliminišete potencijalnu opasnost od pražnjenja statičkog elektriciteta dodirivanjem nekog metalnog dela na vozilu, na bezbednoj udaljenosti od creva za sipanje goriva, mlaznice ili nekog drugog izvora gasa.
- Kada koristite odobrene kanistere za skladištenje goriva budite sigurni da ste ga postavili na zemlju pre nego što počnete da ga puniti gorivom. Pražnjenje statičkog elektriciteta od koje prouzrokuje kanister, može da zapali isparenja goriva što može dovesti do požara.

(Nastavlja se)

Karakteristike vašeg vozila

(Nastavlja se)

- Koristite samo kanistere predviđene za prenošenje i skladištenje goriva.
- Ne koristite mobilne telefone u blizini benzinske pumpe ili dok sipate gorivo. Električna stuja i električne smetnje od mobilnih telefona potencijalno mogu da zapale isparenja goriva što dovodi do požara.
 - Uvek ugasi motor kada sipate gorivo. Iskre od električnih komponenata motora mogu da zapale isparenja goriva što dovodi do požara. Uvek budite sigurni da ste motor ugasi dok točite gorivo. Kada ste završili sa točenjem goriva, proverite da biste bili sigurni da su poklopac rezervoara i vratanica rezervoara zatvorena, pre nego što startujete motor.
 - Ne palite vatru u blizini benzinske pumpe. **NE KORISTITE šibice ili upaljač i NE MOJTE PUŠITI** ili ostavljati opuške cigarete u vozilu dok se nalazite na benzinskoj pumpi, pogotovo dok sipate gorivo. Automobiliska goriva su veoma zapaljiva i mogu izazvati eksplozije

(Nastavlja se)

(Nastavak)

- Ukoliko dok sipate gorivo dođe do požara, udaljite se od vozila i odmah obavestite menadžera benzinske pumpe ili pozovite policiju i vatrogasce. Pratite uputstva koja će vam dati policija i vatrogasci..



MERE PREDOSTROŽNOSTI

- Koristite samo preporučeno gorivo za vaše vozilo detaljnije opisano u poglavlju 1.*
- *Ako je potrebno zameniti poklopac otvora rezervoara za gorivo, koristite samo originalne HYUNDAI delove ili onaj koji je odobren za vaše vozilo. Neodgovarajući poklopac može izazvati ozbiljne kvarove sistema goriva ili sistem izduvnih gasova.*
 - *Nemojte prosipati gorivo po spoljašnjim površinama vozila jer to može oštetiti boju.*
 - *Nakon točenja goriva proverite da li je rezervoar za gorivo dobro zatvoren kako bi se sprečilo prosipanje goriva u slučaju nesreće.*

Karakteristike vašeg vozila

PANORAMSKI KROVNI PROZOR (AKO JE VOZILO OPREMLJENO)



Ukoliko je vaše vozilo poseduje, krovni prozor, možete ga pomerati klizanjem ili izdizati pomoću kontrolnog dugmeta koje se nalazi na krovnom panelu, kada je kontakt ključ u ON položaju

- U hladnijim i vlažnijim područjima krovni prozor možda neće raditi ispravno usled zamrzavanja.
- Nakon pranja vozila, ili nakon jakih kiša, obavezno obrišite svu vodu koja se nakupila na krovnom prozoru pre nego što ga otvorite.



MERE PREDOSTROŽNOSTI
Nemojte pritiskati komande krovniog prozora nakon što je prozor potuno otvoren, zatvoren ili nagnut jer može doći do oštećenja motora ili komponenti sistema krovniog prozora.

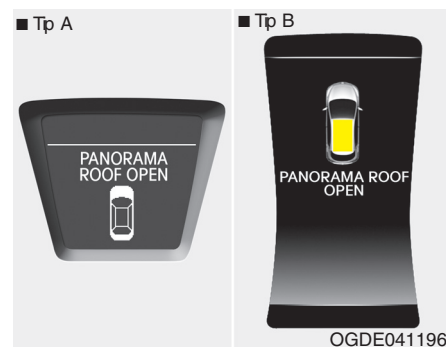

Upozorenje na otvoren krovni prozor (ako je vozilo opremljeno)

Ukoliko vozač sa kontakt brave skine ključ (smart ključ: ugasi motor) i otvori svoja vrata kada je krovni prozor otvoren, zvuk upozorenja će se oglasiti na oko 7 sekundi, i natpis upozorenja "Panorama Roof Open" (krovni prozor otvoren) na LCD ekranu će se pojaviti.

Obavezno zatvorite krovni prozor pre napuštanja vozila.

Karakteristike vašeg vozila



Sunčani zaklon

- Za otvaranje sunčanog zaklona, pritisnite prekidač za otvaranje sunčanog zaklona (1)
 - Za zatvaranje sunčanog zaklona kada je staklo krovnog prozora otvoreno
- *Pritisnite prekidač za sunčani zaklon (2)
- *Gurnite polugu za upravljanje krovnim prozorom u napred ili je povucite na dole.

Da zaustavite sunčani zaklon u željenom položaju pritisnite prekidač sunčanog zaklona.

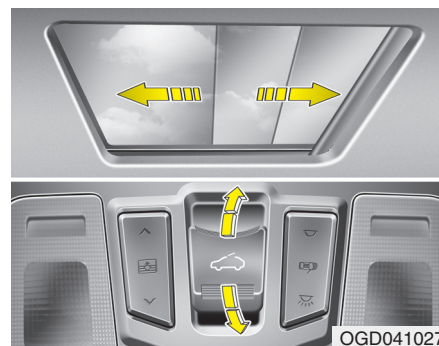

Otvaranje krovnog prozora

Kada je sunčani zaklon zatvoren

Kada povučete polugu za upravljanje krovnim prozorom u nazad, sunčani zaklon će se u potpunosti otvoriti i zatim će se i staklo krovnog prozora otvoriti u potpunosti. Da zaustavite otvaranje krovnog prozora u željenom položaju povucite ili gurnite polugu za upravljanje krovnim prozorom.

Kada je sunčani zaklon otvoren

Kada povučete polugu za upravljanje krovnim prozorom u napred, staklo krovnog prozora će se otvoriti u potpunosti. Da zaustavite otvaranje krovnog prozora u željenom položaju povucite ili gurnite polugu za upravljanje krovnim prozorom.



Naginjanje/izdizanje krovnog prozora

Kada je sunčani zaklon zatvoren

Kada povučete polugu za upravljanje krovnim prozorom na gore, sunčani zaklon će se u potpunosti otvoriti i zatim će se i staklo krovnog prozora otvoriti pod nagibom. Da zaustavite otvaranje krovnog prozora u željenom položaju povucite ili gurnite polugu za upravljanje krovnim prozorom.

Kada je sunčani zaklon otvoren

Kada povučete polugu za upravljanje krovnim prozorom na dole, staklo krovnog prozora će se otvoriti pod nagibom. Da zaustavite otvaranje krovnog prozora u željenom položaju povucite ili gurnite polugu za upravljanje krovnim prozorom.

Karakteristike vašeg vozila

Zatvaranje krovnog prozora

Zatvaranje krovnog prozora i sunčnog zaklona

Gurnite polugu za upravljanje krovnim prozorom u napred. Krovni prozor će se zatvoriti, a sunčni zaklon će se automatski zatvoriti.

Da zaustavite otvaranje krovnog prozora u željenom položaju povucite ili gurnite polugu za upravljanje krovnim prozorom

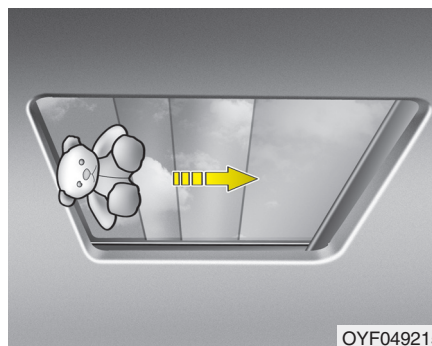

OYF049215

Automatsko menjanje pravca
Krovni prozor ili sunčani zaklon će promeniti pravac kretanja i zaustaviti se ukoliko je neki predmet ili deo tela detektovan u toku automatskiog zatvaranja. Automatsko menjanje pravca neće raditi ukoliko postoji i najmanja prepreka koja je zaglavljena između kliznog stakla i otvora krovnog prozora. Uvek proverite da li su sve prepreke uklonjene pre nego što ćete zatvoriti krovni prozor

Nemojte proturati glavu, ruke ili druge delove tela kroz otvor krovnog prozora u toku vožnje.

Periodično uklonite prljavštinu koja se može nagomilati u vodjicama krovnog prozora. Krovni prozor je napravljen tako da se zajedno sa sunčanim zaklon pomera. Nemojte ostavljati zatvoren sunčani zaklon kada je krovni prozor otvoren.

Nakon dužeg perioda korišćenja krovnog prozora prašina koja se nagomilala između krovnog prozora i krovnog panela može praviti buku. Redovno uklanjajte naslage prašine i prljavštine korišćenjem čiste tkanine.



MERE PREDOSTROŽNOSTI

Oštećenja na elektro motoru krovnog prozora

Ukoliko pokušate da otvorite krovni prozor kada je spoljna temperatura ispod nule, ili kada je krovni prozor prekriven snegom i ledom, možete oštetiti staklo prozora kao i elektro motor sistema.

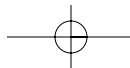

Karakteristike vašeg vozila

Resetovanje sistema krovnog prozora

Kad god je prekinuto napajanje sa akumulatora ili ukoliko je osigurač potrebno

zameniti, potrebno je da resetujete sistem

krovnog prozora na sledeći način:

1. Upalite motor, i u potpunosti otvorite krovni prozor i sunčani zaklon.
2. Otpustite polugu za upravljanje krovnim prozorom.
3. Gurnite polugu za upravljanje krovnim prozorom u napred u pravcu zatvaranja krovnog prozora (na oko 10 sekundi) dok krovni prozor ne učini sledeće:

SUNČANI ZAKLON OTVOREN → IZDIZANJE KROVNOG PROZORA

Zatim otpustite polugu za upravljanje krovnim prozorom.

4. Gurnite polugu za upravljanje krovnim prozorom u napred u pravcu zatvaranja krovnog prozora dok krovni prozor ne učini sledeće:

KLIZNO OTVARANJE → KLIZNO ZATVARANJE

Zatim otpustite polugu za upravljanje krovnim prozorom.

Kada ste obavili sve gore navedeno, sistem krovnog prozora je resetovan.

Detaljnija objašnjenja možete zatražiti od ovlašćenog HYUNDAI servisera.

* NAPOMENA

Ukoliko ne resetujete sistem krovnog prozora, krovni prozor neće raditi ispravno.

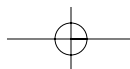
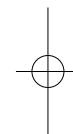
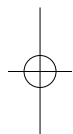

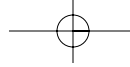

Karakteristike vašeg vozila

KOLO UPRAVLJAČA

Elektronki servo upravljač (EPS)

Servo upravljač koristi snagu motora kao pomoć pri upravljanju vozilom. Ako je motor ugašen ili je servo sistem van upotrebe, I dalje ćete moći da upravljate vozilom, ali uz veći napor.

Sistemom upravlja kontrolna jedinica kola upravljača, koja detektuje obrtni momenat kola upravljača, njegov položaj i brzinu vozila.

Kolo upravljača postaje teže kada se vozilo kreće većom brzinom, odnosno lakši kada se vozilo kreće manjom brzinom

Ukoliko primetite promene u načinu upravljanja za vreme uobičajenih uslova vožnje, potrebno je da vam ovlašćeni HYUNDAI serviser izvrši proveru sistema.

* NAPOMENA

U toku normalne vožnje možete primetiti sledeće:

- EPS (elektronski servo upravljača) svetlo upozorenja ne svetli.
 - Kolo upravljača postaje teže nakon okretanja kontakt ključa u bravi. To se dešava kada je u toku dijagnostika EPS sistema. Nakon završetka dijagnostike, kolo upravljača će se vrtati u normalno stanje.
 - Iz EPS releja se može čuti prateći zvuk "klik" nakon okretanja kontakt ključa u položaj ON-uključeno ili položaj LOCK/OFF-zaključano.
 - Kada je vozilo zaustavljeno ili se kreće polako, može se čuti zvuk rada elektromotora.
 - Otežanost korišćenja kola upravljača se povećava ako se kolo upravljača kontinuirano okreće dok vozilo nije u pokretu. Ipak, nakon nekoliko minuta će se vratiti u normalno stanje
- (Nastavlja se)

(Nastavak)

- Ako elektronski sistem servo upravljača ne radi kako treba, indikator upozorenja će svetleti na instrument tabli. Kolo upravljača će postati teže za okretanje i upravljanje. Naš savet je da se obratite ovlašćenom HYUNDAI serviseru za proveru sistema što je pre moguće.
- Ako koristite kolo upravljača na niskim temperaturama, može se čuti čudan zvuk. Čim temperatura poraste, zvuk će prestati. Ovo je normalna pojava.

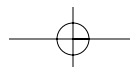
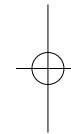
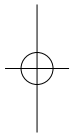

Karakteristike vašeg vozila

Podešavanje nagiba i visine kola upravljača

Ova funkcija vam omogućava podešavanje nagiba volana pre nego što pokrenete vozilo. Takođe možete pomeriti volan na gore kako bi ste imali više mesta za noge prilikom ulaska ili izlaska iz vozila.

Volan treba da bude podešen tako da je vožnja udobna i da možete videti sve indikatore na instrument table.



Da biste promenili nagib kola upravljača, povucite polugu (1) na dole da biste odblokirala, podesite kolo upravljača u željeni položaj (2) i na željenu visinu (3) i zatim podignite polugu da fiksirate kolo upravljača.

Podesite kolo upravljača pre početka vožnje.

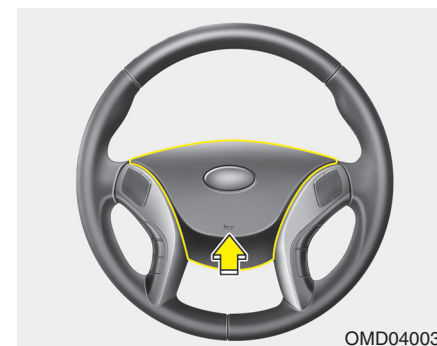

Sirena

Pritiskom na središnji deo volana sa simbolom trube, oglašava se zvuk sirene. Redovno proveravajte sirenu kako biste bili sigurni da radi pravilno.

* NAPOMENA

Pritiskom na središnji deo volana sa simbolom trube, oglašava se zvuk sirene (pogledajte sliku). Sirena će raditi samo ako pritisne tačno to mesto

UPOZORENJE

Nikada nemojte pokušavati da podesite nagib volana u toku vožnje, jer tako možete izgubiti kontrolu nad vozilom i zadobiti ozbiljne povrede ili smrt.

- Nakon podešavanja volana, pokušajte da ga pomerite na gore i na dole kako biste proverili da je volan učvršćen u željenom položaju.

MERE PREDOSTROŽNOSTI

Prilikom koršćenja sirene nemojte je udarati ili pritiskati ostrim predmetima.

Karakteristike vašeg vozila

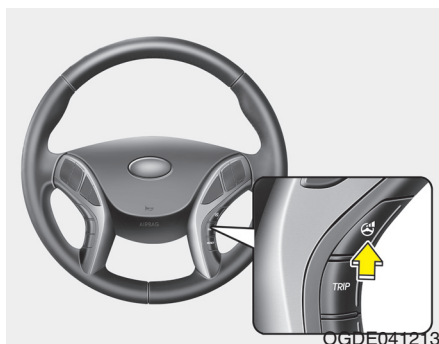

OGDE041213

Podesiv režim rada upravljača (ako je vozilo opremljeno)

Ovom opcijom odabira režima rada kola upravljača vozaču se daje mogućnost da po svom izboru ili usled uslova za vožnju podesi režim rada upravljača. Željeni režim rada upravljača birate pritiskom na dugme koje se nalazi na kolu upravljača.

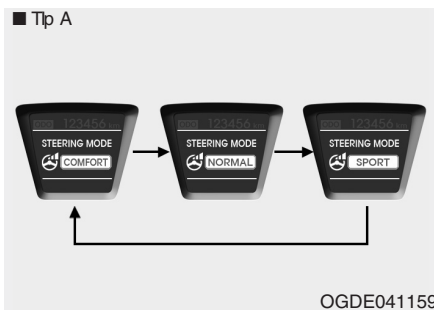

OGDE041159

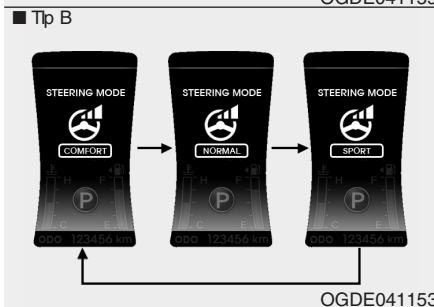

OGDE041153

Pritiskom na dugme za režim rada kola upravljača, na LCD ekranu će se pojaviti izabran režim rada kola upravljača.

Ukoliko u periodu od 4 sekunde stisnete dugme za režim rada kola upravljača, režim rada će se menjati kao što je i prikazano na slici iznad.

Ukoliko u periodu od 4 sekunde ne pritisnete dugme za režim rada kola upravljača, prikaz na LCD ekranu će se vratiti u prethodni režim rada.



OGD041161



OGD041155

Normalan režim

rada

U ovom režimu rada, kolo upravljača je u srednjem nivou upravljivosti.

Karakteristike vašeg vozila



Ugodan režim rada

Kolo upravljača postaje mekše za upravljanje. Ovaj režim rada se obično koristi u gradskoj vožnji i prilikom parkiranja. Također, ovaj režim rada nejakim osobama omogućuje lakše upravljanje vozilom.



Sportski režim rada

Kolo upravljača postaje tvrdje za upravljanje. Ovaj sportski režim rada se obično koristi za vožnju na otvorenom putu, tj. auto putu.

! MERE PREDOSTROŽNOSTI

- Zbog vaše bezbednosti, ukoliko u toku vožnje pritisnete dugme za odabir režima rada upravljača, natpis na LCD ekranu će odmah biti promenjen, ali ne i režim rada kola upravljača. Neposredno, u toku vožnje automatski će doći do promene u odabrani režim rada upravljača.
- Budite oprezni ukoliko u toku vožnje budete menjali režim rada kola upravljača.
- Ukoliko sistem ESP nije ispravan, odabir načina rada kola upravljača neće biti u funkciji.

Karakteristike vašeg vozila

OGLEDALA

Unutrašnja ogledala

Unutrašnje ogledalo (retrovizor)

Pre početka vožnje podesite unutrašnje ogledalo tako da u ogledalu možete da vidite sredinu zadnjeg vetrobranskog stakla.

UPOZORENJE - Preglednost
Nemojte stavljati na zadnje sedište niti u prtljažnik predmete koji vam mogu zakloniti preglednost zadnjeg vetrobransko staklo.

UPOZORENJE
Nemojte podešavati spoljašnja ogledala dok je vozilo u pokretu. Ovo može dovesti do gubitka kontrole nad vozilom i sudara što može dovesti do ozbiljnih povreda ili smrti, kao i velike materijalne štete.

UPOZORENJE
Nemojte vršiti bilo kakve prepravke na unutrašnjim ogledalima, i nemojte montirati šira ogledala, jer time možete izazvati teške telesne povrede u toku sudara, ili u slučaju aktiviranja vazdušnih jastuka.

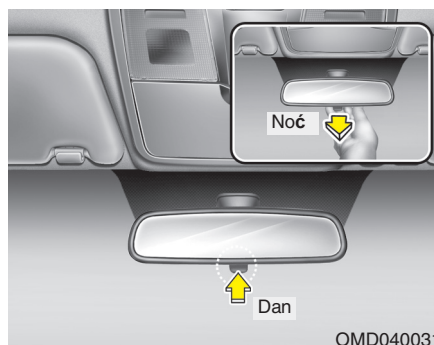

Ogledalo za dnevnu/noćnu vožnju (ako je vozilo opremljeno)

Podesite ogledalo pre vožnje i kada se poluga za podešavanje ogledala nalazi u položaju za dnevnu vožnju.

Za noćnu vožnju podesite ogledalo pomeranjem poluge prema sebi.

Tako se smanjuje bljesak svetla vozila koja su iza vas.

Ne zaboravite da se u ogledalu koje je podešeno za noćnu vožnju jasnoća odraza u ogledalu smanjuje.

Elektronski hromiran retrovizor (ECM) (ako je vozilo opremljeno)

Ovo ogledalo automatski smanjuje bljesak svetla vozila koja su iza vas noću ili u uslovima loše vidljivosti. Senzor u retrovizoru prepoznaje količinu svetla oko vozila i automatski smanjuje bljesak vozila iza vas. Kada motor radi, bljesak svetala se automatski kontroliše pomoću senzora u ogledalu.

Kada god se ručica menjača nalazi u položaju R (hod u nazad) ogledalo će automatski biti podešeno za najsvetliji prikaz odraza radi bolje vidljivosti vozača.

MERE PREDOSTROŽNOSTI
Ogledalo čistite peškirom ili sličnim materijalom navlaženim sredstvom za čišćenje stakla. Nemojte prskati sredstvo za čišćenje direktno na ogledalo jer sredstvo može da prodre u ležište ogledala i oštetiti ga.

Karakteristike vašeg vozila

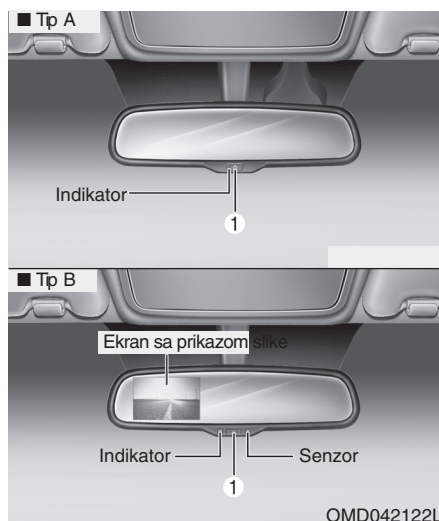

Upravljanje električnim ogledalom

- Pritisnite ON/OFF (uljučeno / isključeno) dugme (1) da biste uključili funkciju automatskog potamnjenja prikaza u odrazu ogledala. Svetlo indikatora će biti upaljeno.
- Pritisnite ON/OFF (uljučeno / isključeno) dugme da biste isključili funkciju automatskog potamnjenja prikaza u odrazu ogledala. Svetlo indikatora neće goreti.
- Ogledalo će se vratiti u položaj ON (uključeno) kada god je motor upaljen.

Spoljašnja bočna ogledala

Podesite spoljašnja bočna ogledala pre početka vožnje. Vaše vozilo je opremljeno sa levim i desnim spoljašnjim ogledalima koja se mogu podešavati unutar vozila pomoću

prekidača za podešavanje (ako je vozilo opremljeno).

Takođe ogledala se mogu preklopiti kako bise sprečila eventualna oštećenja prilikom mašinskog pranja vozila ili vožnje kroz uske ulice.



UPOZORENJE - Retrovizori

- Ogledalo desnog retrovizora je konveksno. U nekim zemljama vozila se isporučuju i sa konveksnim ogledalom levog retrovizora. Svi objekti koji se u njemu vide, bliži su nego što izgleda.
- Prilikom prestrojanja koristite i unutrašnje ogledalo ili direktno pogrdom preko ramena utvrdite udaljenost drugih vozila.



MERE PREDOSTROŽNOSTI

• *Nemojte strugati led sa ogledala jer tako možete da oštetiti površinu ogledala.*

Za uklanjanje leda koristite sredstvo za odmrzavanje, sunder, ili meku krpu i toplu vodu.



MERE PREDOSTROŽNOSTI

• *Ako je rad mehanizma ogledala onemogućen usled naslaga leda, ogledalo nemojte podešavati na silu.*

Koristite odgovarajuće sredstvo za odmrzavanje (ne antifriz) da oslobodite mehanizam ili parkirajte vozilo na toplo mesto kako bi se led otopio.



UPOZORENJE

Nemojte podešavati ili preklapati spoljašnja ogledala kada je vozilo u pokretu. Tako možete da izgubite kontrolu nad vozilom i izazovete sudar, zadobijete teške telesne povrede sa smrtnim ishodom ili da prouzrokuje materijalnu štetu.

Karakteristike vašeg vozila

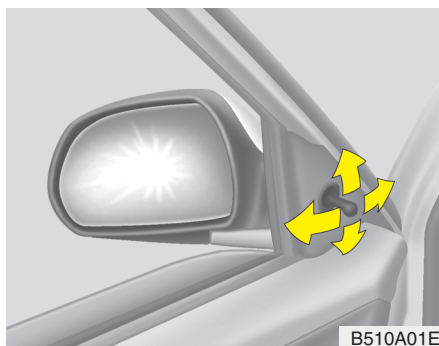

B510A01E

Daljinsko podešavanje

Ručni tip podešavanja (ako je vozilo opremljeno)
Da biste podesili spoljašnje ogledalo, pomerite ručicu u željeni položaj



OGDE041031

Elektronsko podešavanje (ako je vozilo opremljeno)

Ova ogledala se podešavaju pomoću kontrolnog prekidača za podešavanje. (1) koji se nalazi na vratima. Pomerite prekidač u položaj R (desno) ili L (levo) da biste odabrali desno ili levo ogledalo, zatim pritisnite odgovarajuće mesto na prekidaču za pomeranje odabranog ogledala na gore, na dole, levo ili desno.

Nakon podešavanja vratite prekidač u neutralan(središnji) položaj da biste sprečili slučajno pomeranje ogledala.

! MERE PREDOSTROŽNOSTI

- *Ogledala se zaustavljaju kada dođu do maksimalnog ugla podešavanja, ali motor nastavlja sa radom dokle god je prekidač pritisnut. Nemojte pritiskati prekidač duže nego što je potrebno jer tako oštećujete elektro motor sistema.*
- *Nemojte ručno podešavati ogledala jer ih tako možete oštetiti.*

Karakteristike vašeg vozila

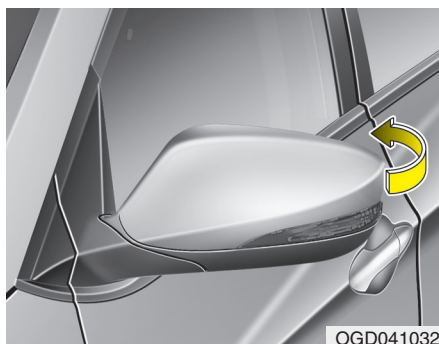

Preklapanje spoljašnjih ogledala
Ručno preklapanje
Za preklapanje spoljašnjih bočnih ogledala, povucite ih prema zadnjem delu vozila.

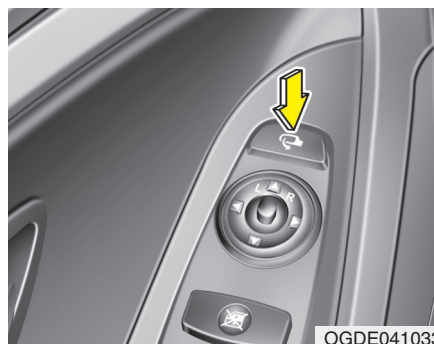

Elektronski- tip A
Za preklapanje spoljašnjih bočnih ogledala, pritisnite prekidač.
Za ponovno otvaranje, pritisnite prekidač još jedan put.

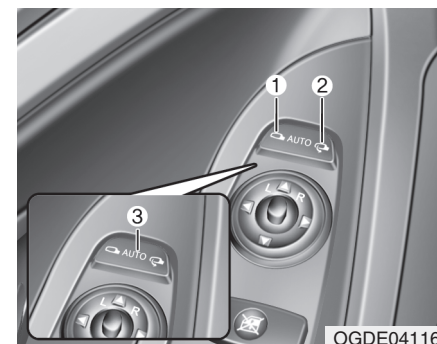

Elektronski- tip B
Preklapanje/otvaranje spoljašnjih ogledala se može uraditi na sledeći način:
Prekidač sa leve strane (1) : Ogledalo će se otvoriti.
Prekidač sa desne strane (2) : Ogledalo će se preklopiti.
Sredina prekidača (AUTO, 3) :
Ogledalo će se automatski otvoriti ili preklopiti na sledeći način:
• Bez smart ključa
- Ogledalo će se otvoriti ili preklopiti svaki put kada vrata otključate daljinskim upravljačem.

Karakteristike vašeg vozila

- Sa smart ključ sistemom
 - Ogledala će se otvoriti ili prekopiti svaki put kada vrata na vozilu otključate smart ključem.
 - Ogledala će se otvoriti ili prekopiti svaki put kada vrata na vozilu zaključate prekidač za zaključavanje vrata sa spoljašnje strane na bravi vozila.
 - Ogledala će se otvoriti ili prekopiti svaki put kada se približite vozilu sa smart ključem (ukoliko su sva vrata zatvorena i zaključana) smart ključem (ako je vozilo opremljeno)

 **MERE PREDOSTROŽNOSTI**
Elektronski podesivi spoljašnji retrovizor možete podesiti i kada je kontakt ključ u LOCK (zaključano) položaju. Da biste sprečili nepotrebno pražnjenje baterije, nemojte podešavati ogledala duže nego što je potrebno kada je motor na vozilu ugašen.

 **MERE PREDOSTROŽNOSTI**
Nemojte ručno sklapati elektronski podesivo spoljašnje ogledalo kako ne bi oštetili elektro motor sistema.

Karakteristike vašeg vozila

INSTRUMENT TABLA

■ Tip A



1. Tahomer (merač broja obrtaja motora)
2. Brzinomer
3. Merač temperature rashladne tečnosti motora
4. Merač količine goriva u rezervoaru
5. Svetla upozorenja i indikatori (ako je vozilo opremljeno)
6. Indikatori pokazivača pravca
7. LCD ekran

■ Tip B



* Stvarni izgled instrument table se može razlikovati od slike. Za više informacija pogledajte odeljak ovog poglavlja u nastavku „Merači“

OGDE041040/OGDE041041

Karakteristike vašeg vozila

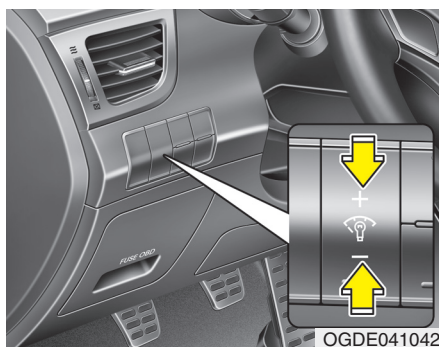

OGDE041042

Osvetljenje instrument table

Intenzitet osvetljenja instrument table možete podešavati na sledeći način:

- Kontakt brava mora biti u položaju ON
- Pritiskom na gornji ili donji deo prekidača podešavate osvetljenje.

Intenzitet osvetljenja se prikazuje na LCD ekranu.



OGD041043



OGDE041043

Merači

Brzinomer

Brzinomer prikazuje brzinu kojom se vozilo kreće.

Brzina kojom se vozilo kreće se prikazuje ili u kilometrima odnosno miljama na sat.



OGD041044



OGD041045

Tahometar (merač broja obrtaja motora)

Tahometar pokazuje broj obrtaja motora u minuti (o/m). Koristite ovaj merač za pravilno menjanje stepena prenosa i sprečavanje "davljenja" ili pregrevanja motora.

Karakteristike vašeg vozila

⚠ MERE PREDOSTROŽNOSTI
 Broj obrtaja motora ne sme dostići **CRVENU ZONU**. To može prouzrokovati ozbiljna oštećenja motora

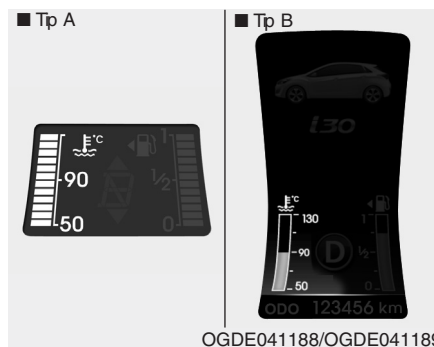

Merač temperature rashladne tečnosti motora

Ovaj merač pokazuje temperaturu rashladne tečnosti motora kada je kontak brava u položaju ON. Dodatak ovog merača je indikator upozorenja za temperaturu rashladne tečnosti motora, koji se uključuje kada je motor pregrejan. Nemojte nastavljati vožnju ukoliko je motor pregrejan. Ako se to dogodi, pogledajte "Ako se motor pregreva" u poglavlju 6.

⚠ MERE PREDOSTROŽNOSTI
 Ako se kazaljka merača pomeri preko normalnog područja prema oznaci 130/H"ovo ukazuje da je motor pregrejan.

⚠ UPOZORENJE
 Nikada ne skidajte poklopac hladnjaka dok je motor vruć. Tečnost za hlađenje motora je pod pritiskom i može naneti opekotine. Pre nego što skinete poklopac hladnjaka sačekajte da se motor ohladi.

Karakteristike vašeg vozila

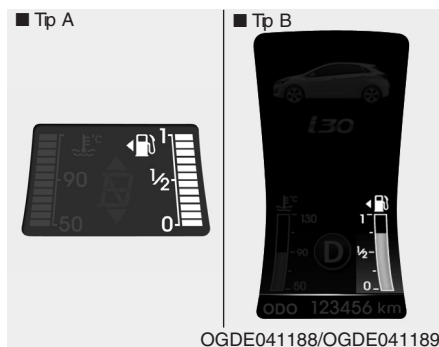

Merač količine goriva u rezervoaru
Kazaljka merača nivoa goriva pokazuje približan nivo goriva u rezervoaru

* NAPOMENA

- Kapacitet rezervoara za gorivo naveden je u poglavlju 8.
- Dodatak ovom meraču je i svetlo upozorenja za nizak nivo goriva, koje se pali kada je rezervoar skoro prazan.
- Na uzbrdicama, nizbrdicama ili u krivinama kazaljka merača može da se pomeri zbog kretanja goriva u rezervoaru i svetlo upozorenja za nizak nivo goriva može da se upali pre nego što bi trebalo.

⚠ UPOZORENJE – Merač količine goriva

Ukoliko vozilo ostane bez goriva, time možete dovesti putnike u opasnost. Potrebno je da zaustavite vozilo i što pre napunite rezervoar nakon što se upalilo svetlo upozorenja za nizak nivo goriva ili kazaljka dođe u blizinu oznake "O (Prazno)

⚠ MERE PREDOSTROŽNOSTI

Izbegavajte da vozite sa malom količinom goriva u rezervoaru, jer time možete izazvati oštećenja katalizatora i loš rad motora.

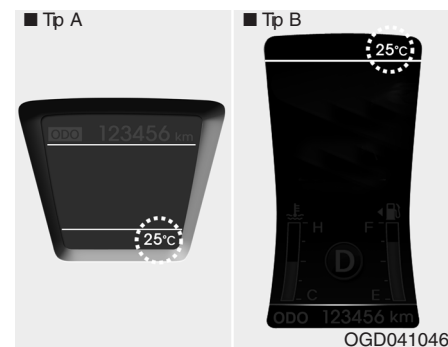

Merač spoljašnje temperature

Trenutno očitavanje spoljašnje temperature se obavlja uvećanjem od po 1°C (1°F)
Raspon merenja spoljašnje temperature je od -40°C ~ 60°C (-40°F ~ 140°F).

- Vrednost izmerene spoljašnje temperature se neće promeniti u momentu kao kod klasičnih termometara, kako ne bi došlo do ometanja pažnje vozača.
- Da promenite očitavanje temperature iz °C u °F ili iz °F u °C detaljnija objašnjenja u poglavlju "Podešavanja korisnika"

Karakteristike vašeg vozila



OGDE041048

Indikator položaja ručice menjača (ručni menjač) ako je vozilo opremljeno
Indikator ukazuje na preporučeni stepen prenosa zbog uštede goriva , na primer:



: Ukazuje da je potrebno povećati stepen prenosa u 3. brzinu (trenutno se ručica menjača nalazi u 1. ili drugoj brzini).

▼ Ukazuje da je potrebno smanjiti stepen prenosa u 3. brzinu (trenutno se ručica menjača nalazi u 5. ili 4 brzini).

Indikator položaja ručice menjača je moguće isključiti. Detaljnija objašnjenja u odeljku "Podešavanja korisnika"



OGD041047

Indikator položaja ručice menjača (automatski menjač) (ako je vozilo opremljeno)
Indikator očitava u kom položaju se nalazi ručica menjača.



OGDE041192

OGDE041193

Svetlo upozorenja na zaledjen kolovoz (ako je vozilo opremljeno)

Ovo svetlo upozorenja treba da ukaže vozaču da kolovoz može biti zaledjen:

- Kontakt brava mora biti u položaju ON
- Temperaturni opseg rada: temperatura oko - 4 C (39.2°F).

Karakteristike vašeg vozila

Svetlo upozorenja će trepereti oko 10 tak sekundi i zatim će ostati upaljeno. Takođe, zvučni signal upozorenja će se uključiti.

* NAPOMENA

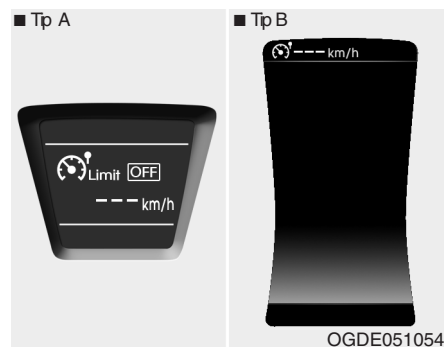

Ukoliko se svetlo upozorenja na zaledjen kolovoz upali u toku vožnje, potrebno je da vozite opreznije, prilagodite vožnju uslovima, kao i da izbegavate nagla kočenja, ubrzanja, skretanja itd.



Indikator ograničenja brzine

(ako je vozilo opremljeno)

Indikator se pali kada je sistem za ograničenje brzine uključen pritiskom na dugme

 koje se nalazi na kolu upravljača. Indikator će se ugasiti  ponovnim pritiskom na ovo dugme.

Ukoliko postoji problem u radu sistema za ograničenje brzine, indikator sistema, "OFF" (isključeno) za tip A i indikator "---" za tip B će trepereti.

Ukoliko se ovo dogodi, mi vam preporučujemo da sistem prekontrolirše ovlašćeni HYUNDAI serviser.

Dodatna objašnjenja u odeljku "Sistem ograničenja brzine" u poglavlju 5.

Indikatori sistema će svetleti na LCD ekranu.



Putni računar (km ili mi.)

Putni računar beleži ukupno pređenu razdaljinu (kilometražu) što će vam takođe biti od koristi za vođenje evidencije redovnog održavanje vozila.

Karakteristike vašeg vozila



Putni računar

Ovaj kompjuter je mikro kompjuter koji upravlja svim meračima u vozilu i očitava na displeju (ekranu) sve bitne podatke koji se odnose na vožnju, kada je kontakt brava u položaju ON-uključeno. Svi sačuvani podaci koje je računar sačuvao (osim TRIP A/B, preostala kilometraža do praznog rezervoara, trenutna potrošnja goriva) će biti resetovani ako se baterija isprazni ili ukoliko kleme budu raskaçene sa vozila.

Stisnite dugme TRIP na kraće od 1sekunde, i odaberite naćin rada prema dole navedenom:

Tip A

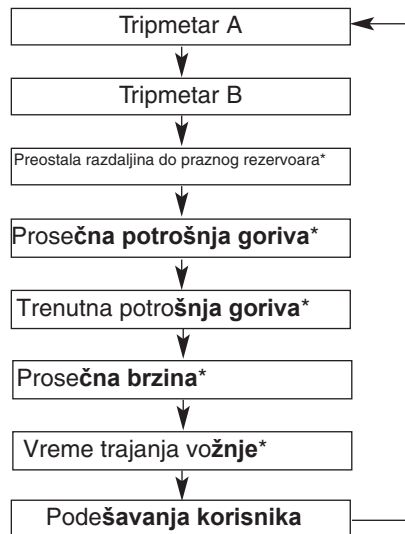

* ako je vozilo opremljeno

Tip B

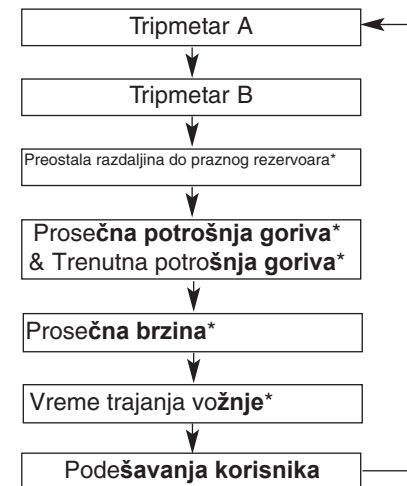

* ako je vozilo opremljeno

Karakteristike vašeg vozila



OGDE041056/OGDE041058

Tripmetar (km ili mi.)

Ovaj merač prikazuje udaljenost koju je vozilo prešlo od poslednjeg poništavanja. Opseg rada merača je od 0.0 do 999.9 km. ili milja.

Pritiskom na dugme RESET duže od 1 sekunde ovaj bro-jač se poništava na nulu (0.0)



OGDE041060/OGDE041061

Udaljenost koja može

da se pređe sa preostalim gorivom (ako je vozilo opremljeno) (km ili mi.)

Ovaj merač označava udaljenost koju možete da pređete sa preostalim gorivom u rezervoaru. Ako je ova udaljenost koju možete da pređete sa preostalim gorivom manja od 50 km (30 milja), signal za udaljenost koja može da se pređe sa preostalim gorivom "----" će biti prikazan.

Opseg rada merača je od 50 do 999 km (od 30 do 999 mil-ja)

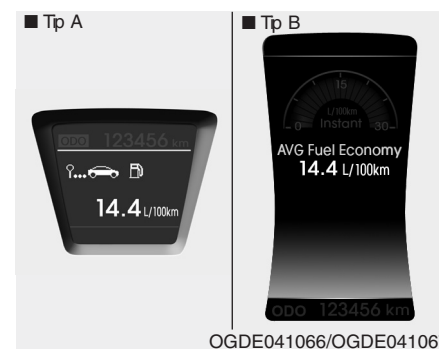

OGDE041066/OGDE041067

Prosečna potrošnja goriva (ako je vozilo opremljeno) (l/100 km ili MPG)

U ovom režimu rada se kompjuter preračunava prosečnu potrošnju goriva i na osnovu predjene razdaljine od poslednjeg poništavanja režima rada.

Ukupna potrošnja goriva se preračunava na osnovu preostale količine goriva.

Za precizno merenje potrošnje goriva morate preći više od 50 metara (0.03 milje).

Da biste poništili merač na nulu (- -) postupite na sledeći način:

Karakteristike vašeg vozila

- Za merač prosečne potrošnje goriva ("AVG Fuel Economy") kada je u opciji "podešavanja korisnika" ("User Setting") izabrana opcija automatskog poništavanja ("Auto Reset")

Čim se vozilo kreće brzinom većom od 1 km/h nakon dopune rezervoara količinom goriva većom od 6 l, merač prosečne potrošnje goriva će auto-matski biti poništen na nulu (---).

- Za merač prosečne potrošnje goriva ("AVG Fuel Economy") kada je u opciji "podešavanja korisnika" ("User Setting") izabrana opcija ručno poništavanje ("Manual reset")

Pritiskom na dugme RESET duže od 1 sekunde, kada se očitava opcija prosečne potrošnje merač će biti poništen na nulu (---).

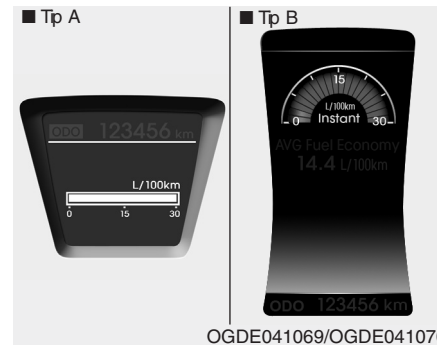

Trenutna potrošnja goriva (L/100 km ili MPG) (ako je vozilo opremljeno)

U ovom režimu rada se obračunava trenutna potrošnja goriva, u prethodnih par sekundi od očitavanja.

* NAPOMENA

- Ukoliko se vozilo ne nalazi na ravnoj površini ili ukoliko je baterija demontirana sa vozila, "Udaljenost koja može da se pređe sa preostalim gorivom" možda neće raditi kako treba. Ako u rezervoar sipate manje od 6 litara goriva, putni kompjuter možda neće prepoznati punjenje. Prosečna potrošnja goriva (ako je ugrađeno) i udaljenost koja može da se pređe sa preostalim gorivom može da se razlikuje od stvarnog prikaza merača pređene kilometraže u određenom intervalu u zavisnosti od uslova vožnje. Prikazana udaljenost koju možete da pređete sa preostalim gorivom je približna i može da se razlikuje od stvarne udaljenosti koju možete da pređete.

Karakteristike vašeg vozila

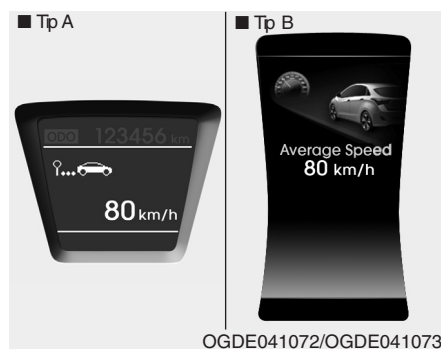

Prosečna brzina (km/h or MPH)

Ovaj merač prikazuje prosečnu brzinu vozila od poslednjeg poništavanja na nulu.

Čak i ako vozilo nije u pokretu, meri se prosečna brzina dokle god motor radi.

Da biste poništili ovu funkciju na nulu (----) zadržite pritisnuto dugme RESET duže od jedne sekunde kada se na ekranu prikazuje prosečna brzina vozila



Vreme trajanja vožnje

Ovaj merač prikazuje vreme trajanja vožnje od poslednjeg poništavanja na nulu.

Čak i ako vozilo nije u pokretu, meri se vreme vožnje dokle god motor radi.

Raspon indikatora je od 0:00~99:59.

Da biste resetovali ovu funkciju na nulu (00:00) zadržite pritisnuto dugme RESET duže od jedne sekunde kada se na ekranu prikazuje vreme trajanja vožnje.

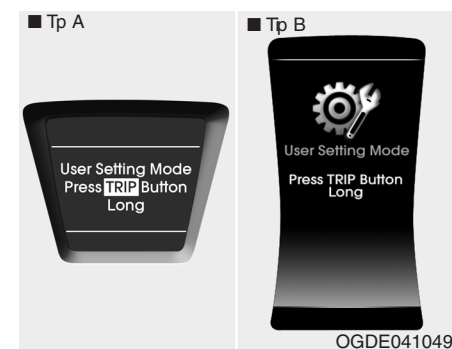

Podešavanja korisnika

1. Zustavite vozilo, i kontakt bravu postavite u položaj ON, ili ostavite motor da radi.
2. Pritisnite TRIP dugme dok se na ekranu ne pojavi natpis "User setting"
3. Kada se na ekranu pojavi natpis "User setting" pritisnite TRIP dugme dok se na ekranu ne promeni ispis.
4. Režim rada ćete izabrati pritiskom na dugme TRIP, a potvrdu odabrane funkcije pritiskom na dugme RESET.

Karakteristike vašeg vozila

Automatsko zaključavanje vrata

Auto door lock

Off - Funkcija automatskog zaključavanja vrata će biti poništena.

Speed(brzina)

- Sva vrata na vozilu će automatski biti zaključana čim vozilo predje brzinu od 15km/h (9.3mph).

Shift Lever(položaj ručice menjača)

Sva vrata na vozilu će automatski biti zaključana čim prebacite ručicu menjača iz položaja P(parkiranje) u položaj R (hod u nazad), N(neutral)D(vožnja-za automatski menjač

Automatsko otključavanje vrata

Auto door unlock

Off - Funkcija automatskog otključavanja vrata će biti poništena.

Ključ van brave

Key Out - Sva vrata na vozilu će automatski

biti otključana kada

kontakt ključ skinete sa brave

(ili kada je smart ključ van držača)

Vrata vozača

Drive Door - Sva vrata na vozilu će automatski

biti otključana kada

se vrata vozača otključaju

Položaj ručice menjača

Shift Lever - Sva vrata na vozilu će automatski biti otključana

kada se ručica menjača

prebaci u polož P(Parkiranje)

Odloženo paljenje unutrašnje

lampice (ako je vozilo opremljeno)

On - Odloženo paljenje lampe i lampa

prilikom ulaska u vozilo funkcija će

biti aktivirana

Off - Odloženo paljenje lampe i lampa

prilikom ulaska u vozilo funkcija će

biti poništena

Automatsko podešvanje

trostrukog skretanja (jednim potezom trostruko korišćenje migavaca)

Auto Triple Turn (One-touch triple turn signal)

On - Prilikom prestrojavanja migavac će

tri puta svetleti, kada na kratko

povučete ručicu pokazivača

pravca(migavaca)

Off - Funkcija će biti poništena

Karakteristike vašeg vozila

Svetlo dobrodošlice

Welcome Light (ako je vozilo opremljeno)

On - Funkcija svetla dobrodošlice će biti aktivirana

Off - Funkcija svetla dobrodošlice će biti poništena

Zvuk dobrodošlice

Welcome Sound (ako je vozilo opremljeno)

On - Funkcija zvuka dobrodošlice će biti aktivirana.

Off - Funkcija zvuka dobrodošlice će biti poništena

Prosečna potrošnja goriva

AVG fuel economy

Auto Reset - Automatsko resetovanje

Funkcija prosečne potrošnje goriva će biti automatski poništena nakon dopune rezervoara goriva

Manual Reset - Ručno resetovanje

Funkcija prosečne potrošnje goriva neće biti automatski poništena

nakon dopune rezervoara goriva

Možete poništiti ovu funkciju tako što ćete zadržati na duže od 1 sekunde

RESET dugme kada je na ekranu prikaz ove funkcije.

Odabir prikaza temperature

Odabir prikaza temperature iz °C u °F i iz °F u °C.

Ekonomična vožnja

Eco driving (za ručni menjač)

On - Indikator položaja ručice ručnog menjača će biti upaljen.

Off - Indikator položaja ručice ručnog menjača neće biti upaljen.

Podešavanje

• Odabir jezika

Odaberite jezik korišćenja preko LCD ekrana.

Karakteristike vašeg vozila



Obaveštenja na LCD ekranu

Vrata/Prtljažnik otvoren

Indikator će se pojaviti kao obaveštenje vozaču koja vrata ili prtljažnik nisu zatvorena.

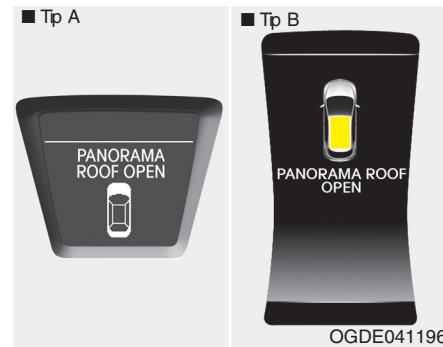

Panoramski krov otvoren

Ukoliko vozač izvadi ključ iz kontakt brave (Smart ključ : ugasi motor) i ukoliko otvori svoja vrata, ukoliko krovni prozor nije u potpunosti zatvoren, na LCD ekranu će se pojaviti natpis "Panorama Roof Open" (Panoramski krov otvoren) Takođe, prateći zvuk upozorenja će se oglasiti na oko 7 sekundi .

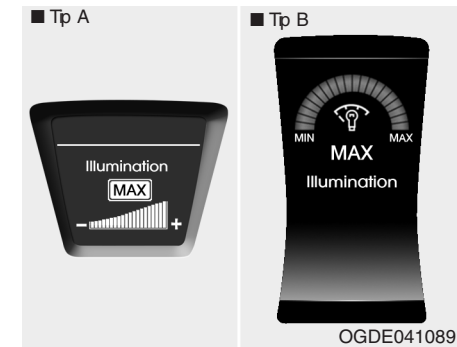

Intenzitet osvetljenja

Intenzitet osvetljenja instrument table možete proveriti i podesiti pritiskom na prekidač za podešavanje osvetljenja instrument table. Detaljnija objašnjenja u odeljku "Osvetljenje instrument table" u poglavlju 4.

Karakteristike vašeg vozila

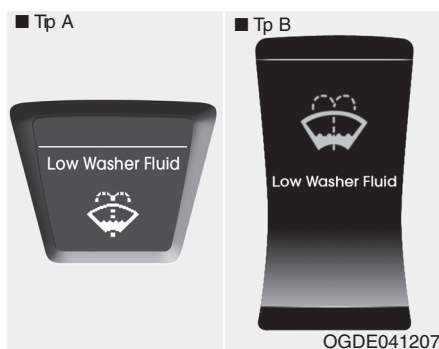

Nizak nivo tečnosti za pranje vetrobranskog stakla (ako je vozilo opremljeno)

Ovo svetlo upozorenja se pali kada je rezervoar tečnosti za pranje vetrobranskog stakla skoro ispražnjen. Ukoliko pritisnete TRIP dugme dok je ovo svetlo upozorenja upaljeno na LCD ekranu, režim rada će biti prebačen na putni računar na oko 4 sekunde, i zatim će biti vraćen u režim rada za očitavanje niskog nivoa tečnosti za pranje vetrobranskog stakla.

Dopunite rezervoar sa odgovarajućom tečnošću za pranje vetrobranskog stakla što je pre moguće.

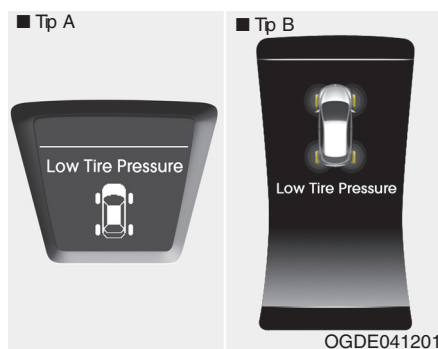

Nizak pritisak u pneumaticima (ako je vozilo opremljeno)

Svetlo upozorenja ukazuje na jedan ili više pneumatika sa niskim pritiskom. Detaljnije informacije o TPMS sistemu ćete pronaći u poglavlju 6

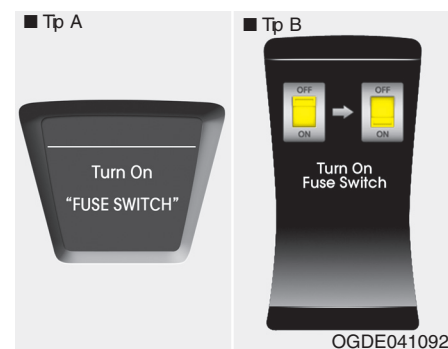

Uključiti glavni prekidač (režim rada)

Ovo svetlo upozorenja upozorava vozača da je potrebno da uključi glavni prekidač instrument table koji se nalazi ispod kola upravljača.

Detaljnija objašnjenja se nalaze u odeljku 'Osigurači' poglavlja 7.

Karakteristike vašeg vozila

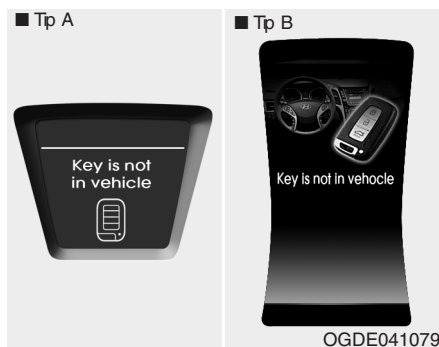

Za vozila opremljena sistemom smart ključa

Ukoliko smart ključ nije u vozilu, i ukoliko se neka od vrata otvore ili zatvore, a ENGINE START/ STOP prekidač se nalazi u položaju ACC, ON, ili START upozorenje na LCD ekranu će se pojaviti, takodje prateći zvuk upozorenja će se oglasiti na 5 sekundi, ukoliko smart ključ nije u vozilu a vrata budu zatvorena.

Uvek nosite smart ključ sa sobom

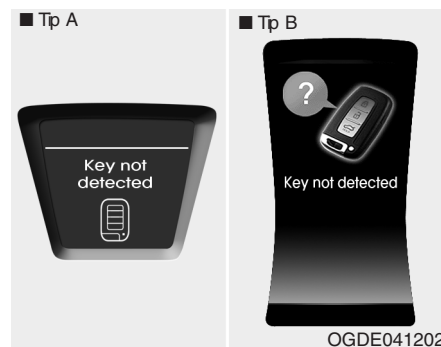

Ključ nije detektovan

Ukoliko smart ključ nije u vozilu, pritisnete ENGINE START/STOP prekidač, upozorenje će se pojaviti na LCD ekranu, na oko 10 sekundi.

Takoje, indikator imobilizatora će se upaliti na oko 10 sekundi.



Pritisnite start prekidač sa smart ključem

Ukoliko pritisnete ENGINE START/STOP prekidač, u toku upozorenja "Key is not detected" (ključ nije detektovan) na LCD ekranu će trepereti oko 10 sekundi upozorenje "Please press the start button with smart key" (pritisnite start prekidač sa smart ključem)

Upozorenje za imobilizator će takodje trepereti oko 10 sekundi.

Karakteristike vašeg vozila

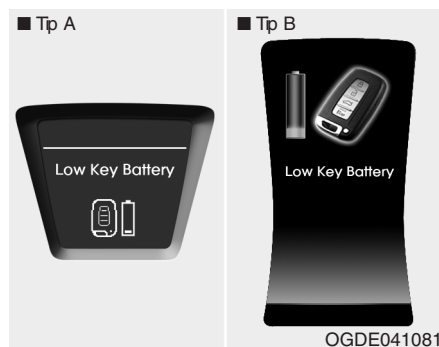

Slaba baterija ključa

Ukoliko se prekidač START/STOP prebaci u položaj OFF kada se smart ključ nalazi u vozilu, svetlo upozorenja će se upaliti na LCD ekranu na oko 10 sekundi i prateći zvuk upozorenja će se uključiti jedan put. Potrebno je da zamenite bateriju ključa.

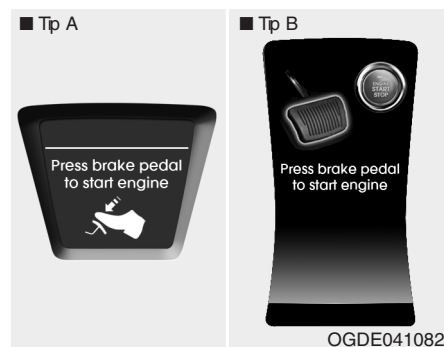

Stisnite pedalu kočnice da

pokrenete motor (Automatski menjač)

Ukoliko START /STOP prekidač prebacite u ACC položaj dva puta za redom bez otpuštanja papučice kočnice, svetlo upozorenja će se upaliti na LCD ekranu na oko 10 sekundi, što će vam ukazati da je potrebno da otpustite pedalu kočnice da biste mogli da pokrenete motor.

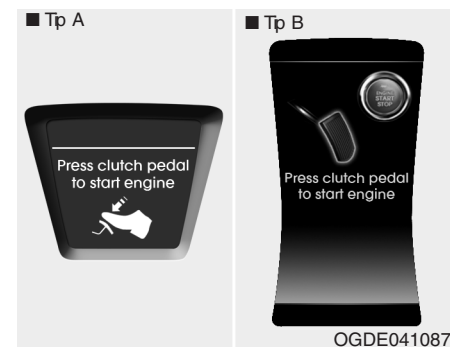

Otpustite pedalu kvačila za pokretanje motora (Ručni menjač)

Ukoliko START /STOP prekidač prebacite u ACC položaj dva puta za redom bez otpuštanja papučice kvačila, svetlo upozorenja će se upaliti na LCD ekranu na oko 10 sekundi, što će vam ukazati da je potrebno da otpustite pedalu kvačila da bi ste mogli da pokrenete motor.

Karakteristike vašeg vozila

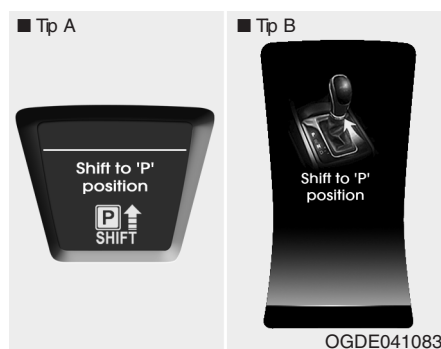

Prebacite ručicu menjača u položaj "P"
 Ukoliko probate da ugasite motor bez prebacivanja menjača u P(Park) položaj, prekidač START/ STOP će se vratiti u položaj ACC. Ukoliko pritisnete ovaj prekidač još jedan put, prekidač će se prebaciti u ON položaj, a svetlo upozorenja će se upaliti na LCD ekranu na oko 10 sekundi, što će vam ukazati na potrebu da menjač prebacite u P (Park) položaj. Ukoliko je vaše vozilo opremljeno ovom funkcijom, također će se uključiti i zvuk upozorenja na oko 10 sekundi (ako je vozilo opremljeno)

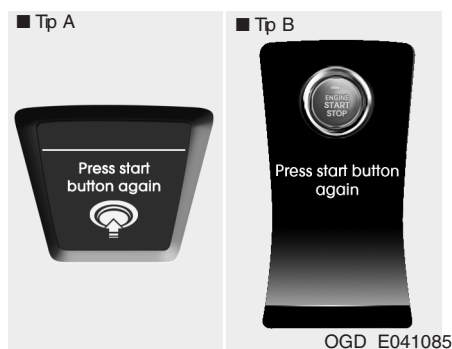

Pritisnite start prekidač ponovo
 Ukoliko vam usled kvara na sistemu za pokretanje motora nije omogućeno korišćenje START/STOP prekidača, svetlo upozorenja će se pojaviti na LCD ekranu na oko 10 sekundi uz neprekidan prateći zvuk upozorenja, kao obaveštenje da motor možete pokrenuti još jednim pritiskom prekidača START/STOP. Prateći uzastopni zvuk upozorenja će se isključiti samo ukoliko je sistem za pokretanje/ zaustavljanje motora u potpunosti ispravan, ili ukoliko je alarmni sistem protiv kradje aktiviran. Ukoliko se svetlo upozorenja pali svaki put kada koristite START/ STOP prekidač, obratite se ovlašćenom HYUNDAI serviseru.



Prebacite ručicu menjača u položaj "P" ili "N" za pokretanje motora
 Ukoliko pokušate da pokrenete motor, a menjač niste prebacili u P ili N položaj, svetlo upozorenja će se upaliti na oko 10 sekundi na LCD ekranu. Možete pokrenuti motor i kada je menjač u položaju N, ali zbog vaše bezbednosti, prebacite menjač u P položaj prilikom pokretanja motora.

Karakteristike vašeg vozila

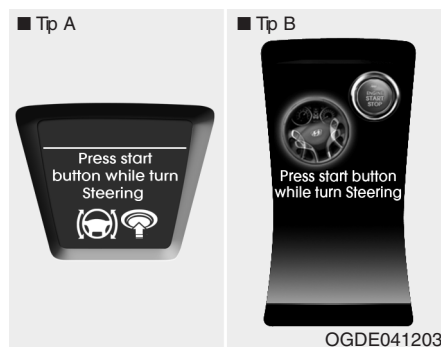

Pritisnite START prekidač okrenite kolo upravljača (ako je vozilo opremljeno)
 Ukoliko kolo upravljača nije zaključano, kada pritisnete START/ STOP prekidač, svetlo upozorenja će se upaliniti na LCD ekranu na 10 sekundi.
 Zvuk upozorenja će se jedan put upaliti, a svetlo na START/ STOP prekidaču će biti upaljeno na oko 10 sekundi.
 Nakon ovog upozorenja, pritisnite prekidač za pokretanje motora i okrenite kolo upravljača u levu, i zatim u desnu stranu.

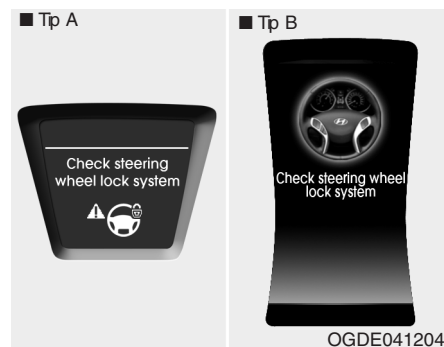

Proverite bravu kola upravljača (ako je vozilo opremljeno)
 Ukoliko kolo upravljača nije moguće na uobičajen način zaključati, kada se ENGINE START/STOP prekidač prebaci u položaj OFF, upozorenje će na LCD ekranu svetleti oko 10 sekundi. Prateći zvuk upozorenja će se čuti oko 3 sekunde, i ENGINE START/ STOP prekidač će trepereti oko 10 sekundi.

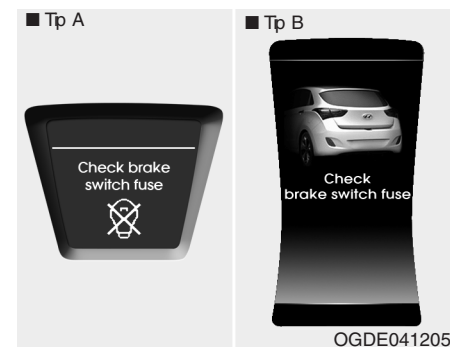

Proverite osigurač stop svetla
 Ukoliko je osigurač stop svetla pregoreo, upozorenje na LCD ekranu će svetleti oko 10 sekundi.
 Zamenite osigurač novim, ukoliko je to nije moguće, motor ćete moći da pokrenete pritiskom na ENGINE START / STOP 10 sekundi u položaju ACC.

Karakteristike vašeg vozila

Svetla upozorenja i indikatori (Instrument table)

Sva svetla upozoreja se pale kada kontakt bravu postavite u položaj ON uključeno (bez pokretanja motora).

Ukoliko se neko od svetla upozorenja ne upali, potrebno je da se obratite ovlašćenom Hyundai serviseru radi provere sistema .

Nakon pokretanja motora proverite da li su sva svetla upozorenja ugašena.

Ukoliko je neko od svetla upozorenja ostalo da gori nakon pokretanja motora, ovo ukazuje na situaciju gde je potrebna vaša dodatna pažnja.

Dole navedena svetla upozorenja i indikatore smo pojasnili na prethodnim stranicama.

- Indikator položaja ručice menjača za automatski menjač
- Indikator položaja ručice menjača za ručni menjač.
- Upozorenje na zalednjen kolovoz .
- Upozorenje na otvorena vrata/ prtljažnik (na LCD ekranu)
- Upozorenje na sistem senzora za parkiranje Parking assist warning (na LCD ekranu)
- Nizak pritisak u pneumaticima (na LCD ekranu)

Aktivni EKO indikator (ako je vozilo opremljeno)

ECO

Kada je aktivni EKO sistem u radu, indikator svetlo je zelene boje. Detaljnija objašnjenja o načinu rada "Aktivnog Eko sistema" su sadržana u poglavlju 5.

Karakteristike vašeg vozila

Svetlo upozorenja za sigurnosni pojas i zvuk upozorenja



*Kao potsetnik vozaču i suvozaču, svetlo upozorenja za sigurnosni pojas će treperiti oko 6 sekundi svaki put kada okrenete kontakt ključ u položaj ON, bez obzira da li je pojas vezan ili nije.
Detalnije informacije se nalaze u poglavlju 3., "Sigurnosni pojasevi"*

Air bag warning light



Svetlo upozorenja za vazdušni jastuk treperi oko 6 sekundi svaki put kada se kontakt ključ nalazi u položaju ON. Ovo svetlo se takođe pali i kada SRS sistem ne radi ispravno . Ako se svetlo ne upali ili stalno ostaje upaljeno duže od 6 sekundi kada se kontakt ključ nalazi u položaju ON ili kada ste startovali motor ili ukoliko se svetlo upozorenja upali u toku vožnje, potrebno je da vam ovlašćeni HYUNDAI serviser pregleda SRS sistem

Indikator imobilizatora



*(blokiranja rada motora)
Bez sistema smart ključa*

*Svetlo će zasvetleti na nekoliko sekundi nakon što je kontakt ključ okrenut u položaj "ON"-uključeno. U to vreme možete da startujete motor. Svetlo se gasi nakon 30 sekundi od startovanja motora.
U slučaju da indikator ostane da svetli i nakon okretanja kontakt ključa u položaj ON, pre startovanja motora, potrebno je da sistem pregleda ovlašćeni Hyundai serviser.*

Karakteristike vašeg vozila

Sa smart ključ sistemom

- Svetlo će zasvetleti na nekoliko sekundi nakon što je kontakt ključ okrenut u položaj "ON" - uključeno. Tada je moguće startovati motor. Svetlo se gasi nakon startovanja motora. U slučaju da indikator ostane da svetli i nakon okretanja kontakt ključa u položaj ON, pre startovanja motora, potrebno je da sistem pregleda ovlašćeni Hyundai serviser.
- Kada se smart ključ nalazi u vozilu i ako je ENGINE START/STOP prekidač u položaju ACC ili ON, indikator će zasvetleti oko 30 sekundi što ukazuje da možete startovati motor.
Međutim ako se smart ključ ne nalazi u vozilu, a prekidač ENGINE START/STOP pritisnete, indikator će treperiti nekoliko sekundi, što ukazuje da nećete moći da startujete motor.
- Ukoliko indikator zatreperi samo na 2 sekunde, kada je prekidač ENGINE START/STOP u položaju ON, i kada je smart ključ u vozilu, potrebno je vam ovlašćeni HYUNDAI serviser pregleda sistem.
- Ukoliko je baterija na vozilu oslabila, kada pritisnete ENGINE START/STOP prekidač a indikator treperi, nećete moći da startujete motor. Međutim, u ovom slučaju motor ćete pokrenuti pritiskom na prekidač ENGINE START/STOP smart ključa. Takođe, u slučaju kvara sistema smart ključa ili delova u sistemu indikator će treperiti.

Svetlo upozorenja za otvorena vrata



Ovo svetlo treperi kada vrata nisu potpuno zatvorena.

Svetlo upozorenja na otvoren prtljažnik



Ovo svetlo treperi kada prtljažnik nije dobro zatvorena.



Svetlo upozorenja za nizak nivo goriva u rezervoaru

Ovo svetlo se pali kada je rezervoar za gorivo skoro prazan. Kada se upali ovo svetlo treba dodati goriva što je moguće pre. Vožnja kdaje ovo svetlo upaljeno ili uz nivo goriva ispod oznake "O/E" prazan rezervoar može da uzrokuje loše startovanje motora i oštećenje katalitičkog konvertora (pretvarača). (ako je vozilo opremljeno).

Karakteristike vašeg vozila

Svetlo upozorenja na EPS (Electronic Power Steering) sistem



Ovaj indikator se pali nakon okretanja kontakta ključa u položaj ON ili nakon pokretanja motora, i zatim se gasi. Indikator će se upaliti i ukoliko dođe do kvara EPS sistema. Ukoliko se ovaj indikator upali u toku vožnje, potrebno je da vam vozilo proveri ovlašćeni Hyundai serviser.

Signalna lampica/pokazivača pravaca



Zelene trepćuće strelice na instrument tablipokazuju pravac određen migavcima. Ako se strelica pojavi, a ne treperi, treperi brže nego što je normalno ili ne treperi uopšte to ukazuje na loš rad sistema pokazivača pravaca. Konsultujte svog ovlašćenog serviseru radi popravke. Ovaj indikator se pali i prilikom paljenja svetla upozorenja. (sva 4 migavca)

Indikator upaljenih svetala



Ovaj indikator se pali svaki put kada upalite prednja ili zadnja svetla.

Indikator oborenih svetala (ako je vozilo opremljeno)



Ovaj indikator se pali kada upalite oborena svetla.

Indikator dugih svetala



Ovaj indikator se pali kad god su upaljena duga svetla ili kada se se ona koriste za ablenjuje.

Karakteristike vašeg vozila

**Indikator kvara AFLS
(Adaptive Front Lighting System/
Sistem prilagodljivih
prednjih svetala)
(ako je vozilo opre-
mljeno)**

Ukoliko se ovo svetlo upozorenja upali, to ukazuje na kvar na AFLS sistemu. Zaustavite vozilo na bezbednom mestu, i ponovo pokrenite motor, ukoliko svetlo upozorenja i dalje ostaje upaljeno, odvezite automobil kod ovlašćenog HYUNDAI servisera radi provere sistema.

AFLS

Indikator prednjih svetala za maglu (ako je vozilo opremljeno)



Indikator se pali kada upalite prednja svetla za maglu.

Indikator zadnjih svetala za maglu (ako je vozilo opremljeno)



Indikator se pali kada upalite zadnja svetla za maglu.

Svetlo upozorenja za

parkirnu kočnicu i nivo

kočione tečnosti



Upozorenje za parkirnu kočnicu

Ovo svetlo upozorenja se pali kada je parkirna kočnica aktivirana i kada je kontakt brava u položaju START- startovanje ili ON-uključeno. Svetlo upozorenja treba da se ugasi kada otpustite parkirnu kočnicu.

Svetlo upozorenja na nizak nivo kočione tečnosti .

Ako ovo svetlo upozorenja ostane upaljeno, to može da ukaže da je nivo kočione tečnosti nizak. Ukoliko se ovo dogodi postupite na sledeći način:

1. Pažljivo se odvezite do najbliže bezbednog mesta , i ugasi motor.
2. Sa ugašenim motorom proverite nivo kočione tečnosti i sipajte kočione tečnosti onoliko koliko je potrebno. Zatim proverite sve komponente kočnica zbog mogućeg curenja kočione tečnosti.
3. Nemojte pokretati vozilo ukoliko primetite da kočiona tečnost curi, svetlo upozorenja svetli ili ukoliko kočnice ne rade uobičajeno. Mi preporučujemo da se obratite ovlašćenom Hyundai servisera zbog provere i popravke sistema kočnica.

Karakteristike vašeg vozila

Vaše HYUNDAI vozilo je opremljeno dvokružnim dijagonalnim kočionim sistemom. Ovo znači da još uvek imate mogućnost kočenja na dva točka čak i ako jedan od sistema zakaže.

Sa samo jednim od sistema, potreban je duži hod pedale nego što je normalno i jači pritisak na papučicu da bise vozilo zaustavilo. Takođe vozilo se neće zaustaviti na kratkom rastojanju. Ako prilikom vožnje kočnice otkazu, izvršite prebacivanje na niži stepen prenosa radi dodatnog kočenja motorom i zaustavite vozilo čim to bude bezbedno.

Da biste proverili da li je sijalica ove lampice ispravna, proverite da li se lampica za parkirnu kočnicu i nivo kočione tečnosti pali kada se kontakt brava nalazi u položaju ON.

UPOZORENJE

Vožnja sa upaljenim svetlom upozorenja je opasna. Ukoliko svetlo upozorenja ostane upaljeno i nakon pokretanja vozila, obratite se ovlašćenom Hyundai serviseru zbog provere i popravke kočionog sistema.

Svetlo upozorenja na kvar

EPB (Electric Parking

Brake/elektronske parkirne

kočnice

Ovo svetlo upozorenja će se upaliti kada je kontakt brava u položaju ON, i treba da se ugasi nakon 3 sekunde. Ukoliko se svetlo upozorenja ne ugasi, ostaje da gori, potrebno je da odvezete automobil kod ovlašćenog HYUNDAI serviseru da vam pregleda sistem. Ovo svetlo upozorenja se može upaliti i kada je ESP svetlo upozorenja upaljeno koje ukazuje na kvar ESP sistema. Međutim, u ovom slučaju svetlo upozorenja EPB ne ukazuje na kvar EPB sistema. Detaljnija objašnjenja u odeljku EPB poglavlja 5.

EPB

Svetlo upozorenja za sistem protiv blokiranja točkova pri kočenju (ABS)



Kada je kontakt brava u položaju ON uključeno, svetlo upozorenja za ABS sistem će se upaliti i nakon 3 sekunde će se ugasi, ukoliko je sistem ispravan.

Ako ovo svetlo upozorenja ostaje upaljeno, ili se pali u toku vožnje ili se ne pali kada je kontakt ključ u položaju ON, to ukazuje na mogućnost postojanja kvara na ABS sistemu. Kočioni sistem će biti u funkciji, ali bez pomoći sistema protiv blokiranja točkova (ABS). Obratite se što je pre moguće ovlašćenom HYUNDAI serviseru zbog provere i popravke sistema.

Karakteristike vašeg vozila

Svetlo upozorenja sistema elektronske raspodele snage kočenja (EBD)



Ako oba svetla upozorenja zasvetle istovremeno u toku vožnje, ovo može da ukazuje na nepravilnosti u radu ABS(sistem za deblokiranje kočnica) i EBD (elektronska raspodela snage kočenja) sistema. U tom slučaju ABS i standardne kočnice možda neće raditi kako treba. Ako se to dogodi obratite se ovlašćenom Hyundai serviseru što je pre moguće

* NAPOMENA

Ukoliko se svetla upozorenja za ABS ili EBD upale i ostanu da svetle, brzinomer ili obrtomer ili putni računar neće raditi. Takođe, svetlo upozorenja na ESP će goreti, i upravljanje kolom upravljača može biti otežano ili i suviše lako, ukoliko se ovo dogodi potrebno je što pre da se obratite ovlašćenom HYUNDAI serviseru.

⚠ UPOZORENJE
Ako svetla upozorenja ABS sistema i kočnica ostanu upaljena nakon što davanja kontakta, nešto nije uredu sa sistemom kočnica, a to može dovesti do neočekivanih i opasnih situacija prilikom naglog kočenja. U ovakvom slučaju, izbegavajte brzu vožnju i nagla kočenja, obratite se Hyundai ovlašćenom serviseru što je pre moguće.

ESP indikator



(Elektronski program stabilnosti)

Ovaj indikator svetli nakon postavljanja kontakt brave u u položaj ON uključeno i nakon 3 sekunde bi trebalo da se ugasi. Kada je ESP sistem uključen, on nadgleda uslove vožnje, u normalnim uslovima indikator treba da bude isključen. U slučaju proklizavanja ili slabog trenja, ESP se aktivira i njegov indikator treperi, što ukazuje da je sistem aktiviran. U slučaju da ovaj indikator treperi ili ostaje upaljen, neka vam ovlašćeni Hyundai serviser pregleda sistem.

ESP OFF indikator



Ovaj indikator svetli nakon postavljanja kontakt brave u u položaj ON-uključeno i nakon 3 sekunde bi trebalo da se ugasi. Da ugasite sistem, u prebacite u ESP OFF (isključeno) režim rada pritisnite ESP OFF dugme, indikator će zasvetleti što ukazuje da je sistem deaktiviran.

Karakteristike vašeg vozila

Auto stop indikator (ako je vozilo opremljeno)



Indikator će se upaliti ukoliko je motor u praznom hodu, i kada se motor nalazi u funkciji rada ISG(sistem automatskog zaustavljanja/pokretanja motora kada je vozilo u mestu)Kada je funkcija automatskog pokretanja motora aktivirana, „AUTO STOP”, indikator na instrument tabli će trepereti oko 5 sekundi.

Za vozila opremljena instrument tablom Tip B, svetlo upozorenja će se pojaviti na LCD ekranu.

Detalnije informacije o ISG sistemu ćete pronaći u poglavlju 5.

* NAPOMENA

Prilikom pokretanja motora ISG sistemom, moguće je da se neka od indikator svetala upale(ABS, ESP, ESP OFF, EPS ili upozorenje za ručnu kočnicu) na nekoliko sekundi. Ovo se dešava zbog manjka struje u bateriji vozila i ne ukazuje na kvar sistema

Cruise indikator (ako je vozilo opremljeno)



Indikator svetlo se pali kada se sistem krstareće vožnje aktivira pritiskom na /CRUISE dugme  koje se nalazi na kolu upravljača.

Indikator svetlo će se ugasisi ponovnim pritiskom ON-OFF dugmeta  Detaljnija objašnjenja u poglavlju 5.

Cruise SET indikator

SET

svetlo upozorenja za podešavanja vožnje programiranom brzinom koje se nalazi na instrument tabli će svetleti kada je kontrolni prekidač vožnje programiranom brzinom (-SET ili RES+) uključen. Ovo svetlo će svetleti kada je kontrolni prekidač (-SET ili RES+) pritisnut.

Indikator svetlo za podešavanje vožnje programiranom brzinom neće svetleti kada je kontrolni prekidač "0" pritisnut ili kada je sistem deaktiviran. Detaljnija objašnjenja o sistemu za vožnju programiranom brzinom u poglavlju 5.

Karakteristike vašeg vozila

TPMS (SISTEM KONTROLE PRITISKA U GUMAMA) (ako je vozilo opremljeno)

Upozorenje niskog pritiska u gumama /Indikator za kvar TPMS sistema



Indikator niskog pritiska u gumama TPMS se pali nakon 3 sekunde od postavljanja kontakt ključa u položaj ON.

Indikator kvara na sistemu TPMS će se upaliti nakon treperenja od 1 minuta. Ukoliko vam se ovo dogodi obratite se ovlašćenom HYUNDAI serviseru što je pre moguće.

Detaljnije informacije o TPMS sistemu se nalaze u poglavlju 6.

Svetlo upozorenja će se pojaviti i na LCD ekranu,

⚠ UPOZORENJE – Bezbedno zaustavljanje

- TPMS sistem neće moći da vas upozori na iznenadna i ozbiljna oštećenja pneumatika prouzrokovana spoljašnjim faktorima.
- Ukoliko u toku vožnje osetite bilo kakvu nestabilnost vozila, odmah skinite nogu sa pedale gasa, polako stiskajte padalu kočnice, nemojte naglo kočiti, i polako se zaustavite na bezbednom mestu puta.

Svetlo upozorenja na nizak pritisak ulja u motoru



Ovo svetlo upozorenja će se upaliti ako je pritisak ulja u motoru nizak. Ukoliko se svetlo upali u toku vožnje:

1. **Bezbedno zaustavite vozil uz ivicu puta.**
2. **Ugasite motor, i proverite nivo ulja u motoru, ukoliko je nizak sipajte odgovarajuće ulje.**

Ukoliko svetlo upozorenja i nakon sipanja ulja ostane upaljeno, ili niste u mogućnosti da dopunite ulje, preporučujemo da se obratite ovlašćenom HYUNDAI serviseru.

⚠ MERE PREDOSTROŽNOSTI
Ukoliko ne zaustavite motor odmah po paljenju lampice upozorenja za nizak pritisak ulja u motoru, možete izazvati ozbiljna oštećenja motora

Karakteristike vašeg vozila

⚠ MERE PREDOSTROŽNOSTI
 Ukoliko ne zaustavite motor odmah po paljenju lampice upozorenja za nizak pritisak ulja u motoru možete izazvati ozbiljna oštećenja motora. Lampica upozorenja će se upaliti uvek kada je pritisak ulja u motoru nizak za normalan rad motora, normalno je da se upali kada god je kontakt ključ u položaju on kao i da se ugasi odmah nakon startovanja motora. Ukoliko lampica ostane upaljena dok motor radi, to ukazuje na ozbiljan kvar. Ukoliko vam se ovo dogodi, zaustavite vozilo na najbližem bezbednom mestu i proverite nivo ulja u motoru. Ukoliko je novo ulja nizak nećete biti u mogućnosti da dalje vozite, dospite odgovarajuće ulje i startujete motor-ponovo. Ukoliko lampica nastavi da svetli, obratite se ovlašćenom HYUNDAI serviseru pre nego što nastavite dalju vožnju.

Svetlo upozorenja na nizak nivo ulja u motoru



(ako je vozilo opremljeno)

Ovo svetlo upozorenja se pali onda kada je potrebno proveriti nivo ulja u motoru. Ukoliko se ovo svetlo upozorenja upali, odmah proveriti nivo ulja u motoru, i ukoliko je potrebno dospite potrebnu količinu ulja.

Polako dosipajte ulje u motor, malo po malo, koristeći levak. (kapacitet dopune : oko 0.6 ~ 1.0 l)

Koristite samo preporučena ulja specifikirana u odeljku „Preporučena ulja i maziva,“ poglavlje 8.

Nemojte prepuniti rezervoar ulja motora, nivo ulja ne sme da predje oznaku F na meraču ulja.

* NAPOMENA

- Kada nakon dosipanja ulja u motor predjete vozilom oko 50 km~100 km svetlo upozorenja će se ugasi.
- Okretanjem kontakt ključa iz položaja OFF u ON 3 puta u roku od 10 sekundi, svetlo upozorenja će se ugasi odmah. Međutim, ukoliko na ovaj način ugasi svetlo upozorenja bez dosipanja ulja u motor, svetlo upozorenja će se upaliti ponovo nakon oko 50 km ~ 100 km pošto je motor postigao radnu temperaturu

⚠ MERE PREDOSTROŽNOSTI

Ukoliko svetlo upozorenja ostaje upaljeno nakon dosipanja ulja motora, vozilom ste prešli oko 50 km~100 km i motor je postigao radnu temperaturu, potrebno je da odvezete automobil do najbližeg ovlašćenog HYUNDAI servisera radi provere sistema.

Takodje, u slučaju kada startujete motor, a ovo svetlo upozorenja se ne upali, potrebno je da periodično proverite i ukoliko je potrebno dospete ulje motora.

Karakteristike vašeg vozila

Svetlo upozorenja na loš rad motora (MIL) (proverite motor) (MIL) (check engine light)



Ova lampica je sastavni deo sistema kontrole motora koja će se upaliti kada bilo koji sistem vezan za kontrolu izduvnih gasova ne radi ispravno. Ukoliko se ovo svetlo upali u toku vožnje to ukazuje na mogućnost postojanja kvara na sistemu izduvnih gasova.

Ova lampica će se upaliti i kada se kontakt brava nalazi u položaju ON, ali će se ugasiti za nekoliko sekundi kada se pokrene motor. Ako lampica svetli u toku vožnje ili se ne upali kada se da kontakt, odvezite automobil do najbližeg ovlašćenog HYUNDAI servisera da vam pregleda sistem.

U ovom slučaju vozilo je u voznom stanju, ali je u svakom slučaju neophodno da vozilo odvezete do najbližeg ovlašćenog HYUNDAI servisera kako bi vam proverio rad ovog sistema.

! MERE PREDOSTROŽNOSTI
Duža vožnja sa upaljenim svetlom upozorenja za kontrolu sistema izduvnih gasova jer time možete oštetiti sistem za kontrolu izduvnih gasova koji utiče na kvalitet vožnje i potrošnju goriva.

! MERE PREDOSTROŽNOSTI - Benzinski motor
Ukoliko se svetlo upozorenja za kontrolu sistema izduvnih gasova upali, možete prouzrokovati kvar katalitičkog pretvarača što može izazvati slabljenje snage motora. Obratite se ovlašćenom HYUNDAI serviseru da vam ovaj sistem prekontrolira.

! MERE PREDOSTROŽNOSTI - Dizel motor (ako je vozilo opremljeno DPF)
Kada svetlo upozorenja počne da treperi, može se desiti da prestane da treperi nakon što ste prešli brzinu od 60km/h (37 mph) ili ukoliko vozite većim stepenom prenosa od druge brzine, sa 1500 ~ 2000 obrtaja određeni vremenski period (oko 25 minuta).

Ukoliko svetlo upozorenja nakon obavljene gore navedene procedure ne prestane da treperi, molimo Vas da vozilo odvezete kod ovlašćenog HYUNDAI servisera radi provere DPF sistema. Ukoliko nastavite da vozite uprkos upaljenom svetlu upozorenja duži vremenski period, možete oštetiti DPF sistem i znatno povećati potrošnju goriva.

! MERE PREDOSTROŽNOSTI - Dizel motor
Ukoliko svetlo upozorenja na kontrolu sistema izduvnih gasova treperi, to može da ukazuje na grešku u podešavanju količine ubrizgavanja goriva u motor. Ovo može da smanji učinak motora, da izazove loše i zvučno sagorevanje izduvnih gasova. Potrebno je da vam što pre ovlašćeni HYUNDAI serviser pregleda sistem kontrole izduvnih gasova.

Karakteristike vašeg vozila

Svetlo upozorenja za temperaturu rashladne tečnosti motora (ako je vozilo opremljeno)



Svetlo upozorenja će se upaliti ukoliko temperatura rashladne tečnosti motora bude veća od $120\pm 3^{\circ}\text{C}$ ($248\pm 5.5^{\circ}\text{F}$). Nemojte voziti automobile sa pregrejanim motorom. Ukoliko dodje do pregrevanja motora detaljnije informacije ćete pronaći poglavlju 6 , odeljak „ Pregrevanje motora”

* NAPOMENA

Ukolikilo se ovo svetlo upozorenja upali, to ukazuje na pregrevavanje motora koje može da prouzrokuje oštećenja motora.

Indikator grejača (Dizel motor)



Indikator svetlo se pali svaki put kada je kontakt ključu položaju ON. Motor možete pokrenuti nakon gašenja indikatora za pred zagrevanje. Vreme gašenja svetla grejača zavisi od vremenskih uslova i stanja baterije.

* NAPOMENA

Ukoliko ne pokrenete motor u roku od 10 sekundi nakon gašenja lampice upozorenja, okrenite kontakt ključ u položaj LOCK/OFF i sačekajte 10 sekundi, nakon toga možete ponovo pokrenuti motor , kako bi proces pred grejanja ponovo započeo.

⚠ MERE PREDOSTROŽNOSTI

Ukoliko svetlo upozorenja za grejače ostane da gori, ili treperi u toku vožnje, a motor je već postigao radnu temperaturu, potrebno je da se obratite ovlašćenom HYUNDAI serviseru radi provere sistema što je pre moguće.

Svetlo upozorenja za filter goriva (Dizel motor)



Ovo svetlo upozorenja se pali na 3 sekunde nakon postavljanja kontakt ključ u položaj ON, nakon čega se gasi. Ukoliko se svetlo upozorenja upali u toku vožnje, ovo ukazuje da je došlo do prodiranja vode u filter goriva. Ukoliko se ovo dogodi, odstranite vodu iz filtera goriva.

Detaljnija objašnjenja u odeljku „ Filter goriva,, poglavlja 7.

⚠ MERE PREDOSTROŽNOSTI

Kada se upali svetlo upozorenja za filter goriva, može se desiti da je snaga motora smanjena kao i učinak motora. Ukoliko nastavite da vozite sa upaljenim svetlom upozorenja možete izazvati kvar motora vozila kao i kvar na sistemu ubrizgavanja goriva u motor.

Potrebno je da se što pre obratite ovlašćenom HYUNDAI serviseru.

Karakteristike vašeg vozila

Svetlo upozorenja za sistem napajanja



Ovo svetlo upozorenja označava kvar generatora ili baterije.

Ako se svetlo upozorenja upali dok je vozilo u pokretu:

1. Zaustavite vozilo na najbližem sigurnom mestu.
2. Ugasite motor i proverite da li je pogonski remen generatora labav ili pokidan.
3. Ako je sa pogonskim remenom sve u redu, problem postoji u sistemu elektron skog napajanja.

Neka vam ovlašćeni Hyundai serviser pregleda vozilo što je pre moguće.

Karakteristike vašeg vozila

SISTEM SENZORA ZA POMOĆ PRILIKOM PARKIRANJA (AKO JE VOZILO OPREMLJENO)

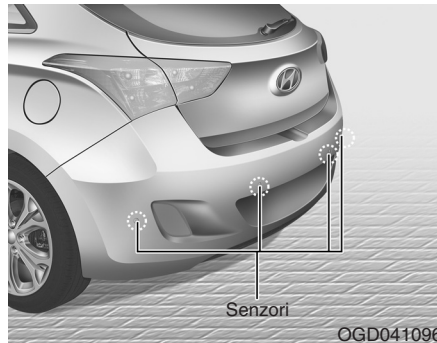

Sistem za pomoć prilikom vožnje hodom u nazad oglašava se zvučnim signalom ako senzori detektuju bilo kakvu prepreku na udaljenosti od 120 cm (47 inča) od vozila. To je samo pomoćni sistem i ne zamenjuje pažnju vozača.

Domet senzora kao i predmeti koje senzori mogu da detektuju su ograničeni. Uvek, prilikom vožnje hodom u nazad obratite pažnju na sve što se nalazi iza vozila, kao i što biste uradili da vozite bez ovog sistema

⚠ UPOZORENJE

Sistem senzora za vožnju hodom u nazad je samo pomoćni sistem. Na njega mogu da utiču razni faktori (uključujući i vremenske prilike). Vozač je u obavezi da proveri šta se nalazi iza vozila, dok vozi hodom u nazad.

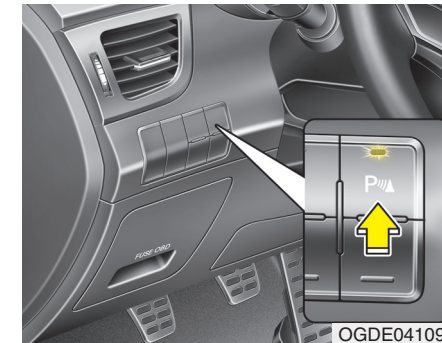

Kako radi sistem

Uslovi rada sistema

- Sistem će biti aktiviran kada pritisnete dugme sistema sa kontakt ključem u položaju ON.
- Sistem će se automatski aktivirati kada ručicu menjača prebacite u položaj R (hod u nazad) i automatski će se deaktivirati kada je ručica menjača van položaja R (hod u nazad) i kada vozite brzinom većom od 10 km/h (6.2 mph).
- Udaljenost pri kojoj senzori detektuju prepreke je oko 100 cm (39 in) i hodom u nazad, i brzinom manjom od 10 km/h (6.2 mph).



Karakteristike vašeg vozila

- Udaljenost pri kojoj senzori detektuju prepreke je oko 120 cm (47 in.).
- Ako sistem detektuje istovremeno dve ili više prepreka, najbliža prepreka/objekat će biti detektovana prva.

Vrste zvučnih upozorenja

- Ukoliko razdaljina od detektovane prepreke do zadnjeg branika na vozilu iznosi od 120 cm do 61 cm (47 in. do 23.6 in.) : Zvučni signal upozorenja se oglašava isprekidano.
- Ukoliko razdaljina od detektovane prepreke do zadnjeg branika na vozilu iznosi od 60 cm do 31 cm (23.6 in. do 12.2 in.): Zvučni signal upozorenja se oglašava učestalije,
- Ukoliko se prepreka nalazi na razdaljini od oko 30 cm (11.8 in.) od zadnjeg branika na vozilu: Zvučni signal upozorenja se oglašava neprekidno.

Vrste svetlosnih indikatora upozorenja (ako je vozilo opremljeno)

Razdaljina od prepreke	Vrsta svetlosnog upozorenja
61cm ~ 120 cm (24 in. ~ 47 in.)	 *1
31cm ~ 60 cm (12.2 in. ~ 23.6 in.)	 *1
Manje od 30 cm (11.8 in.)	 *1

*1: Ukazuje na domet rada svakog od senzora pojedinačno. (Levog, srednjeg, desnog)

*: Ukoliko se prepreka nalazi između opsega rada dva senzora, vrsta svetlosnog upozorenja može biti drugačija.

Karakteristike vašeg vozila

Uslovi u kojima sistem neće raditi
Sistem možda neće raditi ispravno
usled:

1. Zamrzavanje senzora usled nagomilavanja vlage. (Normalan rad se nastavlja nakon čišćenja naslaga leda sa senzora)
2. Vode, snega, prašine koja remeti normalan rad senzora (nakon čišćenja naslaga senzori će raditi normalno)
3. Vožnja po neravnim površinama (ne asfaltirani putevi, šljunak, rupe)
4. Pojačane buke koju stvaraju motorcikl, kamioni, jake sirene ili hidraulične kočnice) koja može da ometa rad senzora.
5. Jakih padavina kiše ili pljuskova.
6. Rada bežičnih predajnika ili mobilnih telefona koji ometaju frekvenciju rada senzora.
7. Šlepovanja vozila.

Domet detektovanja se može skratiti u
sledećim slučajevima:

1. Senzor je prekriven snegom ili vodom ili je normalan rad senzora onemogućen (normalan rad se nastavlja nakon čišćenja.)
2. Spoljašnja temperatura vazduha je ili veoma visoka ili vrlo niska.

Sledeće predmete senzori možda
neće detektovati:

1. Oštre ili tanke predmete kao što su konopci, lanci ili niski stubovi.
2. One predmete koji apsorbuju frekvenciju senzora, npr. odeća, sunder ili sneg.
3. Predmete niže od 1 m (40 in.) i uže od 14 cm (6 in.).

Mere predostrožnosti za sistem pomoći
za vožnju u nazad

- Zvučni signal (prilikom parkiranja u hodom u nazad) se možda neće oglašiti u zavisnosti od brzine kojom se kreće vozilo i oblika predmeta koje senzori detektuju.
- Sistem može da ne radi ako su zadnji branik ili senzor postavljeni na veću visinu ili je prepravljani, ili oštećeni. Bilo kakva dodatna oprema ili pribor koji se postavlja na zadnj deo vozila može da ometa rad senzora.
- Senzor možda neće detektovati predmete bliže od 40 cm ili će detektovati nepravilnu udaljenost. Budite pažljivi.
- Ako je senzor zamrznut ili je prekriven snegom, nečistoćom ili vodom, moguće je da neće raditi dok se ne očisti mekom krpom.
- Nemojte pritiskati, grebati ili udarati po senzorima kako ga ne bi oštetili.

Karakteristike vašeg vozila

* NAPOMENA

Ovaj sistem može da detektuje samo predmete u opsegu rada senzora, i ne van njega. Senzori možda neće detektovati male ili tanke predmete kao što su stubići ili predmeti koji se nalaze između senzora.

- Prilikom vožnje hodom u nazad uvek proverite prostor iza vašeg vozila.
- Upozorite sve vozače koji koriste vaše vozilo na karakteristike i ograničenja sistema za pomoć prilikom vožnje hodom u nazad.

UPOZORENJE

- Budite pažljivi u vožnji, naročito obratite pažnju na pešake i posebno na decu. Vodite računa da senzori neće detektovati neke predmete zbog njihove udaljenosti, veličine ili materijala, a sve to može da utiče na efikasnost senzora. Prilikom vožnje u hodom u nazad uvek obratite pažnju na prostor iza vozila i uverite se da nema prepreka.

Auto- dijagnostika

Ako ne čujete zvučni signal za vožnju hodom u nazad ili je signal isprekidan, ili ukoliko je vaše vozilo opremljeno svetlosnim upozorenjem ono se i pojavi na ekranu, kad pomerite ručicu menjača u položaj "R"-hodom u nazad, to može značiti da je došlo do kvara sistema za pomoć u vožnji hodom u nazad



(treperi)

- ako se svetlosni signal upozorenja na ekranu pojavi (ako je voz. opremljeno)

Ukoliko vam se bilo šta od navedenog dogodi obratite se ovlašćenom HYUNDAI serviseru da vam ovaj sistem prekontrolira.

UPOZORENJE

Garancija proizvođača vašeg vozila se ne odnosi na nezgode, oštećenja ili povrede putnika nastala usled nepravilnosti u radu sistema za pomoć vožnji hodom u nazad. Uvek upravljajte vozilom bezbedno i pažljivo način.

Karakteristike vašeg vozila

SISTEM SENZORA ZA POMOĆ PRILIKOM PARKIRANJA (AKO JE VOZILO OPREMLJENO)

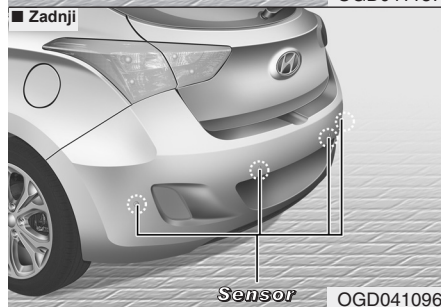

Sistem za pomoć prilikom parkiranja oglašava se zvučnim signalom kao i svetlosnim upozorenjem na instrument tabli koje ukazuje na mesto gde se nalazai prepreka, ukoliko su senzori detektovali bilo kakvu prepreku na udaljenosti od 60 cm (24 in.) u odnosu na prednji branik vozila, i na oko 120 cm (47 inča) u odnosu na zadnji branik vozila.

Ovaj sistem predstavlja samo pomoćni sistem i nikako ne treba da zameni usrednjenost i pažnju vozača. Domet senzora kao i predmeti koje senzori mogu da detektuju su ograničeni. Uvek, prilikom vožnje proverite šta se nalazi ispred kao i iza vozila, kao i što biste učinili u slučaju da ovog sistema i nema.

⚠ UPOZORENJE
Sistem senzora predstavlja samo pomoćni sistem. Na njega mogu da utiču razni faktori (uključujući i vremenske prilike). Vozačeva je obaveza da uvek proveri šta se nalazi ispred i iza vozila, dok upravlja vozilom.

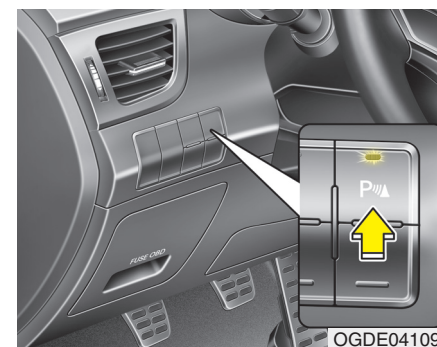

Kako radi sistem

Uslovi rada sistema

- Sistem će se automatski aktivirati i indikator svetlo će se upaliti kada ručicu menjača prebacite u položaj R (hod u nazad) i automatski će se deaktivirati kada je ručica menjača van položaja R (hod u nazad) i kada vozite brzinom većom od 10 km/h (6.2 mph).
- Udaljenost pri kojoj senzori detektuju prepreke je oko 100 cm (39 in i) hodom u nazad, i brzinom manjom od 10 km/h (6.2 mph).
- Sistem pomoći prilikom parkiranja možete isključiti pritiskom na dugme.

Karakteristike vašeg vozila





- Udaljenost pri kojoj senzori detektuju prepreke je oko 60 cm (24 inča, i kada se vozilo kreće brzinom manjom od .10 km/ h (6.2 mph).
- Ako sistem detektuje istovremeno dve ili više prepreke, najbliža prepreka/objekat će biti detektovana prva.

* NAPOMENA

Sistem možda neće detektovati prepreku ukoliko se ona već nalazi na razdaljini manjoj od 25 cm kada je sistem aktiviran.

Vrste zvučnih i svetlosnim upozorenja

■ : bez svetlosnog upozorenja
■ : bez zvučnog upozorenja

Razdaljina od prepreke		Indikator upozorenja		Zvučno upozorenje
		U napred	Hod u nazad	
120cm~61cm	Prednji	-	-	-
	Zadnji	-		Zvučni signal se oglašava isprekidano
60cm~31cm	Prednji			Zvučni signal se oglašava učestalije
	Zadnji	-		Zvučni signal se oglašava učestalije
30cm	Prednji			Zvučni signal se oglašava neprekidno
	Zadnji	-		Zvučni signal se oglašava neprekidno

* NAPOMENA

- Stvarni zvuk i svetlo upozorenja se mogu razlikovati od ilustracije, u zavisnosti od detektovane prepreke i stanja u kome se nalaze senzori.
- Nemojte prati senzore ovog sistema na vozilu pod jakim pritiskom vode.

Karakteristike vašeg vozila

NAPOMENA

- *Ovaj sistem može da detektuje samo predmete u opsegu rada senzora, i ne van njega. Senzori možda neće detektovati male ili tanke predmete kao što su stubići ili predmeti koji se nalaze između senzora.*
- *Uvek proverite prostor ispred i iza vašeg vozila prilikom parkiranja.*
- *Upozorite sve vozače koji koriste vaše vozilo na karakteristike i ograničenja sistema za pomoć prilikom parkiranja.*

Uslovi u kojima sistem neće raditi

Sistem možda neće raditi ispravno usled:

1. Zamrzavanje senzora usled nagomilavanja vlage. (Normalan rad se nastavlja nakon čišćenja naslaga leda sa senzora)
2. Vode, snega, prašine koja remeti normalan rad senzora (nakon čišćenja naslaga senzori će raditi normalno)
3. Vožnja po neravnim površinama (ne asfaltirani putevi, šljunak, rupe)
4. Sistem nije uključen

Postoji mogućnost da sistem možda neće raditi ispravno usled:

1. Vožnje po neravnim površinama (ne asfaltirani putevi, šljunak, rupe)
2. Pojačane buke koju stvaraju motorcikli, kamioni, jake sirene ili hidraulične kočnice) koja može da ometa rad senzora.
3. Jakih padavina kiše ili pljuskova
4. Rada bežičnih predajnika ili mobilnih telefona koji ometaju frekvenciju rada senzora.
5. Senzor je prekriven snegom.

Domet detektovanja se može skratiti u sledećim slučajevima:

1. Spoljašnja temperatura vazduha je ili veoma visoka ili vrlo niska.
2. Ukoliko su prepreke niže od 1 m i uže od 14 cm u prečniku.

Sledeće predmete senzori možda neće detektovati:

1. Oštre ili tanke predmete kao što su konopci, lanci ili niske stubove.
2. One predmete koji apsorbuju frekvenciju senzora, npr. odeća, sunder ili sneg.

Karakteristike vašeg vozila

* NAPOMENA

1. Zvučni signal se možda neće oglašiti u zavisnosti od brzine kojom se vozilo kreće i oblika predmeta koje senzori detektuju.
2. Ukoliko je zadnji branik na vozilu postavljen na veću visinu od propisane, ili su na njemu vršene popravke ili izmene, ili je oštećen, kao i senzori sistema, sistem pomoći za parkiranje možda neće raditi. Bilo koja vrsta dodataka, ili opreme koja se postavlja na zadnji deo vozila, a da nije fabrički postavljena može da ometa rad senzora.
3. Senzori možda neće detektovati predmete koji se nalaze bliže od 30 cm od njih, ili će te predmete detektovati na nepravilnoj razdaljini. Pažljivo koristite ovaj sistem.
4. Ukoliko su senzori prekriveni naslagama leda ili snega, može se desiti da sistem neće raditi dok se naslage ne uklone korišćenjem mekane tkanine.
5. Nemojte pritiskati, grebati ili udarati po sensorima, time možete oštetiti površinu senzora.

* NAPOMENA

Ovaj sistem može da detektuje samo predmete u opsegu rada senzora, ne van njega, i ne na mestima gde senzori nisu postavljeni. Senzori možda neće detektovati niske ili tanke predmete kao što su stubovi ili predmeti koji se nalaze između dva senzora. Uvek vizuelno proverite prostor ispred i iza vašeg vozila. Upozorite sve vozače koji koriste vaše vozilo na karakteristike i ograničenja ovog sistema za pomoć prilikom parkiranja.

⚠ UPOZORENJE

Budite obazrivi u vožnji, naročito obratite pažnju na pešake, a posebno na decu. Budite dodatno obazrivi jer senzori neće detektovati neke predmete zbog njihove udaljenosti, veličine ili zbog vrste materijala od kojih su sačinjeni, kao i na ostale faktore koji mogu da ometaju ili smanje efikasnost rada senzora. Uvek se vizuelno uverite na postojanje prepreka ispred ili iza vozila.

Auto-dijagnostika

Kada ručicu menjača prebacite u položaj R (hod u nazad) i ukoliko vam se dogodi jedna od dole navedenih situacija, to može da ukazuje na kvar sistema pomoći za parkiranje.

- Ukoliko se zvučni signal upozorenja ne uključuje ili ukoliko se ne ravnomerno oglašava, ili
-  se ovaj svetlosni signal upozorenja upali (ako je voz. opremljeno) (treperi)

Ukoliko vam se bilo šta od gore navedenog dogodi, mi preporučujemo da se obratite ovlašćenom HYUNDAI serviseru.

⚠ UPOZORENJE

Garancija proizvođača vašeg vozila se ne odnosi na nezgode, oštećenja ili povrede putnika nastala usled nepravilnosti u radu sistema za pomoć prilikom parkiranja. Uvek upravljajte vozilom pažljivo i bezbedno.

Karakteristike vašeg vozila

KAMERA SA PRIKAZOM SLIKE NA EKRANU ZA HOD U NAZAD (AKO JE VOZILO OPREMLJENO)

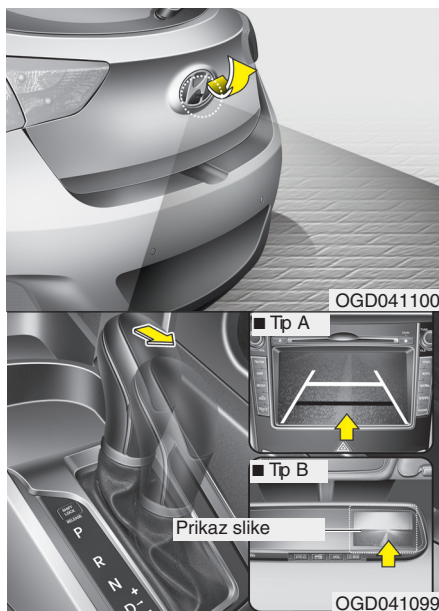

Kamera se aktivira automatskim otvaranjem zaštitnog poklopca sočiva kamere, kada se svetla za hod u nazad upale, kada je kontakt ključ u položaju ON, i kada je ručica menjača u položaju R (hod u nazad). Kada ručicu menjača pomerite iz položaja R (hod u nazad), i postavite je u položaj P (parkiranje), D (vožnja) ili N (neutral), kamera će se automatski isključiti nakon 10 minuta.

* NAPOMENA

Zatvaranje zaštitnog poklopca sočiva kamere pravi odredjen zvuk. Ovaj zvuk je uobičajena pojava.

Tip B

Kameru sa prikazom slike za hod u nazad možete ugasisi pritiskom na prekidač ON/OFF kada je kamera uključena.

Za ponovno uključivanje kamere, pritisnite ovaj prekidač još jedan put, kada je kontakt ključ u položaju ON i prebacite ručicu menjača u položaj R (hod u nazad). Takođe, kamera će se automatski upaliti, ukoliko kontakt bravu postavite u položaj OFF i zatim ON.

! MERE PREDOSTROŽNOSTI

- *Pre nego što započnete sa pranjem vozila, proverite da li je zaštitni poklopac sočiva kamere zatvoren. Voda može da ošteti sočivo kamere.*
- *Nemojte otvarati zaštitni poklopac sočiva kamere ručno. Tako možete oštetiti sočivo kamere.*

! UPOZORENJE

- **Ovaj sistem predstavlja sistem pomoći vozaču. Odgovornost vozača je da koristi unutrašnje/spoljašnje ogledalo kao i da uvek vizuelno proveriti prostor iza vozila, prilikom vožnje hodom u nazad zbog postojanja tzv. „mrtvog ugla” koji ni kamera ne može da uoči.**
- **Sočivo kamere je potrebno čistiti od naslaga prašine i druge vrste prljavštine, u suprotnom kamera neće reprodukovati sliku.**

Karakteristike vašeg vozila

SVETLA UPOZORENJA

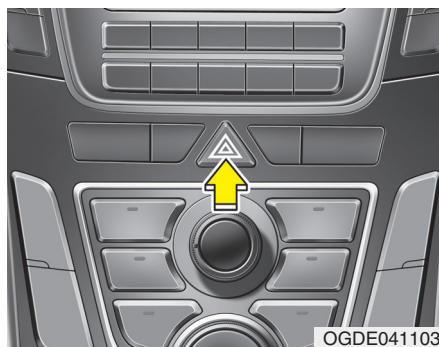

Sistem upozorenja treba da koristite uvek kada je neophodno da zaustavite vozilo na ne bezbednom delu puta. Uvek, kada je neophodno da se hitno zaustavite, stanite što je moguće dalje od puta.

Svetla upozorenja na opasnost se uključuju pritiskom na prekidač. Sva četiri migavca će raditi istovremeno. Ova svetla će raditi i kada se kontakt ključ ne nalazi položaju On. Da biste isključili ova svetla pritisnite isti prekidač ponovo.

Karakteristike vašeg vozila

SVETLA

Funkcija uštede baterije

- Namena ove funkcije je da se spreči nepotrebno pražnjenje baterije. Sistem automatski gasi poziciona svetla kada izvadite kontakt ključ iz brave i otvorite vozačeva vrata (sa sistemom smart ključa-kada je motor ugašen)

Ako je potrebno da svetla ostan uključena nakon skidanja kontakt ključa iz brave, uradite sledeće:

- Otvorite vozačeva vrata.
- Uključite i isključite parking svetla pomoću višenamenskog prekidača za uključenje svetala

Pomoćna funkcija svetla (ako je vozilo opremljeno)

kada kontakt ključ stavite u ACC ili OFF položaj, svetlo će se upaliti, i ostaće upaljena oko 20 minuta, ali ukoliko otvorite i zatvorite vozačeva vrata, svetlo će se ugasiti nakon 30 sekundi.

Svetla možete ugasiti pritiskom na dugme za zaključavanje vozila na daljinskom upravljaču ili dva puta pritiskom smart ključa ili postavljanjem prekidača ovog svetla u položaj AUTO.

Ovu pomoćnu funkciju unutrašnjeg svetla možete aktivirati ili deaktivirati.

Detaljnija objašnjenja u odeljku "Podešavanja korisnika" ovog poglavlja.



MERE PREDOSTROŽNOSTI
Ukoliko vozač prilikom izlaska iz automobila koristi druga vrata, a ne svoja, funkcija uštede baterije neće raditi, i svetla se neće automatski ugasiti, što može izazvati nepotrebno pražnjenje baterije. Prilikom izlaska iz automobila proverite da li je svetlo ugašeno.

Funkcija paljenja unutrašnjeg svetla dobrodošlice (ako je vozilo opremljeno)

Kada se položaj prekidača unutrašnjeg svetla nalazi u položju ON ili AUTO, kada su sva vrata i vrata prtljažnika zatvorena i zaključana, ukoliko pritisnete prekidač za otvaranje vrata na daljinskom upravljaču ili smart ključu, unutrašnja svetla će se upaliti i ostati upaljena oko 15 sekundi.

Kada je položaj prekidača unutrašnjeg svetla postavljan u položaj AUTO, unutrašnje svetlo će se paliti samo noću.

Ukoliko još jedan put pritisnete prekidač za otključavanje ili zaključavanje vrata na daljinskom prekidaču ili smart ključu, unutrašnje svetlo će se odmah ugasiti.

Ovu pomoćnu funkciju unutrašnjeg svetla možete aktivirati ili deaktivirati.

Detaljnija objašnjenja u odeljku "Podešavanja korisnika" ovog poglavlja

Karakteristike vašeg vozila

Nepomična svetla sa usmerenim snopom svetla prilikom zakretanja (ako je vozilo opremljeno)

Prilikom zakretanja u vožnji, radi vaše bezbednosti i bolje preglednosti, ova se svetla automatski pale. Sistem ovih svetala se automatski aktivira kada:

- Kada se vozilo kreće brzinom manjom od 10 km/h i ugao skretanja je oko 80 stepeni.
- Kada se vozilo kreće brzinom većom od 10 km/h i ugao skretanja je oko 35 stepeni.
- Kada se vozilo ne pomera.
- Ukoliko je jedan od gore navedenih uslova ispunjen, u toku vožnje u napred, svetla će bacati snop na suprotnu stranu.

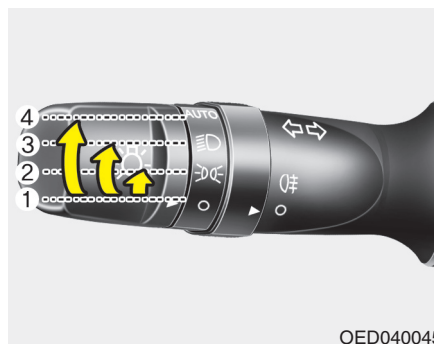

OED040045

Više namenski prekidač svetala

Na prekidaču postoji položaj za paljenje oborena svetla i parking svetala..

Da upalite svetla, okrenite prekidaču jedan od dole navedenih položaja:

- (1) OFF(isključeno)
- (2) Parkirna svetla equipped)
- (3) Oborena svetla
- (4) Automatsko paljenje svetala (ako je vozilo opremljeno)



OED040046

Parkirna svetla (300E)

Kada je prekidač u položaju u kom se uključuju parkirna svetla uključuju se i zadnja, poziciona, svetla iznad registrarske tablice i svetla na instrument tabli.

Karakteristike vašeg vozila



OED040800

Oborena svetla (E) *Kad je prekidač u položaju u kom se uključuju svetla, pale se oborena svetla i poziciona svetla, kao i svetla iznad registarske tablice i svetla na instrument tabli*

*** NAPOMENA**
Kontakt brava mora biti u položaju ON da bise svetla upalila.

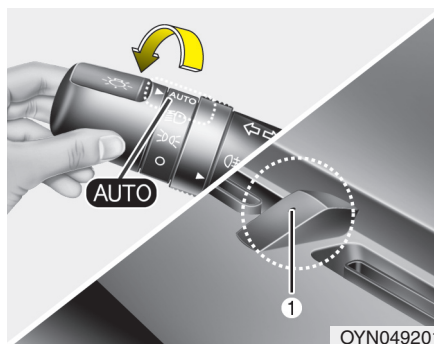

OYN049201

Automatsko paljenje svetla /AFLS (ako je vozilo opremljeno)

Kada se višenamenski prekidač nalazi u položaju AUTO-automatsko, prednja svetla, kao i zadnja svetla se uključuju ili isključuju automatski, u zavisnosti od spoljašnjeg svetla, odnosno mraka. Ukoliko je vaše vozilo opremljeno sistemom prilagodljivih prednjih svetala (AFLS) svetla će se upaliti kada se i unutrašnja svetla upale.

! MERE PREDOSTROŽNOSTI

- Nikada nemojte prekrivati senzor (1) koji se nalazi na instrument tabli, kako bi ovaj sistem automatskih svetala mogao da radi.
- Nemojte čistiti senzor tečnostima za pranje stakla, jer ona mogu da ostave tanak sloj koji može da ometa rad sen-zora.
- Ako vaše vozilo ima zatamnjeno staklo vetrobrana ili druge vrste obloga koje se stavljaju na vetrobranko staklo, automatsko uključivanje svetala možda neće raditi kako treba.

Karakteristike vašeg vozila



Duga svetla

1. Postavite obrtni cilindar u položaju kome se pale oborena svetla..
2. Pogurajte ručicu obrtnog cilindra na dole (u smeru od sebe)

- Indikator dugih svetala će se upaliti kada su duga svetla upaljena.
- Da biste sprečili nepotrebno trošenje baterije, ne ostavljajte svetla upaljena kada motor ne radi.

UPOZORENJE
Ne koristite duga svetla ukoliko niste sami na putu, time možete ugroziti vidljivost drugog vozača.

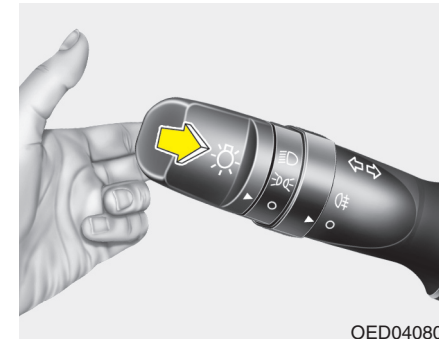

Ablendovanje

Da biste ablendovali korišćenjem prednjih svetala, potrebno je da ručicu obrtnog cilindra povučete na gore (u smeru ka sebi) i zatim pustite. Svetla ne moraju biti uključena da bi mogli koristili ovu funkciju ablendovanja.

Karakteristike vašeg vozila

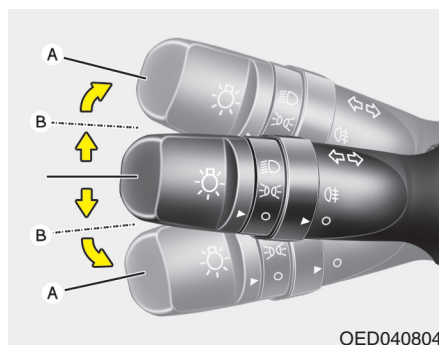

OED040804

Pokazivači pravca i signalna svetla za prestrojavanje

Da biste koristili kombinovani prekidač za pokazivače pravca, i signalno svetlo za prestrojavanje.

Da biste uključili pokazivače pravca ručicu prekidača pomerite na gore ili dole (A). Zeleni indikatori na instrument tabli će pokazati koji pokazivači pravaca su uključeni (levi ili desni). Kada se završi skretanje ručica će se automatski vratiti u centralni položaj. Ako nakon skretanja pokazivači pravca i dalje trepere, ručno vratite ručicu u položaj OFF-.

Za davanje signala za prestrojavanje, lagano pomerite ručicu i zadržite je u položaju (B) . nakon otpuštanja ručice ona se vraća u položaj OFF-isključeno.

Ako indikator ostane upaljen, ili ne treperi ili treperi brže od uobičajenog to ukazuje da je verovatno pregorela sijalica pokazivača pravca, neophodno ju je zameniti.

”Jednim dodirrom” indikator za prestrojavanje (ako je vozilo opremljeno)

Za aktiviranje ove funkcije “jednim dodirrom davanje signala za prestrojavanje” lagano pomerite ručicu i zadržite je , pokazivači pravca će zatrepereti 3 puta.

Ovu funkciju možete i deaktivirati, detaljnija objašnjenja u pod odeljku koji se odnosi na “Trostruka automatska funkcija pokazivača pravca” odeljka “Podešavanja korisnika” u nastavku poglavlja 4.

* NAPOMENA

Ako indikator ostane upaljen, ili ne treperi ili treperi brže od uobičajenog to ukazuje da je verovatno pregorela sijalica ili sistem nema dovoljno struje za normalan rad.

Karakteristike vašeg vozila



OYN049200

Prednja svetla za maglu (ako je vozilo opremljeno)

Svetla za maglu poboljšavaju vidljivost da biste izbegli sudari usled smanjene vidljivosti u slučaju magle, kiše ili snega .

Prednja svetla za maglu će se upaliti kada okrenete prekidač svetla za maglu (1) u položaj ON I nakon što ste upalili svetla za parkiranje.

⚠ MERE PREDOSTROŽNOSTI
Uključena svetla za maglu troše veliku količinu struje. Koristite ih samo kada je vidljivost loša.



OED040806



OAM049046L

Zadnja svetla za maglu

Da biste uključili zadnja svetla za maglu, okrenite obrtni cilindar u položaj ON I pritisnite prekidač za zadnja svetla za maglu (1) (prekidač za svetla će svetleti). Zadnja svetla za maglu se uključuju kada je prekidač za zadnja svetla za maglu uključen nakon što je prekidač za prednja svetla za maglu u položaju ON I prekidač za rikverc uključen. (ako je vozilo opremljeno)

Da biste isključili zadnja svetla za maglu, okrenite obrtni cilindar za zadnja svetla za maglu ponovo u položaj ON.

Svetla za dnevnu vožnju (Daytime running light (ako je vozilo opremljeno)

Svetla za dnevnu vožnju (ako je vozilo opremljeno)

Svetla za dnevnu vožnju (DRL) će olakšati drugim učesnicima u saobraćaju da vide prednji deo vašeg vozila. Ova svetla mogu biti od koristi naročito u sumrak I pre svitanja.

DRL sistem će isključiti svetla u OFF položaj kada:

- 1.Parking svetlo ili oborena svetla su u ON položaju.
- 2.Motor je ugašen(OFF)

Karakteristike vašeg vozila

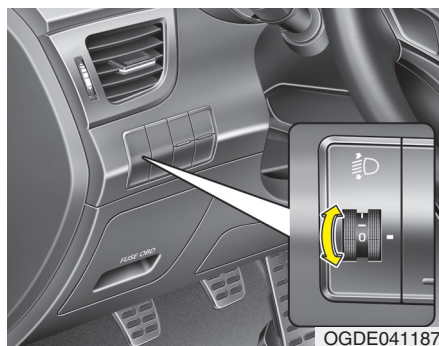

OGDE041187

Uredjaj za podešavanje snopa prednjih svetala (ako je vozilo opremljeno)

Ručni tip uredjaja

Da biste podesili nivo svetlosnog snopa prednjih farova prema broju putnika i težini utovarenog prtljaga u prostoru za prtljag, okrenite prekidač za podešavanje svetala.

Što je viši broj na uredjaju, to je niži nivo svetlosnog snopa fara. Potrebno je da vam uvek svetlosni snop farova bude u propisnoj ravni, jer možete zaslepeti druge vozače.

Niže su navedeni primeri pravilnog podešavanja.

Kod opterećenja koje se razlikuje od opterećenja navedenih u tabele, podesite položaj prekidača tako da nivo snopasvetlosti bude najbliži uslovima navedenim u tabeli.

Opterećenje	Položj prekidača
Samo vozač	0
Vozač + suvozač	0
Svi putnici (i vozač)	1
Svi putnici (i vozač) + Maksimum dozvoljenog tovara	2
Vozač + Maksimum dozvoljenog tovara	3

Automatski tip uredjaja

U zavisnosti od broja putnika u vozilu i težini utovarenog prtljaga u prtljažniku nivo svetlosnog snopa prednjih farova se automatski podešava.

Automatsko podešavanje omogućuje pravilno podešavanje farova u različitim okolinistima

⚠ UPOZORENJE

Ukoliko automatsko podešavanje prednjih svetala ne radi pravilno čak i kada je zadnji deo vozila nalegao, zbog težine putnika, ili kada se snop svetlosti prednjih farova nalazi previsoko ili prenisko potrebno je da vam ovlašćeni Hyundai serviser pregleda vozilo. Nemojte sami pokušavati da popravite kvar jer tako može doći do još ozbiljnijeg kvara sistema.

Karakteristike vašeg vozila

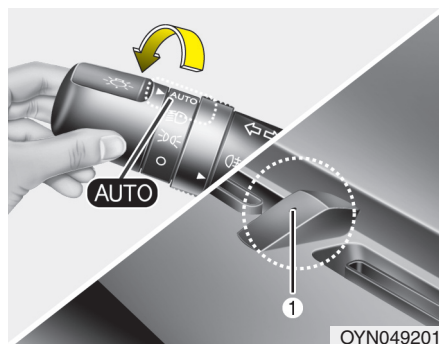

AFLS /Sistem prilagodljivih prednjih svetala (Adaptive Front Lighting System) (ako je vozilo opremljeno)

Ovaj sistem svetala se automatski prilagodjava uglu skretanja vozila kao i brzini vašeg vozila, kako bi vaše polje vidljivosti uvek bilo u ravni, kako ne biste morali da koristite sistem za nivelisanje snopa svetlosti.

Kada prebacite prekidač svetala u položaj **AUTO**, dok je motor upaljen, ovaj sistem će biti aktiviran kada su oborena svetla upaljena.

Da isključite AFLS sistem, prebacite prekidač svetala u bilo koji drugi položaj.

Prilagodjavanje svetala uglu vožnje će i dalje raditi, ali automatsko nivelisanje snopa svetala će biti isključeno.

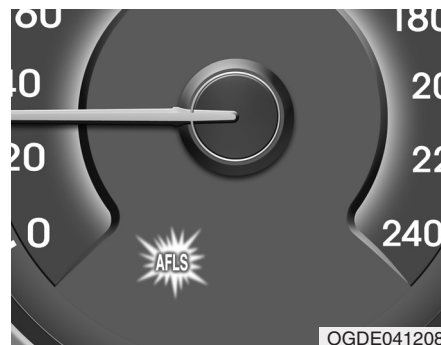

Ukoliko se indikator kvara na AFLS sistemu upali, to ukazuje da sistem ne radi ispravno. Zustavite vozilo na najbližem bezbednom mestu, ugasiite motor, i ponovo ga startujte. Ukoliko je indikator i dalje upaljen obratite se ovlašćenom HYUNDAI serviseru radi provere sistema.

Karakteristike vašeg vozila

BRISAČI I PRANJE VETROBRANSKOG STAKLA

■ Prednji

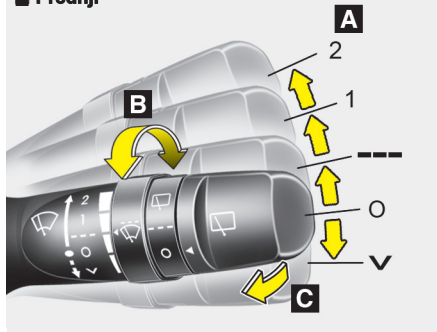

■ Zadnji (ako je vozilo opremljeno)

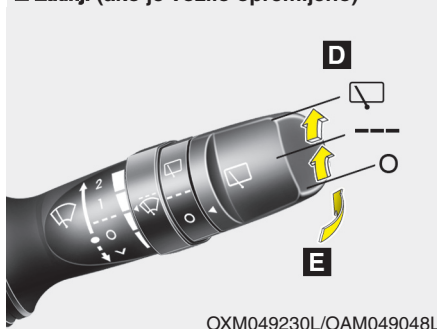

OXM049230L/OAM049048L

A : Podešavanje brzine rada brisača (prednji brisač)

- 2 – Ubrzan rad brisača
- 1 – Normalna brzina
- --- – Isprekidan rad
- AUTO* – Automatski rad
- O – Isključeno
- √ – Jedan potez brisača

B : Podešavanje intervala isprekidanog rada

C : Pranje i kratak potez brisača (prednji)

D : Zadnji brisač/pranje vetr.stakla

- – Neprekidni rad
- – Isprekidan rad
- O – Isključeno

E : Pranje i kratak potez brisača (zadnji)

* : ako je vozilo opremljeno

Brisači vetrobranskog stakla (prednji)

Rade na sledeći način, kada je kontakt brava u položaju ON.

√ : Za jedan prelaz brisača, pomerite obrtni cilindar u ovaj položaj
Brisači će neprekidno raditi ukoliko obrtni cilindar postavite u ovaj položaj.

O : Brisači su isključeni

--- : U ovom položaju brisači rade ujednačenim isprekidanim intervalima. Za podešavanje intervala rada, okrenite obrtni cilindar.

1 : Normalna brzina

2 : Ubrzan rad brisača

* NAPOMENA

Ukoliko na vetrobranskom staklu ima debljih slojeva leda ili snega, prvo uklonite sneg, odledjujte led u trajanju od oko 10 minuta ili sačekajte da se sam otopi i tek onda pokrenite brisače.

Karakteristike vašeg vozila

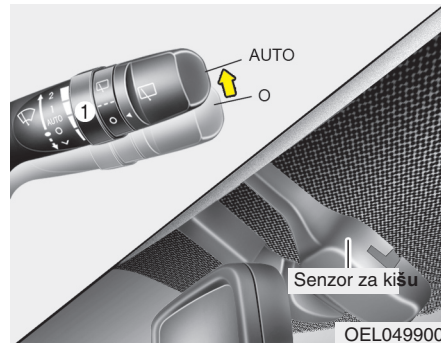

AUTO položaj brisača (Automatsko uključivanje) (ako je vozilo opremljeno)

Senzor za kišu koji se nalazi na gornjem delu vetrobranskog stakla detektuje količinu padavina i na osnovu te količine reguliše rad brisača. To jače kiša pada, brisači će brže raditi. Kada kiša prestane, brisači prestaju sa radom.

Za podešavanje brzine, okrenite obrtni cilindar (1).

Ukoliko je kontakt brava u položaju "ON" kada je prekidač za brisače podešen na "AUTO" režim rada, brisači će uraditi jedan krug, zbog obavljanja auto dijagnostike sistema. Podesite prekidač za brisače na položaj "OFF" kada se brisači ne koriste.

! MERE PREDOSTROŽNOSTI

U sledećim slučajevima budite oprezni, ukoliko je kontakt ključ u položaju ON, i kada je prekidač za brisanje vetrobranskog stakla podešen na "AUTO" režim rada, da biste izbegli povrede ruku ili drugih delova tela:

- Ne dodirujte gornji kraj vetrobranskog stakla gde se nalazi senzor za kišu.
- Nemojte brisati gornji kraj vetrobranskog stakla mokrom ili polu mokrom krpom.
- Nemojte pritiskati vetrobransko staklo

! MERE PREDOSTROŽNOSTI

•Prilikom pranja vozila postavite prekidač u položaj 0 (OFF)-isključeno da biste isključili automatski rad brisača i kako se brisači ne bi oštetili.

•Nemojte skidati polopac senzora na gornjem delu vetrobranskog stakla na suvozačevoj strani jer može doći do oštećenja sistema, koji nisu obuhvaćeni garancijom proizvođača vozila.

•Kod pokretanja vozila zimi prekidač brisača mora biti u položaju OFF, da se brisači ne bi pokrenuli, po ledu kojim je pokriveno vetrobransko staklo. Pre upotrebe brisača uvek uklonite led ili sneg sa stakla.

Karakteristike vašeg vozila

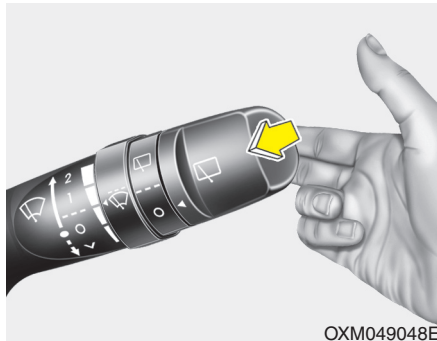

OXM049048E

Pranje vetrobranskog stakla (prednje)
 Kada se prekidač nalazi u položaju 0 (OFF)-isključeno, polako ga povucite prema sebi da biste poprskali vetrobransko staklo. Bristači će se pokrenuti od 1 do 3 puta. Koristite ovu funkciju kada je staklo vetrobrana zaprljano. Pranje vetrobranskog stakla će raditi sve dok je prekidač povučen prema volanu. Ukoliko pranje vetrobranskog stakla, ne radi, proverite nivo tečnosti za pranje vetrobranskog stakla. Ukoliko tečnosti nema dovoljno, dopunite je. Rezervoar tečnosti za pranje vetrobranskog stakla se nalazi s prednje strane prostora motora, na suvozačevoj strani.

! MERE PREDOSTROŽNOSTI
 Da biste izbegli oštećenje pumpe brizgaljki za pranje vetrobranskog stakla nemojte ih koristiti ukoliko je rezervoar za tečnost za pranje stakla prazan.

! UPOZORENJE
 Nemojte koristiti sistem pranja ako je vetrobransko staklo zaleđeno, već ga prvo odledite. Tečnost za pranje se u tom slučaju može zalediti u kontaktu sa staklom i može da ometa vašu vidljivost.

! MERE PREDOSTROŽNOSTI

- Da biste sprečili moguća oštećenja brisača ili vetrobranskog stakla, nemojte koristiti brisače kada je staklo suvo.
- Da biste sprečili oštećenja metlica brisača nemojte koristiti benzin, kerozin, razređivač ili druga sredstva za odmrzavanje.
- Da biste sprečili oštećenje metlica brisača i ostalih komponenti nikada nemojte pomerati brisače ručno.

Karakteristike vašeg vozila

Pranje prednjih svetala

Ukoliko je vaše vozilo opremljeno sistemom za pranje prednjih svetala, on će raditi u isto vreme kada i koristite pranje prednjeg vetrobranskog stakla. Sistem će raditi kada su oborena svetla u prvom ili drugom položaju ručice za paljenje svetala, i kada je prekidač start/stop u položaju ON.

Tečnost za pranje vetrobranskog stakla se upotrebljava za pranje prednjih grupa svetala.

* NAPOMENA

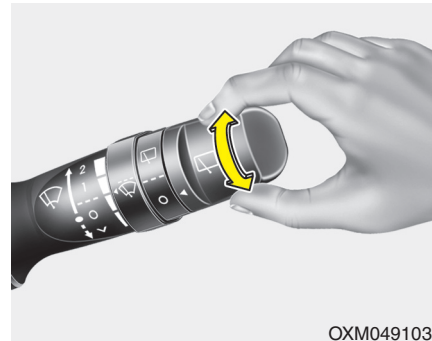

Povremeno proverite sistem pranja prednjih svetala, kako biste se uverili da se tečnost za pranje raspršuje po svetlima.



OXM049103E

Brisač zadnjeg vetrobranskog stakla/
pranje zadnjeg vetrobranskog stakla

Prekidač za brisač i pranje zadnjeg vetrobranskog stakla se nalazi na samom kraju kontrolne ručice brisača. Postavite obrtni cilindar u željeni položaj rada brisača.

-  - Normalan rad brisača
-  - Isprekidan rad brisača
- O-** - Brisač nije uključen

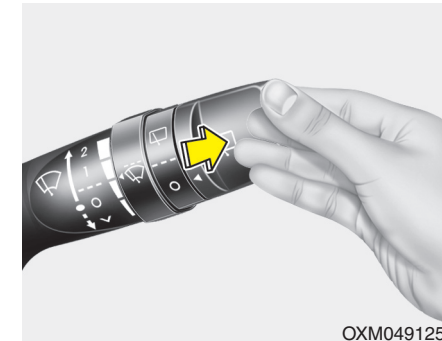

OXM049125L

Gurnite kontrolnu ručicu brisača od sebe kako bi oprali zadnje vetrobransko staklo, brisač će napraviti 1-3 kruga. Pranje i rad brisača će se nastaviti dok ne otpustite ručicu

Karakteristike vašeg voz-

UNUTRAŠNJE OSVETLJENJE

⚠ MERE PREDOSTROŽNOSTI
Nemojte koristiti unutrašnje svetlo duži vremenski period kada motor ne radi. Možete prouzrokovati nepotrebno pražnjenje baterije.

⚠ UPOZORENJE
Nemojte koristiti unutrašnja svetla dok vozite noću. Možete izazvati nesreću, jer unutrašnja svetla mogu da utiču na vašu vidljivost

Funkcija automatskog gašenja unutrašnjeg svetla (AUTO cut)

- Ukoliko su sva vrata zatvorena, i ukoliko ste vrata zaključali koristeći daljinski predajnik ili smart ključ, sva unutrašnja svetla će se isključiti u roku od 5 sekundi..
- Ukoliko nakon gašenja motora ne obavite ni jednu od funkcija vozila, sva unutrašnja svetla će se ugasiiti nakon 20 minuta.

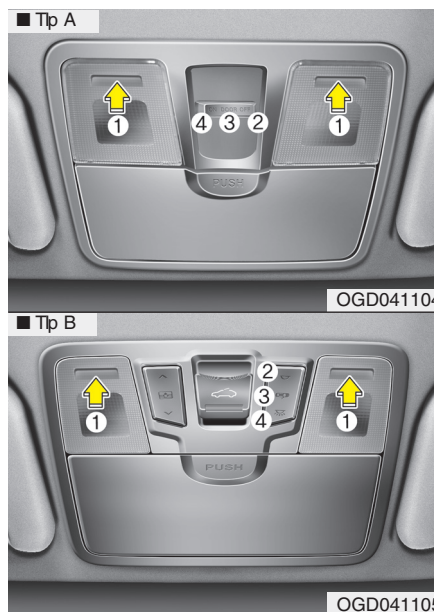

Svetlo za čitanje

Pritisnite prekidač (1) da upalite ili ugasiite ovo svetlo.

- ☷ /OFF (2) : U ovom položaju svetla su isključena i kada se vrata na vozilu otvore.

- 🚪 /VRATA (3) :
 - U ovom položaju, unutrašnje svetlo se pali kada god se neka od vrata otvore. Svetlo se postepeno gasi nakon 30 sekundi.
 - Kada se vrata otključaju daljinskim upravljačem (ili smart ključem) svetlo se pali na 30 sekundi sve dok se neka od vrata ne otvore.
 - Ukoliko se bilo koja od vrata otvore, kada je položaj kontakt ključa u ACC ili LOCK položaju svetlo ostaje upaljeno oko 20minuta,
 - Ukoliko se bilo koja od vrata otvore dok je kontakt ključ u položaju ON svetlo će ostati upaljeno.
 - Unutrašnja svetla će se odmah ugasiiti kada je kontakt brava u položaju ON i kada su sva vrata zaključana

- ☀ /ON (4) : U ovom položaju svetlo ostaje stalno upaljeno

* NAPOMENA

Ukoliko je ovo svetlo upaljeno pritiskom na prekidač (1), svetlo se neće ugasiiti ni kada postavite prekidač (2) u položaj OFF .

Karakteristike vašeg vozila

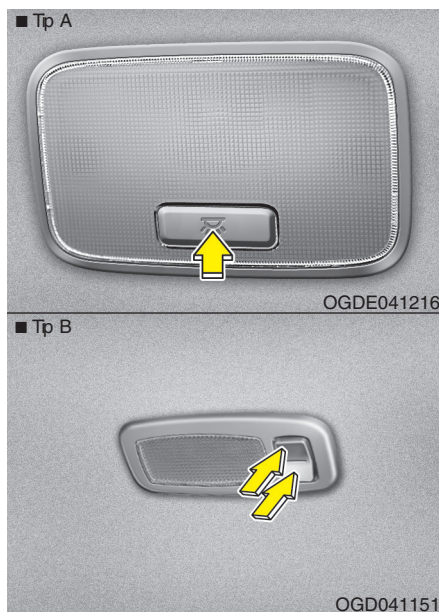

Unutrašnje svetlo kabine

Tip A

Pritisnite prekidač da upalite ili ugasisite ovo svetlo.
Kada se upali svetlo za čitanje pritiskom na prekidač za paljenje svetla za čitanje, ovo svetlo će se takodje upaliti.

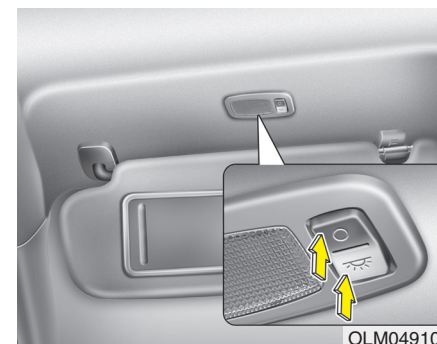

Tip B

Pritisnite prekidač  da upalite ovo svetlo.
Pritisnite prekidač O da ugasisite ovo svetlo.



Svetlo ogledala (ako je vozilo opremljeno)

Pritisnite prekidač da upalite ili ugasisite svetlo.

-  : Svetlo će se upaliti postavljanjem prekidača u ovaj položaj .
-  : Svetlo će se ugasisiti postavljanjem prekidača u ovaj položaj

MERE PREDOSTROŽNOSTI

- Svetlo ogledalca

Uvek postavite prekidač svetla ogledala u položaj OFF (isključeno) kada ne koristite ogledalce. Ukoliko ogledalce zatvorite a svetlo ostane upaljeno, možete izazvati nepotrebno pražnjenje baterije, ili oštećenje sunčanog zaklona.

Karakteristike vašeg vozila

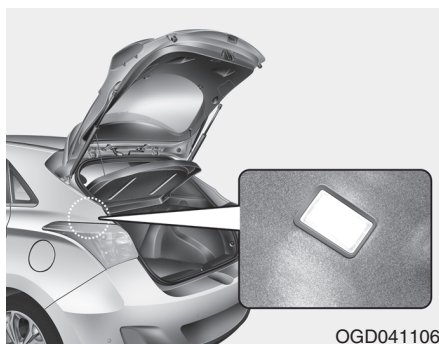

Svetlo prtljažnika (ako je vozilo opremljeno)
Svetlo se pali kada se prtljažnik otvori

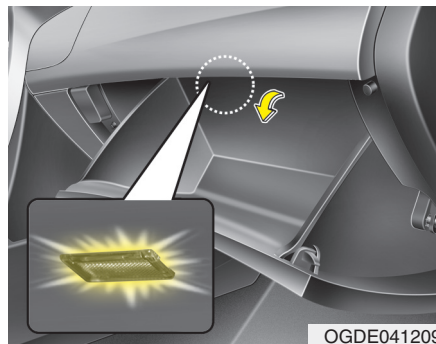

Svetlo pregrade za odlaganje stvari
Svetlo se pali kada se pregrada otvori.

Karakteristike vašeg vozila

SISTEM PALJENJA SVETLA DOBRODO LICE (AKO JE VOZILO OPREMLJENO)

Svetla dobrodošlice/praćenja

Kada su oborena svetla upaljena (prekidač se nalazi u položaju za paljenje oborenih svetala ili u AUTO položaju), i kada su sva vrata zatvorena i zaključana (i prtljažnik) pozicijska svetla i zadnja svetla će se upaliti na 15 sekundi, ukoliko uradite nešto od dole navedenog:

- Bez sistema smart ključa
- kada stisnete dugme za otključavanje vrata na daljinskom upravljaču.
- Sa sistemom smart ključa
- Kada stisnete dugme za otključavanje vrata na smart ključu.

Ukoliko tada stisnete dugme za zaključavanje vrata (ili daljinskim upravljačem ili smart ključem) svetla će se ugасiti.

Unutrašnje svetlo

Kada je prekidač unutrašnjeg svetla kabine u položaju DOOR (vrata) ovo svetlo i svetlo na podu vozila (ako je vozilo opremljeno) će se upaliti na 30 sekundi ukoliko uradite nešto od dole navedenog:

- Bez sistema smart ključa
- kada stisnete dugme za otključavanje vrata na daljinskom upravljaču.
- Sa sistemom smart ključa
- Kada stisnete dugme za otključavanje vrata na smart ključu
- Kada stisnete dugme na bravi vrata sa spoljašnje strane

Ukoliko tada stisnete dugme za zaključavanje vrata (ili daljinskim upravljačem ili smart ključem) svetla će se ugасiti.

Spoljašnje svetlo na ogledalu i svetlo unutar vrata vozila za prilaz vozilu (ako je vozilo opremljeno)

Kada su sva vrata zatvorena i zaključana, ova dva svetla će se upaliti na oko 15 sekundi ukoliko uradite bilo koje od dole navedenog:

- Bez sistema smart ključa
- kada stisnete dugme za otključavanje vrata na daljinskom upravljaču.
- Sa sistemom smart ključa
- Kada stisnete dugme za otključavanje vrata na smart ključu
- Kada stisnete dugme na bravi vrata sa spoljašnje strane
- Ukoliko se približavate vozilu sa smart ključem .

Ukoliko tada pritisnete dugme za za ključavanje vrata, ova svetla će se ugасiti.

Karakteristike vašeg vozila

GREJAČI VETROBRANSKOG STAKLA

⚠ MERE PREDOSTROŽNOSTI
Kako biste sprečili oštećenje grejača s unutrašnje strane zadnjeg vetrobranskog stakla, nikada nemojte čistiti grejač oštrim predmetima ili abrazivnim sredstvima.

* NAPOMENA

Ukoliko želite da odledite ili odmaglite prednje vetrobransko staklo, detaljnija uputstva ćete naći u poglavlju "Odledjivanje i odmagljivanje vetrobranskog stakla"

■ Ručno podesiv sistem klimatizacije

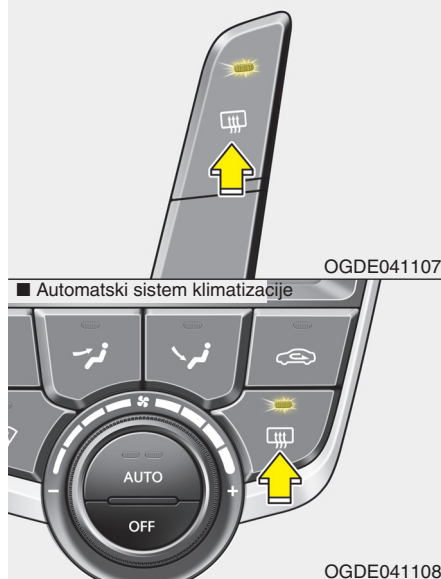

Grejač zadnjeg vetrobranskog stakla

Zagreva zadnje staklo i uklanja zamagljenja, naslage inja i leda sa spoljašnje i unutrašnje strane zadnjeg vetrobranskog stakla dok motor radi.

• Da upalite grejač, pritisnite prekidač, koji se nalazi na sredini panela sa prekidačima. Indikator svetlo grejača zadnjeg vetrobranskog stakla će svetleti kada je grejač uključen.

• Da ugasete grejač, pritisnite ovaj prekidač još jedan put.

*NAPOMENA

- Uklonite sa zadnjeg vetrobranskog stakla sve naslage snega pre nego što upalite grejač zadnjeg vetrobranskog stakla.
- Grejač zadnjeg vetrobranskog stakla se automatski gasi nakon 20 minuta ili kada ugasete motor.

Grejač spoljašnjeg ogledala (ako je vozilo opremljeno)

Ukoliko je vaše vozilo opremljeno grejačem spoljašnjih ogledala, oni se uključuju istovremeno sa grejačem zadnjeg vetrobranskog stakla.

Grejač prednjih brisača (ako je vozilo opremljeno)

Ukoliko je vaše vozilo opremljeno grejačem prednjih brisača, oni se uključuju istovremeno sa grejačem zadnjeg vetrobranskog stakla.

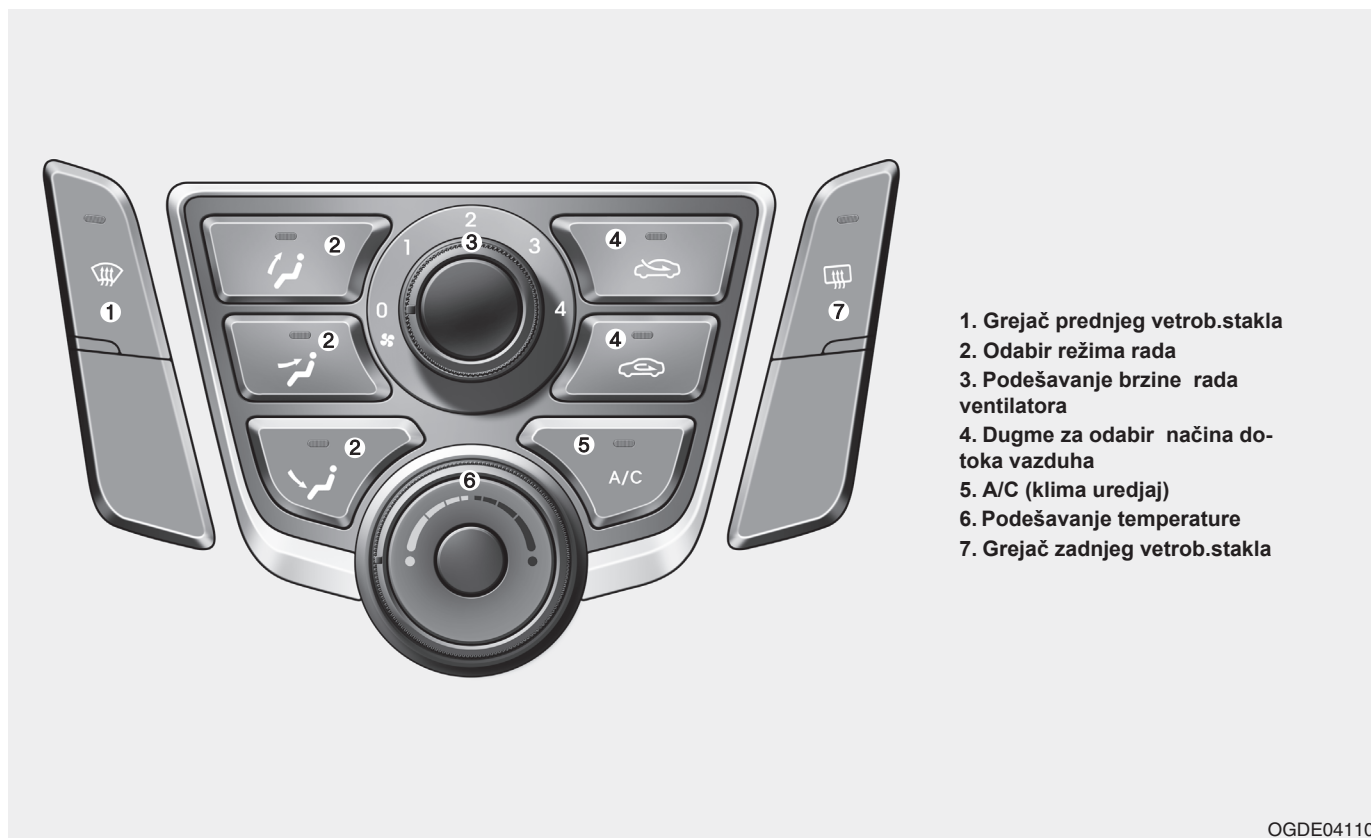

Karakteristike vašeg vozila

RUČNO PODESIV SISTEM KLIMATIZACIJE (AKO JE VOZILO OPREMLJENO)



Karakteristike vašeg vozila

Grejanje i ventilacija

1. Upalite motor.
2. Odaberite režim rada
Za poboljšanje učinka grejanja ili hladjenja odaberite:
 - Grejanje: 
 - Hladjenje : 
3. Podesite željenu temperaturu
4. Odaberite način dotoka vazduha, ubacivanje spoljašnjeg(svežeg) vazduha
5. Podesite brzinu rada ventilatora
6. Ukoliko želite hladjenje, uključite klima uređaj, ako je u opremi vozila.

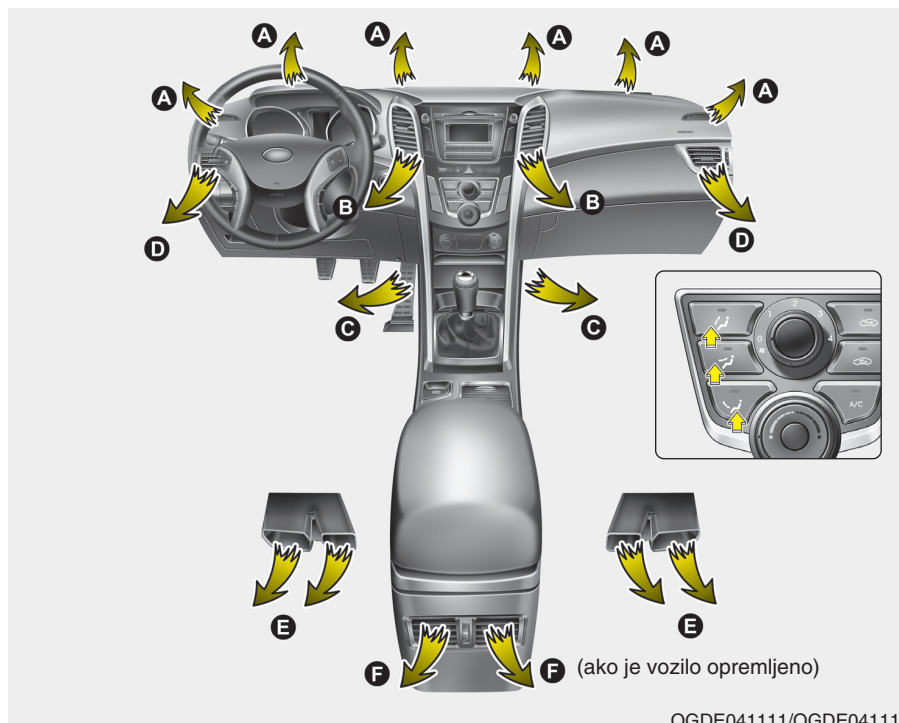

OGDE041111/OGDE041110

Odabir načina rada

Uz pomoć ove funkcije sistema birate smer dovoda vazduha kroz sistem ventilacije.

Pritiskom na dugme na željeni smer dotoka vazduha aktivira način rada, još jednim pritiskom na dugme gasite odabir smera dotoka vazduha.

Karakteristike vašeg vozila

Nivo lica (B, D, F*)

Dovod vazduha usmeren na gornji deo tela i lica. Dodatno, na svakom ventilacionom otvoru može da se podesi pojedinačno strujanje vazduha.









Nivo poda (A, C, D, E)

Veći deo vazduha je usmerena prema patosu

Nivo odmrzavanja (A, D)

Veći deo vazduha je usmerena prema vetrobranskom staklu.

U isto vreme možete odabrati 2~3 načina rada.

- lice () + pod ()
- lice () + grejač ()
- pod () + grejač ()
- lice () + pod () + grejač () mode

* : ako je vozilo opremljeno



OGDE041210

Maksimalna jačina (MAX) režim rada za odledjivanje vetrobranskog stakla

Odabirom ovog režima rada, sistem se automatski prebacuje u sledeći način rada:

- Uredjaj za klimatizaciju se uključuje.
- Odabir dotoka vazduha se prebacuje na ubacivanje spoljašnjeg (svežeg) vazduha.

Da ugassite MAX režim rada za odledjivanje vetrobranskog stakla, pritisnite dugme za odabir rada sistema ili MAX prekidač.

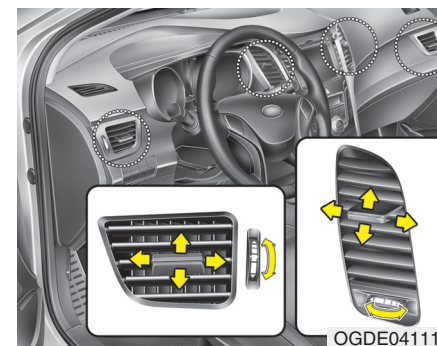

OGDE041113

Ventilacioni otvori na instrument tabli Otvori za ventilaciju se mogu otvoriti i zatvoriti uz korišćenje horizontalnog dugmeta.

Da biste zatvorili otvor za ventilaciju okrenite dugme do kraja u levo. Takođe, možete da podesite pravac protoka vazduha iz otvora za ventilaciju pomoću kontrolne poluge, kako je prikazano na slici.

Karakteristike vašeg vozila



OGD041116

Podešavanje temperature

Regulator temperature vam omogućava kontrolu temperature vazduha iz sistema ventilacije. Za promenu temperature vazduha u putničkoj kabini okrenmite regulator

- U desno za topliji vazduh
- U levo za hladniji vazduh.

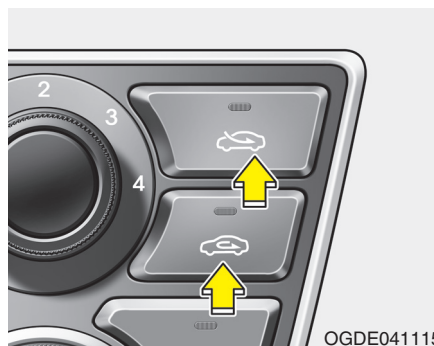

OGDE041115

Podešavanje dotoka vazduha

Komande za podešavanje dovoda vazduha spoljašnjeg (svežeg) vazduha, odnosno kruženje vazduha. Za promenu položaja dovoda vazduha pritisnite ponovo dugme za kontrolu dovoda vazduha.

Kruženje vazduha



U ovom režimu rada, vazduh iz putničke kabine se provlači ponovo kroz sistem ventilacije i u odnosu na odabranu funkciju hladi ili zagreva.

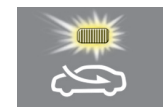

Ubacivanje spoljašnjeg (svežeg) vazduha

U ovom režimu rada sistem uvlači svež vazduh spolja u sistem ventilacije i u odnosu na odabranu funkciju, hladi ili zagreva.

Karakteristike vašeg vozila

* NAPOMENA

Potrebno je napomenuti, da dugotrajan rad sistema u režimu rada sa kruženjem vazduha (ako nije odabrana i klimatizacija) može da dovede do zamagljivanja vetrobranskog stakla i bočnih prozora, a vazduh u putničkoj kabini da postane ustajao. Pored toga, dugotrajan rad uređaja za klimatizaciju u ovom režimu rada sa kruženjem vazduha isušuje vazduh u putničkoj kabini.

⚠ UPOZORENJE

- Dugotrajan rad sistema za klimatizaciju u vozilu sa kruženjem vazduha može dovesti do povećanja vlage u vozilu i zamagljivanja stakala što smanjuje vidljivost.
- Nemojte spavati u vozilu ako je uključeno grejanje ili klimatizacija. Ovo može izazvati ozbiljne povrede ili čak i smrt zbog pada nivoa kiseonika i/ili smanjenja telesne temperature.
- Dugotrajan rad sistema za klimatizaciju u vozilu sa kruženjem vazduha izaziva pospanost i omamljenost, pojave koje mogu uzrokovati gubljenje kontrole nad upravljanjem vozilom. Što češće birajte u toku vožnje režim rada sistema za klimatizaciju za ubacivanje svežeg vazduha.

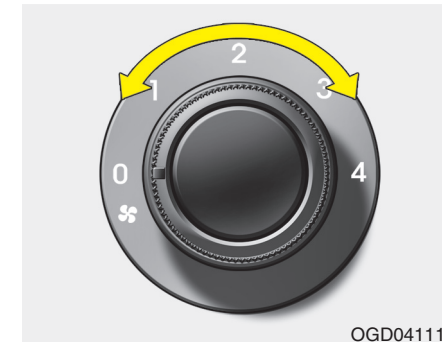

Podešavanje brzine rada ventilatora
Kontakt brava mora biti u položaju ON uključeno da bi ventilator radio.

Podešavanje brzine rada ventilatora omogućava kontrolu brzine protoka vazduha iz sistema ventilacije. Za promenu brzine ventilatora, okrenite dugme za regulaciju brzine u desno za veću brzinu, odnosno u levo za manju brzinu.

Postavljanjem regulatora u položaj 0 isključujete ventilator.

Karakteristike vašeg vozila



OGDE041117

Uređaj za klimatizaciju (ako je vozilo opremljeno)

Pritisnite dugme A/C za uključivanje uređaja za klimatizaciju (svetlo indikatora će se uključiti).

Pritisnite dugme A/C ponovo za da biste isključili uređaj za klimatizaciju.

Rad sistema

Ventilacija

1. Odaberite režim rada
2. Odaberite režim rada za ubacivanje spoljašnjeg (svežeg) vazduha
3. Podesite željenu temperaturu.
4. Podesite ventilator na željenu brzinu rada.

Grejanje

1. Odaberite režim rada
 2. Odaberite režim rada za ubacivanje spoljašnjeg (svežeg) vazduha
 3. Podesite željenu temperaturu.
 4. Podesite ventilator na željenu brzinu rada.
 5. Ukoliko želite grejanje bez vlage, upalite uređaj za klimatizaciju (ako vozilo opremljeno)
- Ukoliko vam se magli vetrobransko staklo, podesite režim rada u ili

Korinski saveti

- Da biste sprečili da kroz ventilacioni sistem ulazi prašina ili neprijatni mirisi, privremeno podesite odabir dotoka vazduha u položaj za kruženje vazduha koji se nalazi u samom vozilu. Regulator obavezno vratite u položaj za ubacivanje svežeg vazduha kada neprijatnost prestane, kako bi u vozilu bilo svežeg vazduha. Ovim se pomaže vozaču da održi pažnju i da se oseća prijatnije.
- Vazduh za sistem grejanja / hlađenja ulazi kroz rešetke ispred samog vetrobranskog stakla. Vodite računa da se ovi otvori ne zapeše lišćem, snegom, ledom ili nečim drugim.
- Da biste sprečili magljenje sa unutrašnje strane vetrobranskog stakla, podesite odabir dovoda vazduha u položaj za dovod svežeg vazduha i regulisanje brzine ventilatora u željenu brzinu, uključite uređaj za klimatizaciju i regulišite temperaturu biranjem željenog stepena grejanja.

Karakteristike vašeg vozila

Uređaj za klimatizaciju (if equipped)

Svi HYUNDAI uređaji klimatizacije su napunjeni rashladnim sredstvom R-134 *koji ne šteti okolini i ozonskom omotaču.

1. Uključite motor. Pritisnite dugme za uključivanje uređaja za klimatizaciju.
2. Postavite način rada .
3. Postavite režim rada dotoka vazduha ili u režim ubacivanja spoljašnjeg vazduha ili u režim rada sa kruženjem vazduha.
4. Postavite brzinu ventilatora i temperaturu na one položaje u kojima se osećate najugodnije.

*: Vaše vozilo je napunjeno rashladnim sredstvom sa oznakom R-134a ili R1234yf koje je u skladu sa svim standardima i regulativama u vreme kada je vozilo proizvedeno. Proverite standarde i regulative u vašoj zemlji pre redovnog servisiranja uređaja za klimatizaciju.

MERE PREDOSTROŽNOSTI

- Uređaj klimatizacije sme biti servisiran samo od strane ovlašćenog stručnog lica, kako bi vam bila omogućena adekvatna i bezbedna upotreba ovog sistema.
- Servisiranje rashladnog sistema treba obavljati u prostoru sa dobrom ventilacijom.
- Isparivač uređaja nikada ne treba popravljati niti zameniti sa već upotrebljanim isparivačem, koji je skinut sa drugog već upotrebljavanog vozila, ili havariisanog vozila, već mora biti zamenjen originalnim isparivačem sa oznakom MAC koji je u skladu sa svim propisanim standardima SAE J2842.

* NAPOMENA

- Kada vozite sa uključenim uređajem za klimatizaciju pratite pažljivo temperaturu rashladne tečnosti motora dok vozite uzbrdo ili kada se nalazite u gustom saobraćaju, i kada je spoljašnja temperatura visoka. Korišćenje uređaja za klimatizaciju u ovim uslovima može dovesti do pregrevanja motora. Nastavite da koristite ventilator, ali isključite uređaj za klimatizaciju ukoliko merač ukazuje na pregrevanje motora.
- Otvaranje prozora u uslovima veće vlažnosti može stvoriti kapljice vode u unutrašnjosti vozila. S obzirom da kapljice mogu da oštete električne komponente u vozilu, kada je uređaj za klimatizaciju ključni prozori moraju biti zatvoreni.

Karakteristike vašeg vozila

Nekoliko korisnih saveta za upotrebu uređaja za klimatizaciju

- Ako je vozilo parkirano na direktnom sunčevoj svetlosti pri većim temperaturama, otvorite prozor da bi vreo vazduh izašao iz vozila.
- Da biste smanjili vlagu na prozorima tokom kišnih i vlažnih dana u vozilu, uključite uređaj za klimatizaciju.
- Tokom rada klima uređaja možda ćete primetiti da se brzina motora menja prema ciklusima kompresora klima uređaja. Ovo je uobičajena karakteristika klima uređaja.
- Uključite klima uređaj svakog meseca makar na par minuta kako biste osigurali maksimalne performanse sistema klima izacije.

- Tokom rada klima uređaja, primetićete da se voda sakuplja na podu ispod suvozačevog sedišta. Ovo je takođe uobičajena karakteristika sistema klimatizacije.
- Rad uređaja sa kruženjem vazduha će vam pružiti najbolje hlađenje, međutim stalni rad u ovom načinu rada može dovesti do toga da vazduh u vozilu postane ustajao.
- Dok je uključeno hlađenje može se dogoditi da u vozilu vidite magličastiv vazduh koji je posledica brzog hlađenja i uvlačenja vlažnog vazduha. Ovo je uobičajena karakteristika sistema.

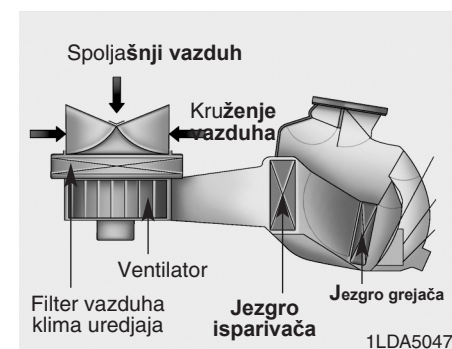

Filter vazduha uređaja za klimatizaciju (ako je vozilo opremljeno)

Filter vazduha klima uređaja koji se nalazi iza kutije za sitnice filtrira prašinu i druge nečistoće koja dospevaju u vozilo kroz sistem grejanja i hlađenja. Ako se prašina i druge nečistoće nakupe u filteru tokom vremena, može doći do smanjenog protoka vazduha što može dovesti do sakupljanja vlage sa unutrašnje strane vetrobranskog stakla čak i kada izaberete dotok svežeg vazduha spolja.

Ako se ovo dogodi zamenite filter kod ovlašćenog HYUNDAI servisera.

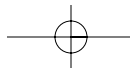

Karakteristike vašeg vozila

* NAPOMENA

- Zamenite filter prema planu održavanja. Ukoliko upotrebljavate vozilo u teškim uslovima kao što su prašnjavi, neasfaltirani putevi, potrebno je da češće proveravate stanje filtera vazduha klima uređaja.
- Ukoliko vam se dogodi da dodje do naglog smanjenja protoka vazduha potrebno je da vam klima uređaj proveri ovlašćeni Hyundai serviser.

Provera količine rashladnog sredstva u klima uređaju i maziva u kompresoru

Kada se količina rashladnog sredstva u klima uređaju smanji, dolazi do smanjenja učinkovitosti rada klima uređaja. Prekomerna količina rashladnog sredstva takođe negativno utiče na rad klima uređaja. Zbog toga ako primetite da sistem ne radi dobro, obartite se ovlašćenom Hyundai serviseru.

* NAPOMENA

Važno je da prilikom servisiranja klima uređaja bude korišćen ispravan tip i količina ulja i rashladnog sredstva za klima uređaj. U suprotnom, može doći do oštećenja kompresora i neuobičajenog rada sistema

UPOZORENJE

Servisiranje uređaja za klimatizaciju sve obavljati samo ovlašćeni Hyundai serviser. Nestručno obavljanje servisiranja sistema može naneti teške povrede osobi koja ga obavlja.

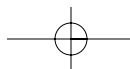
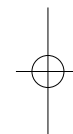
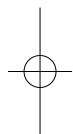

Karakteristike vašeg vozila

AUTOMATSKI UREDJAJ KLIMATIZACIJE (AKO JE VOZILO OPREMLJENO)

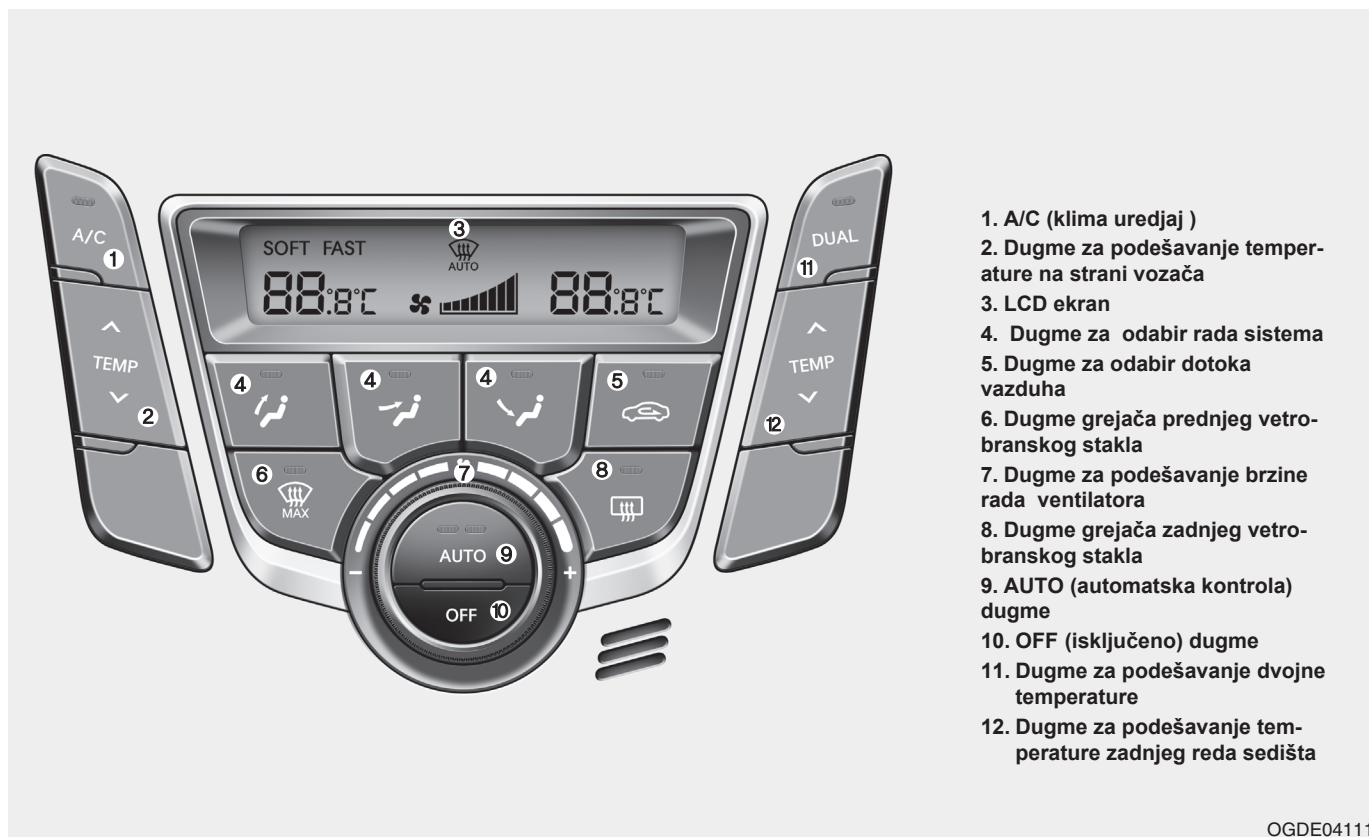

OGDE041118

Karakteristike vašeg vozila



Automatska regulacija grejanja i hlađenja

Sistem za automatsku kontrolu uređaja za klimatizaciju se kontroliše jednostavnim podešavanjem željene temperature.

Možete odabrati blaži ili brži režim rada sistema.

Blaži režim rada: Blago strujanje vazduha

Brži režim rada : Strujanje vazduha je brže, kako bi sistem što pre dostigao odabranu temperaturu. Svaki puta kada odaberete AUTO režim rada sistema, režim sistema će se menjati na sledeći način:

Blag režim rada ↔
Brži režim rada

Preko FATC sistema (Sistema potpune automatske regulacije temperature) automatski regulišete grejanje i hlađenje ako uradite sledeće:

1. Pritisnite dugme AUTO. Način rada, brzina ventilatora, dotok vazduha i klimatizacija se kontrolišu automatski, podešavanjem temperature.
2. Odaberite željenu temperaturu.
3. Da biste isključili automatsku regulaciju grejanja i hlađenja pritisnite bilo koje dugme:

- Dugme za odabir rež rada
- Dugme za grejač prednjeg vetrobranskog stakla
- Dugme za podešavanje brzine rada ventilatora.

Navedene načine rada sistema moći ćete da podešavate ručno, a ostale će biti podešene automatski.

Radi vaše ugodnosti i što boljeg rada i učinka uređaja za klimatizaciju, koristite AUTO režim rada i podesite temperaturu na 22°C/71°F (23°C/73°F-Izvan Evrope)).

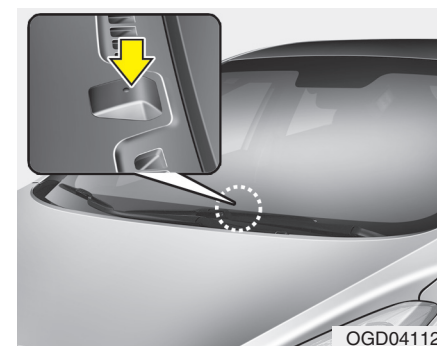

* NAPOMENA



Nemojte prekrivati predmetima senzor koji se nalazi unutar vozila na instrument tabli, da biste obezbedili bolju regulaciju sistema grejanja i hlađenja.

Karakteristike vašeg vozila

Grejanje i ventilacija

1. Upalite motor.

2. Odaberite režim rada
Za poboljšanje učinka grejanja ili
hladjenja odaberite:

- Grejanje: 
- Hladjenje: 

3. Podesite željenu temperaturu

4. Odaberite način dotoka vazduha,
ubacivanje spoljašnjeg(svežeg) vazduha

5. Podesite brzinu rada ventilatora

6. Ukoliko želite hladjenje, uključite
klima uređaj, ako je u opremi vozila.

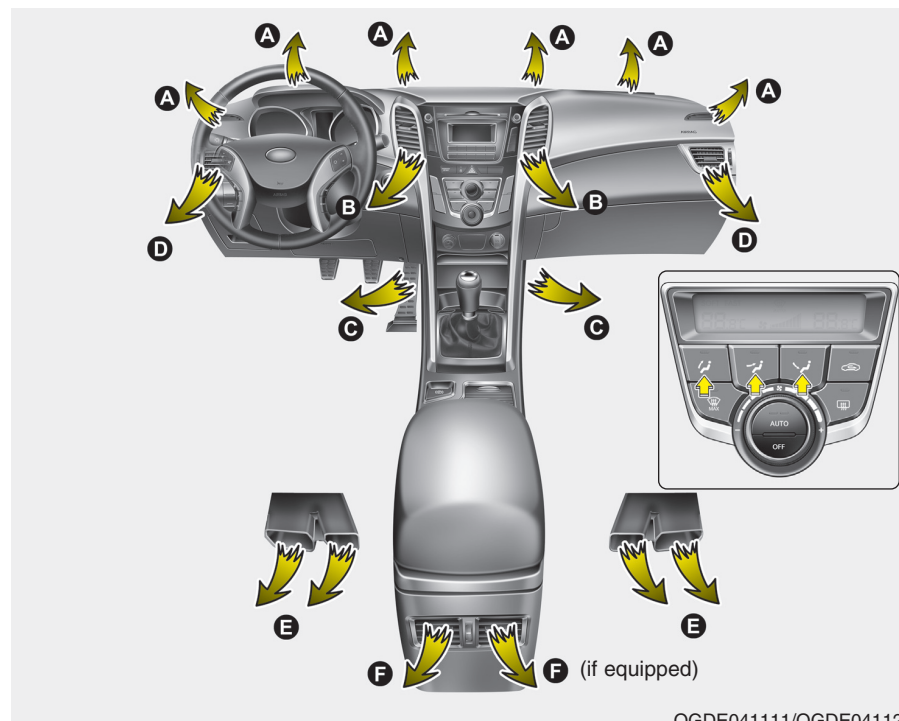

OGDE041111/OGDE041121

Odabir način rada

Uz pomoć ove funkcije sistema birate smer dovoda vazduha kroz sistem ventilacije.

Pritiskom na dugme na željeni smer dotoka vazduha aktivira način rada, još jednim pritiskom na dugme gasite odabir smera dotoka vazduha.

Pritiskom na dugme AUTO (automatski režim rada), sistem će biti prebačen u automatski režim rada..

Karakteristike vašeg vozila

Nivo lica (B, D, F*)

Dovod vazduha usmeren na gornji deo tela i lica.
Dodatno, na svakom ventilacionom otvoru može da se podesi pojedinačno strujanje vazduha.









Nivo poda (A, C, D, E)

Veći deo vazduha je usmerena prema patosu

Nivo odmrzavanja (A, D)

Veći deo vazduha je usmeren na vetrobransko staklo.

U isto vreme možete odabrati 2~3 načina rada.

- lice () + pod ()
 - lice () + grejač ()
 - pod () + grejač ()
 - lice () + pod () + grejač ()
- mode

* : ako je vozilo opremljeno



OGDE041122

Maksimalna jačina (MAX) režima rada za odledjivanje vetrobranskog stakla
Odabirom ovog režima rada, sistem se automatski prebacuje u sledeći način rada:

- Uredjaj za klimatizaciju se uključuje.
- Odabir dotoka vazduha se prebacuje na ubacivanje spoljašnjeg (svežeg) vazduha.
- Brzina rada ventilatora je podešena na najaču.

Da ugasišite MAX režim rada za odledjivanje vetrobranskog stakla, pritisnite dugme za odabir rada sistema ili MAX prekidač ili AUTO dugme.

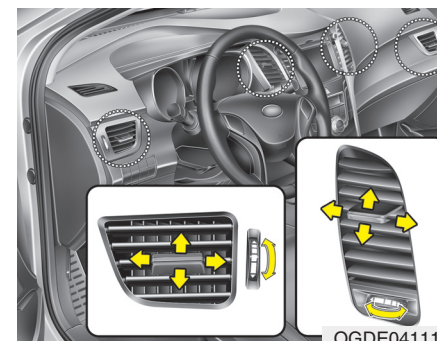

OGDE041113

Ventilacioni otvori na instrument tabli
Otvori za ventilaciju se mogu otvoriti i zatvoriti uz korišćenje horizontalnog dugmeta.

Da biste zatvorili otvor za ventilaciju okrenite dugme do kraja u levo. Takođe, možete da podesite pravac protoka vazduha iz otvora za ventilaciju pomoću kontrolne poluge, kako je prikazano na slici.

Karakteristike vašeg vozila

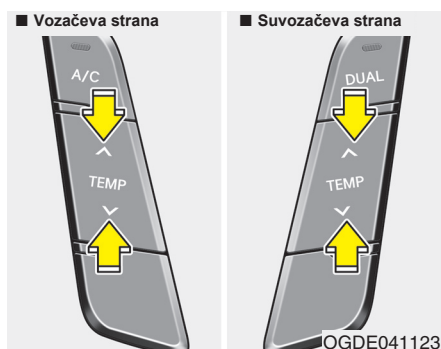

Podešavanje temperature
 Temperatura će biti povećana na maksimum pritiskom (^)
 na gore
 Temperaturu ćete smanjiti pritiskom
 na dole (v)

Svakim pritiskom na dugme za podešavanje temperature, temperatura će biti povećana/smanjena za 0.5°C
 Kada temperatura bude postavljena na najnižu, klima uređaj će raditi bez prestanka.

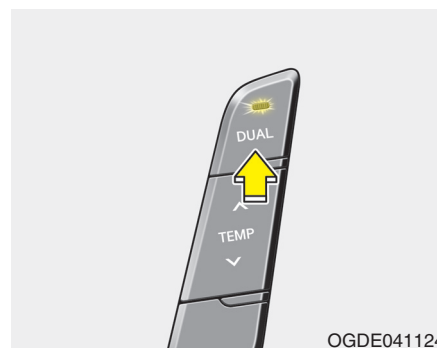

Pojedinačno podešavanje temperature na vozačevoj i suvozačevoj strani (DUAL)

1. Da biste podesili pojedinačno temperaturu kod vozača i suvozača pritisnite dugme DUAL. Pritiskom na desno dugme za regulaciju temperature podešavanje temperature se automatski prebacuje na DUAL način rada takodje.

2. Pritisnite levo dugme za regulaciju temperature da biste podesili tem. kod vozača.

Pritisnite desno dugme za regulaciju temperature da biste podesili temperaturu kod suvozača

Kada je temperatura kod vozača podešena na najvišu (HI) ili najnižu (Lo) DUAL način rada je deaktiviran.

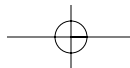

Karakteristike vašeg vozila

Ravnomerno pojedinačno podešavanje temperature na vozačevoj i suvozačevoj strani

1. Ponovo pritisnite DUAL dugme da biste isključili DUAL način rada. Temperatura kod suvozača će biti podešena na istu temperaturu kao kod vozača

2. Pritisnite levo dugme za podešavanje temperature. Temperatura kod vozača i suvozača će biti ista.

Promena jedinica za merenje temperature

Promenu jedinica prikaza temperature možete promeniti na sledeći način:

Pritisnite DUAL dugme, istovremeno odaberite režim rada za nivo lica na duže od 3 sekunde.

Na ekranu će prikaz jedinica za merenje temperature biti promenjen iz Celzijusovih stepeni u Ferenhajt jedinice za merenje temperature ili obratno.

*** NAPOMENA**

Ako je baterija prazna ili je baterija bila raskaçena sa polova, prikaz temperatura će biti izražen u Celzijusovim stepenima

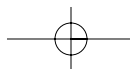
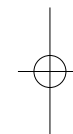
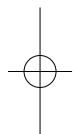

Karakteristike vašeg vozila



OGDE041125

Podešavanje načina protoka vazduha
Ova komanda služi za odabir načina dotoka svežeg vazduha spolja, odnosno za kruženje vazduha u samom vozilu.

Menjajte način protoka vazduha pritiskom na dugme.

Kruženje vazduha



U ovom režimu rada, vazduh iz putničke kabine se provlači ponovo kroz sistem ventilacije i u odnosu na odabranu funkciju hladi ili zagreva.

Uvlačenje spoljašnjeg(svežeg) vazduha



U ovom režimu rada sistem uvlači svež vazduh spolja u sistem ventilacije i u odnosu na odabranu funkciju, hladi ili zagreva.

* NAPOMENA

Potrebno je napomenuti, da dugotrajan rad sistema u režimu rada sa kruženjem vazduha (ako nije odabrana i klimatizacija) može da dovede do zamagljivanja vetrobranskog stakla i bočnih prozora, a vazduh u putničkoj kabini da postane ustajao. Pored toga, dugotrajan rad uređaja za klimatizaciju u ovom režimu rada sa kruženjem vazduha isušuje vazduh u putničkoj kabini.

Karakteristike vašeg vozila

⚠ UPOZORENJE

- Dugotrajan rad sistema za klimatizaciju u vozilu sa kruženjem vazduha može dovesti do povećanja vlage u vozilu i zamagljivanja stakala što smanjuje vidljivost.
- Nemojte spavati u vozilu ako je uključeno grejanje ili klimatizacija. Ovo može izazvati ozbiljne povrede ili čak i smrt zbog pada nivoa kiseonika i/ili smanjenja telesne temperature.
- Dugotrajan rad sistema za klimatizaciju u vozilu sa kruženjem vazduha izaziva pospanost i omamljenost, pojave koje mogu uzrokovati gubljenje kontrole nad upravljanjem vozilom. Što češće birajte u toku vožnje režim rada sistema za klimatizaciju za ubacivanje svežeg vazduha.

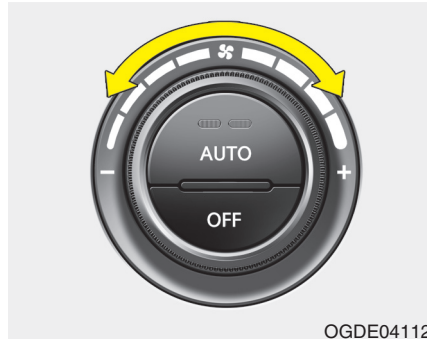

OGDE041126

Podlašavanje brzine rada ventilatora

Brzina rada ventilatora može biti podešena na željenu brzinu okretanjem regulatora na odgovarajuću brzinu rada ventilatora.

- Za promenu rada brzine ventilatora,*
- *Regulator okrenite u desnu stranu (+) da povećate brzinu rada ventilatora.*
 - *Regulator okrenite u levu stranu (-) da smanjite brzinu rada ventilatora.*

Pritiskom na dugme OFF (isključeno) ugasite ventilator.

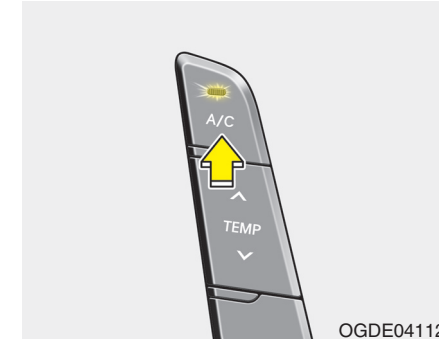

OGDE041127

Uređaj za klimatizaciju (ako je vozilo opremljeno)

Pritisnite dugme A/C za uključivanje uređaja za klimatizaciju (svetlo indikatora će se uključiti).

Pritisnite dugme A/C ponovo za da biste isključili uređaj za klimatizaciju

Karakteristike vašeg vozila

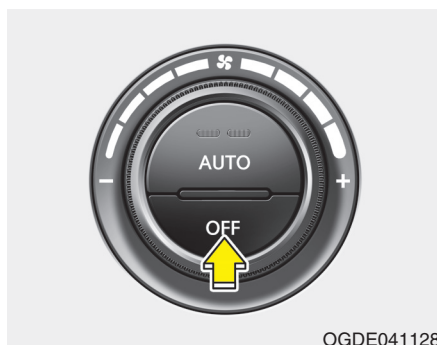

OGDE041128

OFF (isključeno) dugme
Pritiskom na OFF dugme isključujete
uređaj klimatizacije. Međutim, i dalje
možete birati načine rada i dotoka
vazduha, sve dok je motor upaljen.

Rad sistema

Ventilacija

1. Odaberite režim rada
2. Odaberite režim rada za ubacivanje spoljašnjeg (svežeg) vazduha
3. Podesite željenu temperaturu.
4. Podesite ventilator na željenu brzinu rada.

Grejanje

1. Odaberite režim rada
 2. Odaberite režim rada za ubacivanje spoljašnjeg (svežeg) vazduha
 3. Podesite željenu temperaturu.
 4. Podesite ventilator na željenu brzinu rada.
 5. Ukoliko želite grejanje bez vlage, upalite uređaj za klimatizaciju (ako vozilo opremljeno)
- Ukoliko vam se magli vetrobransko staklo , podesite režim rada u ili

Korinski saveti

- Da biste sprečili da kroz ventilacioni sistem ulazi prašina ili neprijatni mirisi, privremeno podesite odabir dotoka vazduha u položaj za kruženje vazduha koji se nalazi u samom vozilu. Regulator obavezno vratite u položaj za ubacivanje svežeg vazduha kada neprijatnost prestane, kako bi u vozilu bilo svežeg vazduha. Ovim se pomaže vozaču da održi pažnju i da se oseća prijatnije.
- Vazduh za sistem grejanja / hlađenja ulazi kroz rešetke ispred samog vetrobranskog stakla. Vodite računa da se ove rešetke ne zapuše lišćem, snegom, ledom ili nečim drugim
- Da biste sprečili magljenje sa unutrašnje strane vetrobranskog stakla, podesite odabir dovoda vazduha u položaj za dovod svežeg vazduha i regulisanje brzine ventilatora u željenu brzinu, uključite uređaj za klimatizaciju i regulišite temperaturu biranjem željenog stepena grejanja.

Karakteristike vašeg vozila

Uređaj za klimatizaciju (if equipped)

Svi HYUNDAI uređaji klimatizacije su napunjeni rashladnim sredstvom R-134 *koji ne šteti okolini i ozonskom omotaču.

1. Uključite motor. Pritisnite dugme za uključivanje uređaja za klimatizaciju.
2. Odaberite režim rada 
3. Postavite režim rada dotoka vazduha ili u režim ubacivanja spoljašnjeg vazduha ili u režim rada sa kruženjem vazduha.
4. Postavite brzinu ventilatora i temperaturu na one položaje u kojima se osećate najugodnije.

*: Vaše vozilo je napunjeno rashladnim sredstvom sa oznakom R-134a ili R1234yf koje je u skladu sa svim standardima i regulativama u vreme kada je vozilo proizvedeno. Proverite standarde i regulative u vašoj zemlji pre redovnog servisiranja uređaja za klimatizaciju.

MERE PREDOSTROŽNOSTI

- Uređaj klimatizacije sme biti servisiran samo od strane ovlašćenog stručnog lica, kako bi vam bila omogućena adekvatna i bezbedna upotreba ovog sistema.
- Servisiranje rashladnog sistema treba obavljati u prostoru sa dobrom ventilacijom.
- Isparivač uređaja nikada ne treba popravljati niti zameniti sa već upotrebljivanim isparivačem, koji je skinut sa drugog već upotrebljivanog vozila, ili havariisanog vozila, već mora biti zamenjen originalnim isparivačem sa oznakom MAC koji je u skladu sa svim propisanim standardima SAE J2842.

NAPOMENA

- Kada vozite sa uključenim uređajem za klimatizaciju pratite pažljivo temperaturu rashladne tečnosti motora dok vozite uzbrdo ili kada se nalazite u gustom saobraćaju, i kada je spoljašnja temperatura visoka. Korišćenje uređaja za klimatizaciju u ovim uslovima može dovesti do pregrevanja motora. Nastavite da koristite ventilator, ali isključite uređaj za klimatizaciju ukoliko merač ukazuje na pregrevanje motora.
- Otvaranje prozora u uslovima veće vlažnosti može stvoriti kapljice vode u unutrašnjosti vozila. S obzirom da kapljice mogu da oštete električne komponente u vozilu, kada je uređaj za klimatizaciju ključen prozori moraju biti zatvoreni.

Karakteristike vašeg vozila

Nekoliko korisnih saveta za upotrebu uređaja za klimatizaciju

- Ako je vozilo parkirano na direktnom sunčevoj svetlosti pri većim temperaturama, otvorite prozor da bi vreo vazduh izašao iz vozila.
- Da biste smanjili vlagu na prozorima tokom kišnih i vlažnih dana u vozilu, uključite uređaj za klimatizaciju.
- Tokom rada klima uređaja možda ćete primetiti da se brzina motora menja prema ciklusima kompresora klima uređaja. Ovo je uobičajena karakteristika klima uređaja.
- Uključite klima uređaj svakog meseca makar na par minuta kako biste osigurali maksimalne performanse sistema klimatizacije.

- Tokom rada klima uređaja, primetićete da se voda sakuplja na podu ispod suvoznog sedišta. Ovo je takođe uobičajena karakteristika sistema klimatizacije.
- Rad uređaja sa kruženjem vazduha će vam pružiti najbolje hlađenje, međutim stalni rad u ovom načinu rada može dovesti do toga da vazduh u vozilu postane ustajao.
- Dok je uključeno hlađenje može se dogoditi da u vozilu vidite magličastiv vazduh koji je posledica brzog hlađenja i uvlačenja vlažnog vazduha. Ovo je uobičajena karakteristika sistema

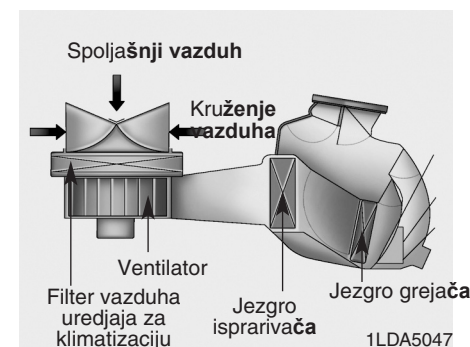

Filter vazduha uređaja za klimatizaciju (ako je vozilo opremljeno)

Filter vazduha klima uređaja koji se nalazi iza kutije za sitnice filtrira prašinu i druge nečistoće koja dospevaju u vozilo kroz sistem grejanja i hlađenja. Ako se prašina i druge nečistoće nakupe u filteru tokom vremena, može doći do smanjenog protoka vazduha što može dovesti do sakupljanja vlage sa unutrašnje strane vetrobranskog stakla čak i kada izaberete dotok svežeg vazduha spolja.

Ako se ovo dogodi zamenite filter kod ovlašćenog HYUNDAI servisera.

Karakteristike vašeg vozila

* NAPOMENA

- Zamenite filter prema planu održavanja. Ukoliko upotrebljavate vozilo u teškim uslovima kao što su prašnjava, neasfaltirani putevi, potrebno je da češće proveravate stanje filtera vazduha klima uređaja.
- Ukoliko vam se dogodi da dodje do naglog smanjenja protoka vazduha potrebno je da vam klima uređaj proveru ovlašćeni Hyundai serviser.

Provera količine rashladnog sredstva u klima uređaju i maziva u kompresoru

Kada se količina rashladnog sredstva u klima uređaju smanji, dolazi do smanjenja učinkovitosti rada klima uređaja.

Prekomerna količina rashladnog sredstva takođe negativno utiče na rad klima uređaja. Zbog toga ako primetite da sistem ne radi dobro, obratite se ovlašćenom Hyundai serviseru.

* NAPOMENA

Važno je da prilikom servisiranja klima uređaja bude korišćen ispravan tip i količina ulja i rashladnog sredstva za klima uređaj. U suprotnom, može doći do oštećenja kompresora i neuobičajenog rada sistema



UPOZORENJE

Servisiranje uređaja za klimatizaciju sve obavljati samo ovlašćeni Hyundai serviser. Nestručno obavljanje servisiranja sistema može naneti teške povrede osobi koja ga obavlja.

Karakteristike vašeg vozila

ODLEDJIVANJE I ODMAGLJIVANJE VETROBRANSKOG STAKLA

UPOZORENJE Grejač vetrobranskog stakla

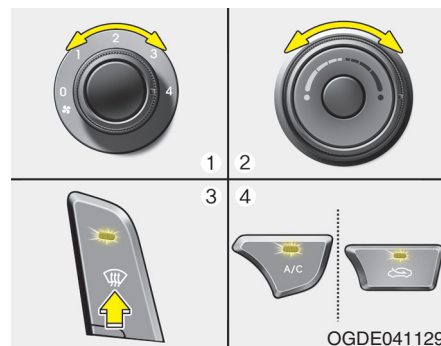

Nemojte koristiti  režim rada, kada je velika vlažnost vazduha. U ovakvim uslovima razlika u temperaturi između spoljašnje i unutrašnje temperature može dovesti do magljenja vetrobranskog stakla. Odaberite  režim rada i brzinu rada ventilatora smanjite.

- Za maksimalnu brzinu odmrzavanja postavite temperaturu na krajnji desni položaj, a brzinu ventilatora na najvišu.
- Ako je želite topao vazduh na podu tokom odmrzavanja i odmagljivanja izaberite naći rada za pod / odmrzavanje.
- Pre vožnje očistite sneg i led sa vetrobrana, zadnjeg stakla, spoljašnjih retrovizora i bočnih prozora.
- Očistite sav sneg i led s poklopca haube, ventilacionih otvora i rešetki kako bi se poboljšao rad odmrzavanja i smanjila mogućnost da se vetrobran zamagli sa unutrašnje strane.



Ručno podesiv uredjaj za klimatizaciju

Da odmaglite unutrašnju stranu vetrobranskog stakla

1. Odaberite brzinu rada ventilatora.
2. Odaberite željenu temperaturu,
3. Odaberite  režim rada.
4. Odabirom ovog režima rada.  Uvlačenje spoljašnjeg vazduha će automatski biti odabrano kao i paljenje uredjaja za klimatizaciju (ako je vozilo opremljeno)

Ukoliko uvlačenje svežeg vazduha ne bude odabrano automatski, ručno odaberite ovu funkciju

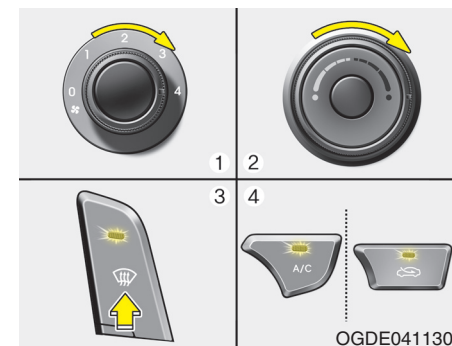

Da odledite spoljašnju stranu vetrobranskog stakla

1. Podesite brzinu rada ventilatora na najveću.
2. Podesite temperaturu na najtoplije
3. Podesite u  režim rada.
4. Uvlačenje vazduha spolja (svežeg) vazduha kao i uredjaj za klimatizaciju (ako je vozilo opremljeno) će automatski biti odabrano.

Karakteristike vašeg vozila

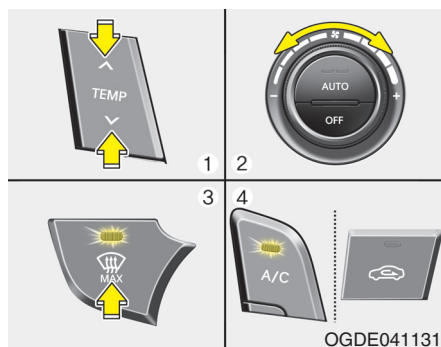

Automatski uređaj za klimatizaciju

Da odmaglite unutrašnju stranu vetrobranskog stakla

1. Odaberite željenu temperaturu.
2. Odaberite željenu brzinu rada ventilatora.
3. Odaberite režim rada..

4. Uvlačenje spoljašnjeg vazduha će automatski biti odabrano kao i paljenje uređaja za klimatizacije (ako je vozilo opremljeno)

Ukoliko uvlačenje svežeg vazduha ne bude odabrano automatski, ručno

odaberite ovu funkciju.

Kada odaberete ovaj režim da niža brzina rada ventilatora će automatski biti prebačena na veću.

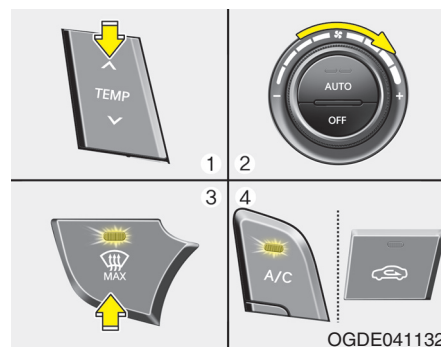

Da odledite spoljašnju stranu vetrobranskog stakla

1. Podesite temperaturu na najtoplije, u (HIGH) položaj.
2. Podesite brzinu rada ventilatora na najbržu
3. Odaberite režim rada.
4. Uređaj za klimatizaciju će se na osnovu spoljašnje temperature vazduha upaliti, i automatski režim rada dotoka vazduha biće prebačen na uvlačenje spoljašnjeg(svežeg) vazduha.

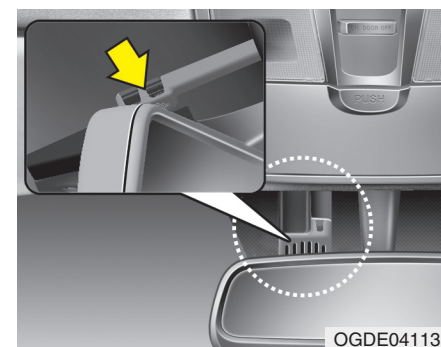

Automatski sistem odmagljivanja (ako je vozilo opremljeno automatskim uređajem za klimatizaciju) Ova funkcija umanjuje mogućnost zamagljivanja sa unutrašnje strane vetrobrana, automatskim detektovanjem vlage na unutrašnjoj strani vetrobranskog stakla. Automatski sistem odmagljivanja radi kada je sistem grejanja ili hlađenja uključen.

* NAPOMENA

Automatski sistem za odmagljivanje vetrobranskog stakla neće raditi uobičajeno, kada je spoljašnja temperatura is-pod -10°C .

Karakteristike vašeg vozila

UBACIVANJE SVEŽEG VAZDUHA (AKO JE VOZILO OPREMLJENO)



Ovaj indikator se pali svaki put kada senzori automatskog sistema za odmagljivanje detektuju povećan nivo vlage sa unutrašnje strane vetrobranskog stakla. Što je vlaga veća unutar vozila, viši stepen rada sistema se aktivira i radi na sledeći način:

Na primer, automatski sistem za odmagljivanje na prvom stepenu rada koji ubacuje spoljašnji vazduh u ventilacione otvore, nije uspeo da odmagli unutrašnjost vetrobranskog stakla, sistem se automatski prebacuje na drugi stepen rada koji izduvava vazduh direktno na vetrobransko staklo.

Stepen rada 1 : Ubacivanje spoljnog vazduha
 Stepen rada 2 : Izduvanje vazduha direktno na vetrobransko staklo
 Stepen rada 3 : Povećanje brzine izduvanja vazduha na vetrobransko staklo
 Stepen rada 4 : Uključivanje klima uredjaja
 Stepen rada 5 : Podešavanje režima rada klima uredjaja na maksimum.

* NAPOMENA

Ukoliko ručno ugasiš sistem za klimatizaciju, u toku rada automatskog sistema za odmagljivanje vetrobranskog stakla, indikator ovog sistema će 3 puta zatrepereti, da ukaže vozaču da je uredjaj za klimatizaciju u ovom režimu rada ne može da bude ugašen.

! MERE PREDOSTROŽNOSTI

Nemojte skidati poklopac senzora koji se nalazi u gornjem uglu vetrobranskog stakla sa vozačke strane.

Možete oštetiti delove sistema, usled čega garancija proizvođača neće priznavati nastalu štetu.



Kada postavite kontakt bravu u položaj ON, ova funkcija ubacivanja svežeg vazduha u kabinu vozila se automatski aktivira.

Takodje, ova funkcija ubacivanja svežeg vazduha u kabinu vozila se automatski gasi, kada je kontakt brava postavljena u položaj OFF.

Karakteristike vašeg vozila

PREGRADE ZA ODLAGANJE



MERE PREDOSTROŽNOSTI

- Da biste izbegli moguću krađu, nemojte ostavljati vredne predmete u ovim odeljcima.
- U toku vožnje uvek dobro zatvorite sve odeljke. Nemojte stavljati u ove odeljke predmete koji onemogućuju zatvaranje pregrade.



UPOZORENJE – Zapaljive materije

Nemojte ostavljati upaljače za cigarete, plinske bočice niti bilo koju vrstu zapaljivih materija u vozilu. Ovi predmeti mogu lako da se zapale ili da eksplodiraju u vozilu ako duže vreme budu izloženi visokim temperaturama

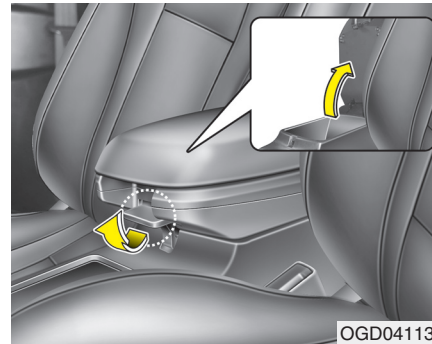

OGD041136

Centralna konzola

Da biste otvorili centralnu konzolu podignite ručku na gore.

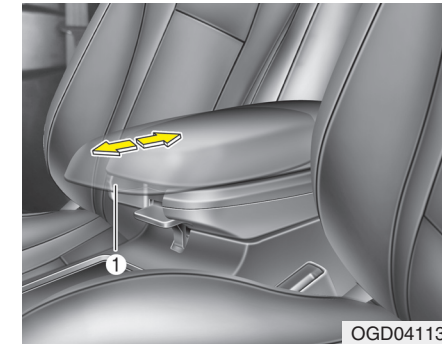

OGD041137

Pomeranje naslona za ruku (ako je vozilo opremljeno)
Pomeranje u napred

Podignite prednji deo (1) naslona za ruku i povucite u napred.

Pomeranje u nazad

Pogurajte rukom naslon za ruku u nazad.



UPOZORENJE

Nemojte pomerati prednji deo naslona za ruku (1) ukoliko pomerate naslon u nazad, tako vam naslon možete priklještititi prste.

Karakteristike vašeg vozila

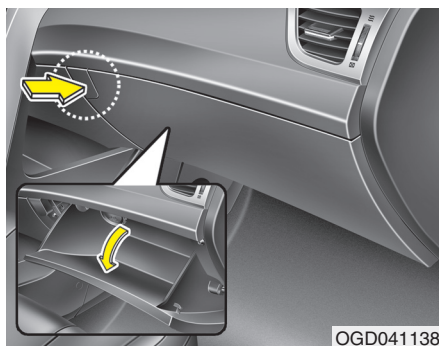

Pregrada za odlaganje

Pritiskom na dugme, pregrada se automatski otvara. Nakon upotrebe uvek dobro zatvorite vratanica pregrade za odlaganje.

⚠ UPOZORENJE

Da biste izbegla mogućnost povreda u slučaju udesa ili naglog kočenja, vratanica pregrade treba držati zatvorena dok je vozilo u pokretu.

⚠ MERE PREDOSTROŽNOSTI

Nemojte držati hranu duži vremenski period u pregradi za odlaganje.

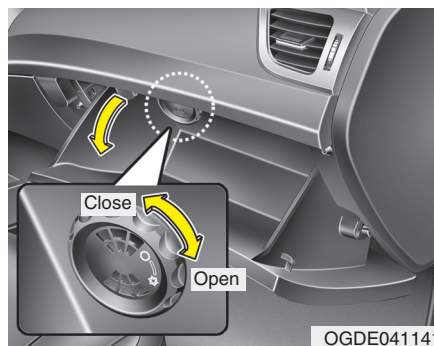

Pregrada za hlađenje (ako je vozilo opremljeno)

U pregradi za odlaganje možete da hladite /grejete napitke tako što ćete da otvorite/zatvorite ventil koji je ugrađen.

1. Upalite sistem klimatizacije
2. Otvorite ili zatvorite otvore ventilacije u pregradi (1)
3. Kada ne koristite pregradu, zatvorite otvor ventilacije (1)

* NAPOMENA

Ukoliko predmetima koji se nalaze u pregradi zatvorite ventilacione otvore, smanjuje se efekat hlađenja.



UPOZORENJE

Nemojte ostavljati zamrznutu hranu u pregradi za hlađenje, jer rashladna temperatura pregrade za hlađenje nije dovoljna da održi svežinu zamznute hrane.

Karakteristike vašeg vozila

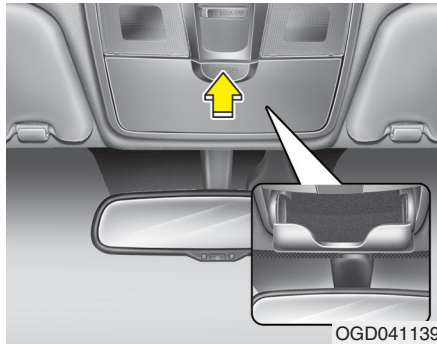

Pregrada za naočare (ako je vozilo opremljeno)

Da otvorite pregradu za naočare, pritisnite poklopac i pregrada će se polako otvoriti.

Stavite svoje naočare u futrolu tako da su stakla okrenuta napred. Gurnite poklopac da biste zatvorili pregradu za naočare.

⚠ UPOZORENJE

- Nemojte držati ništa osim naočara u pregradi za naočare. Prilikom naglog kočenja ili udesa takvi predmeti mogu da budu izbačeni iz pregrade za naočare i samim tim mogu da nanesu povrede putnicima u vozilu.
- Ne otvarajte pregradu za naočare dok je vozilo u pokretu. Unutrašnje ogledalo bi moglo biti zaglavljeno i blokirano kada otvorite kutiju za naočare.

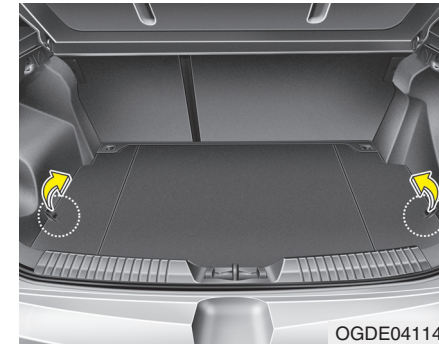

Bočne pregrade u prtljažniku (ako je vozilo opremljeno)

Bočne pregrade u prtljažniku možete koristiti za odlaganje manjih predmeta.

- Za otvaranje pregrade, podignite ručku na poklopcu i povucite je nagore.

Karakteristike vašeg vozila

UNUTRAŠNJE KARAKTERISTIKE



OGDE041142

Upaljač za cigarete (ako je vozilo opremljeno)

Da bi mogao da se koristi upaljač za cigarete, kontakt ključ mora biti u položaju "ACC"- ili "ON"-uključeno.

Da biste koristili upaljač za cigarete gurnite upaljač do kraja u njegovo ležište.

Kada je element ugrejan, upaljač će iskočiti u položaj "spreman".

Ukoliko je potrebno da zamenite upaljač za cigarete, koristite samo originalan HYUNDAI upaljač ili odobrenu vrstu zamene.

⚠ UPOZORENJE

- Nemojte držati upaljač u ležištu nakon što ste ga zagrejali, to može prouzrokovati njegovo pregrevanje.
- Ako upaljač sam ne iskoči nakon 30 sekundi, ručno ga povucite iz ležišta kako biste sprečili njegovo pregrevanje.

⚠ MERE PREDOSTROŽNOSTI

U ležištu upaljača može se koristiti samo originalan Hyundai upaljač. Korišćenje drugih predmeta (kao što je brijač, vakumirane posude ili aparat za kafu) mogu da oštete ležište ili da prozrokuju kratak spoj.

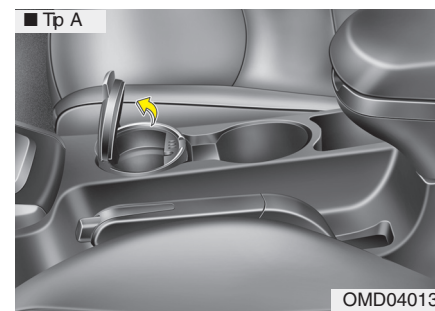

OMD040133

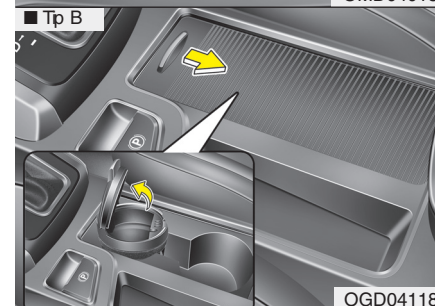

OGD041183

Pepeljara (ako je vozilo opremljeno)

Da biste koristili pepeljaru, otvorite poklopac (TipB)

Da biste ispraznili ili oprali pepeljaru, izvadite je iz ležišta.

Karakteristike vašeg vozila

⚠ UPOZORENJE –Upotreba pepeljare

- Nemojte koristiti pepeljaru za odlaganje otpadaka i smeća-
- Ostavljanje zapaljenih cigareta, šibica ili drugog zapaljivog materijala u pepeljari može izazvati požar.

⚠ MERE PREDOSTROŽNOSTI

Kada je potrebno obrisati držač za čaše, za sušenje držača nemojte koristiti jaku temperaturu. Time možete oštetiti hromiranu oblogu držača za čaše.

DRŽAČ ZA ČAŠE

⚠ UPOZORENJE –Vruće tečnosti

- Nemojte ostavljati nepoklopljene posude u kojima se nalazi vruća tečnost u držaču dok je vozilo u pokretu. Prolivanje vrele tečnosti može vam naneti opekotine, što može prouzrokovati gubitak kontrole nad vozilom.
- Kako biste umanjili rizik od povreda u slučaju naglog kočenja, nemojte ostavljati u držaču flaše, čaše, limenke i itd, koje se slobodno pomeraju.

⚠ UPOZORENJE

Nemojte izlagati direktnoj sunčevoj toploti konzerve i flaše sa napitcima, i ne ostavljajte ih u zagrejanom auto mobilu, jer pod pritiskom mogu da eksplodiraju.

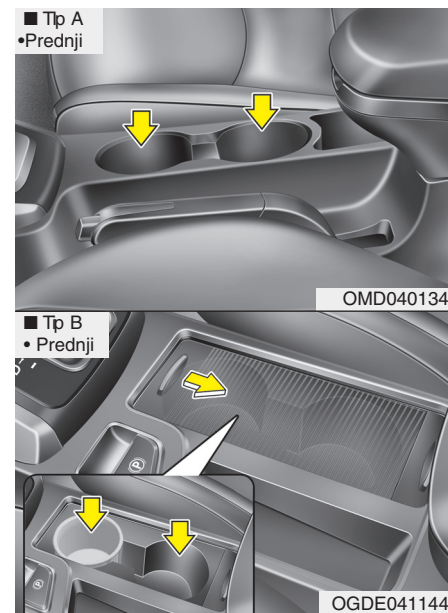

U ove držače možete smestiti male čaše i flaše sa napitcima.

Tip B
Da biste koristili držač, otvorite poklopac.

Karakteristike vašeg vozila

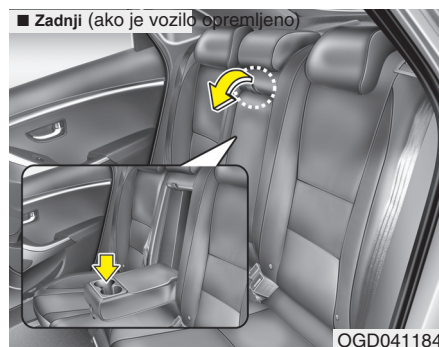

Držac za čaše

Da biste koristili držač za čaše, spustite naslon za ruku.

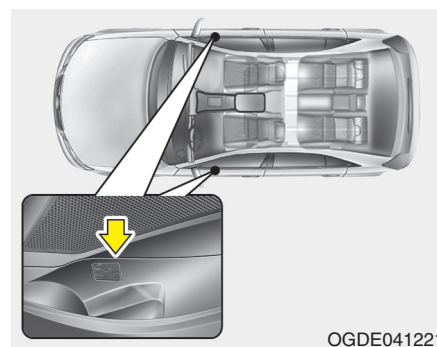

Držac za flaše

U ovaj držač možete koristiti za odlaganje flaša.

* NAPOMENA

Isključivo flaše možete odlagati na mesta koja su obeležena u vozilo kao "BOTTLE ONLY".

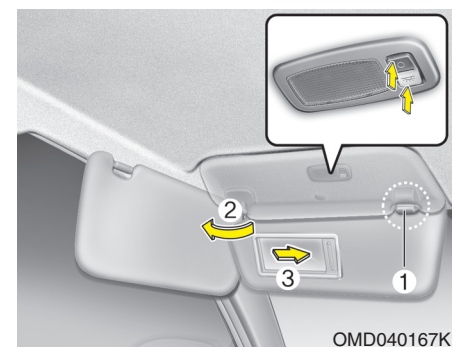

Sunčani zaklon

Štitnik od sunca pruža mogućnost zaštite od direktnih sunčevih zraka.

Da biste koristili štitnik povucite ga na dole.

Da biste koristili štitnik na bočnom prozoru, povucite štitnik na dole, izvucite ga iz nosača (1) i gurnite ga u pravcu prozora (2).

Da biste koristili ogledalce, povucite zaštitnik na dole, a poklopac ogledala na gore (3).

Da upalite svetlo ogledalca, pritisnite prekidač (ako je vozilo opremljeno)

Karakteristike vašeg vozila

* NAPOMENA

Uvek nakon korišćenja ogledalca, zatvorite ga, i vratite sunčani zaklon u svoj prvobitni položaj.

! MERE PREDOSTROŽNOSTI -
Svetlo ogledalca (ako je vozilo opremljeno)

Postavite prekidač svetla ogledalca u položaj Off (isključeno) uvek nakon korišćenja ogledalca. Ukoliko zatvorite ogledalce, a svetlo ogledala ostane upaljeno, možete izazvati nepotrebno pražnjenje baterije i oštećenja na sunčanom zaklonu.

! UPOZORENJE
Zbog vaše bezbednosti, prilikom korišćenja štirnika za sunce, postavite ga tako da vam ne ometa preglednost.

* Detaljna objašnjenja koja se odnose na svetlo ogledalca se nalaze u ovom poglavlju u odeljku "Unutrašnja svetla."

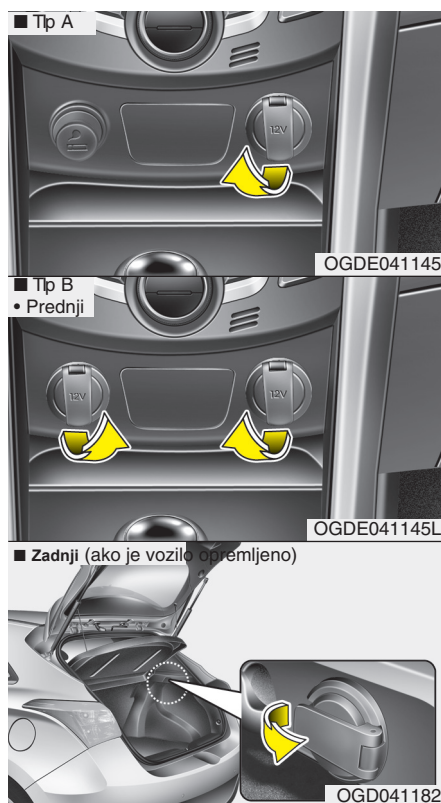

PRIKLJUČAK ZA NAPAJANJE

Napajanje

Napajanje pomoćnih uređaja omogućuje napajanje mo-bilnih telefona i drugih uređaja kompatibilnih s električnim sistemom u vozilu. Uređaji ne smeju trošiti više od 10 ampera dok motor je motor upaljen.

! MERE PREDOSTROŽNOSTI

- Koristite ovaj priključak za napajanje pomoćnih uređaja kada je motor upaljen, i nakon korišćenja obavezno uređaj izvadite iz priključka.
- Ukoliko priključak koristite kada motor ne radi ili ako ostavite električni uređaj uključen više sati to može dovesti do pražnjenja baterije vozila.
- Koristite samo uređaje od 12V, a koji ne troše više od 10A.
- Podesite klima uređaj ili grejanje na najniži mogući nivo rada kada koristite priključak za napajanje pomoćnih uređaja.
- Zatvorite poklopac priključka kada ga ne koristite.
- Neki električni uređaji mogu da izazovu oštećenje prilikom napajanja. Takvi uređaji mogu da proizvode jake zvuke i greške u radu u drugih električnih sistema ili uređaja koji se koriste u vozilu.

Karakteristike vašeg vozila

⚠ UPOZORENJE
Nemojte stavljati prste niti dodirivati sa mokrim rukama priključak za napajanje pomoćnih uređaja jer možete izazvati električni udar.



OGDE041150

Aux, USB i iPod priključak
(ako je vozilo opremljeno)

Ako Vaše vozilo ima aux (Auxiliary)/iliUSB (Universal Serial Bus) priključak ili i-Pod priključak, možete koristiti aux priključak za povezivanje audio uređaja, odnosno USB priključak za USB uređaje i i-Pod priključak za i-Pod

* NAPOMENA

Kada koristite prenosni audio uređaj povezan na priključak za napajanje u vozilu, u toku reprodukcija u pozadini se može čuti neki dodni zvuk. Ako se ovo dogodi, koristite originalan izvor napajanja prenosnog audio uređaja.

* iPod® zaštićeni proizvod kompanije Apple Inc.



OED040354

DRŽAČ ZA ODEĆU

⚠ MERE PREDOSTROŽNOSTI
Nemojte kačiti tešku odeću na držač, jer prekomerna težina može oštetiti držač
• Pažljivo otvarajte i zatvarajete vrata, jer vam se odeća i drugi predmeti mogu zaglaviti između otvora vrata.

Karakteristike vašeg vozila

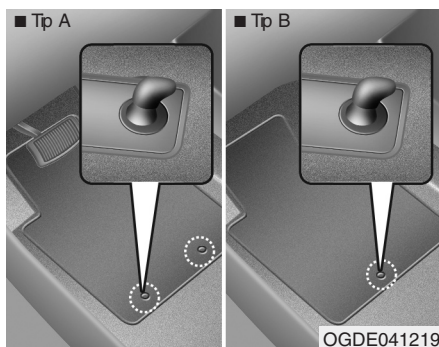

Držač(i) prednje patosnice (ako je vozilo opremljeno)
Ukoliko koristite patosnice, dobro ih fiksirajte za držače koji se nalaze na patosu vašeg vozila. Ovako fiksirane patosnice se neće pomerati u napred.

⚠ UPOZORENJE

Sledećih koraka se pridržavajte uvek prilikom postavljanja podnih patosnica

- Dobro osigurajte i zakačine za držače u podu patosnice, pre pokretanja vozila. Nemojte koristiti patosnice koje nije moguće zakačiti za držače.
- Nemojte postavljati patosnice jednu preko druge. Koristite samo po jednu patosnicu.

VAŽNO—Vaš automobil se isporučuje sa držačem patosnice na vozačevoj strani. Da biste sprečili bilo kakvo klizanje patosnice koje bi vas omelo prilikom vožnje, HYUNDAI preporučuje korišćenje originalnih patosnica za vaš automobil

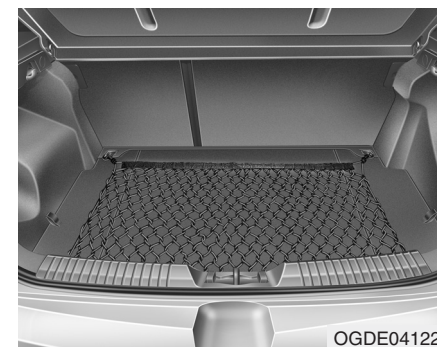

Mreža za prtljag (držač)
(ako je vozilo opremljeno)

Da se predmeti u prtljažniku ne bi pomerali možete ih osigurati mrežom za prtljag, koju ćete učvrstiti na 4 tačke u prtljaku (držači se nalaze ispod prostirke prtljažnika)

Ukoliko vaše vozilo nije opremljeno mrežom prtljaga, obratite se ovlašćenom Hyundai serviseru zbog dodatne nabavke i ugradnje iste.

Karakteristike vašeg vozila

⚠ MERE PREDOSTROŽNOSTI
 Da biste sprečili oštećenje vozila ili predmete koje prevozite, treba posebno biti pažljiv prilikom prevoza lomljivih ili kabastih predmeta u prtljažniku.

⚠ UPOZORENJE -
 Sprečavanje povreda očiju
 Ne zatežite previše mrežu za prtljag. **NIKADA NEMOJTE** biti licem ili telom u pravcu putanje zatezanja mreže. **NE KORISTITE** mrežu za prtljag kada postoje vidljivi znaci pohabanosti ili oštećenja.

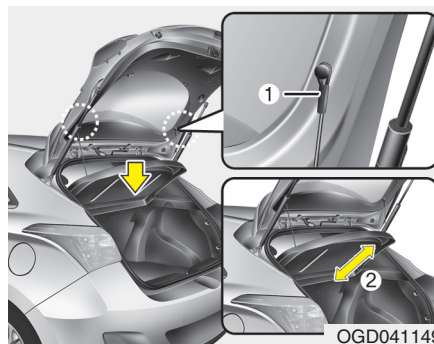

Polica prtljažnika (ako je vozilo opremljeno)

Ova polica služi kao pregrada i prekrivka za prtljag koji prevozite u vašem prtljažniku.

Polica se podiže zajedno sa vratima prtljažnika prilikom otvaranja.

Policu možete izvaditi rasklapanjem, gumenih držača (1) i podizanjem police pod uglom od oko 50 stepeni nakon čega je izvucite iz vozila. (2)

Policu vraćajte obrnutim redosledom u prvobitni položaj.

⚠ MERE PREDOSTROŽNOSTI

- Policu uvek vratite u svoje ležište i na odgovarajuću visinu.
- Nemojte voziti automobil ukoliko polica prtljažnika nije vraćena u svoje ležište, jer može doći do oštećenja police.
- Polica prtljažnika se podiže zajedno sa otvaranjem prtljažka. Nemojte stavljati teške predmete na policu prtljažnika, kako je ne bi oštetili.
- Nemojte na silu vraćati policu u svoje ležište jer je možete oštetiti.

Karakteristike vašeg vozila

SPOLJAŠNJE KARAKTERISTIKE

⚠ UPOZORENJE

- Nemojte ostavljati predmete na polici prtljažnika kada je vozilo u pokretu. Ti predmeti bi mogli u toku naglog kočenja ili sudara naneti povrede vama i putnicima u vozilu.
- Nikada nemojte dozvoliti bilo kome da se vozi u prtljažniku. Prtljažnik služi isključivo za prevoženje prtljaga.
- Osigurajte ravnotežu vozila, ravnomernim raspoređivanjem prtljaga i postavljanjem prtljaga što bliže prednjem delu vozila.

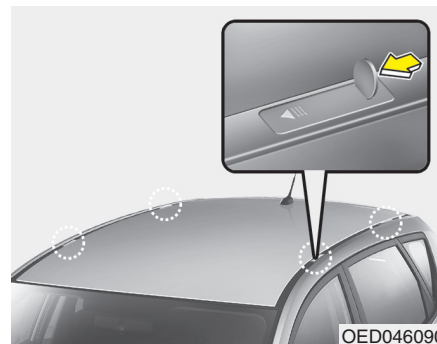

Postavljanje nosača za krovni prtljažnik (ako je vozilo opremljeno)

Za postavljanje i skidanje krovnog prtljažnika možete koristiti nosače i poklopce na krovu vozila. Prilikom postavljanja i skidanja nosača pratite sledeća uputstva.

1. Postavite odvijač sa tankom glavom (može da posluži i metalni novčić) u priključno mesto i gurnite klizac poklopca prema strelici koja se nalazi na poklopcu.

⚠ UPOZORENJE

Koristite odvijač sa tankom glavom ili metalni novčić za pomeranje poklopca krovnog nosača. Nemojte nikada pokušavati da pomerite poklopac poklopca, jer se možete povrediti.

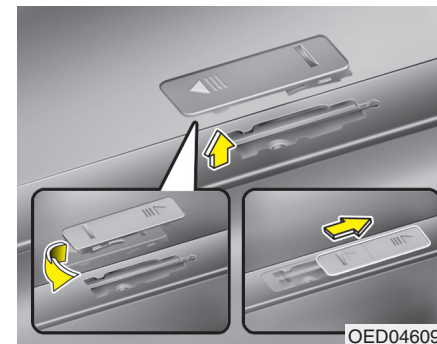

2. Pomerite poklopac do sredine otvora, i zabravite ga prema priloženoj ilustraciji.

* NAPOMENA

Da biste sprečili mogućnost gubitka poklopca krovnog nosača, uvek prvo postavite poklopac u svoje ležište, pre postavljanja krovnog prtljažnika.

3. Prilikom skidanja krovnog prtljažnika, ponovite postupak obrnutim redosledom.

Karakteristike vašeg vozila

* NAPOMENA

Ukoliko je vaše vozilo opremljeno i krovnim prozorom, budite pažljivi da ga ne oštetite prtljagom na krovnom nosaču.

MERE PREDOSTROŽNOSTI

- *Kada koristite krovni nosač za prevoženje prtljaga, budite pažljivi da prtljagom ne oštetite krov vašeg vozila.*
- *Kada prevozite veće predmete na krovnom nosaču, vodite računa da njihove dimenzije ne premašuju širinu, odnosno dužinu krova vozila.*

UPOZORENJE

- Centar mase vozila biće višji u odnosu na zemlju kada je vozilo opterećeno prtljagom na krovnom nosaču. Izbegavajte naglo pokretanje vozila, nagla kočenja, oštre krivine, oštre manevre ili velike brzine koje bi mogle da dovedu do gubitka kontrole nad vozilom ili prevrtanja, što bi moglo da dovede do teških telesnih povreda.
- Uvek vozite sporije i pažljivije ulazite u krivine kada je vozilo opterećeno dodatnim prtljagom na krovnom nosaču. Jaka strujanja vazduha, uzrokovana vozilima koja prolaze pored vas ili prirodnim uzrocima, mogu proizvesti iznenadan pritisak na teret koji se nalazi na krovnom nosaču prtljaga. Ovo je posebno primetno kada prevozite velike i kabaste predmete kao što su drveni paneli ili dušeci koji bi mogli da se odvoje sa nosača i prouzrokuju štetu na vašem vozilu ili drugim vozilima u vašoj blizini.
- Da biste ovo sprečili, često proveravajte, u toku vožnje, da li su predmeti na nosaču i dalje dobro pričvršćeni.

Karakteristike vašeg vozila

AUDIO SISTEM

* NAPOMENA

Ukoliko naknadno ugradjujete HID farove, audio I elektronski uređaji vašeg automobila mogu biti oštećeni

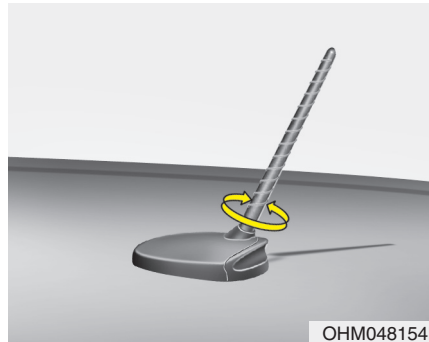

Antena

Krovnna antena

Vaše vozilo ima antenu za prijem AM i FM radio talasa. Antenu možete skidati sa vozila. Da biste demontirali antenu, okrećite je u smeru suprotnom od smera kazaljki na časovniku. Za ponovno vraćanje antene, okrećite antenu u smeru kazaljki na časovniku.

- ⚠ MERE PEDOSTRO NOSTI**
- Pre uvoženja vozila , odnosno pre ulaska vozila na mesta niže visine, skinite antenu.
 - Pre pranja vozila u automatskoj perionici skinite antenu, kako se ne bi oštetila.
 - Kada budete ponovo stavljali antenu, važno je da bude dobro zategnuta, i postavljena u vertikalni položaj zbog što boljeg prijema. Takođe, antenu možete skinuti kada parkirate vozilo ili kada na krov postavljate nosače prtljaga ili druge predmete.
 - Ukoliko na krovnom prtljažniku imate prtljag ili druge predmete, nemojte ih postavljati blizu antene kako ne bi ometali prijem radio talasa.

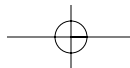

karakteristike vašeg vozila

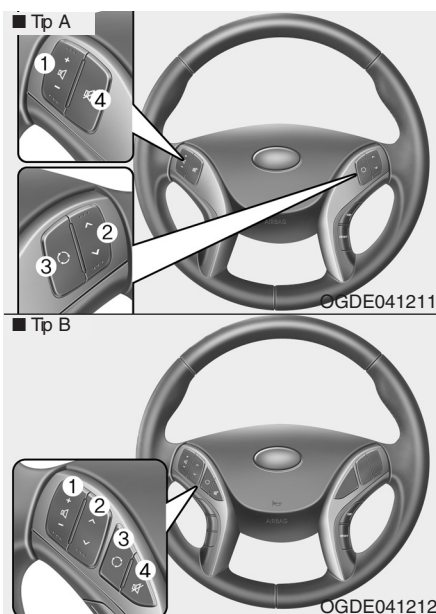

Daljinsko upravljanje audio sistemom (ako je vozilo opremljeno)

Komande za daljinsko upravljanje audio sistemom koje se nalaze na kolu upravljača služe za podsticanje što bezbednije vožnje.

! MERE PREDOSTROŽNOSTI
Nemojte pritisnati komande audio sistema istovremeno

VOL (+ / -) (1)

- Pritisnite dugme na gore da pojačate
- Pritisnite dugme na dole da smanjite

SEEK (^ / v) (2)

Ukoliko pritisnete SEEK/ dugme na 0.8 sekundi ili na duže, ono će imati sledeće funkcije:

RADIO prijemnik

IFunkcioniše kao dugme za automatsku pretragu (AUTO SEEK) radio frekvencija,

CDP Plejer kompaktnih diskova

Imaće funkciju FF/REW premotavanje kompaktnih diskova napred ili nazad

Ukoliko pritisnete SEEK/ dugme na kraće od 0.8 sekundi imaće sledeću funkciju u svakom režimu rada

RADIO prijemnik

Imaće funkciju za memorisanje željenih radio stanica (PRESET STATION)

CDP Plejer kompaktnih diskova

Imaće funkciju -snimak napred/ nazad (TRACK UP/DOWN)

Detaljnija objašnjenja za upotrebu audio sistema se nalaze u nastavku ovog poglavlja.

MODE - Režim rada(3)

Pritisnite ovo dugme za odabir načina rada Radio prijemnik ili CD plejer

MUTE - Utišati zvuk (4)

- Pritiskom na MUTE dugme u potpunosti gasite zvuk audio sistema.
- Ponovnim pritiskom na MUTE dugme vraćate zvuk audio sistema.

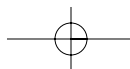

Karakteristike vašeg vozila

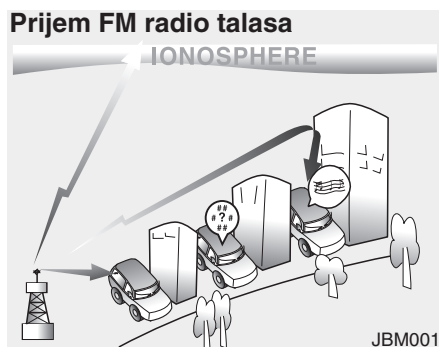

Kako radi audio sistem u vašem vozilu

AM (MW, LW) i FM radio signali se emituju sa visokih predajnika u vašem gradu. Radio antena na vašim kolima ih hvata i prenosi, a radio prijemnik šalje do zvučnika.

Kada jak radio signal dolazi do vaših kola, precizna izvedba vašeg audio sistema obezbeđuje visoko kvalitetnu reprodukciju. Međutim, u nekim slučajevima signal koji dolazi do vaših kola nije jak ili nije jasan.

To može biti usled dosta faktora kao što su udaljenost od radio stanice, blizina drugih jakih stanica, prisustvo zgrada, mostova i drugih prepreka koje ometaju prijem radio talasa.

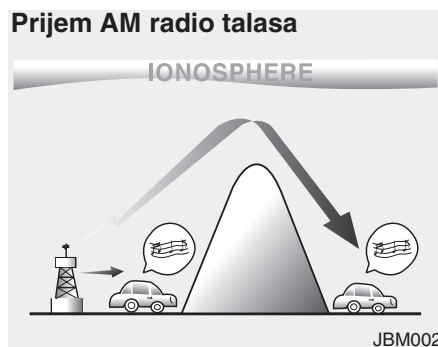

Prijem AM(MW, LW) radio talasa

Prijem AM (MW, LW) signala je obično bolji od prijema FM signala. To je zato što se AM (MW, LW) radio talasi prenose na nižoj frekvenciji. Ti dugi niskofrekventni talasi mogu da prate zakrivljenost zemlje i ne putuju ravno u jonosferu. Pored toga, ovi radio talasi zaobilaze prepreke, samim tim prijem ovih radio talasa je mnogo kvalitetniji.

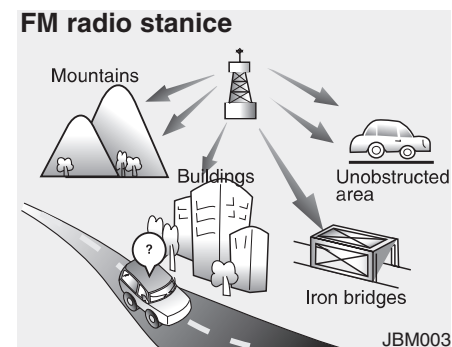

Prijem FM radio talasa

FM signali se prenose na višoj frekvenciji i nemaju svojstvo savijanja i pratećnja površine zemlje. Zbog toga, FM signali obično počinju da se gube na kratkoj udaljenosti od stanice.

Na FM signale takođe lako utiču zgrade, planine i druge prepreke. To vas može navesti da pomislite da postoji problem u vašem radio aparatu. Sledeće pojave su normalne i ne ukazuju na probleme sa radio prijemnikom:

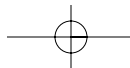

Karakteristike vašeg vozila

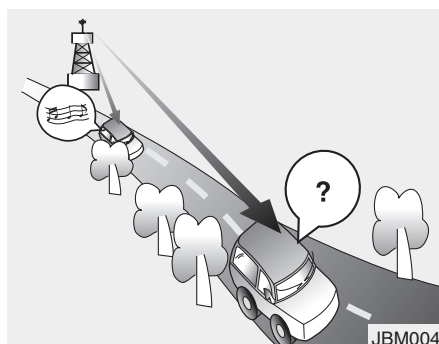

• Slabljenje (gubljenje) signala - Kako se udaljavate od radio stanice, signal počinje da slabi i zvuk počinje da se gubi. Kada se to desi, predlažemo da odaberete neku drugu radio stanicu.

• Pulsirajući /Statički šumovi □ slab prijem FM signala ili velike prepreke između predajnika i vašeg radio aparata mogu da poremete signal koji onda prouzrokuje pulsirajuće ili statičke šumove.

Smanjivanje nivoa frekvencije može da ublaži ovaj efekat dok se smetnje ne uklone.

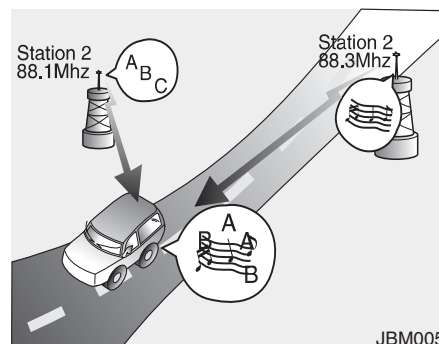

• Mešanje stanica - Kako FM signal slabi, može se dogoditi da se meša sa drugim snažnijim signalom približno iste frekvencije. Ovo se dešava iz razloga, jer je radio prijemnik programiran tako da automatski prebaci na prijem najčistijeg signala. Ako se to desi, odaberite drugu stanicu koja ima jači signal.

• Poklapanje signala sa više putanja □ Radio signali koji dolaze iz više pravaca mogu da prouzrokuju poremećaj prijema ili pulsiranje signala. To može prouzrokovati direktan i reflektujući signal sa iste stanice ili signali sa dve stanice bliskih frekvencija. Ako se to desi, odaberite drugu stanicu dok se smetnje ne uklone.

Upotreba mobilnih telefona ili radio stanice

Kada se mobilni telefon koristi u vozilu, može da izazove šumove kod audio opreme. To ne znači da nešto nije u redu sa audio opremom. U takvim slučajevima, koristite mobilni telefon na mestu koje je udaljeno od audio opreme.

⚠ MERE PREDOSTROŽNOSTI

Kada se koristi komunikacioni sistem kao što je mobilni telefon ili radio veza u vozilu, posebna spoljašnja antena mora da se postavi. Kada se ovi sistemi koriste bez postavljanja posebnih antena, već se koristi interna antena, oni mogu da prouzrokuju smetnje na elektronskim sistemima vozila i nepovoljno da utiču na bezbedan rad vozila.

⚠ UPOZORENJE

Nemojte koristiti mobilni telefon dok vozite. Zaustavite vozilo na bezbedno mesto i koristite mobilni telefon.

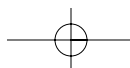

Karakteristike vašeg vozila

Održavanje diskova

- Ako je temperatura u vozilu pre-visoka, pre upotrebe audio sistema, otvorite malo prozore radi ventilacije.
 - Kopiranje i upotreba MP3/ WMA datoteka bez dopuštenja je zabranjeno (ako je opremljeno sa M445 /M446, koristite samo CD-DA). Koristite samo diskove koji su proizvedeni legalnim sredstvima.
 - Na kompakt diskove nemojte nanosti agresivna sredstva za čišćenje kao što su benzin ili razređivač, već koristite magnetske sprejeve namenjene analognim diskovima.
 - Da biste sprečili oštećenja površine diskova, držite ih isključivo za rubove ili za središnji deo
 - Očistite površinu diska mekom krpom pre nego što stavite disk u CD player (brišite od sredine prema ivici).
 - Nemojte stavljati nikakve druge predmete u CD player (nemojte stavljati dva CD-a istovremeno).
 - Nemojte oštetiti ivice diska lepljenjem papirića ili selotejpa na njih.
- Nakon upotrebe držite CD-ove u njihovim omotima da se ne bi izgubili ili isprljali

- Zavisno od tipa uređaja CD-R/CDRW CDs, neki CD-ovi neće raditi u svim plejerima ili će raditi s poteškoćama, što zavisi od proizvođača, odnosno od načina snimanja. Ako nastavite da koristite takve CD-ove, može doći do kvara audio sistema u vašem vozilu.

* NAPOMENA -

Reprodukcija nekompatibilnih audio CDova sa zaštitom

Neki kompakt diskovi su zaštićeni od kopiranja koji na način koji je u skladu sa međunarodnim CD standardima (crvena knjiga) i može se desiti da neće raditi u vašem plejeru. Imajte u vidu da ukoliko pokušavate da puštate CD sa zaštitom, i ako CD ne radi ispravno, u kvaru je CD, a ne CD plejer uređaj.

Karakteristike vašeg vozila

■ CD Plejer : AC110A6EE / AC100A6EE





*Logo  Bluetooth neće biti napisan na uređaju ukoliko Bluetooth® funkcije nisu podržane

Karakteristike vašeg vozla

■ CD Plejer : AC110A6EG / AC110A6EN / AC111A6EE / AC100A6EG / AC100A6EN / AC101A6EE



* Logo  Bluetooth, ili  RDS neće biti napisan na uređaju ukoliko Bluetooth® funkcije, ili RDS funkcije nisu podržane

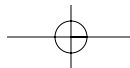

Features of your vehicle



KOMANDE SISTEMA I NJIVOHA FUNKCIJA

* Prikaz na ekranu uređaja kao i način podešavanja se mogu razlikovati u zavisnosti od odabranog uređaja.

AUDIO UREĐJAJ

1.  (EJECT)



• Dugme za izbacivanje diska iz uređaja.

2. RADIO

- Odabir FM/AM radio talasa.
- Svakim pritiskom na ovo dugme, režim rada prijemnika se menja na sledeći način: FM1 → FM2 → FMA → AM → AMA. (* Za RDS Model)
- Svakim pritiskom na ovo dugme, režim rada prijemnika se menja na sledeći način: FM1 → FM2 → AM.

* Osnovni prikaz na ekranu će imati natpis Setup> [Mode Pop up]





Kada je osnovni prikaz na ekranu uređaja, koristite točkić  TUNE ili dugme  ~  za odabir režima rada.

3. MEDIA

- Menja režim rada sistema, CD, USB MP3, iPod, BT MP3, AUX
- Svakim pritiskom na ovo dugme, režim rada se menja na sledeći način: CD, USB, iPod, AUX, My Music, BT Audio.

* Osnovni prikaz na ekranu će imati natpis Setup> [Mode Pop up]



Kada je osnovni prikaz na ekranu uređaja, koristite točkić  TUNE ili dugme  ~  za odabir režima rada.

4. PHONE

- Pristup podešavanjima za telefon
- * Ukoliko telefon nije povezan sa sistemom, na ekranu će biti ponudjena opcija povezivanja.





5.

- Radio prijemnik : Automatski pretražuje radio frekvencije
- CD, USB, iPod, My Music režim rada

- Kratkim pritiskom na dugme (kraće od 0.8 sekundi): Prebacuje na sledeću pesmu ili datoteku.

- Dužim pritiskom na dugme (duže od 0.8 sekundi): Premotava u napred ili u nazad pesmu koje se trenutno reprodukuje..

6. PWR/VOL dugme/točkić

-  Dugme za uključivanje sistema: Pritiskom na ovo dugme palite On/ ili  site uređaj
- Točkić: Okretanjem točkića u levu ili desnu stranu podešavate jačinu zvuka

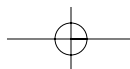

Karakteristike vašeg vozila



7. **FM**
- Pritiskom na dugme, radio prijemnik je u FM režimu rada.
 - Svakim pritiskom na dugme režim rada se menja na sledeći način: FM1 → FM2 → **AM**
- 8.
- Pritiskom na dugme, radio prijemnik je AM režimu rada.
 - Svakim pritiskom na dugme režim rada se menja na sledeći način: AM → AMA.



9. **1** ~ **6** (Preset)
- Radio prijemnik: Memorise radio frekvencije(kanale) ili reprodukuje već memorisane frekvencije(kanale)
 - CD, USB, iPod, My Music režim -
 - : **1 RPT** Repeat -Ponovi
 - **2 RDM** : Random-Nasumice odabrano
 - Prikaz na glavnom ekranu će imati natpis režima rada koji koristite.
10. **PTY**, **FOLDER**, **FOLDER**, **FOLDER**
- MP3, CD, USB režim rada : Pretraživanje datoteka
 - iPod režim: Prebacuje u pod-direktorijum
 - FM : RDS Pretraga programa



11. **DISP**
- Svakim kratkim pritiskom na dugme (kraće od 0.8 sekundi), gasite ili palite ekran :screen Off → Screen On → Screen Off
 - * Audio funkcije ostaju uključene, samo je ekran isključen. Pritiskom na bilo koju komandu kada je ekran isključen, ekran će se upaliti ponovo.

**12. TA
SCAN / SCAN**

- Radio prijemnik
 - Dužim pritiskom na dugme (duže od 0.8 sekundi): Uredjaj pretražuje i reprodukuje na 5 sekundi svaku frekvenciju.
- CD, USB, iPod režim rada
 - Dužim pritiskom na dugme (duže od 0.8 sekundi): Uredjaj reprodukuje na 10 sekundi svaku pesmu

* Pritiskom na **SCAN** dugme ponovo uredjaj će reprodukovati pesmu koja je u toku.

**13. SETUP
CLOCK**

- Kratkim pritiskom na dugme (kraće od 0.8 sekundi) režim prikaza na ekranu se menja: Sound (Zvuk), Clock (Časovnik), Phone (Telefon), System setting modes (Podešavanja sistema)
- Dužim pritiskom na dugme (preko 0.8 sekundi): Ulazak u opciju podešavanja časovnika

14. MEMU

Pritiskom na dugme na ekranu se očitavaju opcije režima rada koji trenutno koristite.

15. ● točkić

- Radio prijemnik : Okretanjem točkića u levo ili u desno menjate radio frekvencije.
- CD, USB, iPod režim rada: Okretanjem točkića u levo ili u desno pretražujete pesme (datoteke)
- * Reprodukovanje tražene pesme ćete uraditi pritiskom na točkić.
- Okretanjem točkića u ovom režimu rada omogućuje pretragu menija i odabir funkcija u meniju.

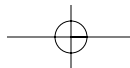

Karakteristike vašeg vozila

PODEŠAVANJE EKRANA

Pritisnite **SETUP** dugme i odaberite **[Display]** pritiskom **točkica ili** **1 RPT** dugme. Potvrdite opciju pritiskom **točkica ili**.

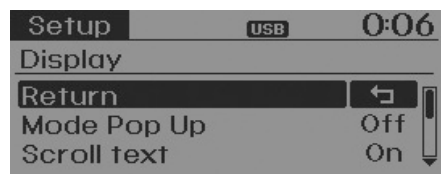

Natpis o režimu rada

[Mode Pop up] ▶ Menjajte **On** dugmetom

- Kada je ekran u **On** (uključen) režimu rada, pritisnite **RADIO** dugme ili **MEDIA** dugme da promenite natpis na ekranu.

Scroll Text -Prelaz naslova

[Scroll Text] podešavanje

- ▶ **On** / **Off**
- **On** : Prelaz više naslova od jednom
- **Off** : Prelaz naslova jedan po jedan naslov

Song Info- Informacije o pesmi

U toku reprodukcije MP3 datoteke, odaberite **željeni prikaz informacija na ekranu** ili 'Folder/File' ili 'Album/Artist/Song'.

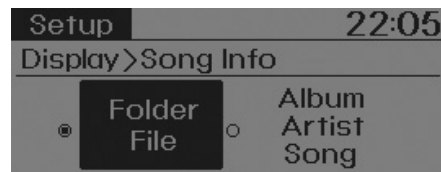

PODEŠAVANJE ZVUKA

Pritisnite **SETUP** i odaberite **[Sound]** korišćenjem **točkica ili** **2 RDM** dugme. Potvrdite opciju pritiskom **točkica ili**.

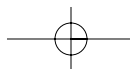
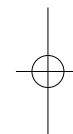
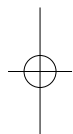
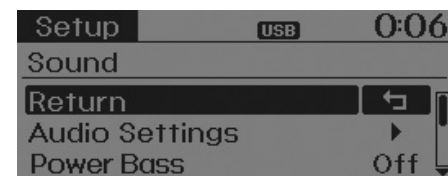

Karakteristike vašeg vozila

Podešavanje tona

Ova opcija omogućuje **podešavanja tonova** 'Bass, Middle, Treble' i Sound Fader ili Balance.

Odaberite [Sound Settings] Odaberite opciju okretanjem **točkica u levu ili desnu stranu**, i **potvrdite je pritiskom na točkicu**.

- Bass (Basovi), Middle (Srednji), Treble (Visoki)
: Odaberite tonove
- Fader (Jačina zvuka prednjih zvučnika), Balance (Podešavanje jačine zvuka levog i desnog zvučnika) : Odaberite fader ili balance opciju.
- Default (Prvobitna podešavanja) : Vraća **podešavanja na prvobitna**.

* Return (Vraćanje) : U toku **podešavanja zvuka pritiskom na točkicu** vraća vas na prethodnu opciju.

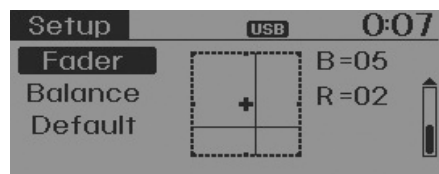
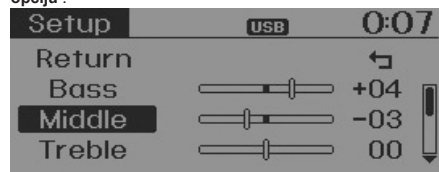

Visoki bas tonovi

Ova opcija sistema omogućuje **odabir podešavanja za visoke bas tonove**.

Odaberite Power Bass ▶ Odaberite **On** / **Off** okretanjem **točkica**.

Automatsko podešavanje jačine zvuka
Ovom opcijom automatski se **podešava jačina zvuka u zavisnosti od brzine kojom se vozilo kreće**.

Odaberite [SDV C] odabir 4 nivoa [Off/ Low/Mid/High] Potvrdite pritiskom na **točticu**



Podešavanje jačine zvuka

Jačinu zvuka **podesite odabirom** opcije [Volume Dialogue] ▶ Set volume okretanjem **točkica**.

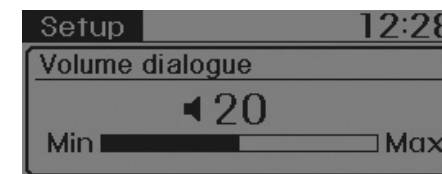

Karakteristike vašeg vozila

PODEŠAVANJE ČASOVNIKA

Pritisnite **SETUP** **CLOCK** dugm ► Odaberite [Clock] okretanjem **točkića** ili pritiskom na **3** dugm ► Potvrdite odabir pritiskom **točkić**.

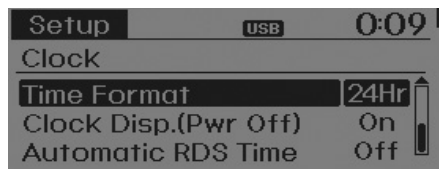
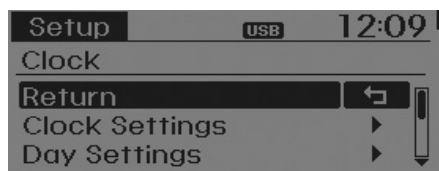

Podešavanje vremena na časovniku

Ovom funkcijom **podešavate vreme na časovniku**. Odaberite [Clock Settings] okretanjem **točkića** ► **potvrdite tačno vreme** i potvrdite pritiskom na **točkić**.

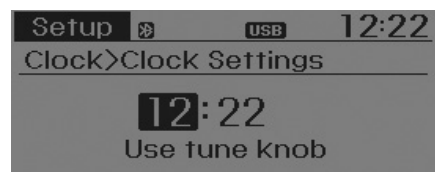

* Podesite brojeve , u prvom okviru za očitavanje sati, potvrdite sate pritiskom na točkić, okrenite točkić za nastavak podešavanja minuta, i takodje potvrdite pritiskom na točkić.

Podešavanje datuma

Koristite ovu opciju za **podešavanje datuma** (DD/MM/YYYY)(dan/mesec/godina.

Odaberite [Day Settings] okretanjem **točkića** i za **potvrđivanje** pritiskom na **točkić**.

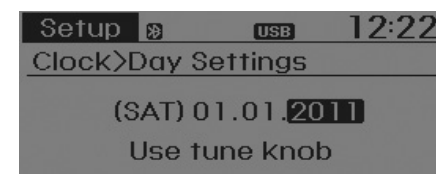

* Podesite brojeve, u prvom okviru, potvrdite ih pritiskom na točkić, i okretanjem točkića prelazite na sledeći okvir (Redosled podešavanja: (Dan/Mesec/Godina)

Karakteristike vašeg vozila

Prikaz časovnika u OFF režimu rada ekrana

Odaberite [Clock Display] (Pwr Off) **Set** / **On** / **Off** korišćenjem **točkića**

- **On** : Na ekranu je prikaz časovnika/datuma
- **Off** : Opcija je isključena.

Format prikaza časovnika

Ova funkcija omogućuje format prikaza časovnika u režimu 12/24

Odaberite [Time Format] **Set** / **12Hr/24Hr** okretanjem **točkića**.

Automatsko RDS podešavanje časovnika

Ova funkcija omogućuje automatsko podešavanje časovnika, preko RDS sistema.

Odaberite [Automatic RDS Time] **Set** / **On** / **Off** okretanjem **točkića**

- **On** : Aktiviranje automatskog podešavanja časovnika
- **Off** : Funkcija je isključena

PODEŠAVANJA ZA TELEFON (ako je vozilo opremljeno)

Pritisnite **SETUP** dugme / odaberite [Phone] okretanjem **točkića ili dugmeta 4** / Okretanjem **točkića** / odaberite funkciju.

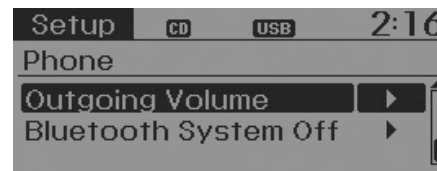
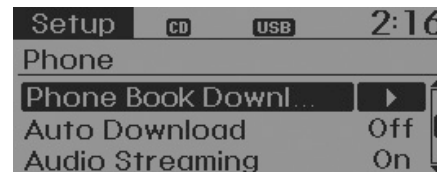

Uparivanje telefona

! MERE PREDOSTROŽNOSTI
Pre uparivanja mobilnog telefona sa Bluetooth @ tehnologija bežičnog prenosa podataka **neophodno je obaviti nekoliko radnji. Iz tog razloga nemojte ovaj postupak raditi u toku vožnje. Zaustavite vozilo na bezbednom mestu, pre obavljanja ovog postupka.**

Karakteristike vašeg vozila

Odaberite [Pair Phone] okretanjem točkića

① U vašem mobilnom telefonu pronadjite ime uređaja i povežite ga sa uređajem.

② Ubacite šifru koja je na ekranu ispisana (Passkey : 0000)

* Ime uređaja i šifra će ostati na ekranu do 3 minuta. Ukoliko u roku od 3 minuta telefon ne uparite sa uređajem, ovaj postupak uparivanja će automatski biti prekinut.

③ Kada uspješno obavite postupak uparivanja telefona sa uređajem, natpis na ekranu "Pairing completion" (uspješno obavljen postupak uparivanja) će se biti ispisan.

* Kod nekih modela mobilnih telefona postupak uparivanja sa uređajem i njegovo povezivanje se automatski obavlja.

* Moguće je upariti do 5 mobilnih telefona sa Bluetooth® bežičnim uređajem koji podržavaju ovu tehnologiju.

Lista telefona

Lista od maksimum 5 uparenih telefona će se pojaviti na ekranu.

A [] natpis će se pojaviti ispred trenutno uparenog telefona.

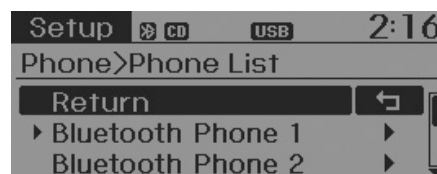

Odaberite željeni telefon za nastavak podešavanja.

Povezivanje telefona

Odaberite [Phone List] izaberite mobilni telefon okretanjem točkića [Connect Phone]

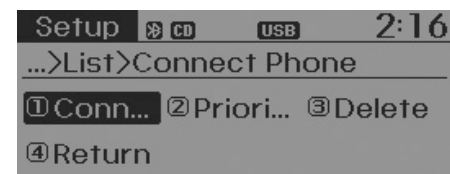

① Odaberite naziv telefona koji trenutno nije povezan sa uređajem.

② Povežite telefon sa uređajem.

③ Na ekranu će se pojaviti natpis "Connection completion" (Uspješno obavljen postupak povezivanja)

* Ukoliko je već jedan telefon povezan sa uređajem, diskonektujte ga sa uređaja, pre povezivanja drugog telefona.

Karakteristike vašeg vozila

- Za diskonektovanje telefona odaberite [Phone List] ▶ odaberite okretanjem točkica [Disconnect] ▶ Phone]

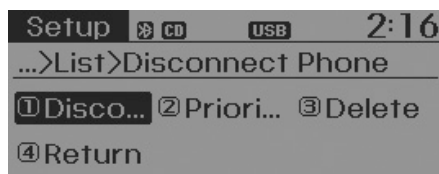

- ① **Sa liste** odaberite telefon koji je povezan trenutno sa uređajem.
- ② Diskonektujte odabran telefon sa uređaja.
- ③ **Na ekranu će biti natpis** "Disconnection completion" (uspešno obavljen postupak diskonektovanja)

- Promena redosleda povezivanja (Priority) (Prioritet)

Uz pomoć ove opcije moguće je promeniti redosled povezivanja telefona iz prioritnog u automatsko povezivanje uparenog telefona. Odaberite [Phone List] odaberite [Priority] okretanjem ▶ točkica ○ odaberite No.1 (Prioritetan mobilni telefon)

- ① **Odaberite [Priority].**
- ② **Sa liste uparenih telefona izaberite telefon koji će biti No.1** prioritet za povezivanje.
- ③ **Na ekranu će biti natpis** "Changed priority sequence" (Promenjen prioritet povezivanja) .
* **Nakon izmenjenog redosleda povezivanja, novi no. 1 prioriteta povezivanja će biti povezan.**
 - U slučaju da telefon sa prioritetom no. 1 nije moguće povezati sa uređajem, sistem će automatski odabrati telefon koji je poslednji bio povezan sa uređajem .
 - U slučaju da telefon koji je poslednji bio povezan sa uređajem nije moguće povezati, uređaj će otpočeti sa povezivanjem na osnovu liste redosleda povezanih telefona.

- Brisanje telefona sa liste povezivanja
Odaberite [Phone List] ▶ Odaberite mobilni telefon okretanjem točkica ▶ Odaberite [Delete] (Brisanje)

- ① Odaberite sa liste mobilni telefon.
 - ② Izbrisite sa liste odabran telefon.
 - ③ Na ekranu će biti natpis "Deletion completion"(Uspešno obavljen postupak brisanja)
- † Ukoliko pokušavate sa liste da izbrisate telefon koji je trenutno povezan sa sistemom, telefon će prvo biti diskonektovan sa uređaja.



MERE PREDOSTROŽNOSTI

- **Prilikom brisanja telefona sa liste, sve informacije u vezi sa tim telefonom će takođe biti izbrisane uključujući i listu kontakata.**
- **Za što kvalitetnije korišćenje *stable Bluetooth*[®] bežične tehnologije za prenos podataka, izbrisite telefon sa audio sistema kao i audio sistem sa mobilnog telefona.**

Karakteristike vašeg vozila

Prebacivanje kontakt liste

Ova funkcija omogućuje prebacivanje liste kontakata i listu poziva sa telefona na audio uređaj.

Odaberite [Contacts Download] odaberite ▶ okretanjem točkića 

MERE PREDOSTROŽNOSTI

- *Kod nekih modela mobilnih telefona opcija prebacivanja kontakt liste na audio uređaj nije moguća*
- *Takodje, u toku procesa prebacivanja kontakt liste na uređaj, nije moguće obavljati druge operacije, u suprotnom proces prebacivanja podataka će biti prekinut, a podaci koji su već prebačeni na audio uređaj će biti sačuvani. Obrišite sve sačuvane podatke i započnite proces prebacivanja podataka iz početka.*

Automatsko prebacivanje podataka

Kada povezujete telefon sa uređajem, moguće je i automatsko prebacivanje liste kontakata i liste poziva. Odaberite [Auto Download] Odaberite aktiviranje opcije/isključivanje

Off okretanjem  točkića. ▶ On /

Reprodukcija audio datoteka

Pesme (datoteke) sačuvane na Bluetooth® uređaju mogu biti reprodukovani preko audio sistema.

Odaberite [Audio Streaming] odaberite

Off okretanjem  točkića ▶ On /

MERE PREDOSTROŽNOSTI



Bluetooth® mobile bežično prenošenje audio podataka kod nekih

nije podržano. telefona

Izlazna jačina zvuka

Ova funkcija omogućuje da podesite jačinu izlaznog zvuka, tj. vašeg glasa kojom vas sagovornik čuje preko Bluetooth® hends-free obavljanja razgovora.

Odaberite [Outgoing Volume] odaberite jačinu zvuka okretanjem točkića 

* Jačinu zvuka možete podesiti i u toku razgovora pritiskom  dugmeta 

Bluetooth® Sistem Off (isključen)

Ova funkcija vam omogućuje da ugasi- te Bluetooth® sistem.

Odaberite [Bluetooth® Wireless Technology System Off] okretanjem točkića

▶ 

* Ukoliko je telefon povezan sa sistemom, potrebno je prvo diskonektovati telefon sa sistema, i zatim isključiti Bluetooth® sistem.

Korišćenje Bluetooth® sistema

Za korišćenje Bluetooth® sistema, kada je sistem isključen, pratite sledeća uputstva.

PHONE

Pritisnite **PHONE** dugme i Screen Guidance (uputstva na ekranu)

* **Na ekranu će biti prikazane funkcije sistema i uputstva za korišćenje.**

- Bluetooth® možete aktivirati pritiskom na

SETUP dugme

Pritisnite **SETUP** dugme. Odaberite [Phone] točkom ili **3** dugmetom

- 1) **Na ekranu će biti ispisano pitanje da li želite da uključite Bluetooth® sistem.**
- 2) **Na ekranu odaberite **YES** da uključite Bluetooth® funkcije i uputstva za korišćenje.**

* **Ukoliko je Bluetooth® uređaj uključen, sistem će automatski pokušati da poveže telefon koji je poslednji bio povezan sa Bluetooth® uređajem.**

! MERE PREDOSTROŽNOSTI

- **Kod nekih modela mobilnih telefona veza sa Bluetooth® uređajem može biti lošijeg kvaliteta. Pratite dole navedene postupke, za uspostavljanje ponovne veze sa uređajem.**

- 1) **Na mobilnom telefonu pronađite funkciju za povezivanje sa Bluetooth® uređajem i isključite je i zatim ponovo uključite, zatim ponovo probajte da povežete telefon sa uređajem.**
- 2) **Ugasite i ponovo upalite mobilni telefon, zatim ponovo probajte da povežete telefon sa uređajem.**
- 3) **Raskačite bateriju sa telefona, vratite je u svoje ležište, i probajte da povežete telefon sa uređajem.**
- 4) **Ugasite i zatim ponovo upalite audio sistem, zatim probajte da povežete uređaj sa telefonom.**
- 5) **Izbrišite liste uparenih telefona sa audio sistema i mobilnog telefona, ponovo uparite telefon sa uređajem i pokušajte da uspostavite vezu sa uređajem.**

Karakteristike vašeg vozila

PODEŠAVANJA SI STEMA

Pritisnite **SETUP** dugme ► odaberite [System] okretanjem točiča ili na dugme **5** potvrđite ► opciju pritiskom na točič

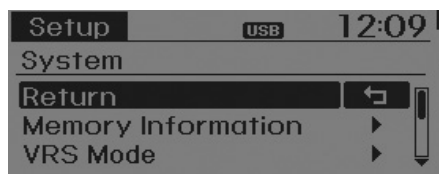

Informacije o stanju memorije sistema (ako je vozilo opremljeno)

Omogućuje prikaz trenutnog stanja memorije sistema.

Odaberite [Memory Information] OK

Na levoj strani će biti ispisana informacija o trenutnom stanju memorije sistema koja se koristi, a sa desne strane, raspoloživa memorija sistema.

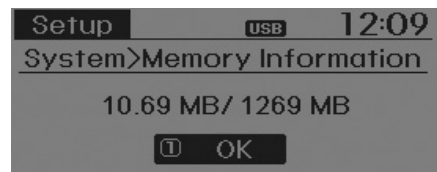

VRS režim rada

Omogućuje odabir režima rada sistema preko glasovnih davanja uputstava u reimu rada Normal/Expert (Početni nivo/Napredni nivo)

Odaberite [VRS mode] ► odaberite režim

okretanjem točiča.

- Normal/Početni nivo : Ovaj režim rada je namenjen novim korisnicima, omogućuje davanje detaljnih glasovnih uputstava za korišćenje sistema.
- Expert/Napredni nivo: Ovaj režim rada je namenjen iskusnijim korisnicima sistema, uz mali broj glasovnih uputstava za korišćenje sistema. (U ovom režimu rada, glasovna uputstva za korišćenje sistema se mogu dobiti u opcijama sistema [Help/Pomoć] ili [Menu/Meni]

Jezik

Opcija omogućuje odabir jezika glasovnih komandi i jezika natpisa na ekranu. **Odaberite [Language]** Okretanjem točiča odaberite i potvrdite jezik korišćenja.



* Sistem će se nakon promene jezika automatski ugastiti i upaliti.

* Podržani jezici sistema

Deutsch, English(UK), Français, Italiano, Español, Nederlands, Svenska, Dansk, Русский, Polski

* Nemački, engleski (UK), francuski, italijanski, španski, holandski, švedski, danski, ruski, poljski.

Karakteristike vašeg vozila

RADIO prijemnik (za modele sa RDS sistemom) - Režimi rada radio prijemnika



Pritisnite **RADIO** dugme za promenu režima rada po sledećem redosledu: FM1 → FM2 → FMA → AM → AMA.

Odaberite **FM** **AM** režim rada koji se menja po sledećem redosledu: FM1 → FM2 i AM.

- Da upalite audio sistem pritisnite, **RADIO** dugme za prijem radio frekvencija.
- Glavni prikaz na ekranu [Mode Pop up] : Na ekranu će biti prikazana svaka promena režima rada radio prijemnika, koji se menja po sledećem redosledu:

RADIO : FM1 → FM2 → FMA → AM
→ AMA / **FM** : FM1 → FM2 /
AM : AM) okretanjem točkića ili pritiskom na
1 ~ **5** .

Podešavanje jačine zvuka

Okrenite **točkić u levo ili u desno** za podešavanje jačine zvuka.

SEEK dugme

Pritisnite **RADIO** (**FM**, **AM**) dugme

▶ **SEEK**, **TRACK**

- Kratkim pritiskom na dugme (kraće od 0.8 sekundi): Promena radio frekvencije.
- Dužim pritiskom na dugme (duže od 0.8 sekundi): Automatsko traženje sledeće radio frekvencije.

Memorisanje frekvencija

Pritisnite **RADIO** (**FM**, **AM**) dugme

▶ **1** ~ **6**

- Kratkim pritiskom na dugme (kraće od 0.8 sekundi): Reprodukuj se memorisana frekvencija na odabranom broju dugmeta.
- Dužim pritiskom na dugme (duže od 0.8 sekundi): Dužim pritiskom na željeni broj dugmeta od **1** ~ **6** frekvencija koju trenutno slušate će biti sačuvana, nakon zvučnog BIP.

SCAN dugme

Pritisnite **RADIO** (**FM**, **AM**) dugme

▶ **TA SCAN**

- Kratkim pritiskom na dugme (kraće od 0.8 sekundi): Reprodukuj se više frekvencije od trenutno slušane na oko 5 sekundi svaka. Nakon pretrage svih frekvencija sistem automatski vraća na frekvenciju koju ste slušali.
- Dužim pritiskom na dugme (duže od 0.8 sekundi): Dužim pritiskom na željeni broj dugmeta od **1** ~ **6** reprodukuju se sačuvane frekvencije na oko 5 sek. svaka .

Pritisnite **RADIO** (**FM**, **AM**) dugme

▶ **TA SCAN**

- Dužim pritiskom na dugme (duže od 0.8 sekundi): Reprodukuj se frekvencije na oko 5 sekundi svaka. Nakon pretrage svih frekvencija sistem automatski vraća na frekvenciju koju ste slušali.

Karakteristike vašeg vozila

Ručno pretraživanje frekvencija

Okrećite točkić u levu ili desnu stranu za pretragu radio frekvencija.

- AC100A6EE/AC110A6EE/
AC101A6EE/AC111A6EE
 - FM : Promena frekvencije za 50KHz
 - AM : Promena frekvencije za 9khz
- AC100A6EG/AC110A6EG
 - FM : Promena frekvencije za 100KHz
 - AM : Promena frekvencije za 9khz
- AC100A6EN/AC110A6EN
 - FM : Promena frekvencije za 200KHz
 - AM : Promena frekvencije za 10khz

(TA) dugme

Kratkim pritiskom na dugme (kraće od 0.8 sekundi): Odaberite TA Traffic Announcement) režim rada.

PTY Gore/Dole

- Pritisnite dugme u toku pretrage direktorijuma PTY u RDS režimu rada.

MENU dugme

Pritiskom dugme pristupate funkcijama za automatsko memorisanje (Auto Store) i Info funkciji.

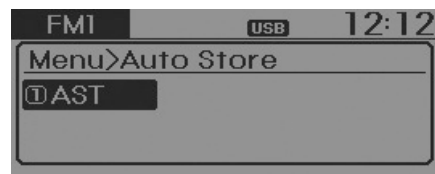

AST (Auto Store)

Pritisnite dugme odaberite [AST] preko točkica ili dugmeta.

Odaberite AST (Auto Store) da memorišete frekvencije sa najjačim signalom na mestima od ~ . Ukoliko je prijem frekvencija slab, sistem će automatski vratiti na prijem poslednje slušane frekvencije. Moguće je memorisati od

~ frekvencija u FMA ili AMA režimu rada.

AF (Alternativne Frekvencije)

Pritisnite dugme odaberite [AF] preko točkica ili pritiskom na dugme.

Opciju alternativnih frekvencija možete uključiti ili isključiti (On/Off).

Region

Pritisnite dugme odaberite [Region] preko točkica ili pritiskom na dugme.

Opciju -Region- možete uključiti ili isključiti (On/Off).

News (Vesti)

Pritisnite dugme odaberite [News] preko točkica ili pritiskom na dugme.

Opciju -News- možete uključiti ili isključiti On/Off.

Info Volume (Jačina prijema zvuka obaveštenja)

Opcija se odnosi na prijem jačine zvuka informacija o saobraćajnim obaveštenjima ili vestima.

Podešavanje jačine zvuka je moguće okretanjem točkica u levu ili desnu stranu u ovom režimu rada.

* AF, Region, i News opcije su podržane samo u RDS režimu rada radio prijemnika.

Karakteristike vašeg vozila

RADIO prijemnik Režimi rada radio prijemnika



Pritisnite **RADIO** dugme za promenu režima rada po sledećem redosledu: FM1 → FM2 → AM.

Pritisnite **FM** ili **AM** dugme

za promenu režima rada po sledećem redosledu: FM1 → FM2 and AM.

- Da upalite audio sistem, pritisnite **RADIO** dugme, **FM** ili **AM** za prijem željenih radio frekvencija.

- Glavni prikaz na ekranu [Mode Pop up] : Na ekranu će biti prikazana svaka promena režima rada radio prijemnika, koji se menja po sledećem redosledu:

RADIO : FM1 → FM2 → AM / **FM**
: FM1 → FM2 / **AM** : AM) Okretanjem
točkica ili pritiskom na **1** **5** dugme

Podešavanje jačine zvuka

Okrenite toččić u levo ili u desno za podešavanje jačine zvuka.

SEEK (pretraživanje) dugme

Pritisnite **RADIO** (**FM**, **AM**) dugme

▶ **SEEK**, **TRACK**

- Kratkim pritiskom na dugme (kraće od 0.8 sekundi): Promena radio frekvencije.
- Dužim pritiskom na dugme (duže od 0.8 sekundi): Automatsko traženje sledeće radio frekvencije.

Memorisanje frekvencija

Pritisnite **RADIO** (**FM**, **AM**)

birajte **1** ~ **6**

- Kratkim pritiskom na dugme (kraće od 0.8 sekundi): Reprodukuj se memorisana frekvencija na odabranom broju dugmeta.
- Dužim pritiskom na dugme (duže od 0.8 sekundi): Dužim pritiskom na željeni broj dugmeta od **1** ~ **6** frekvencija koju trenutno slušate će biti sačuvana, nakon zvučnog BIP.

SCAN dugme

Pritisnite **RADIO** (**FM**, **AM**)

dugme **SCAN**

Kratkim pritiskom na dugme (kraće od 0.8 sekundi): Reprodukuj se više frekvencije od trenutno slušane na oko 5 sekundi svaka. Nakon pretrage svih frekvencija sistem automatski vraća na frekvenciju koju ste slušali.

- Dužim pritiskom na dugme (duže od 0.8 sekundi): Dužim pritiskom na željeni broj dugmeta od **1** ~ **6** reprodukuju se sačuvane frekvencije na oko 5 sek. svaka.

Pritisnite **RADIO** (**FM**, **AM**)

dugme **SCAN**

- Dužim pritiskom na dugme (duže od 0.8 sekundi): Reprodukuj se frekvencije na oko 5 sekundi svaka. Nakon pretrage svih frekvencija sistem automatski vraća na frekvenciju koju ste slušali.

Karakteristike vašeg vozila

Ručno pretraživanje frekvencija

Okrećite  točkić u levu ili desnu stranu za pretragu radio frekvencija.

- AC100A6EE / AC110A6EE / AC101A6EE / AC111A6EE
 - FM : Promena frekvencije za 50KHz
 - AM : Promena frekvencije za 9khz
- AC100A6EG / AC110A6EG
 - FM : Promena frekvencije za 100KHz
 - AM : Promena frekvencije za 9khz
- AC100A6EN / AC110A6EN
 - FM : Promena frekvencije za 200KHz
 - AM : Promena frekvencije za 10khz

MENU dugme

Pritiskom **MENU** dugme pristupate funkcijama za automatsko memorisanje (Auto Store) i Info funkciji.



AST (Auto Store) Automatsko memorisanje frekvencija

Pritisnite **MENU** dugme ► i daberite **1** AST okretanjem točkića  ili pritiskom na dugme **1 RPT**.

Odaberite AST (Auto Store) funkciju da memorišete frekvencije sa najjačim signalom na mestima od

1 ~ **6**. Ukoliko je prijem frekvencija slab, sistem će automatski vratiti na prijem poslednje slušane frekvencije.

Karakteristike vašeg vozila

OSNOVNE FUNKCIJE : Audio CD / MP3 CD / USB / iPod / My Music

Pritisnite **MEDIA** dugme za promenu režima rada po sledećem redosledu: CD → USB (iPod) → AUX → My Music → BT Audio.

Ime datoteke/pesme će biti ispisano na ekranu.



- * CD režim rada se automatski aktivira, ubacivanjem CD u uređaj.
- * Muzika sa USB uređaja se automatski reprodukuje, povezivanjem USB uređaja na sistem.

Pritisnite **SETUP** dugme ▶ Odaberite **1**

[Display]okretanjem točkića ili **1** pritiskom na

1 RPT dugme ▶ odaberite ▶

[Song Info]

- [Song Info] : Natpis na ekranu možete menjati /Artist/ Song name.

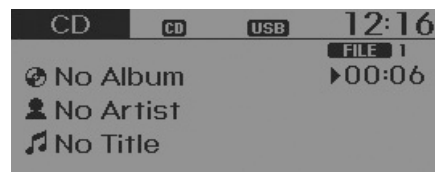

Repeat dugme (ponovno puštanje)

U toku reprodukcija pesme ili datoteke, pritisnite

▶ **1 RPT** (RPT)

dugme.

Audio CD, MP3 CD, USB, iPod, My Music režim rada: Odaberite RPT u željenom režimu rada.

- Da ponovo pustite jednu pesmu (Kratkim pritiskom na dugme (kraće od 0.8 sekundi): Biće reprodukovana trenutno slušana pesma.

MP3 CD, USB režim rada

:Odaberite FLD.RPT

- Za ponovno puštanje datoteke (Dužim pritiskom na dugme (duže od 0.8 sekundi): Biće reprodukovana kompletan sadržaj datoteke.

* Ponovnim pritiskom na **1 RPT** dugme, isključujete ovu funkciju.

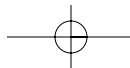

Karakteristike vašeg vozila

Random (Nasumični odabir redosleda reprodukcija) dugme

U toku reprodukcija pesme ili datoteke pritisnite



dugme

Audio CD, My Music režim rada:

RDM

- Nasumični odabir (Kratkim pritiskom na dugme (kraće od 0.8 sekundi): Reprodukuj se sve sve pesme nasumično odabranim redosledom.

MP3 CD, USB režim rada: FLD.RDM

- Nasumični odabir direktorijuma (Kratkim pritiskom na dugme (kraće od 0.8 sekundi): Reprodukuj se kompletan sadržaj direktorijuma nasumično odabranim redosledom. iPod režim rada: ALB RDM

- Nasumični odabir albuma (Kratkim pritiskom na dugme (kraće od 0.8 sekundi): Reprodukuj se kompletan sadržaj unutar albuma nasumično odabranim redosledom.

MP3 CD, USB, iPod režim rada: ALL RDM

- Kompletan sadržaj (Dužim pritiskom na dugme (duže od 0.8 sekundi): Reprodukuj se kompletan sadržaj datoteka nasumično odabranim redosledom.

Pritisnite  dugme ponovo da isključite ovu funkciju.

Promena pesme datoteke

U toku pesme (datoteke) pritisnite  dugme

- Kratkim pritiskom na dugme (kraće od 0.8 sekundi): Reprodukovana će biti pesma koju trenutno slušate od početka.

* Ukoliko pritisne  dugme ponovo u roku od 1 sekunde, reprodukovana će biti prethodna pesma.

- Dužim pritiskom na dugme (duže od 0.8 sekundi): Premotava se pesma u nazad.

U toku pesme (datoteke) pritisnite  dugme

- Kratkim pritiskom na dugme (kraće od 0.8 sekundi): Reprodukovana će biti sledeća pesma.
- Dužim pritiskom na dugme (duže od 0.8 sekundi): Premotava se pesma u napred.

Scan dugme

U toku pesme (datoteke) pritisnite  dugme

- Kratkim pritiskom na dugme (kraće od 0.8 sekundi): Pretraga i reprodukcija svake naredne pesme na oko 10 sekundi.

U toku pesme (datoteke) pritisnite  dugme

- Dužim pritiskom na dugme (duže od 0.8 sekundi): Pretraga i reprodukcija svake naredne pesme na oko 10 sekundi.

* Pritisnite  dugme ponovo da isključite ovu funkciju.

* SCAN funkcija nije podržana u iPod režimu rada.

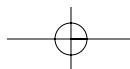

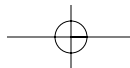

Karakteristike vašeg vozila

Pretraga datoteka : Za MP3 CD, USB režim rada

U toku pesme (datoteke) pritisnite ► **PTY**, **FORDE** (Datoteka na gore) dugme

- Pretraga sledeće po redu datoteke.

U toku pesme (datoteke) pritisnite ► **FORDE** (Datoteka na dole) dugme.

- Pretraga pod-direktorijuma.

* Biranjem datoteke pritiskom na točkić

● prvi sledeći pod-direktorijum unutar datoteke će biti reprodukovano.

* U iPod režimu rada, pristupate pod direktorijumu.

Traženje pesama (datoteka)

- Okretanjem točkića ●

Vršite traženje pesama (datoteka)

- Pritiskom na točkić ● : Reprodukuj se odabrana pesma (datoteka).

MENU dugme: Audio CD

Odaberite u CD MP3 režimu rada

MENU dugme

za aktiviranje Repeat, Random, Info funkcija.



Repeat (ponavljanje) dugme

Pritisnite **MENU** dugme ► Odaberite **1 RPT** okretanjem točkića ● ili pritiskom na **1 RPT**

dugme za ponovno reprodukovanje trenutne pesme .

* Pritisnite RPT dugme ponovo da isključite ovu funkciju.

Random (Nasumični odabir redosleda reprodukovanja) dugme

Pritisnite **MENU** dugme ► Odaberite **2 RDM** okretanjem točkića ● ili pritiskom na **2 RDM**

dugme za aktiviranje nasumično odabranog redosleda reprodukovanja pesama u datoteci.

* Pritisnite RDM dugme ponovo da isključite ovu funkciju.

Info

Pritisnite **MENU** dugme ► Odaberite **3 Info** okretanjem točkića ● ili pritiskom na dugme **3**

za prikaz informacija na ekranu o trenutno slušanoj pesmi .

* Pritisnite **MENU** dugme da isključite prikaz informacija na ekranu.

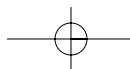
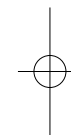
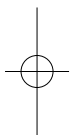

Karakteristike vašeg vozila

MENU dugme : Za MP3 CD / USB režim rada

U CD MP3 režimu rada pritiskom na

MENU dugme pristupate Repeat, Folder Random, Folder Repeat, All Random, Info i Copy funkcijama .



Repeat(ponavljanje) dugme

Pritisnite **MENU** dugme ▶ Odaberite **1** [

RPT] okretanjem točkica ili pritiskom na **1** RPT dugme, za ponovno reprodukciju trenutno slušane pesme.

* Pritisnite RPT dugme ponovo da isključite ovu funkciju .

Folder Random (Nasumično odabran redosled reprodukcija datoteke) dugme

Pritisnite **MENU** dugme ▶ Odaberite **2** Set [F.RDM] okretanjem točkica ili pritiskom na **2** RDM dugme

za reprodukciju nasumično odabranim redosledom pesme unutar direktorijuma.

* Pritisnite F.RDM dugme ponovo da isključite ovu funkciju.

Folder Repeat(ponovno reprodukcija direktorijuma)

Pritisnite **MENU** dugme ▶ Odaberite **3** [F.RPT] okretanjem točkica ili pritiskom na **3** dugme

za ponovno reprodukciju pesama unutar direktorijuma.

* Pritisnite F.RPT dugme ponovo da isključite ovu funkciju.

All Random(reprodukcija nasumično odabranim redosledom pesama na CD-u)

Pritisnite **MENU** dugme ▶ Odaberite **4** [A.RDM] okretanjem točkica ili pritiskom na **4**

dugme za reprodukciju svih pesama na CD-u nasumično odabranim redosledom .

* Pritisnite A.RDM dugme ponovo da isključite ovu funkciju.

Info

Pritisnite **MENU** dugme ▶ Odaberite **5** [Info] okretanjem točkica ili pritiskom na **5** dugme

za informaciju na ekranu o trenutno slušanoj pesmi.

* Pritisnite **MENU** dugme da isključite info funkciju .

Copy (kopiranje)

Pritisnite **MENU** dugme ▶ Odaberite **6** Copy] okretanjem točkica ili pritiskom na **6** dugme.

• Koristite ovu funkciju za kopiranje trenutno slušane pesme u direktorijum " My Music". Reprodukcija kopirane pesme iz "My Music" režima rada..

* Ukoliko u toku procesa kopiranja pesme pritisnete bilo koju drugu funkciju, na ekranu će se pojaviti upozorenje da li želite da prekinete proces kopiranja.

* Proces kopiranja će automatski biti prekinut ukoliko povežete ili priključite neki od uređaja(USB, CD, iPod, AUX) u toku rada ove funkcije.

* U toku procesa kopiranja pesme nije moguće reprodukcija iz "My Music" režima rada.

Karakteristike vašeg vozila

MENU dugme :Za iPod režim rada

U iPod režimu rada pritiskom na

MENU dugme pristupate Repeat, Album Random, All Random i Info funkcijama.

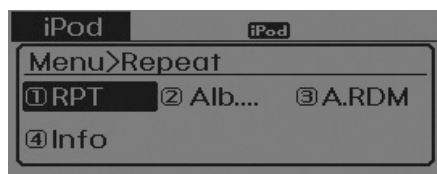

Repeat (ponavljanje) dugme

Pritisnite **MENU** dugme ▶ Odaberite **1** RPT] okretanjem **točka** ili pritiskom na **1 RPT**

za ponovno reprodukciju trenutno slušane pesme.

* Pritisnite RPT dugme da isključite ovu funkciju.

Album Random(nasumično odabran redosled reprodukcija albuma

Pritisnite **MENU** dugme ▶ Odaberite **2** Alb.RDM] okretanjem **točka** ili pritiskom na **2 RDM**

Reprodukovani će biti albumi unutar direktorijuma u nasumično odabranom redosledu. .

* Pritisnite Alb.RDM dugme ponovo da isključite ovu funkciju.

All Random(reprodukcija nasumično odabranim redosledom kompletnog sadržaja)

Pritisnite **MENU** dugme ▶ Odaberite **3** A.RDM] okretanjem **točka** ili pritiskom na **3** dugme

Reprodukuju se sve pesme unutar direktorijuma nasumično odabranim redosledom.

* Pritisnite A.RDM dugme ponovo da isključite ovu funkciju. .

Info

Pritisnite **MENU** dugme ▶ Odaberite **4** Info] okretanjem **točka** ili pritiskom na **4** dugme

Nakon će se pojaviti informacije o pesmi koju slušate .

* Pritiskom na **MENU** dugme ponovo isključujete ovu funkciju.

Karakteristike vašeg vozila

MENU dugme : Za My Music režim rada
(ako je vozilo opremljeno)

U My Music režimu rada pritisnite

MENU dugme da pristupite Repeat, Random, Information, Delete, Delete All, i Delete Selection funkcijama.



Repeat(ponavljanje) dugme

Pritisnite **MENU** dugme ▶ Odaberite **1** [RPT] okretanjem **1** [RPT] dugme ili pritiskom na **1** [RPT] dugme

Reprodukovana će biti ponovo trenutno slušana pesma .

* Pritisnite RPT dugme ponovo da isključite ovu funkciju .

Random((reprodukovanje nasumično odabranim redosledom) dugme

Pritisnite **MENU** dugme ▶ Odaberite **2** [RDM] okretanjem **2** [RDM] dugme ili pritiskom na **2** [RDM] dugme

Reprodukovane će biti sve pesme u direktorijumu nasumično odabranim redosledom.

* Pritisnite RDM dugme ponovo da isključite ovu funkciju .

Info dugme

Pritisnite **MENU** dugme ▶ Odaberite **3** [Info] okretanjem **3** [Info] dugme ili pritiskom na **3** [Info] dugme

Na ekranu će biti prikazane informacije o pesmi.

* Pritisnite **MENU** dugme ponovo da isključite ovu funkciju .

Delete(brisanje) dugme

Pritisnite **MENU** dugme ▶ Odaberite **4** [Delete] okretanjem **4** [Delete] dugme ili pritiskom na **4** [Delete] dugme

Brisanje trenutno slušane pesme.

Pritiskom na dugme za brisanje, sa ekrana će takodje biti izbrisan naslov trenutno slušane pesme.

Brisanje datoteke sa liste

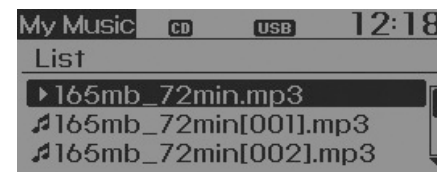

- ① Odaberite datoteku koju želite da obrišete okretanjem točkica.
- ② Pritisnite **MENU** dugme da obrišete odabranu datoteku.

Karakteristike vašeg vozila

Delete All (obriši sve) dugme

Pritisnite **MENU** dugme ► berite **5** [Del.All] ili pritiskom na **5** dugme

Biće obrisane sve pesme sačuvane u "My Music".

Delete Selection (obriši izabrano)

Pritisnite **MENU** dugme ► berite **[6] Del.Sel** ili pritiskom na **6** dugme

Samo izabrane pesme sačuvane u "My Music" će biti obrisane.

① Odaberite pesme sa liste koje želite da obrišete.

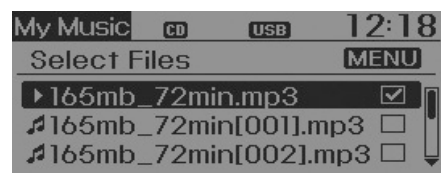

② Nakon odabira pesama pritisnite **MENU** dugme i odaberite "Delete"(obriši) opciju.



AUX priključak

AUX priključak se koristi za povezivanje i reprodukciju sadržaja sa eksternih MEDIA uređaja

AUX režim rada se automatski aktivira nakon povezivanja uređaja na AUX priključak.

Ukoliko je eksterni uređaj već povezan, aktiviraćete ga pritiskom na dugme **MEDIA** i odabrati

AUX režim rada.

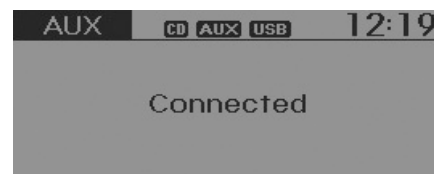

* AUX režim rada ne može biti aktiviran ukoliko eksterni uređaj nije povezan sa AUX priključkom.

* NAPOMENA ZA UPOTREBU AUX PRIKLJUČKA

Uvek, u potpunosti priključite kabal eksternog uređaja u AUX priključak.

Karakteristike vašeg vozila

NAPOMENA :

Redosled puštanja direktorijuma (folders) :

1. Redosled puštanja pesama od ① do ⑭ po sledećem redosledu.

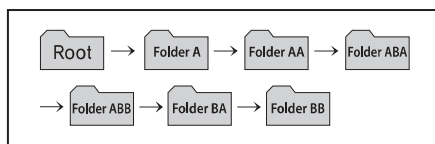

2. Redosled puštanja datoteka:

* Ako je neka od datoteka prazna, na ekranu se neće ni očitavati:

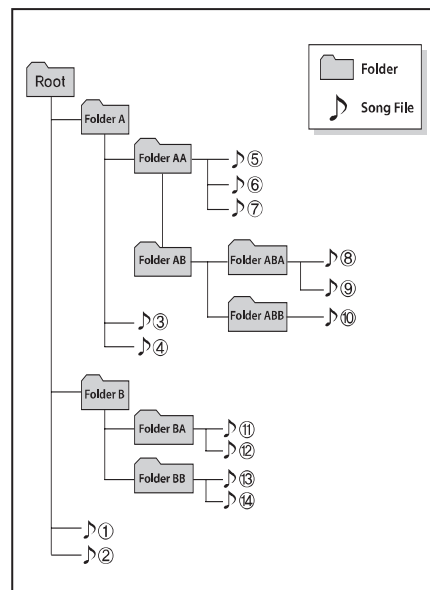

Karakteristike vašeg vozila

MERE PREDOSTROŽNOSTI KOD UPOTREBE USB UREDJAJA

- **Kod upotrebe eksternog USB uređaja, pobrinite se da prilikom pokretanja motora uređaj nije povezan sa sistemom. Povežite uređaj sa sistemom nakon pokretanja motora.**
- **Ukoliko pokrenete motor sa povezanim eksternim USB uređajem, možete oštetiti uređaj. (USB uređaji su vrlo osjetljivi na promenu načine napajanja.)**
- **Ako pokrenete motor, zatim ga ugasi sa povezanim USB uređajem, može se desiti da USB uređaj neće raditi.**
- **Moguće je da USB uređaj ne reprodukuje MP3 ili WMA fajlove.**
- 1) **MP3 fajlovi mogu biti reprodukovani samo ako je stopa njihove kompresije između 8Kbps~320Kbps**
- 2) **WMA muzički fajlovi mogu biti reprodukovani samo ako je stopa njihove kompresije između 8Kbps~320Kbps.**
- **Preduzmite mere predostrožnosti od mogućnosti pojave statičkog elektriciteta prilikom povezivanja ili raskacivanja eksternog USB uređaja. (Nastavlja se)**

(Nastavak)

- **Kodirani MP3 PLAYER sistem neće prepoznati.**
- **U zavisnosti od stanja USB uređaja, zavisi i njegovo prepoznavanje.**
- **Sistem će prepoznati samo USB uređaje koji su u opsegu rada na 512BYTE ili na 2048BYTE.**
- **Koristite USB uređaje koji su formatirani na FAT 12/16/32.**
- **USB uređaji bez USB I/F autorizacije sistem neće prepoznati.**
- **Pobrinite se da priključak za spajanje USB uređaja ne dođe u kontak sa ljudskim telom ili nekim drugim predmetom**
- **Ako više puta za redom uključite i isključite uređaj u kratkom razdoblju može doći do oštećenja uređaja.**
- **Prilikom povezivanja ili diskonektovanja USB uređaja sa priključka, može se pojaviti čudan zvuk. (Nastavlja se)**

(Nastavak)

- **Ukoliko isključite USB uređaj tokom emitovanja, može doći do oštećenja odnosno kvara. Uvek prvo ugasi audio sistem, ili odaberite drugi režim rada (Radio, CD), pa tek onda diskonektujte uređaj sa priključka.**
- **U zavisnosti od tipa i kapaciteta USB uređaja kao i od tipa sadržanih informacija na USB uređaju, zavisi i vreme u kome će sistem prepoznati uređaj.**
- **Nemojte koristiti USB uređaj u druge svrhe osim za emitovanje muzike.**
- **Reprodukovanje video zapisa preko USB uređaja nije podržano.**
- **Upotreba dodatne opreme za USB uređaje, kao što su punjači ili grejači koji koriste USB I/F mogu da smanje učinak uređaja kao i da prouzrokuju razne probleme. (Nastavlja se).**

Karakteristike vašeg vozila

(Nastavak)

- **Ukoliko koristite uređaj kao što je na primer USB hub uređaj, audio sistem vašeg vozila ga možda neće prepoznati.**
- **Ako je USB uređaj podjeljen na logičke drajvove, audio sistem u vozilu će prepoznati samo muzičke fajlove sa najvišim prioritetom.**
- **Uređaji kao što su USB flaš čitač memorije (ili CF, SD, microSD, itd.) ili eksterni hard disk sistem možda neće biti prepoznati.**
- **Napajanje preko USB uređaja ne podržavaju svi mobilni telefoni.**
- **Na kvalitet reprodukcije nekih vrsta USB uređaja mogu uticati vibracije koje vozilo u toku vožnje prozrokuje (USB HDD ili standardni tip USB uređaja)**
- **Neke vrste USB uređaja sistem možda neće prepoznati.**

(Nastavlja se)

(Nastavak)

- **Uređaji kao što su USB flaš čitač memorije (ili CF, SD, microSD, HDD, itd.) ili eksterni hard disk sistem možda neće biti prepoznati.**
- **Muzički fajlovu u DRM sistemu (DIGITAL RIGHTS MANAGEMENT) neće biti prepoznati..**
- **Podaci sadržani na USB uređaju, mogu biti oštećeni u toku reprodukcije audio fajlova. Obezbedite čuvanje važnih podataka.**
- **Molimo izbegavajte korišćenje USB uređaja obliku priveska za ključeve, ili kao dodatne opreme za mobilne telefone. Koristite uređaje kao na slici.**

*** NOTICE FOR USING THE iPod® DEVICE**

- Some iPod models may not support communication protocol and files may not properly play.
Supported iPod models:
 - iPod Mini
 - iPod 4th (Photo) ~ 6th (Classic) generation
 - iPod Nano 1st~4th generation
 - iPod Touch 1st~2nd generation
- The order of search or playback of songs in the iPod can be different from the order searched in the audio system.
- If the iPod disabled due to its own malfunction, reset the iPod. (Reset: Refer to iPod manual)
- An iPod may not operate normally on low battery.
- Some iPod devices, such as the iPhone, can be connected through the *Bluetooth®* Wireless Technology interface. The device must have audio *Bluetooth®* Wireless Technology capability (such as for stereo headphone *Bluetooth®* Wireless Technology). The device can play, but it will not be controlled by the audio system.

(Continued)

(Continued)

- To use iPod features within the audio, use the cable provided upon purchasing an iPod device.
- Skipping or improper operation may occur depending on the characteristics of your iPod/Phone device.
- If your iPhone is connected to both the *Bluetooth®* Wireless Technology and USB, the sound may not be properly played. In your iPhone, select the Dock connector or *Bluetooth®* Wireless Technology to change the sound output (source).

⚠ CAUTION IN USING THE iPod® DEVICE

- *When connecting iPod with the iPod Power Cable, insert the connector to the multimedia socket completely. If not inserted completely, communications between iPod and audio may be interrupted.*
- *When adjusting the sound effects of the iPod and the audio system, the sound effects of both devices will overlap and might reduce or distort the quality of the sound.*
- *Deactivate (turn off) the equalizer function of an iPod when adjusting the audio system's volume, and turn off the equalizer of the audio system when using the equalizer of an iPod.*
- *When not using iPod with car audio, detach the iPod cable from iPod. Otherwise, iPod may remain in accessory mode, and may not work properly.*

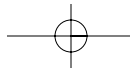

Karakteristike vašeg vozila

*** NAPOMENA ZA UPOTREBU u My Music” režimu rada**

- Bez obzira na kapacitet memorije sistema, najviše do 6,000 pesama može biti sačuvano.
- Istu pesmu možete sačuvati do 1,000 puta.
- Status memorije sistema možete proveriti ulaskom u opciju “System menu” i odabirom funkcije “Setup”.

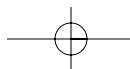
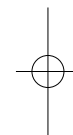
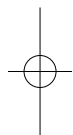

Karakteristike vašeg vozila

Bluetooth®

bežična AUDIO tehnologija Šta je Bluetooth® bežična tehnologija?

Bluetooth® je tehnologija bežičnog prenosa podataka kojom je moguće povezati više nisko-naponskih uređaja u kratkom dometu, kao npr. hands-free ("bez korišćenja ruku"), stereo slušalice, daljinska kontrola preko kola upravljača itd. **Za više informacija, posetite Bluetooth®**
www.Bluetooth.com

Pre upotrebe Bluetooth® bežične tehnologije

- Ne podržavaju svi mobilni telefoni Bluetooth® bežičnu tehnologiju.
- Pre aktiviranja Bluetooth® potrebno je upariti i povezati mobilni telefon sa Bluetooth® .

- Bluetooth® je moguće aktivirati samo kada je opcija [Audio Streaming/prenos audio podataka] na mobilnom telefonu aktivirana. (On)

- * Odaberite Bluetooth® Pritisnite dugme,

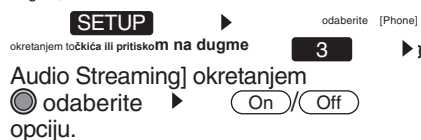

Aktiviranje Bluetooth® Audio funkcije

- Pritisnite **MEDIA** dugme za promenite režim rada po sledećem redosledu: CD→USB→AUX→My Music→BT Audio.
- Odabirom BT Audio opcije, Bluetooth® audio funkcija će biti aktivirana.
- * Kod nekih modela mobilnih telefona Audio opcija neće biti automatski aktivirana.

Funkcije Bluetooth®

- Play / Stop

Pritisnite toččić ● za puštanje i pauziranje trenutno slušane pesme.

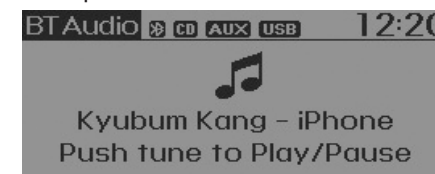

- * Funkcije /previous song / next song / play / pause /kod nekih modela mobilnih telefona neće biti podržane. .

Karakteristike vašeg vozila



Funkcije za telefon (ako je vozilo opremljeno)

Pre upotrebe *Bluetooth®* funkcija za telefon

- Pre aktiviranja *Bluetooth®* bežične tehnologije za telefon, potrebno je prvo upariti i povezati telefon sa uređajem.
- Ukoliko telefon niste uparili i povezali, nećete moći uređaj da prebacite u režim rada za telefon. Kada uparite i povežete telefon sa uređajem, na ekranu će biti ispisana dalja uputstva.
- Ukoliko ste odabrali opciju za automatsko aktiviranje uređaja po pokretanju motora (IGN/ACC ON), *Bluetooth®* uređaj će automatski biti aktiviran. Čak i kada se nalazite van vozila, a u opsegu rada uređaja, *Bluetooth®* će automatski biti povezan sa vašim telefonom. Ukoliko ne želite automatsko povezivanje vašeg telefona sa *Bluetooth®* uređajem, isključite ovu opciju (OFF).

Obavljanje poziva upotrebom komandi na kolu upravljača



1. **VOLUME** dugme : Pojačavate ili smanjujete jačinu zvuka na zvučnicima .
2. **MUTE** dugme : U toku razgovora isključite zvučnike.
3.  dugme : Aktiviranje glasovnih komandi.
4.  dugme : Obavljanje poziva i prebacivanje poziva.
5.  dugme : Prekid veze ili odbijanje poziva.

- Biranje telefona iz liste poziva i obavljanje poziva

- ① **Na kratko pritisnite** (kraće od 0.8 sekundi)  dugme na komandama volana.
- ② **Lista poziva će biti ispisana na ekranu.**
- ③ Ponovo pritisnite

 dugme za povezivanje sa odabranim telefonom sa liste poziva.

- Ponovno pozivanje poslednje biranog broja telefona

- ① **Dužim pritiskom** (duže od 0.8 sekundi) na dugme  na komandama kola upravljača.

② **Poslednje biran broj telefona će biti ponovo biran.**

Karakteristike vašeg vozila

Korišćenje menija za telefona(Phone MENU)

Pritisnite **PHONE** dugme za pristup u tri funkcije menija (Call History, Phone book, Phone Setup).(Lista poziva, Imenik, Podešavnja telefona)

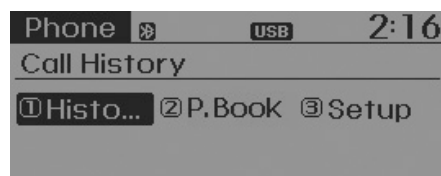

Lista poziva (Call history)

Pritisnite **PHONE** dugme ► Odaberite **1** Call History] okretanjem točkica ili pritiskom na **1 RPT** dugme.

Na ekranu će biti prikazana lista obavljenih poziva, koje možete koristiti brojeve telefona za ponovno pozivanje.

Ukoliko lista poziva ne postoji, na ekranu će se pojaviti informacija da li želite da sa telefona prebacite listu poziva na uređaj (Ova funkcija nije podržana na svim tipovima mobilnih telefona)

Imenik(Contacts)

Pritisnite **PHONE** dugme ► odaberit **2** Phone book] okretanjem točkica ili pritiskom na **2 RDM** dugme.

Sadržaj telefonskog imenika će biti prikazan na ekranu koji možete koristiti za obavljanje telefonskih poziva.

* Ukoliko postoji više od jednog broja telefona sačuvano pod jednim imenom, na ekranu će biti prikazani svi brojevi telefona (br. mobilnog telefona, fiksni brojevi(kućni broj / broj telefona u kancelariji) Odaberite željeni broj telefona i ovabite poziv.

* Ukoliko lista poziva ne postoji, na ekranu će se pojaviti informacija da li želite da sa telefona prebacite listu poziva na uređaj (Ova funkcija nije podržana na svim tipovima mobilnih telefona)

Podešavanja telefona (Phone Setup)

Pritisnite **PHONE** dugme ► Odaberit **3** Phone Setup] okretanjem točkica ili pritiskom na **3** dugme.

Na ekranu će biti prikazan natpis za podešavanja Bluetooth® bežične tehnologije za mobilne telefone.

Detaljnija objašnjenja u odeljku "Phone Setup"(Podešvanja telefona).

Karakteristike vašeg vozila

MERE PREDOSTROŽNOSTI KOD UPOTREBE **BLUETOOTH®**

BEŽIČNE TEHNOLOGIJE ZA MOBILNE TELEFONE

- **Nemojte koristiti mobilni telefon ili vršiti Bluetooth® podešavanja (npr. povezivanje telefona na sistem) u toku vožnje.**
- **Neke telefone koji podržavaju Bluetooth® funkciju, sistem možda neće prepoznati ili možda neće biti u potpunosti kompatibilni sa sistemom.**
- **Pre korišćenja Bluetooth® funkcija na audio sistemu, pogledajte u Priručniku za korišćenje Vašeg telefona kako se na njemu podešavaju Bluetooth® operacije.**
- **Telefon mora da bude povezan sa audio sistemom kako bi mogle da se koriste Bluetooth® funkcije.**
- **Nećete moći da koristite hands-free opciju ako je Vaš telefon (dok ste u vozilu) Van dometa telefonske mreže (npr. u tunelu, ispod nivoa zemlje, u planinskim predelima itd.).**
(Nastavlja se)



(Nastavak)

- **Ako je signal mobilnog telefona slab ili je buka u unutrašnjosti vozila prevelika, može Vam biti teško da čujete sagovornika preko telefona.**
- **Nemojte ostavljati telefon u blizinu ili unutar metalnih predmeta. To može da ometa prenos signala između telefona i Bluetooth sistema ili servisne mreže.**
- **Dok je Vaš telefon povezan sa Bluetooth sistemom, može se desiti da se baterija Vašeg telefona isprazni brže nego obično.**
- **Neki mobilni telefoni ili drugi uređaji mogu da prouzrokuju elektronske smetnje u radu ili kvar audio sistema. U ovom slučaju, pomeranje uređaja na drugo mesto može da ukloni nastale smetnje.**
- **Molimo vas da memorišete ime vašeg telefona latiničnim slovima, u suprotnom sistem neće moći da očita ispravno sve karaktere.**
(Nastavlja se)

(Nastavak)

- **Ukoliko ste odabrali opciju za automatsko aktiviranje uređaja po pokretanju motora (IGN/ACC ON), Bluetooth® uređaj će automatski biti aktiviran.**
Čak i kada se nalazite van vozila, a u opsegu rada uređaja, Bluetooth® će automatski biti povezan sa vašim telefonom. Ukoliko ne želite automatsko povezivanje vašeg telefona sa Bluetooth® uređajem, isključite ovu opciju (OFF)
- **Kvalitet kao i jačina zvuka prilikom korišćenja hands-free opcije obavljanja telefonskih poziva može se razlikovati u ravisnosti od vrste mobilnog telefona koji koristite.**

 **MERE PREDOSTROŽNOSTI**

- Ukoliko telefon niste uparili i povezali sa **Bluetooth®** uređajem, nećete moći da koristite **Bluetooth®** funkcije. bežične tehnologije. Detaljnija objašnjenja u odeljku **Podešavanja telefona ("Phone Setup")**
 - **Kada je mobilni telefon povezan sa Bluetooth® uređajem**, na vrhu ekrana će se pojaviti ikonica  koja ukazuje da je **Bluetooth®** uređaj aktiviran. Ukoliko na ekranu nema ove ikonice () potrebno je da povežete vaš mobilni telefon sa uređajem.
- Detaljnija objašnjenja u odeljku **Podešavanja telefona ("Phone Setup")**

(Nastavlja se)

(Nastavak)

- **Uparivanje mobilnog telefona i povezivanje sa Bluetooth® uređajem je moguće samo** kada je funkcija za **Bluetooth®** na mobilnom telefonu uključena. **(Načini aktiviranja Bluetooth® funkcija.** U zavisnosti od tipa mobilnog telefona, načaktiviranja se mogu razlikovati.
- **Kod nekih tipova mobilnih telefona ukoliko u toku telefonskog razgovora preko Bluetooth® uređaja, pokrenete motor, vaš telefonski poziv će automatski biti prekinut** **(Kako prebaciti telefonski poziv sa uređaja na mobilni telefon prilikom pokretanja motora)**
- **Ne podržavaju svi mobilni telefoni sve funkcije Bluetooth®** bežične tehnologije, također iz tog razloga neke od funkcija neće biti u potpunosti operativne.

Karakteristike vašeg vozila



MERE PREDOSTROŽNOSTI KOD

UPOTREBE GLASOVNIH KOMANDI

- **Opis glasovnih komandi koje uređaj podržava se nalazi na listi komandi za glasovno pozivanje, koja je sadržana u nastavku poglavlja.**
- **Ukoliko u toku upotrebe uređaja glasovnim pozivanjem u vožnji stisnete bilo koju od komandi na kolu upravljača, sistem će automatski deaktivirati glasovno pozivanje i dozvoliti vam ručni pristup i odabir željenih funkcija.**
- **Postavite mikrofonski uređaj u visini glave vozača, na strani vozačevog sedišta. Zbog što boljeg prijema i kvaliteta rada uređaja, što razgovetnije izgovarajte glasovne komande.**
- **Na rad glasovnog pozivanja može uticati nivo buke s polja, kao i niz drugih spoljašnjih faktora. Sledeći faktori mogu uticati na rad glasovnih komandi uređaja:**
 - Kada su prozori na vozilu otvoreni, kao i otvoren krovni prozor.
 - Kada je uređaj klimatizacije vozila upaljen (grejanje/hladjenje)
 - Kada vozite kroz tunel
 - Kada vozite po neravnom kolovozu. (Nastavlja se)

(Nastavak)

- **Nakon prebacivanja imenika sa telefona na Bluetooth® uređaj, može se desiti da sistem zatraži da neke kontakte preinačite i u glasovno povezivanje. Ukoliko to i ne uradite, glasovno povezivanje neće biti omogućeno.**
- **Prilikom ubacivanja podataka vaših kontakata, neki od simbola i znakova sistem neće prepoznavati u glasovnom režimu rada. Na primer, "# John Doe%&" sistem će prepoznati samo "John Doe".**

Karakteristike vašeg vozila



GLASOVNE KOMANDE (ako je vozilo opremljeno)

Aktiviranje funkcija glasovnih komandi **Za aktiviranje glasovnih**

komandi na kratko pritisnite  dugme na komandama kola upravljača.

- Ukoliko se režim rada glasovnih komandi nalazi u [Normalnom režimu/Normal Mode], sistem će izgovoriti "Please say a command Beep"(izgovorite komandu, praćeno zvučnim "BIP")

†Ukoliko se režim rada glasovnih komandi nalazi u [Napredni režim/Expert Mode], samo će se čuti zvučno "Bip."

- * **Režim rada možete menjati [Normal Mode]/[Expert Mode]:** Pritisnite **SETUP** dugm ► daberite [System] okretanjem točkića  ili pritiskom na **5** dugm ► Odaberite [Voice Command Mode] okretanjem  točkića i odabei ►, [Normal Mode]/[Expert Mode]
- Izgovorite glasovnu komandu.



MERE PREDOSTROŽNOSTI

Za što bolji rad funkcija glasovnih komandi, izgovarajte komandu nakon uputstva na ekranu i zvučnog signala "Bip".

Izostavljanje prikaza uputstava na ekranu



Kada se na ekranu pojavi prikaz sa uputstvima, na kratko pitisnite  dugme (kraće od

0.8 sekundi) za izostavljanje prikaza uputstava i pratećeg zvučnog signala "bip".

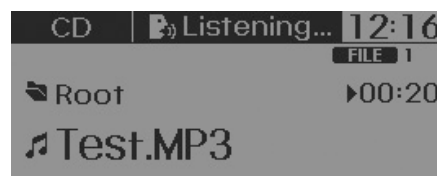
Nakon zvučnog signala "bip", izgovorite glasovnu komandu.



Deaktiviranje funkcije glasovnih komandi

- U toku rada funkcije glasovnih komandi dužim pritiskom na  dugme (duže od 0.8 sekundi) deaktiviraćete funkciju.
 - U toku rada funkcije glasovnih komandi, pritiskom na bilo koju od komandi na kolu upravljača deaktiviraćete funkciju.
 - U režimu rada kada sistem očekuje vašu glasovnu komandu izgovorite "cancel"(poništi) ili "end"(prekini)
- U režimu rada kada sistem očekuje vašu glasovnu komandu, kratkim pritiskom na  dugme (kraće od 0.8 sekundi) deaktiviraćete funkciju glasovnih komandi.

Karakteristike vašeg vozila

* Kratak ilustrovani prikaz upotrebe glasovnih komandi

• Aktiviranje

Kratkim pritiskom na  dugme (kraće od 0.8 sekundi):

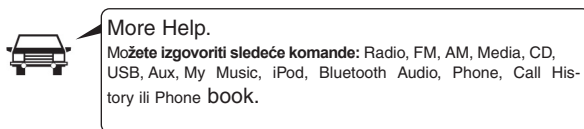
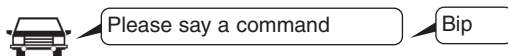

• Izostavljanje glasovnog prepoznavanja

Kratkim pritiskom na  dugme (kraće od 0.8 sekundi):

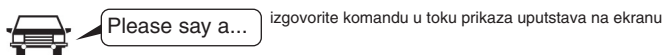

Kratkim pritiskom na  dugme (kraće od 0.8 sekundi)

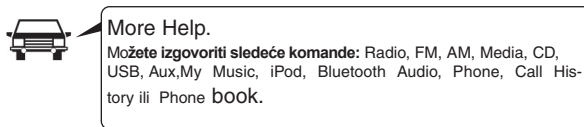

• Deaktiviranje

Kratkim pritiskom na  dugme (kraće od 0.8 sekundi):

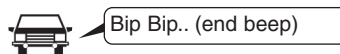
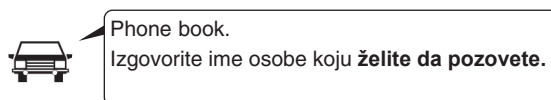

Karakteristike vašeg vozila

Lista glasovnih komandi

- **Najčešće upotrebljavane komande:** Ove komande možete koristiti u skoro svim situacijama. (Medjutim, neke komande u zavisnosti od situacije neće biti podržane)

Komanda	Značenje
More Help	Omogućuje dobijanje uputstava bilo koje funkcije sistema.
Help	Omogućuje dobijanje uputstava korišćenja za trenutno korišćenu funkciju.
Call<Name>	Glasovno pozivanje sa liste kontakta(imenika) Npr: Call "John"
Phone	Omogućuju upotrebu funkcija mob.telefona. Nakon izgovaranja ove komande, možete izgovoriti : "Call History", "Phone book", "Dial Number".
Call History	Lista poziva na ekranu.
Phone book	Imenik na ekranu. Nakon izgovaranja ove komande, izgovorite ime koje pozivate iz imenika, za automatsko uspostavljanje veze sa tom osobom.
Dial Number	Nakon izgovaranja ove komande, izgovorite brojke telefonskog broja koji želite da okrenete.
Redial	Uspostavljanje veze sa poslednje kontaktiranim .
Radio	<ul style="list-style-type: none"> • U toku rada radio prijemnika (FM1→ FM2→ FMA → AM → AMA) • U toku drugog režima rada, vraćanje na prethodno slušanu radio frekvenciju.

Komanda	Značenje
FM	<ul style="list-style-type: none"> • U toku slušanja radio prijemnika u FM režimu, zadržava ovaj režim rada. • U toku drugog režima rada, vraćanje na prethodni FM režim rada.
FM1(FM One)	FM1 .
FM2(FM Two)	FM2
FMA	FMA
AM	AM
AMA	AMA
FM Preset 1~6	Reprodukuje nedavno reprodukovane i Sačuvane radio frekvenci. FM Preset 1~6.
AM Preset 1~6	Reprodukuje sačuvane rad. fr. AM Preset 1~6.
FM 87.5~107.9	ReprodukujeFM rad. frekvencije
AM 530~1710	Reprodukuje AM rad. frekvencije
TA on	AktiviranjeTraffic Announcement/obaveštenja o saobraćaju funk.
TA off	Deaktiviranje funkcije
	RDS aktiviranje
	RDS deaktiviranje

Karakteristike vašeg vozila

Komanda	Značenje
Media	Pokreće poslednji režim rada.
Play Track 1~30	Ukoliko je CD u uređaju, reprodukuje željenu pesmu .
CD	Reprodukuje CD.
Search CD	Pretraga pesama na CD ili sadržanih datoteka . <ul style="list-style-type: none"> • Za audio CD, izgovorite broj željene pesme. • Pretraga MP3 CD datoteke. Ručno odaberite i potvrdite odabranu datoteku.
USB	Reprodukuje muziku sa USB uređaja.
Search USB	Pretraga datoteka sa USB uređaja. Ručno odaberite i potvrdite odabranu datoteku .
iPod	Pokreće iPod uređaj.
Search iPod	Pretraga datoteka na iPod uređaju. Ručno odaberite i potvrdite odabranu datoteku .
My Music	Reprodukuje muziku iz My Music datoteke.
Search My Music	Pretraga My Music datoteke. Ručno odaberite i potvrdite odabranu pesmu .

Komande	Značenje
AUX (Auxiliary)	Reprodukuje povezan uređaj.
Bluetooth Audio	Reprodukuje muziku sačuvanu na Bluetooth® uređaju .
Mute	Zvučnik isključen
Pardon?	<small>Ponavlja poslednju komandu</small>
Cancel (Exit)	Kraj glasovne komande

Karakteristike vašeg vozila

- FM/AM radio komande: Komande koje možete koristiti u toku slušanja FM ili AM radio frekvencija.

Komanda	Značenje
Preset 1~6	Reprodukuje sačuvane frek. Preset 1~6.
Auto Store	Automatski odabir i čuvanje radio frekvencija sa najboljim prijemom na Presets 1~6.
Preset Save 1~6	Memorisanje frekvencija na Preset 1~6.
Seek up	Reprodukuje se viša frekvencija od trenutne.
Seek down	Reprodukuje se niža frekvencija od trenutno slušane.
Next Preset	Reprodukovanje prva sledeća memorisana radio frekvencije (Npr. Umesto Preset 3, reprodukuje se Preset 4)
Previous Preset	Reprodukovanje prethodno memorisane radio frekvencije (Npr. Umesto Preset 3, reprodukuje se Preset 2)
Scan	Pretraga svih frekvencija, i reprodukovanje svake na oko 10 sekundi.
Preset Scan	Moves to the next preset from the current present and plays for 10 seconds each.
AF on	Aktiviranje Alternativnih frekvencija.
AF off	Deaktiviranje Alternativnih frekvenc.
Region on	Aktiviranje Region opcije

- Audio CD komande: Komande koje možete koristiti u toku slušanja audio kompakta diska.

Komande	Značenje
Region off	Deaktiviranje Region opcije
Program Type	Aktiviranje RDS vrste programa. Ručno odaberite uređaj i željenu vrstu programa.
Random	Nasumično odabran redosled reprodukovanja pesama CD. Poništava opciju nasumično odabranog redosleda pesama, nastavak reprodukovanja po redosledu pesama.
Repeat	Ponavlja se reprodukovanje trenutno slušane pesme.
Repeat Off	Poništava opciju ponavljanja pesme, nastavak reprodukovanja po redosledu..
Next Track	Reprodukovanje sledeće pesme .
Previous Track	Reprodukovanje prethodne pesme.
Scan	Pretraga i reprodukovanje svake pesme na oko 10 sekundi.
Track 1~30	Reprodukuje željeni broj pesme.
Search Track	Na ekranu će biti prikaz sa nazivima pesama. Izgovorite naziv pesme koju želite da reprodukujete.
Information	Informacije o trenutno slušanoj pesmi.

Karakteristike vašeg vozila

- MP3 CD / USB komande: Komande koje možete koristiti u toku reprodukcija datoteka sačuvanih na CD-u ili USB uređaju .

Komanda	Značenje
Random	Reprodukcija kompletnog sadržaja foldera nasumično odabranim redosledom.
All Random	Reprodukcija kompletnog sadržaja nasumno odabranim redosledom.
Random Off	Poništava funkciju reprodukcija nasumično odabranim redosledom.
Repeat	Reprodukcija pesme.
Folder Repeat	Ponovno reprodukcija foldera
Repeat Off	Poništavanje funkcije
Next File	Repr.sledećeg fajla.
Previous File	Reprod.prethodnog fajla
Scan	Pretraživanje fajlova, reprodukcija svakog na oko 10 sekundi.
Search File	Prikaz sadržaja fajla na ekranu.
Search Folder	Prikaz sadržaja foldera na ekranu.
Information	Prikaz informacije o trenutno slušanoj pesmi na ekranu.
Copy	Kopiranje odabranog fajla u My Music.

- iPod Komande: Komande koje možete koristiti u toku reprodukcija sa iPod uređaja.

Komanda	Značenje
All Random	Reprodukcija kompletnog sadržaja nasumično odabranim redosledom sadržaja
Random	Reprodukcija nasumično odabranim
Random Off	Poništava funkciju reprodukcija nasumično odabranim redosledom.
Repeat	Ponavljanje trenutno slušane pesme
Repeat Off	Poništava funkciju ponavljanja pesama nasumično odabranim redosledom.
Next Song	Reprodukcija sledeće pesme.
Previous Song	Reprodukcija prethodne pesme
Search Song	Prikaz sadržaja
Information	Informacija na ekranu o trenutno slušanoj pesmi.

Karakteristike vašeg vozila

- **My Music komande:** Komande koje možete koristiti prilikom reprodukcije muzike u My Music režimu rada.

Komanda	Značenje
Random	Reprodukcija svih fajlova nasumičnim redosledom
Random Off	Poništavanje funkcije
Repeat	Ponovno reprodukcija.
Repeat Off	Poništavanje funkcije .
Next File	Reprod. sledeće fajla.
Previous File	Reprod. prethodnog fajla.
Scan	Pretraga fajlova i reprodukcija svakog na oko 10 sekundi.
Search File	Pretraga sadržaja fajla.
Information	Prikaz informacije na ekranu o trenutno slušanoj pesmi
Delete	Brisanje odabranog fajla. Sistem će zatražiti još jednu potvrdu komande.
Delete All	Brisanje svih fajlova sačuvanih u My Music. Sistem će zatražiti još jednu potvrdu komande.

- **Bluetooth® komande:** Komande koje možete koristiti prilikom reprodukcije muzike sa mobilnog telefona.

Komanda	Značenje
Play	Reprodukcija.
Pause	Pauziranje trenutno slušane pesme.

Karakteristike vašeg vozila

Monday		Ponedjeljak	Playlists		"Playlists" naredba za filtriranje - pretraga playliste za iPod
Tuesday		Utorak	Songs		"Songs" naredba za filtriranje - pretraga playliste za iPod
Wednesday		Sreda	Audiobooks		"Audiobooks" naredba za filtriranje -pretraga playliste za iPod
Thursday		Četvrtak	Podcasts		"Podcasts" naredba za filtriranje -pretraga playliste za iPod
Friday		Petak	RPT (Repeat)		Audio režim rada- ponavljanje
Saturday		Subota	FRPT (Folder Repeat)		Audio režim rada ponovo re-produkovanje Foldera
Sunday		Nedelja	RDM (Random)		Audio režim rada reprod. nasum.
Use tune knob		Upotrebite točkić	F.RDM(Folder Random)		Audio režim rada reprodu.foldera nasumično odabranim redos.
Volume		Jačina zvuka	A.RDM (All Random)		Audio režim rada All Random
Max		Jačina zvuka -maksimum	COPY		Kopiraj MP3 fajl na USB ili u MY MUSIC
Min		Jačina zvuka -minimum	Cancel copy		Poništi kopiranje
AST (Auto store)		Automatsko memorisanje radio frekvencija	File copied		Fajl kopiran
No Media		Nema media fajlova na CD ili USB	Free		Preostala memorija
No File		Nema fajlova na CD ili USB	Copy failed		Kopiranje nije uspelo
Empty File		MY MUSIC nema fajlova	Search		Pretraga fajlova
Info (Information)		Informacije o slušanom fajlu	Loading CD		Ubaci CD
Artist		Naziv izvođača/Artist name, MP3/CD	Reading CD		Učitavanje CD
Title		Naziv pesme MP3/CD	Reading Error		Greška u toku učitavanja
Album		Naziv albuma, MP3/CD	Mechanism Error		Greška mehanizma
Genres		"Genres" naredba za pretragu fajlova sa iPod uređaja	Ejecting CD		Izbaci CD
Composers		"Composers" naredba za filtriranje -pretraga playlists for iPod			

Karakteristike vašeg vozila

Audio CD		Audio CD	Mode Pop up		Funkcija za odabir prikaza na ekranu
Track		Audio CD prikaz pesama	Scroll text		Funkcija koja omogućuje prikaz informacija na ekranu koje sadrže više karaktera
Reading Media		Očitavanje Media	Song Info		Prikaz informacije na ekranu o pesmi.
Not supported		Format nije podržan	Folder/File		Prikaz info. Folder/file
Empty iPod		Nema podataka na iPod-u, Sadržaj na iPod-u nije podržan	Album/Artist/Song		Prikaz info Album/Artist/Song
Communication Error		Komunikaciona greška između audio sistema i iPod-a ili usb uredjaja	Sound		Podešavanje zvuka
Delete		Obriši uparen telefon ili fajlove iz MY MUSIC	Audio Settings		Audio podešavanja: BASS, Middle, Treble, Fader i Balance
Del.All		Obriši sve	PowerBass		Podešavanje visokih tonova
Del.Sel		Obriši izabrano	Speed Dependent Vol.		Automatsko podešavanje jačine zvuka u odnosu na brzinu vozila
Return		Vraćanje	Volume Dialogue		Podešavanje jač. zvuka tel. poziva
List		Listanje fajlova ili uparenih telefona	Bass		Podešavanje jačine zvuka visokih tonova.
Select Files		Odaberi fajl	Middle		Podešavanje jačine zvuka za srednje tonove
Memory is full, Delete files		Memorija popunjena, Obriši fajlove	Treble		Podešavanje jačine zvuka
Over 6000 files. can not be copied		Preko 6000 fajlova ne može biti kopirano			
Over 1000 same files can not be copied		Preko 1000 istih fajlova ne može biti kopirano			
System will automatically switch off after 1 hour with ignition off		Sistem se automatski isključuje nakon 1 sata rada sa ugašenim motorom			
Battery discharge Start the engine		Baterija prazna Pokreni motor			
Setup		Setup-podešavanje			
Display		Setup-prikaz na ekranu			

Karakteristike vašeg vozila

Fader		Podešavanje jačine zvuka, za prednje i zadnje zvučnike.	English(UK)		Engleski(UK)
Balance		Podešavanje jačine zvuka u levom i desnom zvučniku.	Français		Francuski
Default		Vraćanje sistema na fabričke vrednosti.	Italiano		Italijanski
Clock		Podešavanje časovnika.	Español		Španski
Clock Settings		Napredno podešavanje časovnika	Nederlands		Holandski
Day Settings		Napredno podešavanje datuma.	Svenska		Švedski
Time Format		Prikaz formata časovnika 12 ili 24 časovni prikaz.	Dansk		Danski
Clock Disp.(Pwr Off)		Prikaz časovnika, kada je motor ugašen.	Русский		Poljski
System		Podešavanje /Setup sistema ili informacije o sistemu.	Polski		Ruski
Memory Information		Inform.o stanju memorije.	The system will be rebooted		Ponovno startovanje sistema.
VRS Mode		Akt.glasovnih komandi.	Please change language when ignition ON		Promena jezika prilikom startovanja motora.
Normal		Normalan režim rada sistema.	Bluetooth not ready		Nećete moći da koristite BT Sistem .BT sistem se staruje.
Expert		Za napredniji režim rada sistema.	Please wait		
Language		Koristite ovu komandu za odabir jezika.	Add a new Bluetooth device from your phone		Dodajte novi <i>Bluetooth®</i> uređaj.
Deutsch		Nemački jezik	Processing Bluetooth		BT Sistem nećete trenutno moći da koristite. BT sistem se startuje ili obradjuje drugu komandu.
			Please try later		
			Incoming Call		Prihvatanje poziva
			Call Ended		Prekid veze.
			Call Rejected		Komanda za odbijanje dolaznog poziva. <small>Poziv možete odbiti i pritiskom na komande na kolu upravljača.</small>
			Unknown		Komanda kada niste sigurno koju dalje komandu da upotrebite.

Karakteristike vašeg vozila

Call is not possible	Poziv nije omogućen
MIC Mute	Mikrofon isključen
Activate Bluetooth System?	Aktiviranje <i>Bluetooth®</i> uređaja ?
Bluetooth System activated	<i>Bluetooth®</i> uređaj aktiviran
No phone paired. Pair a phone?	Telefon nije uparen. Upariti telefon?
No connected phone. Connect a phone?	Telefon nije povezan. Poveži telefon?
Phone book is empty. Download?	Imenik prazan. Prebaciti?
Available only when vehicle is stationary	Ovo je upozorenje. Ne pristupati MENU opcijama BT podešavanjima. Ukoliko je vozilo u pokretu.
Listening...	Slušajte instrukcije audio sistema
Phone book Download	Prebacite imenik sa uparenog telefona na audio sistem.
Auto Download	Nakon uparivanja telefona, audio sistem automatski prebacuje i imenik sa telefona.
Audio Streaming	Nakon uparivanja telefona, audio sistem podržava reprodukciju audio datoteka preko <i>Bluetooth®</i> uređaja
Outgoing Volume	Podešavanje izlazne jačine zvuka *0 - 5*
Bluetooth System Off	Isključiti (off) <i>Bluetooth®</i> uređaj.
Bluetooth System ON	Uključiti (on) <i>Bluetooth®</i> uređaj.

Device :	Ime <i>Bluetooth®</i> uređaja
Passkey	Šifra za uparivanje telefona
Pairing complete	Uparivanje <i>Bluetooth®</i> uređaja telefona sa audio sistemom.
Pairing failed	Audio & telefon povezivanje neuspješno.
Already 5 devices paired. Delete a paired phone?	Svih 5 telefona je upareno. Obrišite prethodno uparen telefon?
Connection complete	Audio & telefon povezivanje uspješno.
Connection failed. Retry?	Audio & telefon povezivanje neuspješno. Ponoviti?
Priority changed	Izmena redosleda povezivanja uparenih telefona.
Overwrite previous phone book?	Prebacivanje imenika sa telefona preko već postojećeg na uređaju?
Phone does not support Phone book download	Telefon ne podržava mogućnost prebacivanja imenika.
No connected Bluetooth device	Postoje telefoni na listi za povezivanje.
Phone does not support Bluetooth audio	Telefon ne podržava BT audio uparivanje.
Downloading stopped	Preuzimanje zaustavljeno

Upravljanje vašim vozilom

Pre početka vožnje / 5-4

- Pre ulaska u vozilo / 5-4
- Neophodne provjere na vozilu / 5-4
- Pre pokretanja motora / 5-4

Položaji ključa / 5-5

- **Svetlo prekidača za pokretanje motora / 5-5**

- **Položaji prekidača / 5-6**

- **Pokretanje motora / 5-7**

START/STOP prekidač / 5-9

- Svetlo start/stop prekidača / 5-9
- Položaji start/stop prekidača / 5-9
- Pokretanje motora / 5-12

ISG (Idle Stop / Go) sistem / 5-15

- Auto stop / 5-15
- Auto start / 5-17
- Uslovi rada ISG sistema / 5-18
- Deaktiviranje ISG sistema / 5-19
- Kvar na ISG sistemu / 5-19

Ručni menjač / 5-21

- Upotreba ručnog menjača / 5-21
- Saveti za što bolju vožnju / 5-23

Automatski menjač / 5-24

- Upotreba automatskog menjača / 5-24
- Saveti za što bolju vožnju / 5-28
- Aktivni ECO sistem / 5-30

- **Rad ECO sistema / 5-30**

- **Ograničenjakod upotrebe aktivnog ECO sistema / 5-30**

Kočioni sistem / 5-31

- **Kočnice / 5-31**
- **Parkirna kočnica - Ručni tip / 5-33**
- **Elektonska parkirna kočnica (EPB) / 5-35**
- **Kočenje u vanrednim situacijama / 5-39**
- **ABS sistem / 5-39**
- **ESC / 5-42**
- **VSM sistem / 5-45**
- **HAC sistem / 5-46**
- **Visoko postavljeno stop svetlo (ESS) / 5-46**

- Saveti za što bolju upotrebu kočnica

/ 5-47

Sistem za vožnju programiranom brzinom /

5-49

- Prekidač / 5-50
- Programiranje sistema / 5-50
- Kako da programirate sistem na nižu brzinu / 5-51
- Kako da programirate sistem na veću brzinu / 5-51
- Kako ubrzati vožnju u toku korišćenje sistema / 5-51
- Kako da poništite funkcije sistema / 5-52
- Kako da programirate sistem na vožnju od oko 30km/h (20 mph) / 5-52
- Kako da isključite sistem vožnje programiranom brzinom / 5-53

Sistem za ograničenje brzine / 5-54

- Prekidač / 5-54
- Podešavanje ograničenja brzine / 5-54

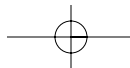

5

- Poništavanje funkcije vožnje programir-
anom brzinom / 5-56

Ekonomično upravljanje voz- ilom / 5-57

Posebni uslovi vožnje / 5-59

- Opasni uslovi vožnje / 5-59
- Ljuljanje vozila / 5-59
- Vožnja u krivinama / 5-60
- Noćna vožnja / 5-60
- Vožnja po kiši/ 5-60
- Vožnja u području poplava / 5-61
- Vožnja na auto putu

/ 5-61

Zimski uslovi vožnje /

5-62

- Vožnja po snegu i ledu / 5-62
- Koristite samo visoko kvalitetnu etilen glikol rashladnu tečnost / 5-64
- Provera baterije i kablova / 5-64
- Ukoliko je potrebno kako da zamenite ulje na "zimsko" / 5-64
- Provera svećica i kontakna na bateriji / 5-64
- Kako da sprečite zaledjivanje brava / 5-65
- Koristite samo dozvoljene tečnosti za pranje vetrobranskog stakla protiv zaledjivanja / 5-65
- Kako da sprečite zaledjivanje parkirne kočnice / 5-65
- Kako da sprečite taloženje snega i leda / 5-65
- Sigurnosna oprema u vozilu/ 5-65

Vučna priključnog vozila / 5-66

- Kuke za vuču vozila / 5-67
- Sigurnosni lanci / 5-67
- Kočnice priključnog vozila / 5-68

- Upravljanje vozilom sa priključnim
vozilom / 5-68
- Održavanje vozila u toku vuče / 5-71
- Ukoliko se odlučite za priključno
vozilo / 5-72
- Težina vozila / 5-75

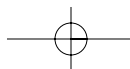
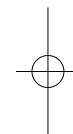

⚠ UPOZORENJE - IZDUVNI GASOVI MOGU DA BUDU OPASNI!

Izduvni gasovi motora mogu da budu izuzetno opasni. Ako, u bilo kom trenutku, osetite prisustvo izduvnih gasova u vozilu, odmah otvorite prozore.

- Ne udišite izduvne gasove.

Izduvni gasovi u sebi sadrže ugljen-monoksid, gas bez boje i mirisa, koji može da izazove gubljenje svesti i smrt usled gušenja.

- Uverite se da izduvni sistem nigde ne propušta gasove.

Izduvni sistem treba proveriti kad god je vozilo podignuto radi promene ulja ili iz bilo kojeg drugog razloga. Ako čujete promenu u zvuku prilikom izduvavanja gasova ili ako pređete preko nečega što udari u donji deo vašeg vozila, što je pre moguće, dajte da vam Hyundai serviser pregleda izduvni sistem.

- Ne puštajte da motor radi u zatvorenom prostoru.

Ostavljanje motora da radi u vašoj garaži, čak i ako su vrata garaže otvorena, može biti opasno. Nikada ne puštajte da motor radi u garaži duže nego što je potrebno za startovanje i izvoženje vozila iz garaže.

- Izbegavajte da motor radi duže vreme dok automobil stoji a u njemu se nalaze putnici.

Ukoliko je potrebno da motor radi dok automobil stoji duži vremenski period, sa putnicima u vozilu, vodite računa da to radite samo na otvorenom, sa podešenim dovodom vazduha na "Fresh" i uz ventilator koji radi na nekoj od većih brzina tako da svež vazduh ulazi u vozilo.

Ako morate da vozite sa otvorenim prtljažnikom zbog toga što prevozite predmete koji to iziskuju, uradite sledeće:

1. Zatvorite sve prozore.

2. Otvorite bočne ventilacione otvore.

3. Regulator dovoda vazduha podesite na dovod svežeg vazduha ("Fresh"), protok vazduha usmerite na duvanje u nivou nogu ("Floor"), ili lica ("Face"), a ventilator podesite da duva na nekoj od najvećih brzina.

Kako bi ventilacioni sistema što bolje radio, obavezno proverite da li su dovodi za vazduh na prednjoj strani vetrobrana očišćeni od snega, leda, lišća ili bilo kod drugog vida nečistoće.

Upravljanje vašim vozilom

PRE NEGO ŠTO ZAPOČNETE VOŽNJU

Pre ulaska u vozilo

- Uverite se da su svi prozori, sva spoljna ogledala i sva spoljna svetla čista.
- Proverite stanje guma..
- Pogledajte ispod vozila da li ima bilo kakvih znakova curenja, bilo koje vrste tečnosti.
- Uverite se da iza Vašeg vozila nema prepreka, ukoliko nameravate da se vozilom krećete hodom u nazad.

Neophodne provere

Nivoi tečnosti, kao što su ulje motora, rashladna tečnost, tečnost za kočnice i tečnost za pranje moraju se redovno proveravati u tačno određenim intervallima u zavisnosti od vrste tečnosti. Više detalja o ovome možete naći u poglavlju 7, "Održavanje".



UPOZORENJE

Ukoliko niste usresredjeni na vožnju, nepažnjom možete izazvati nesreću. Budite pažljivi prilikom upotrebe sistema koji vam mogu ometati pažnju, kao što je audio sistema, sistema klimatizacije ili drugih sistema čije korišćenje je u toku vožnje zakonom zabranjeno.

Isključivo, sva odgovornost je na vozaču da uvek bezbedno upravlja vozilom i svim uređajima i sistemima vozila koja mu ne ometaju pogled sa puta i ometaju bezbednu vožnju

Pre startovanja motora

- Zatvorite i zaključajte sva vrata.
- Podesite sedište tako da možete lako dohvatiti sve komande.
- Podesite spoljašnje i unutrašnje ogledalo tzv. retrovizore
- Uverite se da sva svetla rade.
- Proverite sve merače.
- Proverite ispravnost svih svetala upozorenja kada je prekidač je kontakt brava u položaju ON .
- Otpustite parkirnu kočnicu i proverite da li je svetlo upozorenja kočnice ugašeno. Za što bezbedniju vožnju, dobro se upoznajete sa vozilom i opremom u vozilu.



UPOZORENJE

Svi putnici u vozilu moraju biti propisno vezani sigurnosnim pojasom kada god je vozilo u pokretu. Pogledajte odeljak "Sigurnosni pojaseve" u poglavlju 3. za više informacija o njihovom pravilnom korišćenju



UPOZORENJE

Uvek proverite da li u blizini vozila ima ljudi, posebno dece, pre nego što pokrenete auto napred (D) ili hodom u nazad (R).

Upravljanje vašim vozilom

POLOŽAJI KLJUČA

⚠ UPOZORENJE – Vožnja pod uticajem alkohola ili droge
 Upravljanje vozilom pod dejstvom alkohola je opasna. Vožnja u alkoholisanom stanju je najveći izazivač smrtnih slučajeva u nesrećama na putevima svake godine. Čak i mala količina alkohola uticaće na Vaše reflekse, moć opažanja i rasuđivanja. Vožnja pod uticajem droge je podjednako opasna ili čak i opasnija od vožnje pod uticajem alkohola. Mnogo je verovatnije da ćete doživeti saobraćajnu nesreću vozeći pod uticajem droge ili alkohola. Ukoliko koristite opijate, nemojte voziti. Nemojte dozvoliti ni da vas vozi osoba koja je pod dejstvom opojnih droga ili alkohola. Izaberite profesionalnog vozača ili pozovite taksi službu.

⚠ UPOZORENJE
 Ako nameravate da parkirajte ili zaustavite vozilo sa upaljenim motorom, nemojte dugo držati pritisnutu papučicu gasa jer to može dovesti do pregrevanja i oštećenja motora ili izduvnog sistema i izazvati požar

- Ukoliko naglo zakočite ili naglo skrenete, predmeti u vozilu mogu dospeti na pod vozila, i ometati rad nožnih pedala za upravljanje vozilom, čime možete izazvati nesreću. Iz tog razloga dobro obezbedite predmete koje prevozite .
- Ukoliko niste usresredjeni na vožnju, nepažnjom možete izazvati nesreću. Budite pažljivi prilikom upotrebe sistema koji vam mogu ometati pažnju, kao što je audio sistema i sistema klimatizacije u toku vožnje. Isključivo, sva odgovornost je na vozaču da uvek bezbedno upravlja vozilom.

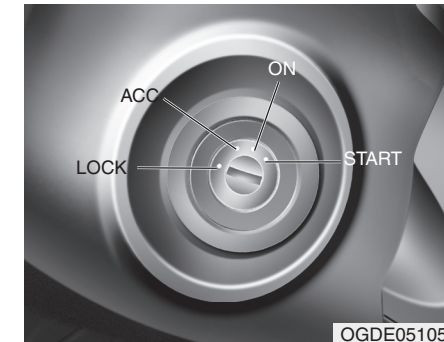

Osvetljena kontak brava
 Kada god su prednja vrata otvorena, kontakt brava će biti osvetljena, osim ako kontakt ključ nije u položaju ON. Svetlo će se odmah ugasisi kada je kontakt ključ u položaju ON, i nakon 30 sekundi od zatvaranja vrata.

Upravljanje vašim vozilom

Položaji kontakt brave

LOCK (Zaključano)

Kolo upravljača se zaključava zbog zaštite od krađe. Kontakt ključ može da se izvadi tek kada se nalazi u položaju LOCK. Kada hoćete da okrenete kontakt bravu u položaj LOCK, gurnite kontak ključ ka unutra dok je u položaju ACC i okrenite ga ka položaju LOCK

ACC (Kontakt)

Volan je otključan i svi električni uređaji u vozilu su u funkcij

*** NAPOMENA**

Ako pri okretanju kontakt ključa u položaj ACC osetite poteškoće, okrenite kolo upravljača u desnu, zatim i u levu stranu kako biste ga otkočili, potom okrenite kontakt ključ.

ON (Uključeno)

Pre pokretanja motora moguće je proveriti svetla upozorenja u vozilu. Ovo je uobičajeno nakon pokretanja motora. Nemojte ostavljati kontakt bravu u položaju ON, ako motor nije uključen, kako biste sprečili pražnjenje nepotrebno pražnjenje baterije.

START (Pokretanje)

Okrenite kontakt ključ u položaj START da biste startovali motor. Motor će pokušati da se pokrene dok ne pustite ključ, a zatim će se vratiti u položaj ON. U ovom položaju možete da proverite svetlo upozorenja za kočnice.

⚠ UPOZORENJE

Kontakt ključ

- Nikada nemojte okretati kontakt ključ u LOCK ili ACC položaj dok je vozilo u pokretu. Ovo može dovesti do gubitka kontrole nad vozilom, i izazvati sudar.

Pre nego što napustite vozilo, uvek proverite da li je ručica za ručni menjač, postavljena u 1.brzinu, za automatski menjač u položaju P (parkiranje), da je aktivirana parkirna kočnica i da je ugašen motor. Ako ove mere nisu preduzete može doći do neočekivanih i naglih pokretanja vozila.

- Nikada nemojte posezati za kontakt ključem ili drugim komandama dok je vozilo u pokretu. Vaša ruka u ovom području može da dovede do gubitka kontrole nad vozilom i do teških povreda ili smrti.

- Nemojte držati predmete oko vozačevog sedišta, jer u toku vožnje može doći do njihovog pomeranje i ometanja vozača što može prouzrokovati nesreću.

Pokretanje motora**⚠ UPOZORENJE**

Uvek nosite odgovarajuću obuću kada upravljate vozilom. Neodgovarajuća obuća (visoke potpetice, ski-jaške čizme itd.) mogu da utiču na vašu sposobnost da koristite nožne komande, gasa, kočnice i kvačila.

***NAPOMENA - Kick down mehanizam**

Ukoliko je vaše vozilo opremljeno kick down sistemom pedale gasa, ovaj mehanizam zahteva od vozača dodatnu snagu pritiskanja papučice gasa, i neće vam dozvoliti da papučicu gasa stisnete do kraja. Medjutim, ukoliko pritisnete papučicu gasa do 80% punog kapaciteta, pedal gasa ćete lakše pritiskati. Ovo nije kvar sistema, već je normalna i uobičajena pojava.

Pokretanje benzinskog motora

1. Proverite da li je povučena parkirna kočnica.

2. **Ručni menjač** - Pritisnite papučicu za kvačilo do kraja i prebacite brzinu u Neutralno.

Držite kvačilo i kočnicu otpuštene pre nego što ključ okrenete u položaj za pokretanje motora.

Automatski menjač - Postavite menjač u položaj P (parkirano). Pritisnite kočnicu do kraja.

Motor možete da pokenete takođe i kada se menjač nalazi u položaju N-neutralno

3. Okrenite ključ u položaj START i držite ga u tom položaju dok se motor ne uključi ili (10 sekundi maksimalno). Kad se motor uključi, pustite ključ

4. Pri izuzetno hladnim temperaturama (ispod 18°C / 0°F) ili ako vozilo nije bilo pokretano danima, sačekajte prvo da se motor zagreje bez dodavanja gasa.

Bez obzira da li je motor zagrejan ili ne, motor treba startovati bez stiskanja papučice za gas.

**MERE PREDOSTROŽNOSTI**

Ako motor stane u toku vožnje, nemojte prebacivati menjač u položaj P-parkiranje. Ako vam uslovi u saobraćaju dopuštaju menjač možete da prebacite u položaj N-neutralno dok se vozilo kreće i okrenite kontakt bravu u položaj START kako biste ponovo pokrenuli motor.

**MERE PREDOSTROŽNOSTI**

Ne startujete motor duže od 10 sekundi. Ako motor neće da startuje ili se ugasi po startovanju, sačekajte 5 do 10 sekundi pre nego što ponovo pokušate da ga pokrenete. Nepravilna upotreba startera može da dovede do njegovog oštećenja.

Upravljanje vašim vozilom

Pokretanje dizel motora

Da bi ste pokrenuli hladan dizel motor, morate ga prvo unapred zagrejati pre nego što ga pokrenete.

1. Proverite da je povučena parkirna kočnica.
2. Za ručni menjač - Pritisnite papučicu za kvačilo do kraja i prebacite brzinu u Neutralno. Držite kvačilo i kočnicu otpuštene pre nego što ključ okrenete u položaj za pokretanje motora.

Automatski menjač - Postavite menjač u položaj P (parkirano). Pritisnite kočnicu do kraja.

Motor možete da pokrenete takođe i kada se menjač nalazi u položaju N-neutralno



3. Okrenite kontakt ključ u položaj ON za predzagrevanje. Svetlo indikatora će zasvetleti.

4. Kad se svetlo indikatora isključi, okrenite ključ u položaj START i držite ga tako ili dok motor ne startuje (10 sekundi maksimalno). Kad motor startuje, pustite ključ.

* NAPOMENA

Ako se motor ne pokrene u roku od 10 sekundi nakon što se zagrevanje završilo, okrenite kontakt ključ još jednom u položaj LOCK u trajanju od 10 sekundi, pa onda na ON kako biste motor još jed put zagrejali.

Startovanje i zaustavljanje motora za hladnjak turbopunjača

1. Nemojte naglo ubrzavati motor odmah nakon paljenja. Ako je motor hladan, držite ga u leri nekoliko sekundi pre nego što dovoljno maziva bude ubrizgano u turbopunjač.

2. Nakon brze ili duge vožnje, pod teškim opterećenjem, držite motor u leri približno 1 minut pre gašenja. Ovo će omogućiti turbopunjaču da se ohladi pre nego što motor bude ugašen.

⚠ MERE PREDOSTROŽNOSTI
Nemojte gasiti motor odmah nakon zaustavljanja, posle vožnje ili vuče teškog tereta. To bi moglo da izazove teška oštećenja motora ili turbopunjača.

DUGME ZA POKRETANJE/ZAUSTAVLJENJE MOTORA (ako je vozilo opremljeno)**Osvetljeno dugme za pokretanje motora**

Kada god su prednja vrata otvorena, kontakt brava će biti osvetljena, osim ako kontakt ključ nije u položaju ON. Svetlo će se ugasi odmah nakon startovanja motora, odnosno 30 sekundi nakon zatvaranja vrata, kao i kada uključite alarmni sistem protiv krađe.

Start/stop dugme položaj OFF**Za ručni menjač**

Da ugasi motor (START/RUN položaj) zaustavite vozilo i pritisnite start/stop prekidač.

Za automatski menjač

Da ugasi motor, pritisnite start/stop prekidač u položaj ON, menjač prebacite u P (Park) položaj.

Ukoliko ručicu menjača ne prebacite u P (Park) položaj pritiskom na prekidač neće biti u mogućnosti da ugasi motor u OFF položaju, već u ACC položaj.

Vozila opremljena sa alarmnim sistemom protiv krađe

Kolo upravljača se zaključava uvek kada se prekidač nalazi u položaju OFF. Volan će biti zaključan i kada otvorite vrata vozača, izvadite smart ključ iz držača i kada zaključate vrata daljinskim putem ili smart ključem. Ukoliko kolo upravljača nije dobro zabravljeno, zvuk upozorenja će se oglasiti. Pokušajte da zaključate kolo upravljača ponovo. Ukoliko se problem nastavi, kontaktirajte ovlašćenog HYUNDAI servisera.

Dodatno, ukoliko se ENGINE START/STOP prekidač nalazi u položaju OFF, nakon otvaranja vozačevih vrata, a kolo upravljača nije zabravljeno, zvuk upozorenje se uključio. U ovakvoj situaciji, zatvorite vrata, volan će se zaključati, zvuk upozorenja će prestati.

*** NAPOMENA**

Ukoliko kolo upravljača nije propisno otključano, prekidač ENGINE START/STOP neće biti u funkciji.

Pritisnite ENGINE START/STOP prekidač i istovremeno okrećite kolo upravljača u levu i desnu stranu kako biste oslobodili pritisak.

Upravljanje vašim vozilom

MERE PREDOSTROŽNOSTI

Motor možete ugaziti (START/RUN) ili vehicle power (ON), samo ukoliko vozilo nije u pokretu.

U izuzetnim situacijama, u toku vožnje, možete da ugazite motor i prebacite prekidač u položaj ACC, tako što ćete start/stop prekidač uzastopno 3 puta pritiskati i li na duže od dve sekunde.

Ukoliko je vozilo još uvek u pokretu, možete da pokušate da ponovo pokrenete motor bez pritiskanja kočnice, tako što ćete pritisnuti dugme za startovanje/zaustavljanje motora kada se menjač nalazi u položaju N (neutralno).

ACC(Kontakt)



Za ručni menjač

Kada se dugme za startovanje/ zaustavljanje motora nalazi u položaju OFF pritisnite ga bez pritiskanja pedale kvačila.

Za automatski menjač

Kada se dugme za startovanje/ zaustavljanje motora nalazi u položaju OFF pritisnite ga bez pritiskanja kočnice. Kolo upravljača će biti otključano i elektronski uređaji će biti u funkciji. Ukoliko se dugme za startovanje/ zaustavljanje motora nalazi u položaju ACC duže od 1 sata, dugme za startovanje/ zaustavljanje motora će automatski biti isključeno kako bi se sprečilo pražnjenje baterije.

ON



Za ručni menjač

Kada se dugme za startovanje/ zaustavljanje motora nalazi u položaju ACC pritisnite ga bez pritiskanja pedale kvačila.

Za automatski menjač

Kada se dugme za startovanje/ zaustavljanje motora nalazi u položaju ACC pritisnite ga bez pritiskanja kočnice. Rad svetla upozorenja može da se proveriti pre startovanja motora. Nemojte ostavljati dugme za startovanje/ zaustavljanje motora dugo u položaju ON. Može doći do pražnjenja baterije, jer motor nije u pokretu.

START/RUN**Za ručni menjač**

Da biste startovali motor, pritisnite pedalu kvačila i kočnice i zatim pritisnite dugme za startovanje/ zaustavljanje motora kada se menjač nalazi u položaju N (Neutralno).

Za automatski menjač

Da bi ste startovali motor, pritisnite pedalu kvačila i kočnice i zatim pritisnite dugme za startovanje/ zaustavljanje motora kada se menjač nalazi u položaju P (Parkiranje) ili N (Neutralno). Zbog vaše sigurnosti startujete motor kada se menjač nalazi u položaju P (Parkiranje).

*** NAPOMENA**

Ukoliko pritisnete dugme za startovanje/ zaustavljanje motora kada nije pritisnuta pedala kvačila za modela sa ručnim menjačem ili ako nije pritisnuta pedala kočnice za modele sa automatskim menjačem, motor neće biti startovan i dugme za startovanje/zaustavljanje će raditi na sledeći način:

OFF → ACC → ON → OFF ili ACC

*** NAPOMENA**

Ukoliko ostavite dugme za startovanje/ zaustavljanje motora dugo u položaju ACC ili ON, može doći do pražnjenja baterije.

⚠ UPOZORENJE

- Nikada nemojte pritiskati dugme za startovanje/zaustavljanje motora dok je vozilo u pokretu. To može da dovede do gubitka kontrole i funkcije kočnica, što može prouzrokovati saobraćajnu nesreću.
- Poluga koja se stavlja preko kola upravljača protiv krađe nije zamena za ručnu kočnicu. Pre nego što napustite vozilo, uvek proverite da se menjač nalazi u položaju P (Parkiranje), podignite parkirnu kočnicu do kraja i ugasi te motor.

Neočekivano ili iznenadano pokretanje vozila može da se dogodi ukoliko gore pomenute mere predostrožnosti nisu preduzete.
(Nastavlja se)

- Nikada ne pokušavajte da pritisnete dugme za startovanje /zaustavljanje motora ili druge komande preko kola upravljača dok je vozilo u pokretu, jer to može da dovede do gubitka kontrole nad vozilom, kao i do nesreće sa ozbiljnim telesnim povredama i smrtnim ishodom.
- Nemojte držati predmete oko vozačevog sedišta jer u toku vožnje njihovo pomeranje može da ometa vozača i prouzrokuje nesreću.

Upravljanje vašim vozilom

Pokretanje motora

UPOZORENJE

Uvek nosite odgovarajuću obuću kada upravljate vozilom. Neodgovarajuća obuća (visoke potpetice, ski-jaške čizme itd.) mogu da utiču na vašu sposobnost da koristite nožne komande, gasa, kočnice i kvačila.

Pokretanje benzinskog motora

1. Ponesite smart ključ sa sobom, ili ga ostavite u vozilu.
2. Proverite da li je povučena parkirna kočnica.
3. **Ručni menjač** - Pritisnite papučicu za kvačilo do kraja i prebacite brzinu u Neutralno.
Držite kvačilo i kočnicu otpuštene pre nego što pritisnete START/STOP dugme za pokretanje motora.
Automatski menjač - Postavite menjač u položaj P (parkirano). Pritisnite kočnicu do kraja.
Motor možete da pokenete takođe i kada se menjač nalazi u položaju N-neutralno
4. Pritisnite START/STOP dugme.
5. Pri izuzetno hladnim temperaturama (ispod 18°C / 0°F) ili ako vozilo nije bilo pokretano danima, sačekajte prvo da se motor zagreje bez dodavanja gasa. Bez obzira da li je motor zagrejan ili ne, motor treba startovati bez stiskanja papučice za gas.

Pokretanje dizel motora

Da bi ste pokrenuli hladan dizel motor, morate ga prvo unapred zagrejati pre nego što ga pokrenete.

1. Proverite da je povučena parkirna kočnica.
2. **Za ručni menjač** - Pritisnite papučicu za kvačilo do kraja i prebacite brzinu u Neutralno. Držite kvačilo i kočnicu otpuštene pre nego što pritisnete START/STOP dugme za pokretanje motora.
Automatski menjač - Postavite menjač u položaj P (parkirano). Pritisnite kočnicu do kraja.
Motor možete da pokenete takođe i kada se menjač nalazi u položaju N-neutralno

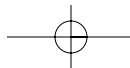

Upravljanje vašim vozilom



3. Pritisnite start/stop dugme dok je pritisnuta pedala kočnice.
4. Držite pedalu kočnice pritisnutom dok se svetlo indikatora ne isključi (otprilike 5 sekundi)
5. Motor će biti pokrenut kada se ugasi indikator grejača.

* NAPOMENA

Ukoliko pritisnete start/stop dugme još jedan put dok se motor zagreva, moći ćete da startujete motor.

Startovanje i zaustavljanje motora sa Turbopunjačem i međuhladnjakom tzv. intercooler

1. Nemojte naglo ubrzavati motor odmah nakon startovanja.

Ako je motor hladan, držite ga u leri nekoliko sekundi kako bi dovoljno maziva dospelo u turbopunjač

2. Nakon brze ili duge vožnje, pod teškim opterećenjem, držite motor u leri približno 1 minut pre gašenja.

Ovo će omogućiti turbopunjaču da se ohladi pre nego što motor bude ugašen.



MERE PREDOSTROŽNOSTI
Nemojte gasiti motor odmah nakon zaustavljanja, posle vožnje ili vuče teškog tereta. To bi moglo da izazove teška oštećenja motora ili turbopunjača.

- Čak i ako se smart ključ nalazi u vo-zilu, ili ako je dalekood vas, moguće je da nećete moći da startujete motor.

- Kada se start/stop dugme nalazi u položaju ACC, i ukoliko su otvorena bilo koja vrata, sistem proverava gde se nalazi smart ključ.

Ukoliko smart ključ nije u vozilu svetleće “ ” i “KEY OUT” indikator. Ukoliko su sva vrata zatvorena čuće se zvuk oko 5 sekundi. Indikator ili upozorenje će se isključiti kad se vozilo pokrene. Uvek držite smart ključ kod sebe.



UPOZORENJE
Motor će biti pokrenut samo kada se smart ključ nalazi u vozilu. Nikada nemojte dozvoliti deci nit bilo kome drugom da pritiska dugme za startovanje/ zaustavljanje motora, niti bilo koje druge komande na vozilu.

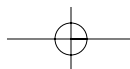

Upravljanje vašim vozilom

⚠ MERE PREDOSTROŽNOSTI

Ako motor stane u toku vožnje, nemojte prebacivati menjač u položaj Pparkiranje.

Ako vam uslovi u saobraćaju dopuštaju menjač možete da prebacite u položaj N(neutralno) dok je vozilo u pokretu i pritisnite dugme za startovanje/ zaustavljanje motora kako biste ponovo pokrenuli motor.



⚠ MERE PREDOSTROŽNOSTI

Nemojte pritiskati duže od 10 sekundi dugme za startovanje/ zaustavljanje motora osim u slučaju kada je osigurač stop svetla pregoreo.

* NAPOMENA

- Ukoliko je baterija slaba ili smart ključ nije u potpunosti ispravan, možete da pokrenete motor tako što ćete staviti smart ključ u njegovo ležište.

Kada želite da izvučete smart ključ iz njegovog ležišta, stisnite smart ključ i povucite ga.

- Ukoliko je osigurač stop svetla pregoreo, nećete moći da startujete motor normalno. Zamenite osigurač. Ukoliko to nije moguće, možete da startujete motor pritiskom na dugme za startovanje/ zaustavljanje motora u trajanju od 10 sekundi dok se nalazi u položaju ACC. Možete da startujete motor bez pritiskanja pedale kočnice, ali zbog vaše sigurnosti uvek pritisnite pedalu kočnice pre pokretanja motora.

ISG (IDLE STOP AND GO) SISTEM (AKO JE VOZILO OPREMLJENO)

Vaše vozilo može biti opremljeno ISG sistemom, koji smanjuje potrošnju goriva, tako što automatski gasi motor svaki put kada vozilo stoji u mestu (na primer: saobraćajne gužve, crveno svetlo, stop znak). Motor se automatski pokreće čim se za to steknu uslovi.

ISG sistem se uključuje sa pokretanjem motora. *

*** NAPOMENA**

Kada motor automatski pokrene ISG sistem neka od indikator svetla se mogu upaliti na nekoliko sekundi (ABS, ESP, ESP OFF, EPS ili indikator parkirne kočnice). Ovo se dešava zbog niske voltaže baterije, ne zbog kvara u sistemu.

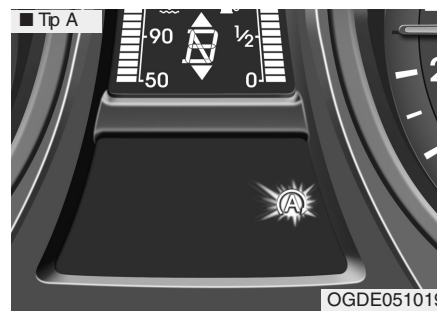

Motor će biti zaustavljen i zeleni indikator AUTO STOP (A) i će se upaliti na instrument tabli.

Auto stop

Motor u režimu rada mirovanja

1. Smanjite brzinu vozila na manje od 5 km/h.
2. Ručicu menjača prebacite u N (Neutral) položaj.
3. Otpustite kvačilo.

Upravljanje vašim vozilom



Natpis "Auto Stop" na LCD ekranu će se pojaviti.

* NAPOMENA

Brzina kretanja vašeg vozila mora biti veća od 10 km/h (6 M/H) od zadnjeg zaustavljanja.

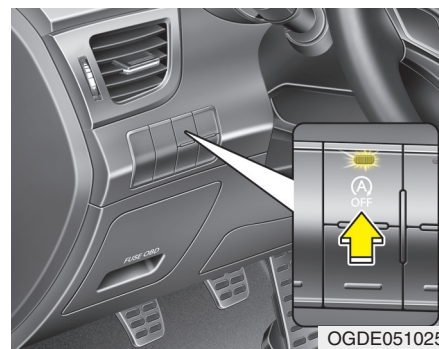

* NAPOMENA

• Ukoliko odvezete sigurnosni pojas, otvorite vrata vozača, haubu motora, u AUTO STOP režimu rada motora, doći će do sledećeg:

• ISG sistem će biti deaktiviran (svetlo upozorenja za ISG OFF i će se upaliti)

(Nastavlja se)

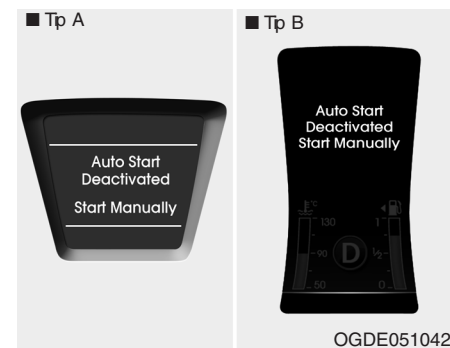

(Nastavak)

• Natpis na LCD ekranu "Auto Start Deactivated Start Manually" (Auto start režim deaktiviran, pokrenite ručno)

Upravljanje vašim vozilom

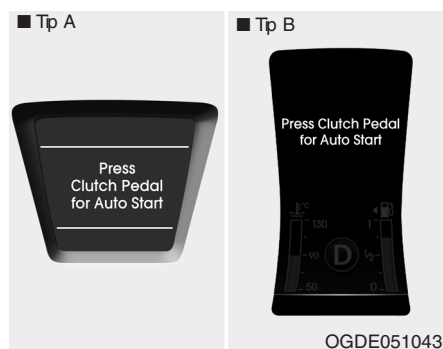
**Auto start**

Ponovno pokretanje motora iz režima mirovanja

- Pritisnite kvačilo dok je ručica menjača u N (Neutral) položaju
- Natpis na LCD ekranu "Press Clutch Pedal for Auto Start" (Pritisnite kvačilo za auto start) će se pojaviti.

- Motor će biti startovan i zeleno

AUTO STOP () 

indikator svetlo će goreti na instrument tabli.

Motor će automatski startovati takodje I bez vozačevog delovanja kada se neka od dole navedenih stvari dogodi:

-Brzina ventilatora na ručnom klima sistemu je podešena na veću brzinu od 3. , a uređaj klimatizacije je uključen.

-Brzina ventilator automatskog klima sistema je podešena na veću brzinu od 6. , a uređaj klimatizacije je uključen.

- Protekao je odredjen vremenski period, sa uključenim sistemom za klimatizaciju.

-Grejač vetrobranskog stakla je uključen

-Vakumski pritisak kočnica je nizak.

- Punjenje baterije vozila je nisko.

- Brzina kretanja vozilla prelazi 5 km/ (3 mph).



Zeleno AUTO STOP indikator  svetlo će na 5 sekundi trepereti na instrument tabli, I upozorenje na LCD ekranu "AUTO START" će se pojaviti.

Upravljanje vašim vozilom

Uslovi rada ISG sistema

ISG sistem će raditi u sledećim uslovima:

- Vozačeva vrata I hauba motora su zatvoreni.
- Vakumski pritisak kočnica je adekvatan.
- Punjenje baterije vozila je dovoljno.
- Spoljašnja temperature je između -2°C - 35°C.
- Dovoljan nivo rashladne tečnosti motora.

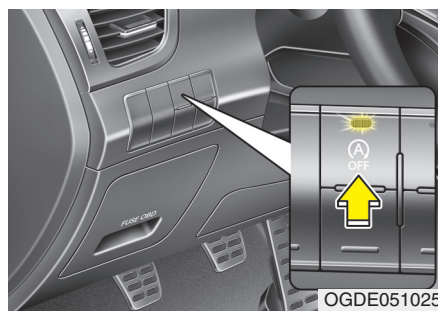

■ Tp A



■ Tp B



(Nastavak)

- Ukoliko vam indikator upozorenja za sistem gori neprestano, ili na LCD ekranu ostaje ispisano upozorenje, savetujemo da se obratite ovlašćenom HYUNDAI servisesu, kako bi ispitao ispravnost sistema.

* NAPOMENA

- ISG sistem neće biti operativan, ukoliko nisu ispunjeni svi uslovi za nesmetan rad sistema. ISG OFF dugme će svetleti i natpis upozorenja na LCD ekranu će se pojaviti "Auto Stop Deactivated" (Auto stop deaktiviran)

(Nastavlja se)

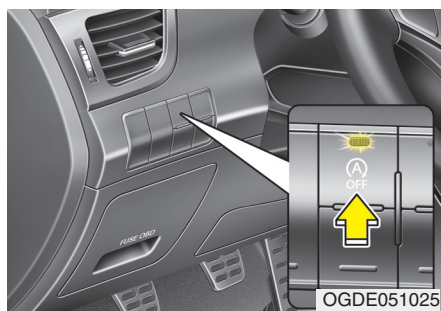

Tip A

Tip B



Deaktiviranje ISG sistema

- Ukoliko želite da deaktivirate ISG sistem , pritisnite ISG OFF prekidač
- Lampica ISG OFF prekidača će se upaliti kao i natpis upozorenja na LCD ekranu „ Auto stop Off,, će se upaliti.
- Ukoliko pritisnete ponovo ISG OFF prekidač , sistem će biti aktiviran,a lampica ISG OFFprekidača neće goreti.

Kvar ISG sistema

Sistem možda neće raditi ukoliko: Senzori ISG sistema ili drugih sistema ukazuju na grešku.

Sledeće će se dogoditi:

- Žuto indikator svetlo AUTO STOP (A) na instrument tabli će nakon treperenja od oko 5 sekundi ostati upaljeno.

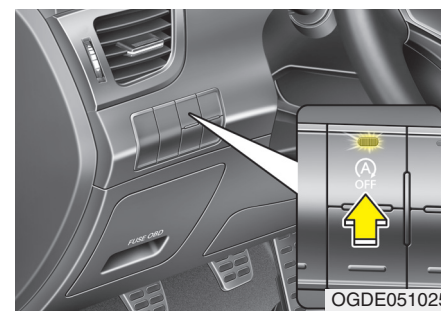

Tip A

Tip B



- Lampica na ISG OFF prekidaču će se upaliti.
- Natpis upozorenje na LCD ekranu "Please Enable Battery Sensor" će se pojaviti.

Upravljanje vašim vozilom

* NAPOMENA

- Ukoliko se lampica ISG OFF prekidača, ne ugasi ponovnim pritiskanjem prekidača, ili ukoliko ISG sistem učestalo ima smetnje u radu, preporučujemo da se obratite ovlašćenom HYUNDAI serviseru.
- Ukoliko lampica ISG OFF prekidača ostaje da gori, možete pokušati da je ugasite ako najduže 2 sata vozite automobil brzinom od oko 80 km/h, i brzinu ventilatora sistema klimatizacije podesite na nižu od 2.brzine. Ukoliko lampica ISG OFF prekidača i pored gore navedenog postupka ostaje da gori, obratite se ovlašćenom HYUNDAI serviseru.

⚠ UPOZORENJE

Kada je motor u režimu rada mirovanja (Idle Stop) , motor može biti startovan automatski, i bez vozačevog delovanja.

Pre napuštanja vozila, i pre bilo kakvog obavljanja radova u odeljku motora, uvek ugasite motor okretanjem kontakt ključa ili prekidača u LOCK (OFF) položaj ili vadjenjem kontakt ključa iz kontakt brave.

RUČNI MENJAČ (AKO JE VOZILO OPREMLJENO)

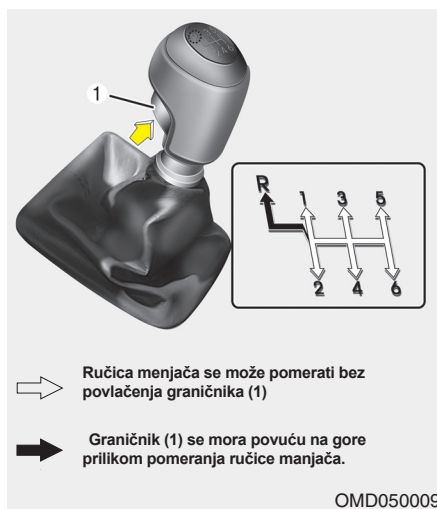

Upotreba ručnog menjača

• Ručni menjač ima 6 stepena prenosa za vožnju u napred.

Na vrhu ručice menjača se nalazi šema menjanja brzina. Menjač je potpuno sinhronizovan u svim stepenima prenosa za vožnju u napred, tako da je promena brzina na viši ili na niži stepen prenosa jednostavna i laka.

- Uvek u potpunosti pritisnite kvačilo kada menjate brzine i lagano otpuštajte.

Ukoliko je vaše vozilo opremljeno sistemom za zaključavanje kontakt brave, nećete moći da starujete motor ukoliko ne stisnete kvačilo.

- Ručicu menjača morate vratiti u položaj N pre nego što je prebacite u položaj R-hod unazad.
- Pre prebacivanja ručice menjača u položaj R vozilo morate zaustaviti u potpunosti. Graničnik menjača morate povući na gore u toku prebacivanja ručice menjača u položaj R (hod u nazad)

Nikada nemojte voziti automobil sa velikim brojem obrtaja, tj. u crvenoj zoni broja obrtaja.

! MERE PREDOSTROŽNOSTI

- Pri promeni stepena prenosa iz petog u četvrti, vodite računa da ručicu menjača ne povučete i suviše u levu stranu, k sebi, i greškom umesto četvrtog, odaberete drugi stepen prenosa. Ovakva nagla promena bi mogla da dovede do prekoračenja dozvoljenog broja obrtaja motora, i merač obrtaja će ući u crvenu zonu, što može oštetiti motor.
- Nemojte smanjivati brzinu za više od dva stepena prenosa ili prebacivati u niži stepen prenosa kada je broj obrtaja motora na 5000 o/m ili više jer to može oštetiti motor.

Upravljanje vašim vozilom

•Ukoliko je spoljašnja temperatura vazduha niska, postoji mogućnost težeg prebacivanja stepena prenosa dok se ulje menjača ne ugrije.

Ovo predstavlja normalnu pojavu i neće štetiti menjaču.

• Nakon što ste potpuno zaustavili svoje vozilo i neuspešno pokušali da opostavite ručicu menjača u 1. brzinu ili R (hod una-zad), prebacite **ručicu menjača u N (neutrano) i otpustite papučicu kvačila**. Pritisnite papučicu kvačila i zatim prebacite ručicu menjača u prvu brzinu ili R (hod unazad).

MERE PREDOSTROŽNOSTI

- *Kako ne bi došlo do preranog habanja kvačila, nemojte odmarati nogu na papučici kvačila za vreme vožnje.*
- *Nemojte koristiti kvačilo kako bi držali vozilo u stanju mirovanja na uzbrdici, npr. dok stojite na semaforu i sl.*
- *Ne koristite ručicu menjača kao odmorište za ruku dok vozite. Ovo bi moglo da prouzrokuje kvar na viljuškama menjača.*
- *Kada koristite pedalu kvačila, pritisnite je uvek do kraja. Ukoliko pedalu ne pritisnete do kraja, možete prouzrokovati oštećenja , i pojavu pratećeg zvuka habanja.*

UPOZORENJE

- *Pre nego što napustite vozilo, uvek proverite da li je povučena parkirna kočnica i da li je motor ugašen. Zatim proverite da li je ručica menjača postavljena u prvu brzinu kada je vozilo parkirano na uzbrdici, odnosno u R (hod unazad) kada se nalazi na nizbrdici. Ako ove mere nisu preduzete može doći do neočekivanih i naglih pokretanja vozila.*
- *Ako je vaše vozilo opremljeno ručnim menjačem bez kontakt brave sa zaključavanjem (LOCK), ono se može pomeriti i izazvati tešku saobraćajnu nesreću kada se motor startuje bez prethodnog pritiskanja papučice kvačila, ako je pritom ručna kočnica spuštena a ručica menjača nije u položaju N (neutralno).*

Upotreba kvačila

Papučicu kvačila bi trebalo pritisnuti do kraja pre promene brzine, a onda polako otpuštati. Papučica kvačila bi trebalo da bude skroz otpuštena tokom vožnje. Ne odmarajte nogu na papučici kvačila za vreme vožnje. Ovo bi moglo da prouzrokuje nepotrebno habanje. Ne držite papučicu kvačila delimično pritisnutu kako bi održali vozilo na uzbrdici u stanju mirovanja. Ovo takođe uzrokuje habanje. Za održavanje vozila na uzbrdici upotrebite ručnu kočnicu ili kočnicu. Ne pritisnite papučicu kvačila naglo i uzastopno.

MERE PREDOSTROŽNOSTI

Kada koristite pedalu kvačila, pritisnite je uvek do kraja. Ukoliko pedalu ne pritisnete do kraja, možete prouzrokovati oštećenja , i pojavu pratećeg zvuka habanja.

Promena u niži stepen prenosa

U slučaju kada morate da usporite zbog gužve u saobraćaju ili nailaska na uzbrdicu, odaberite niži stepen prenosa pre nego što motor počne da trza ili se guši. Niži stepen prenosa smanjuje mogućnost da Vam se motor uguši, ili da stane takođe, niži stepen prenosa daje bolje ubrzanje u slučaju potrebe. Kada vozite nizbrdo, prebacivanje stepena prenosa u niži pomaže u održavanju sigurne brzine i produžava radni vek kočnicama.

Za što bolju vožnju

- Nikada ne izbacujte menjač iz brzine dok vozite nizbrdo. To može biti izuzetno opasno. Kada god je vozilo u pokretu, vozilo mora biti u brzini.
- Ne "jašite" kočnice. To može da izazove njihovo pregrevanje i loše funkcionisanje. Umesto toga, kada vozite niz dužu nizbrdicu, usporite i izvršite prebacivanje u niži stepen prenosa. Kada to uradite, kočenje motorom će Vam pomoći da usporite vozilo.
- Pre nego što izvršite prebacivanje u niži stepen prenosa, usporite vozilo. Ovim ćete izbeći previsok broj obrtaja motora koji može dovesti do oštećenja.
- Usporite na mestima gde su mogući udari vetra. To će Vam pružiti mnogo bolju kontrolu nad vozilom.
- Uverite se da je vozilo u potpunosti zaustavljeno pre nego što pokušate da se krećete unazad. U suprotnom, menjač može biti oštećen. Da biste prebacili ručicu menjača u hod u nazad, pritisnite kvačilo, pomerite ručicu menjača u neutralan položaj, sačekajte tri sekunde i prebacite u hod unazad.
- Budite izuzetno pažljivi kada vozite po klizavom kolovozu. Posebno pazite kada kočite, ubrzavate ili menjate stepena prenosa. Na klizavoj površini, nagla promena brzine može da dovede do toga da točkovi proklizaju i da se izgubi kontrola nad vozilom.

▲ UPOZORENJE

- Uvek koristite sigurnosne poja-seve. Prilikom sudara, znatno više izgleda da poginu imaju osobe koje nisu vezane sigurnosnim pojasevima od onih koje jesu.
- Izbegavajte vožnju velikom brzinom u oštrim krivinama i prilikom skretanja.
- Ne pravite nagle pokrete uprav-ljačem, npr. nagle promene trake na putu, nagla skretanja itd.
- Rizik od prevrtanja vozila je značajno povećan ako izgubite kontrolu nad vozilom pri većim brzinama.
- Do gubitka kontrole često dolazi ako dva ili više točka skrenu sa puta, a vozač silom pokušava da se ponovo vrati na put.
- U slučaju da vam vozilo skrene sa puta, nemojte praviti nagle zao-krete. Umesto toga, prvo usporite, a onda se polako vratite u svoju traku.
- Nikad nemojte prekoračivati naznačena ograničenja brzine.

Upravljanje vašim vozilom

AUTOMATSKI MENJAČ (AKO JE VOZILO OPREMLJENO)

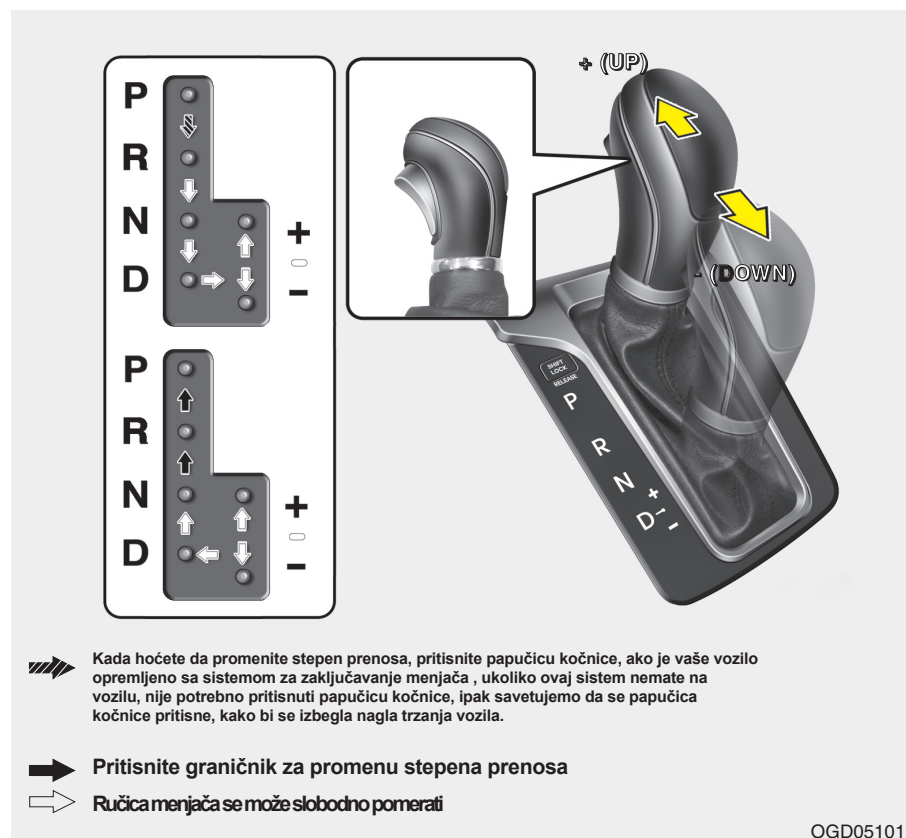

Upotreba automatskog menjača

Izuzetno efikasni, automatski menjač ima šest stepena prenosa i hod u nazad. Brzine se menjaju automatski, u zavisnosti od položaja ručice menjača.

* NAPOMENA

Prvih nekoliko promena stepena prenosa na novom vozilu, ukoliko je baterija bila diskonektovana sa polova, bi mogla da budu otežana uz trzanja motora. Ovo je uobičajena pojava, i menjanje stepena prenosa će se ujednačiti nakon nekoliko promena pomoću TCM (odnosno "Transaxle Control Module" - kontrolni modul menjača) ili PCM ("Powertrain Control Module" - kontrolni modul pogonskog sklopa).

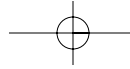

Upravljanje vašim vozilom

Za rad bez poteškoća, pritisnite papučicu kočnice kada prebacujete iz položaja N- neutralno u veći stepen prenosa , kod vožnje unapred ili u položaj R (hod u nazad) za vožnju u nazad

UPOZORENJE – Automatski menjač

- Uvek proverite da li u blizini vozila ima ljudi, posebno dece, pre nego što pokrenete vozilo napred (D) ili unazad (R).
- Pre nego što napustite vozilo, uvek proverite da li se automatski menjač nalazi u položaju P (parkiranje), da li je povučena parkirna kočnica i da li je motor ugašen. Ukoliko ne preduzmete ove mere, može doći do iznenadnih i neočekivanih pomeranja vozila.

MERE PREDOSTROŽNOSTI

- *Kako bi ste izbegli oštećenje menjača nemojte ubrzavati kada je menjač u položaju R- hod u nazad ili u bilo kom drugom položaju za vožnju napred, a da je istovremeno pritisnuta papučica kočnice.*
- *Ako ste na uzbrdici, nemojte držati vozilo u mestu pomoću papučice gasa tzv. "vaga". Uvek koristite nožnu ili parkirnu kočnicu.*
- *Nikada nemojte prebacivati iz N (Neutralno) ili P (Parkiranje) u D (vožnja), ili R (hod u nazad) kad motor radi sa brojem obrtaja iznad broja obrtaja na praznom hodu.*

Indikator položaja ručice menjača

Kada je kontakt ključ u položaju "ON", indikatori na instrument tabli pokazuju položaj ručice menjača.

P (Park)

Uvek u potpunosti zaustavite vozilo pre nego prebacite menjač u položaj "P" (Parkiranje). Ovo zaključava menjač i sprečava okretanje prednjih točkova.

UPOZORENJE

- Prebacivanje menjača u položaj P (parkiranje) dok je vozilo u pokretu, dovešće do blokade točkova, a samim tim izgubićete kontrolu nad vozilom.
- Nemojte stavljati menjač u položaj "P" umesto da upotrebite parkirnu kočnicu. Ako napuštate vozilo makar i na kratko uvek povucite parkirnu kočnicu i postavite ručicu menjača u položaj "P" i onda ugasite motor.
- Nikada ne ostavljajte deCu bez nadzora u vozilu.

MERE PREDOSTROŽNOSTI

Uvek u potpunosti zaustavite vozilo pre nego što prebacite menjač u položaj "P" (Parkiranje)

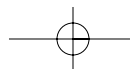

Upravljanje vašim vozilom

R (hod u nazad)

Služi za vožnju u nazad.

MERE PREDOSTROŽNOSTI
Uvek u potpunosti zaustavite vozilo pre nego što prebacite menjač u položaj R (hod u nazad). Možete oštetiti menjač ako ga prebacite u položaj R dok je vozilo u pokretu, osim u postupcima tzv. "Ijuljanja" vozila objašnjenim u odeljku "Pokretanje vozila" nastavku .

N (Neutralan položaj)

U ovom položaju točkovi i menjač nisu zaključani. Vozilo će se slobodno kretati i na najmanjoj nizbrdici ukoliko nije podignuta parkirna kočnica ili pritisnuta pedala kočnice

D (Vožnja)

Ovo je uobičajen položaj za vožnju u napred.

U ovom položaju stepeni prenosa će se automatski prebacivati kroz šest stepena prenosa, obezbeđujući najeko-nomičniju potrošnju goriva i rad motora.

Za dodatno ubrzanje, kada obilazite neko vozilo ili se vozite uzbrdo, potpuno pritisnite papučicu gasa (više od 80%), dok se kick-down mehanizam ne aktivira, uz prateći zvuk, pri čemu će se menjač automatski prebaciti u prvi niži stepen prenosa.

* NAPOMENA

- Uvek prvo zaustavite vozilo pre nego što ubacite menjač u položaj "D" ..
- Zvuk kliktanja iz kick down mehanizma koji se čuje kada stisnet pedalu gasa je normalna pojava.

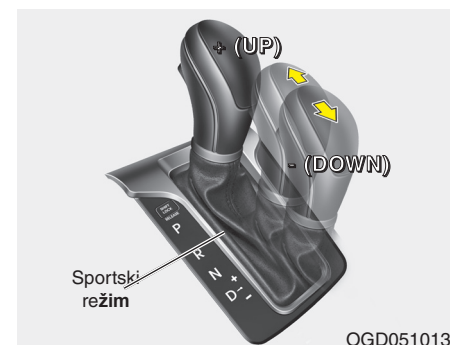

Sportski režim rada

Bilo da vozilo stoji ili je u pokretu, sportski režim rada se bira povlačenjem ručice menjača iz položaja D (vožnja) u deo za manuelni tip menjanja brzina.

Za vraćanje u automatski režim rada, menjanja stepena prenosa, povucite ručicu menjača nazad u deo za glavni tip menjanja brzina.

•U sportskom režimu rada, pomeranje ručice napred i nazad omogućava vrlo brzo i jednostavno menjanje brzina. Na suprot običnom, ručnom menjaču, sportski režim rada omogućava menjanje brzina bez potrebe da se otpušta pedala za gas.

Gore (+) : Povucite ručicu ka napred da prebacite u viši stepen prenosa.

Dole (-) : Povucite ručicu unazad da prebacite u niži stepen prenosa.

*** NAPOMENA**

U sportskom režimu, vozač mora da povećava stepen prenosa u skladu sa uslovima na putu, vodeći računa da brzina motora ostane ispod crvene zone.

U sportskom režimu vožnje, moguće je izabrati samo šest brzina za kretanje unapred. Za kretanje unazad ili parkiranje, pomerite ručicu menjača u R (hod u nazad) ili P (parkiranje) položaj.

U sportskom režimu vožnje, smanjivanje stepena prenosa vrši se automatski kada vozilo usporava. Kada se vozilo zaustavi, automatski se podešava na prvu brzinu. Zbog zaštite motora, povećanje stepena prenosa se vrši automatski kada broj obrtaja motora dođe do crvene zone.

Da bi održao određen nivo performansi i sigurnosti vozila, sistem neće izvršavati određene promene brzina prilikom rukovanja ručicom menjača.

Pre kretanja iz stop pozicije na klizavom putu, pomerite ručicu menjača u +(gore) poziciju. Ovime se vrši prenos u drugu brzinu, što je bolje za laganu vožnju po klizavom terenu.

**Sistem zaključavanja menjača
(ako je vozilo opremljeno)**

Zbog vaše sigurnosti, automatski menjač ima sistem za zaključavanje menjača koje sprečava prebacivanje iz položaja P (parkiranje) u položaj R (rikverc) ukoliko papučica kočnice nije pritisnuta. Za prebacivanje menjača iz položaja P (Parkiranje) u položaj R:

1. Pritisnite i držite papučicu kočnice.
2. Startujete motor ili okrenite kontakt bravu u položaj ON.
3. Pomerite ručicu menjača.

Ako papučica kočnice bude stalno pritiskana i otpušтана dok se menjač nalazi u položaju P, čućete zvuk iz koji dolazi iz menjača. Ovo je uobičajena pojava.

⚠ UPOZORENJE

Uvek do kraja pritisnite papučicu kočnice pre prebacivanja menjača iz položaja "P" u drugi položaj kako biste izbegli nehotične pokrete vozila koji bi mogli da dovedu do povreda osoba u ili oko vozila.

Upravljanje vašim vozilom

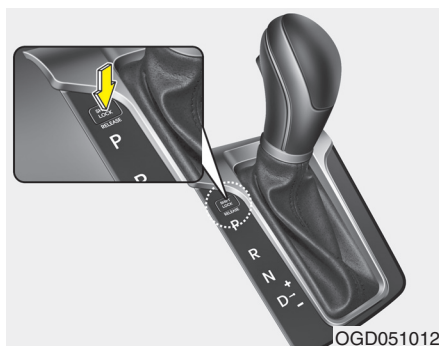

OGD051012

Poništavanje zaključavanja menjača

Ako menjač ne može da bude prebačen iz položaja "P" ili "N" i R (hod u nazad) kad je pritisnuta papučica kočnice, nastavite da je pritiskate i uradite sledeće:

1. Pritisnite dugme za poništavanje zaključavanja menjača
2. Pomerite ručicu menjača.
3. Preporučujemo da vam ovlašćeni Hyundai serviser odmah pregleda vozilo.

Sistem za blokiranje kontakt brave (ako je vozilo opremljeno)

Kontakt ključ može da se izvadi iz brave ako se menjač nalazi u položaju "P". Ako se menjač nalazi u bilo kom drugom položaju, ključ ne može biti izvaden iz kontakta brave.

Za što bolju vožnju

- Nikada ne pomerajte ručicu menjača iz položaja "P" ili "N" u bilo koji drugi položaj uz pritisnutu pedal gasa.
- Nikada ne stavljajte ručicu menjača u položaj "P" kada je vozilo u pokretu. Vodite računa da zaustavite vozilo potpuno pre nego što izvršite prebacivanje u položaj R (hod u nazad) ili D (vožnja).
- Nikada ne izbacujte menjač iz brzine dok vozite nizbrdo. To može biti izuzetno opasno. Uvek kada se kreće, vozilo mora biti u brzini.
- Ne "jašite" kočnice. To može da izazove njihovo pregrevanje i loše rad. Umesto toga, kada vozite niz dužu nizbrdicu, usporite i izvršite prebacivanje u niži stepen prenosa. Kada to uradite, kočnice motorom će vam pomoći da usporite vozilo.
- Pre nego što izvršite prebacivanje u niži stepen prenosa, usporite vozilo. U suprotnom, moguće je da menjač ne prihvati niži stepen prenosa.
- Uvek koristite parkirnu (ručnu) kočnicu pri parkiranju vozila. Nemojte se pouzdati u to da se vozilo neće pokrenuti ako je menjač u položaju "P".

- Budite izuzetno pažljivi kada vozite po klizavom kolovozu. Posebno pazite kada kočite, ubrzavate ili menjate brzine. Na klizavoj površini, nagla promena može da dovede do toga da točkovi proklizaju i da se izgubi kontrola nad vozilom.
- Blagim pritiskanjem i otpuštanjem pedale za gas, postižu se optimalne performanse i ekonomičnost vozila.

⚠ UPOZORENJE

- Uvek koristite sigurnosne pojaseve. Kod sudara, znatno više izgleda da poginu ili budu teško povređene imaju osobe koje nisu vezane sigurnosnim pojasevima od onih koje jesu.
- Izbegavajte kretanje velikim brzinama u oštrim krivinama.
- Ne pravite nagle pokrete upravljačem, npr. nagle promene trake na putu, nagla skretanja itd.
- Rizik od prevrtanja je značajno povećan ako izgubite kontrolu nad vozilom pri većim brzinama.
- Do gubitka kontrole često dolazi ako dva ili više točka skrenu sa puta, a vozač silom pokušava da se ponovo vrati na put.
- U slučaju da vam vozilo skrene sa puta, nemojte praviti nagle zaokrete. Umesto toga, prvo usporite, a onda se polako vratite u svoju traku.
- Nikad nemojte prekoračivati naznačena ograničenja brzine.

⚠ UPOZORENJE

Ako se vozilo zaglavilo u blatu ili snegu, nemojte ga pomerati napred nazad, ako su u blizini druge osobe ili objekti, jer vozilo može da se naglo pomeri i da izazove materijalnu štetu i nanošenje telesnih povreda.

Kretanje na usponu iz mesta

Za kretanje na usponu iz mesta, pritisnite papučicu kočnice, prebacite menjač u položaj "D". Izaberite određenu brzinu u zavisnosti od opterećenja i uspona, i spustite ručnu kočnicu. Pritiskajte papučicu gasa postepeno dok otpuštate kočnice.

Upravljanje vašim vozilom

AKTIVNI ECO SISTEM (AKO JE VOZILO OPREMLJENO)

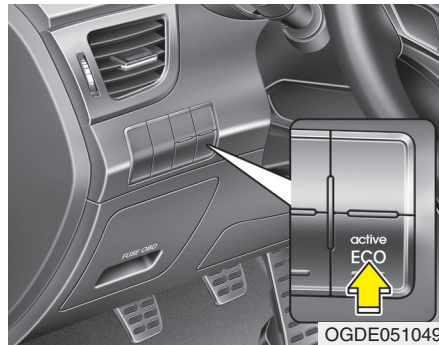

Rad ECO sistema

Aktivni ECO sistem kontrolira motor i sistem stepena prenosa zbog što efikasnije utrošnje goriva. Bez obzira na rad ovog sistema, utrošnja goriva zavisi od načina vožnje i uslova vožnje.

- Kada pritisnete dugme za aktiviranje ECO sistema, zeleno indikator svetlo će se upaliti, što ukazuje da je sistem aktiviran.
- Jednom aktiviran ECO sistem, se neće deaktivirati i nakon gašenja i ponovnog paljenja motora. Da ugasite ECO sistem, ponovo pritisnite dugme sistema.
- Nakon deaktiviranja (gašenja) ECO sistema, režim rada motora se vraća u prvobitan režim rada.

Ograničenja u radu ECO sistema:

Ukoliko se bilo šta od dole navedenog dogodi u toku rada ECO sistme, to ukazuje na ograničenja u radu ovog sistema, bez obzira što indikator upozorenja za ovaj sistem ne ukazuje na bilo kakvu promenu u radu sistema.

- Nivo rashladne tečnosti motora je nizak: Rad sistema će biti ograničen, sve dok se performanse motora ne vrate u normalan režim rada.
- U toku vožnje uz brdo: Rad sistema će biti ograničen, jer je motoru potrebna dodatna snaga.
- U toku upotrebe sportskog režima rada: Rad sistema će biti ograničen, u zavisnosti od položaja ručice menjača.
- Kada je papučica gasa stisnuta jače na par sekundi: Rad sistema će biti ograničen, s obzirom na želju vozača da želi da dodatno ubrza vožnju.

KOČIONI SISTEM

Kočnice

Vaše vozilo ima kočnice koje se uz normalnu upotrebu automatski prilagođavaju. U slučaju da dođe do gubitka podpritiska u pojačivaču kočnica zbog zaustavljanja motora ili drugog razloga možete i dalje zaustavljati vozilo primenom jače sile na kočnicu. Međutim dužina zaustavnog puta kočenja biće duža nego što je to uobičajeno. Kad motor ne radi podpritiska u pojačivaču kočnica kočnica delimično se iscrpljuje sa svakim pritiskom na kočnicu. Nemojte pritiskati kočnicu kad je napajanje kočnica podpritiskom iz usisne grane prekinuto. Pritiskajte kočnice tek kada je to neophodno za održavanje upravljanja vozilom na klizavom kolovozu.

UPOZORENJE - Kočnice

- Nemojte voziti sa stopalom na papučici kočnice. To će povećati radnu temperaturu, dovesti do povećanog trošenja kočnica i obloga i povećati udaljenost potrebnu za zaustavljanje
- Kad se spuštate niz dugi ili strmi brdski put prebacite menjač na niži stepen prenosa i izbegavajte stalno pritiskanje pedale kočnice. Stalno pritiskanje pedale kočnice dovodi do njihovog pregrevanja i privremenog smanjenja njihovih performansi.
- Ako su kočnice vlažne može doći do smanjenja sigurnosti pri usporavanju, vozilo može da krivuda u jednu stranu kad se pritisnu vlažne kočnice. Da biste utvrdili da su kočnice vlažne, blago ih stisnite nekoliko puta. Uvek proverite da li su se kočnice ovlažile posle prolaska kroz duboku vodu. Da bi se kočnice osušile pritisnite ih blago dok vozite pravo napred bezbednom brzinom sve dok se performanse ne vrate na uobičajene.

(Nastavlja se)

(Nastavak)

- Pre započinjanja vožnje, uvek se prvo upoznajte sa položjem pedale gasa i nožnom kočnicom, kako vam se ne bi i vožnji dogodilo da slučajno stisnete pedalu gasa umesto kočnice, što može dovesti do nesreće.

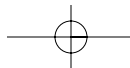

Upravljanje vašim vozilom

U slučaju da kočnice otkažu

Ako kočnice u toku vožnje zakažu, zaustavite se korišćenjem parkirne kočnice. Međutim, zaustani put kočenja biće dosta veći.

⚠ UPOZORENJE – Parkirna kočnica
Ako se parkirna kočnica upotrebi dok se vozilo u pokretu u normalnim brzinama može doći do gubitka kontrole nad vozilom. Ako morate da se zaustavite pomoću parkirne kočnice, učinite to kočeći veoma oprezno.

Indikator istrošenosti kočionih obloga

Disk pločice na prednjim točkovima (i zadnjim, ako su ugrađene) imaju indikatore istrošenosti koji proizvode piskavi zvuk ili zvuk grebanja kada je potrebno zameniti disk pločice. Zvuk se može čuti povremeno ili svaki put kad pritisnete papučicu kočnice.

Ne zaboravite da neki uslovi vožnje ili neki klimatski uslovi mogu da prouzrokuju ovaj zvuk kad se prvi put (ili lagano) pritisnu kočnice. Ovo je uobičajeno i ne ukazuje na problem s kočnicama.



MERE PREDOSTROŽNOSTI

- **Nemojte voziti automobil sa istrošenim kočionim pločicama i/ili oblogama kočnice jer to može dovesti do skupih popravki.**
- **Uvek zamenite pločice u kompletu (levu i desnu stranu)**



UPOZORENJE – Trošenje kočnica
Zvuk upozorenja za istrošenost kočnica znači da je vašem vozilu potreban servis. Ako ne obratite pažnju na ovo zvučno upozorenje, vozilo će vr menom izgubiti sposobnost kočenja što može dovesti do saobraćajne nesreće.

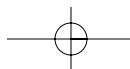
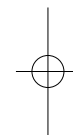
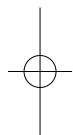

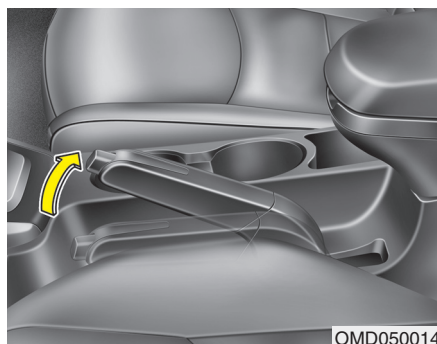

Parkirna kočnica-Ručni tip

Povlačenje parkirne kočnice

Pri povlačenju parkirne kočnice, prvo pritisnite radnu tj nožnu kočnicu, zatim, povucite parkirnu kočnicu prema gore što je moguće više.

Pri parkiranju vozila na usponu preporučuje se da menjač bude u odgovarajućem, niskom stepenu prenosa, za ručne menjače, odnosno u poziciji P (Parking) kod automatskih menjača.

! MERE PREDOSTROŽNOSTI

- *Voznja sa podignutom ručnom kočnicom će izazvati preveliko trošenje kočionih obloga i diskova.*
- *Nemojte povlačiti parkirnu kočnicu dok je vozilo u pokretu, osim u izuzetnim situacijama. Time možete oštetiti sisteme vozila i dovesti u opasnost sebe i svoje putnike.*

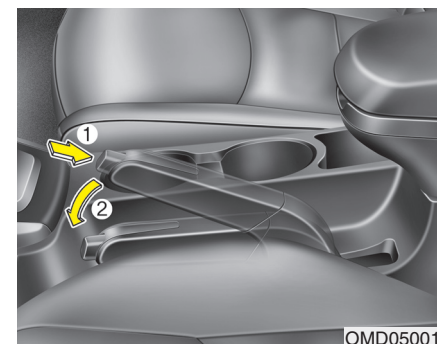

Spuštanje parkirne kočnice

Za spuštanje parkirne kočnice, prvo pritisnite nožnu kočnicu, malo podignite polugu ručne kočnice, a zatim pritisnite dugme za spuštanje ručne kočnice (1) i spustite polugu ručne kočnice (2) držeći dugme pritisnuto sve vreme.

Upravljanje vašim vozilom

⚠ UPOZORENJE

- Da biste sprečili neželjeno pokretanje vozila, kada se zaustavite i napuštate vozilo nemojte koristiti menjač umesto parkirne kočnice. Povucite parkirnu kočnicu i osigurajte menjač u prvoj brzini ili položaju R-hod u nazad (kod ručnog menjača), odnosno P-parking u vozilima sa automatskim menjačem.
- Nikada nemojte dozvoliti nekom ko nije upoznat sa vozilom da upotrebljava parkirnu kočnicu. Ako se slučajno dogodi da parkirana kočnica bude otpuštena, može doći do nezgode.
- Na svim vozilima treba biti povučena parkirna kočnica, ukoliko su parkirana. Ovako će se izbeći neželjeno pokretanje vozila koje može da dovede do ozbiljnih povreda putnika ili pešaka.



WK-23

Proverite svetlo upozorenja za kočnice okretanjem kontakt ključa u položaj ON (nemojte startovati motor). Svetlo ručne kočnice biće uključeno ako je ručna kočnica podignuta dok je kontakt ključ u položaju START ili ON. Pre vožnje proverite da li je ručna kočnica potpuno spuštена i da se svetlo isključilo. Ako svetlo ostane uključeno, a ručna kočnica spuštена, dok motor radi, to znači da je došlo do kvara u sistemu kočnica. Neka vam vozilo što pre pregleda ovlašćeni Hyundai serviser.

Ako je moguće u ovom slučaju odmah zaustavite vozilo. Ako nije, vozite obazrivo sve dok ne stignete do sigurnog mesta za zaustavljanje, odnosno servisa.

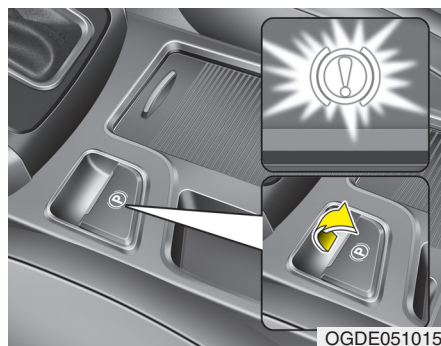

Elektronska parkirna kočnica (EPB) (ako je vozilo opremljeno)

Aktiviranje parkirne kočnice
Za aktiviranje EPB (elektronske parkirne kočnice):

1. Pritisnite papučicu kočnice.
2. Povucite EPB prekidač.

Indikator svetlo na prekidaču mora goreti.

* NAPOMENA

Ukoliko na usponima ili u toku vuče priključnog vozila, vozilo ne možete da zaustavite, uradite sledeće:

1. Aktivirajte elektronsku parkirnu kočnicu.
2. Zadržite prekidač elektronske parkirne kočnice duže od 3 sekunde.

! MERE PREDOSTROŽNOSTI
Nemojte povlačiti parkirnu kočnicu dok je vozilo u pokretu, osim u hitnim situacijama. Time možete oštetiti sisteme vozila i dovesti u opasnost sebe i svoje putnike.

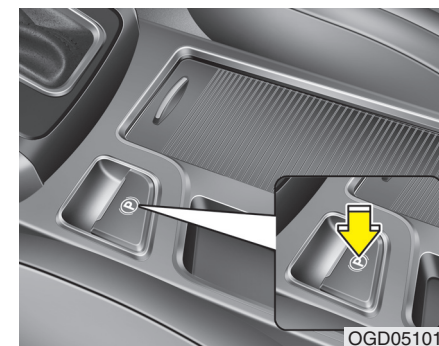

Otpuštanje elektronske parkirne kočnice

Da otpustite elektronsku parkirnu kočnicu, pritisnite prekidač kada:

- Je start/stop prekidač u položaju ON
- Je papučica kočnice pritisnuta

Indikator svetlo na prekidaču mora biti ugašeno.

Upravljanje vašim vozilom

Automatsko otpuštanje elektronske kočnice

- Postavite ručicu menjača u položaj P (Parkiranje)

Sa upaljenim motorom, pritisnite papučicu kočnice i menjač prebacite u položaj R (hod u nazad) ili D (vožnja).

- Postavite ručicu menjača u položaj N (Neutral)

Sa upaljenim motorom, pritisnite papučicu kočnice i menjač prebacite u položaj R (hod u nazad) ili D (vožnja)..

- Za ručni menjač

1. Upalite motor
2. Vežite sigurnosni pojas.
3. Zatvorite vrata na vozilu, haubu motora i prtljažnik.
4. Pritisnite papučicu kvačila, postavite menjaču stepen prenosa
5. Pritisnite papučicu gasa, i otpustite papučicu kvačila .

- Automatski menjač

1. Upalite motor
2. Vežite sigurnosni pojas.
3. Zatvorite vrata na vozilu, haubu motora i prtljažni
4. Pritisnite papučicu gasa, i prebacite ručicu menjača u položaj R (hod u nazad), D (vožnja) ili u sportski režim rada. Indikator svetlo na prekidaču mora biti ugašeno.

* NAPOMENA

- Zbog vaše bezbednosti, elektronsku parkirnu kočnicu možete aktivirati i kada je start/stop prekidač u položaju OFF, ali kočnicu ne možete otpustiti u ovom položaju start/stop prekidača.
- Zbog vaše bezbednosti, kada vam se ozilo nalazi na nizbrdici, u toku otpuštanja parkirne kočnice, držite papučicu kočnice pritisnutu, a elektronsku parkirnu kočnicu otpustite ručno, ne automatski.

* NAPOMENA

Ručni menjač

Kada vozilom vučete priključno vozilo, ili kada vozilom krećete pod usponom, da bi izbegli pomeranje vozila u nazad uradite sledeće:

1. Pritisnite papučicu kvačila i prebacite ručicu menjača u brzinu.
2. Nastavite da povlačite prekidač elektronske parkirne kočnice.
3. Pritisnite papučicu gasa, polako otpuštajući papučicu kvačila
4. Ukoliko se vozilo pokrene iz mesta sa dovoljnom snagom motora, tada otpustite prekidač elektronske parkirne kočnice .

Ova procedura se odnosi na kretanje vozilom iz mesta pod usponom, nemojte koristiti ovu proceduru na ravnim putevima, jer vozilo može da krene u napred



MERE PREDOSTROŽNOSTI

- *Ukoliko svetlo upozorenja na parkirnu kočnicu ostaje upaljeno i kada je parkirna kočnica otpuštena, potrebno je da vam vozilo pregleda ovlašćeni HYUNDAI serviser.*
- *Vožnja sa podignutom parkirnom kočnicom će izazvati preveliko trošenje kočionih obloga i diskova.*

EPB (elektronska parkirna kočnica) se može automatski aktivirati ukoliko:

- Je EPB sistem pregrejan
- Usled potrebnog aktiviranja zbog rada drugim sistema.

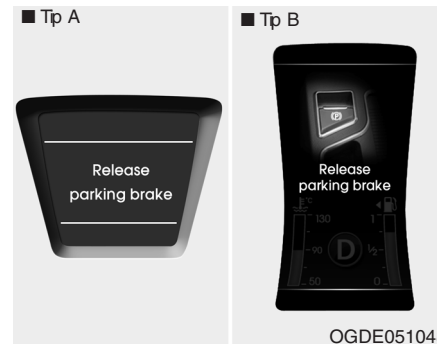

- Ukoliko pokušate da pokrenete vozilo, dodavanjem gasa, kada je elektronska parkirna kočnica aktivirana, i ukoliko parkirna kočnica ne bude otpuštena automatski, zvuk upozorenja će se oglasiti, i upozorenje na ekranu će se pojaviti.
 - Ukoliko vozač nije vezao sigurnosni p jas, hauba motora nije zatvorena , prtljažnik nije zatvoren, zvuk upozorenja će se oglasiti, i upozorenje na ekranu će se pojaviti.
 - Ukoliko postoji bilo kakav problem sa vozilom, zvuk upozorenja će se oglasiti i upozorenje na ekranu će se pojaviti.
- Ukoliko se bilo šta od gore navedenog dogodi, pritisnite papučicu kočnice i otpustite elektronsku parkirnu kočnicu otpuštanjem prekidača.

⚠ UPOZORENJE

- Da bi ste sprečili neželjeno pokretanje vozila, kada se zaustavite i napuštate-vozilo nemojte koristiti menjač umesto parkirne kočnice. Povucite parkirnu kočnicu i osigurajte menjač u prvoj brzini ili položaju R-hod u nazad (kod ručnog menjača), odnosno P-parking u vozilima sa automat-skim menjačem.
- Nikada nemojte dozvoliti nekome ko nije upoznat sa vozilom da upotrebljava parkirnu kočnicu. Ako se slučajno dogodi da parkirana kočnica bude otpuštena,može doći do nezgode.
- Na svim vozilima treba da bude povučenu parkirna kočnica ako su parkirana. Ovako će se izbeći neželjeno pokretanje vozila koje može da dovede do povreda putnika ili pešaka.

Upravljanje vašim vozilom

MERE PREDOSTROŽNOSTI

- *Zvučno klik se može čuti prilikom otpuštanja ili aktiviranja elektronske kočnice. Ovo je uobičajena pojava, koja ukazuje da sistem radi ispravno.*
- *Ukoliko dozvolite nekome da vozi vaš automobil, informišite tu osobu o načinu korišćenja elektronske parkirne kočnice.*
- *Može doći do kvara elektronske parkirne kočnice ukoliko vozite sa aktiviranom elektronskom parkirnom kočnicom.*
- *Kada koristite automatski sistem otpuštanja elektronske parkirne kočnice, otpuštanjem papučice gasa, otpustite papučicu gasa polako.*



Indikator kvara na EPB sistemu (ako je vozilo opremljeno)

Ovo svetlo upozorenja se pali kada prekidač start/stop prebacite u položaj On, i treba da se ugasi nakon 3 sekunde, ukoliko sistem radi ispravno. Ako svetlo upozorenja ostane uključeno, ili se upali u toku vožnje, to ukazuje na kvar u sistemu kočnica. Neka vam vozilo što pre pregleda ovlašćeni Hyundai serviser.

Svetlo upozorenja za kvar EPB sistema se može upaliti i kada se upali ESP indikator za kvar sistema, koji ukazuje na kvar ESP sistema, i ne na kvar EPB sistema.

MERE PREDOSTROŽNOSTI

- *Svetlo upozorenja za EPB se može upaliti kada prekidač elektronske parkirne kočnice nije ispravan. Ugasite motor, i startujte ga ponovo, svetlo upozorenja bi trebalo da se za nekoliko minuta ugasi. Međutim, ukoliko svetlo upozorenja ostane upaljeno, potrebno je da vam ovlašćeni HYUNDAI serviser pregleda sistem.*
- *Ukoliko se svetlo upozorenja ne pali, ili treperi kada je parkirna kočnica aktivirana, ovo ukazuje da parkirna kočnica nije u funkciji.*
- *Ukoliko svetlo upozorenja na kvar parkirne kočnice treperi, kada je svetlo upozorenja za parkirnu kočnicu upaljeno, otpustite prekidač kočnice, i zatim ga aktivirajte ponovo, učinite to još jedan put. Ukoliko svetlo upozorenja na kvar elektronske parkirne kočnice ostaje upaljeno, potrebno je da vam ovlašćeni HYUNDAI serviser pregleda sistem.*

Upravljanje vašim vozilom

Kočenje u vanrednim situacijama

Ako kočnice u toku vožnje zakažu, zaustavite se korišćenjem parkirne kočnice. tako što ćete povući na gore i držati prekidač parkirne kočnice
Kočenje je moguće samo ukoliko držite prekidač parkirne kočnice.

UPOZRENJE

Koristite elektronsku parkirnu kočnicu za kočenje samo u vanrednim situacijama, ukoliko kočnice otkazu.

* NAPOMENA

U toku upotrebe elektronske parkirne kočnice za zaustavljanje vozila u vanrednim situacijama, svetlo upozorenja na EPB će se upaliti, što ukazuje da je sistem aktiviran.

MERE PREDOSTROŽNOSTI

Ukoliko u toku zaustavljanja vozila u vanrednoj situaciji parkirnom kočnicom osetiti miris na paljevinu ili se pojavi čudan zvuk, potrebno je da vam ovlašćeni HYUNDAI serviser pregleda sistem elektronske parkirne kočnice.

Ako nije moguće otpustiti elektronsku parkirnu kočnicu
Ukoliko je otpuštanje elektronske parkirne kočnice otežano, potrebno je da vam ovlašćeni HYUNDAI serviser pregleda sistem

Sistem protiv blokiranja točkova pri kočenju (ABS)

UPOZORENJE

ABS (ili ESP) neće sprečiti nesreće nastale izvođenjem nepravilnih ili opasnih manevara. Iako je kontrola vozila povećana tokom kočenja, uvek održavajte bezbedno odstojanje između sebe i objekata ispred vas. Brzine vozila trebalo bi uvek smanjiti tokom vožnje u ekstremnim uslovima na putu. Dužina kočenja za vozila opremljena ABSom (ESP) može biti duža od onih koja nisu, kada se voze u takvim uslovima.

U ovakvim uslovima na putu, vozilo bi trebalo voziti smanjenom brzinom:

- Neravni, šljunkom ili snegom pokriveni putevi.
- Sa postavljenim lancima na točkovima.

(Nastavlja se)

Upravljanje vašim vozilom

(Nastavak)
Sigurnosne karakteristike ABS-om (ESP) opremljenog vozila ne bi trebalo testirati brzom vožnjom ili naglim skretanjem. Možete naneti povrede sebi i drugima

ABS stalno kontrolira brzinu točkova. Ako su točkovi blizu blokiranja, ABS sistem moduliše hidraulični pritisak kočnica na točkove. Kada pritisnete kočnicu u situacijama u kojima točkovi mogu da se blokiraju možete čuti zvuk sličan kliktanju, ili možete osetiti pulsiranje pedale kočnice. Ovo je normalna pojava i znači da je vaš ABS sistem aktivan. Da biste maksimalno iskoristili prednosti ABS sistema u nepredviđenim situacijama, nemojte pokušavati da menjate pritisak u kočnicama i nemojte pumpati kočnice. Pritisnite pedalu kočnice najjače što je moguće ili onoliko jako koliko Vam situacija dozvoljava i prepustite ABS sistemu da kontrolira silu pritiska na kočnice.

* NAPOMENA

Zvuk sličan kliktanju može se čuti iz odeljka motora nakon startovanja motora i pokretanja vozila. Ova pojava je normalna i znači da sistem za deblokiranje kočnica radi kako treba.

- Čak i sa ABS sistemom, i dalje je potrebno da održavate dovoljnu razdaljinu za kočenje. Uvek budite na sigurnom odstojanju od vozila ispred Vas.
- Uvek usporite prilikom oštrog skretanja. ABS sistem ne može sprečiti nesreće nastale zbog kretanja prevelikim brzinama.
- Pri kretanju po mekšim i neravnim površinama, funkcionisanje ABS sistema može rezultirati većom razdaljinom potrebnom za zaustavljanje u odnosu na vozila sa konvencionalnim kočionim sistemom.



W-78

⚠ MERE PREDOSTROŽNOSTI

- *Ako je lampica ABS sistema stalno upaljena to može da ukazuje na postojanje problema u radu ABS sistema. U ovom slučaju kočnice će raditi normalno.*
- *ABS lampica ostaje upaljena otprilike 3 sekunde posle paljenja motora. U toku tog vremena ABS će izvršiti autodijagnozu i lampica će se ugasi ako je sve u redu. Ako ostane upaljena, to može značiti da postoji problem sa sistemom ABS-a. Kontaktirajte ovlašćenog HYUNDAI servisera što je pre moguće*

⚠ MERE PREDOSTROŽNOSTI

- *Kada vozite po kolovoza na kojem je trenje malo, npr. zaleđena površina kolovoza, i koristite kočnice stalno ABS će biti aktivan stalno i ABS lampica se može upaliti. Odvezite se na bezbedno mesto i ugasi motor.*
- *Ponovo startujte motor. Ako je ABS lampica ugašena onda je Vaš ABS sistem u redu. U suprotnom, postoji problem. Kontaktirajte ovlašćenog HYUNDAI servisera što je pre moguće.*

*** NAPOMENA**

- Kada startujete motor pomoću produžnih kablova i drugih izvora napajanja zbog toga što Vam je baterija prazna, motor možda neće raditi baš glatko i ABS lampica se može u isto vreme upaliti. Ovo se dešava zbog slabog napona u bateriji. To ne znači da ABS ne radi .
- Nemojte pumpati kočnice!
 - Napunite bateriju pre vožnje

Upravljanje vašim vozilom

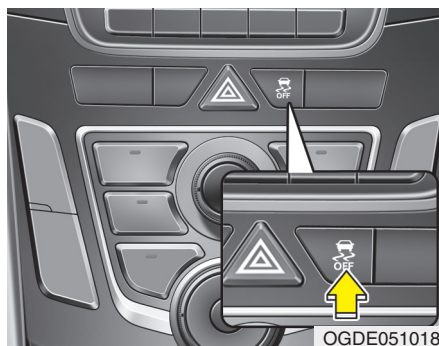

Elektronski program stabilnosti (ESP)
Elektronski program stabilnosti (ESP) je dizajniran tako da stabilizuje vozilo tokom manevara zaokretanja.

ESP proverava kretanje kola upravljača i pravac kretanja vozila. ESP koči svaki točak posebno i interveniše kod rada motora kako bi stabilizovao vozilo.

⚠ UPOZORENJE

Nikada nemojte voziti suviše brzo u odnosu na uslove na putu ili naglo zaokretati.

Elektronski program stabilnosti (EPS) ne može sprečiti nesreće na putu. Prekomerna brzina prilikom skretanja, nagli manevri i kretanje po vlažnim površinama mogu da dovedu do teških nesreća. Samo siguran i pažljiv vozač može preduprediti nesreću na putu izbegavajući manevre kojima se gubi stabilnost. I sa ugrađenim ESP-om, uvek se pridržavajte svih mera bezbednosti u vožnji—uključujući vožnju sigurnim brzinama u odnosu na uslove na putu.

ESP je elektronski sistem dizajniran da pomogne vozaču da održi kontrolu nad vozilom u raznim uslovima vožnje. On ne predstavlja zamenu za sigurnu vožnju. Na efikasnost sistema ESP u kontroli vozila mogu da utiču činiooci kao što su brzina vozila, uslovi na putu, karakter upravljanja (zakretanja kola upravljača). Vaša je odgovornost da vozite i u krivine ulazite razumnim brzinama i da ostavite dovoljno prostora da se sistem pobrine za bezbednu vožnju. Kada pritiskate kočnicu u situacijama u kojima točkovi mogu da se blokiraju možete se čuti zvuk sličan kliktanju iz kočnica, ili možete osetiti slično pulsiranje pedale kočnice. Ovo je normalna pojava i znači da je vaš ESP sistem aktivan.

*** NAPOMENA**

Zvuk sličan kliktanju može se čuti iz odeljka motora nakon startovanja motora i pokretanja vozila. Ova pojava je normalna i ne znači da ESP sistem ne radi ispravno.

Rad ESC sistema**ESC ON**

- Kad je kontakt ključ u položaju ON, ESP i ESP OFF indikatori će zasvetleti i ugasiti nakon tri sekunde, tada je ESP aktivan
- Pritisnite dugme ESP OFF najmanje pola sekunde dok se kontakt ključ nalazi u položaju ON, da biste isključili ESP sistem. (ESP OFF indikator će svetleti). Da biste uključili ESP sistem, pritisnite dugme ESP OFF (ESP OFF svetlo indikatora će se isključiti).
- Prilikom pokretanja motora možda ćete čuti zvuk kuckanja. To znači da ESP sistem automatski odradjuje autodijagnostiku, što je uobičajena pojava, i ne ukazuje na kvar sistema.

U toku rada sistema

- Kad ESP radi, svetlo ESP indikatora će svetleti.
- Kad ESP (elektronski program stabilnosti) radi možete da osetite blago pulsiranje u vozilu. To se dešava samo zbog kontrole kočnica i ne ukazuje na kvar.
 - Pri izlasku vozila iz blata ili kada se spušate niz klizavi put, pritisak na papučicu gasa možda neće dovesti do povećanja broja obrtaja motora po minuti

ESC sistem iskljčen**ESC OFF**

- Da ugasisite ESC sistem, pritisnite ESC OFF dugme kraće od 3 sekunde (ESP OFF indikator će svetleti) Sistem kočnica će raditi i dalje.
- Da ugasisite ESC sistem, pritisnite ESC OFF dugme duže od 3 sekunde (ESP OFF indikator će svetleti).
- Okretanjem kontakta brave u položaj LOCK, ESC sistem ostaje isključen. Nakon ponovnog startovanja motora, sistem će se automatski aktivirati.

Upravljanje vašim vozilom

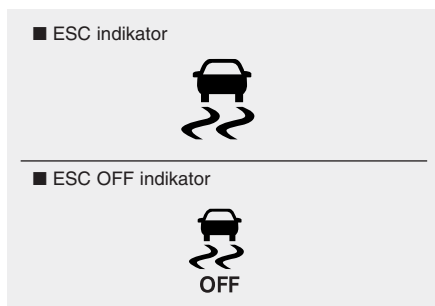

Svetlo indikatora

Kada se kontakt ključ nalazi u položaju ON-uključeno, svetlo indikatora će svetleti, zatim se isključuje ako ESP sistem radi normalno.

Svetlo ESP indikatora treperi kad god ESP radi. Svetlo ESP OFF indikatora se uključuje kad je ESP isključen pomoću dugmeta, ili kad se ESP ne uključi.

⚠ MERE PREDOSTROŽNOSTI
Vožnja sa točkovima i/ili pneumaticima nejednake veličine bi mogla da bude uzrok greške u radu ESP sistema. Pri zameni pneumatika, vodite računa da budu propisane dimenzije (kao originalne).

⚠ UPOZORENJE
ESP sistem služi kao pomoć u vožnji. Pridržavajte se svih mera predostrožnosti i usporite na krivudavim, snegom prekrivenim i zaleđenim putevima. Vozite polako i nemojte pokušavati da ubrzate svaki put kada ESP indikator svetli ili kada je put klizav.

Korišćenje ESP OFF

U toku vožnje

• *ESP bi trebalo svakodnevno da bude uključen kada god je to moguće. Da biste isključili ESP sistem tokom vožnje, pritisnite dugme ESP OFF dok vozite na ravnom putu.*

⚠ UPOZORENJE
Nikada nemojte pritiskati dugme ESP OFF dok ESP radi (svetlo ESP indikatora treperi). Ako ESP sistem isključite dok ESP radi, možete da izgubite kontrolu nad vozilom.

* NAPOMENA

• Kad vozilo radi na dinamometru, proverite da je ESP isključen (svetlo ESP OFF indikatora svetli). Ako ESP ostane uključen, može da spreči ubrzanje vozila, što dovodi do pogrešne dijagnostike.

• Kada isključite ESP sistem to neće uticati na ABS ili sistem kočnica.

Upravljanje vašim vozilom

Sistem upravljanja stabilnosti vozila -Vehicle stability management (VSM) (ako je vozilo opremljeno)

Ovaj sistem predstavlja dodatni sistem za kontrolu stabilnosti i upravljanja vozilom, u toku vožnje po klizavom putu, ili kada vozilo detektuje promene trenja između levih i desnih točkova u toku kočenja.

Rad VSM sistema

U toku rada VSM sistema ESP indikator () treperl 

- U toku ispravnog rada sistema možete osetiti blago podrhtavanje vozila. Ovo

prestavlja efekat kontrole kočenja i

uobičajena je pojava

VSM sistem neće raditi :

- Vožnja po neravnim putevima, uzbrdice i usponi
- Vožnja u nazad
- ESP OFF indikator svetlo  ostaje upaljeno na instrument tabli
- EPS indikator svetlo ostaje upaljeno na instrument tabli

VSM off (VSM sistem isključeno)

Ukoliko pritisnete ESP OFF prekidač, da bi ste isključili ESP sistem, VSM sistem će također biti isključen, i ESP OFF indikator će svetleti. Da ponovo aktivirate sistem, pritisnite dugme, ESP OFF indikator neće svetleti.

Indikator kvara sistema

VSM sistem može biti deaktiviran, čak i ako niste isključili ESP OFF prekidač. Ovo ukazuje da je sistem detektovao kvar ESP sistema ili VSM sistema .

Ukoliko je ESP indikator ili EPS svetlo upozorenja svetli neprekidno, potrebno je da se obratite ovlašćenom HYUNDAI serviseru da vam pregleda sistem.

* NAPOMENA

- VSM sistem je konstruisan tako da bude operativan na brzini većoj od oko 15 km/h (9 mph) u vožnji pri krivinama.
- VSM sistem je konstruisan tako da bude operativan na brzini većoj od oko 30 km/h (18 mph) prilikom kočenja vozila po klizavim putevima (split - mu) tj. putevima na kojima vozila drugačije prijanjaju, i sila trenja se razlikuje..

UPOZORENJE

- VSM sistem nije zamena za vašu bezbednu vožnju, već dodatni sistem. Vozačeva je odgovornost da uvek prilagodi vožnju, brzinu kao i da drži bezbedno rastojanje od vozila ispred. Uvek držite volan čvrsto
- Vaše vozilo je dizajnirano da se prilagodjava vašim načinom upravljanja, i ako je VSM sistem ugrađen. Uvek se pridržavajte mera predostrožnosti i svih ograničenja brzine radi bezbednije vožnje, naročito kod otežanih uslova vožnje po lošem vremenu i klizavim putevima.
- Vožnja se različitim veličinama točkova i pneumatika može prouzrokovati kvar VSM sistema. Zamenite pneumatike odgovarajuće veličine, kao kod originalnih pneumatika na vašem vozilu

Upravljanje vašim vozilom

Sistem za pomoć pri startovanju uz brdo (HAC) (ako je vozilo opremljeno) Vozilo ima tendenciju da klizi u nazad na strmoj uzbrdici kada ponovo počne da se kreće posle zaustavljanja. HAC sistem sprečava da vozilo klizi u nazad tako što automatski uključuje kočnice u trajanju od 2 sekunde. Kočnice se otpuštaju kada se pritisne papučica gasa ili posle otprilike 2 sekunde.

UPOZORENJE
HAC sistem je aktivan otprilike samo 2 sekunde, tako da kada vozilo ponovo treba da krene uvek pritisnite papučicu gasa

* NAPOMENA

- Sistem za pomoć pri startovanju uz brdo (HAC) ne radi kada se ručica menjača nalazi u položaju P (parkiranje) ili N (neutralni)
- HAC se aktivira i ako je ESP isključen, ali neće se aktivirati ako je ESP pokvaren.

Svetlo upozorenja na naglo zaustavljanje (ESS) (ako je vozilo opremljeno)

Ovaj sistem svetlo upozorenja na naglo zaustavljanje treptanjem upozorava vozača iza vas da vozilo koči naglo i neočekivano. Sistem se aktivira kada:

- Vozilo se naglo zaustavi pti brzini od oko 55 km/h na brzinu od oko 7mk/h
- Kada se ABS sistem aktivira

Kada je brzina kojom se vozilo kreće manja od 40 km/h i ABS sistem van funkcije, i kada je naglo zaustavljanje završeno, stop svetlo neće trepereti, već će se svetlo upozorenja na naglo zaustavljanje automatski aktivirati.

Ovaj sistem svetla će se automatski ugasiiti kada vozilo predje brzinu od 10km/h nakon naglog zaustavljanja. Takodje će se automatski isključiti ukoliko vozilo ne prelazi duži vremenski period ovu brzinu.

Ovu funkciju svetla upozorenja na naglo zaustavljanje možete deaktivirati ručno pritiskom na prekidač za svetla upozorenja (sva 4 migavca)



MERE PREDOSTROŽNOST

Svetlo upozorenja na naglo zaustavljanje neće biti u funkciji ukoliko su već svetla upozorenja (sva 4 migavca) upaljena.

Za dobro kočenje

UPOZORENJE

- Kada god izlazite iz vozila ili ga parkirajte, uvek povucite parkirnu kočnicu do kraja i namestite ručicu menjača u P-parkiranje poziciju. U suprotnom, postoji rizik da se vozilo pokrene čime možete povrediti sebe i druge.
- Sva vozila bi uvek trebalo da imaju podignutu parkirnu kočnicu kada su parkirana kako bi se izbeglo nenamerno pokretanje vozila i povređivanje onih koji su u njemu i pešaka u saobraćaju.

- Pre nego što krenete sa parkinga, proverite da li je spuštena parkirna kočnica i da li ugašen indikator parkirne kočnice.
- Ako vozite kroz vodu, kočnice mogu da se ovlaže. Kočnice takođe mogu da se ovlaže prilikom pranja vozila. Vlažne kočnice mogu biti opasne! Vaše vozilo neće moći da se brzo zaustavi ako su mu vlažne kočnice.
- Mokre kočnice prouzrokuju zanošenje vozila u jednu stranu. Da bi se kočnice osušile, pritiskajte papučicu kočnice blago dok sistem kočenja ne počne da funkcioniše normalno, vodeći računa da svo vreme držite vozilo pod kontrolom. Ako se kočenje ne normalizuje, zaustavite vozilo na prvom bezbednom mestu i obratite se za pomoć Hyundai serviseru.
- Nikada ne izbacujte menjač iz brzine dok vozite nizbrdo. To može biti izuzetno opasno. Držite uvek motor u brzini i koristite kočnice za usporavanje. Onda pređite u nižu brzinu, tako da vam kočenje motorom pomogne da održite bezbednu brzinu.
- Nemojte "jahati" kočnicu. Ako odmarate nogu na pedali kočnice, može doći do pregrevanja kočnice i gubitka njene efektivnosti. To takođe doprinosi habanju delova kočionog sistema
- Ako vam se guma probuši dok vozite, polako usporavajte i držite pravac dok ne usporite dovoljno da možete bezbedno da sedete sa puta.
- Ako je vaše vozilo opremljeno automatskim menjačem, ne dozvolite da vam auto sam ide polako unapred "puzi". Da bi ste to izbegli, držite nogu na pedali kočnice dok auto stoji.

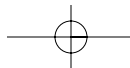

Upravljanje vašim vozilom

- **Budite oprezni ako se parkirate na brdu.** Podignite parkirnu kočnicu i prebacite ručicu menjača u "P" (automatski menjač) ili u prvu brzinu ili hod u nazad (ručni menjač). Ako je vaš auto okrenut licem ka nizbrdici, okrenite prednje točkove prema ivičnjaku, kako bi se sprečilo kretanje auta nizbrdo. Ako vam je auto okrenut licem uzbrdo, okrenite prednje točkove od ivičnjaka. Ako ivičnjaka nema, blokirajte točkove, podbacivanjem predmeta ispod njih.
- **U nekim uslovima, ručna kočnica se može zamrznuti u nekom položaju.** Ovo je najverovatnije da se desi kada se nakupi mnogo snega ili leda blizu zadnjih kočnica ili ako su kočnice vlažne. Ako postoji mogućnost da se kočnica zaledi, podignite je samo privremeno, dok postavite ručicu menjača u "P" (automatski menjač) ili prvu brzinu ili hod u nazad (ručni menjač) i blokirate točkove. Onda otpustite ručnu kočnicu.
- **Nikada nemojte zadržavati vozilo u mestu na uzbrdici pomoću pedale za gas.** Ovo može pregrejati menjač. Uvek koristite kočnicu parkirnu ili radnu kočnicu.

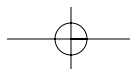
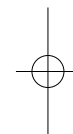
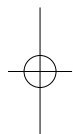

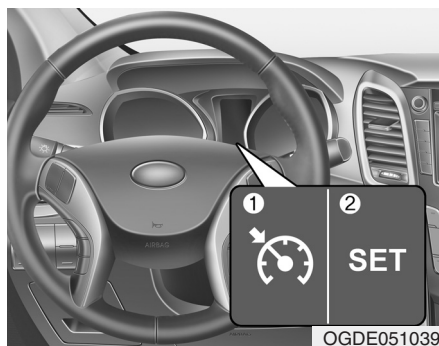
KONTROLNI SISTEM VOŽNJE PROGRAMIRANOM BRZINOM (AKO JE VOZILO OPREMLJE NO)

1. Indikator krstareće vožnje

2. Indikator programirane krstareće vožnje

Kontrolni sistem krstareće vožnje omogućuje vam da programirate vozilo da održava konstantnu brzinu kretanja, a da pritom da u toku vožnje ne morate da pritiskate papučice za gas. Ovaj sistem je namenjen za brzine iznad 40 km/h (25 milja/)

⚠ UPOZORENJE

- Ako kontrolni sistem krstareće vožnje ostane uključen (CRUISE indikator na instrument tabli će se uključiti) moguće je da će se kontrola vožnje slučajno uključiti. Držite sistem isključen kada ga ne koristite da se ne bi desilo da slučajno podesite brzinu i da se sistem aktivira.
- Koristite sistem za regulisanje krstareće vožnje samo kada vozite autoputem po dobrom vremenu.
- Ne koristite ovu vrstu vožnje kada nije bezbedno održavati vozilo u stalnoj brzini - na primer kada je gust saobraćaj ili kada gustina saobraćaja varira, na klizavim putevima (kiša, sneg, led), na krivudavim putevima ili putevima sa uzbrdicom ili nizbrdicom većom od 6 %.
- Obratite posebnu pažnju na uslove puta kada koristite sistem vožnje ekonomičnom stalnom brzinom.
- Budite oprezni kada vozite niz brdo uz uključen sistem za regulisanje krstareće vožnje, jer može doći do povećanja brzine.

⚠ MERE PREDOSTROŽNOSTI

U toku vožnje krstarećom brzinom, kod vozila sa ručnim menjačem, nemojte izbacivati menjač u neutral bez korišćenja pedale kvačila. Time možete zaustaviti motor. Ukoliko vam se ovo dogodi, stisnite pedalu kvačila, ili otpustite prekidač ON-OFF krstareće vožnje.

*** NAPOMENA**

- Kada se, u toku normalne vožnje krstarećom brzinom, aktivira položaj SET ili reaktivira nakon korišćenja kočnice, ovaj sistem vožnje će početi da deluje nakon nekih 3 sekundi. Ovo odloženo reagovanje je uobičajena pojava.

Upravljanje vašim vozilom



Funkcije rada prekidača sistema

- O: Poništavanje rada sistema.
-  : Uključ/isključuje sistem

RES+: Nastavljanje istom brzinom ili povećanje podešene brzine
SET-: Podešavanje ili smanjenje podešene brzine



Podešavanje brzine

1. Pritisnite  dugme na kolu upravljača, da upalite sistem. Indikator sistema će se upaliti.
2. Povećajte brzinu do željene stalne ekonomične brzine iznad 30 km/h (20 mph).

* **NAPOMENA** Za ručni menjač
 Za vozila sa ručnim menjačem, potrebno je da pritisnete pedalu kočnice makar jedan put, da bi ste podesili sistem, nakon pokretanja motora.



3. Pritisnite prekidač/SET - i pustite ga nakon što ste dostigli željenu brzinu. SET indikaciono svetlo na instrument tabli će zasvetleti. Otpustite papučicu gasa u isto vreme. Željena brzina će se automatski odžavati.
 Na strmoj uzbrdici/nizbrdici vozilo će možda malo usporavati ili ubrzavati.

Upravljanje vašim vozilom



Za povećanje vožnje programiranom brzinom:

Sledite bilo koji od ovih postupaka:

- Pomerite prekidač (RES+) i držite ga pritisnutim. Pustite prekidač kada dođete do željene brzine.
- Pomerite prekidač (RES+) i odmah ga pustite. Brzina će se povećavati za 2.0 km/h ili 1,6 km/h, svaki put kad koristite (RES+) ovakav način rada.



Za smanjenje brzine vožnje programiranom brzinom:

Sledite bilo koji od ovih postupaka:

- Pomerite prekidač (SET-) i držite ga pritisnutim. Vozilo će postepeno usporavati. Pustite prekidač kada dostignete željenu brzinu.
- Pomerite prekidač (SET-) i odmah ga pustite. Brzina će se smanjivati za 2.0 km/h ili 1,6 km/h, svaki put kad pomerite prekidač (SET-) na ovakav način rada.

Za privremeno povećanje brzine vožnje programiranom brzinom:
Ako želite da privremeno ubrzate vozilo, kad je uključen sistem za regulisanje krstareće vožnje, pritisnite pedalu gasa. Povećana brzina neće smetati radu sistema krstareće vožnje niti će izmeniti podešenu brzinu.
Za povratak na prethodno podešenu brzinu, sklonite nogu sa pedale gasa.

Upravljanje vašim vozilom

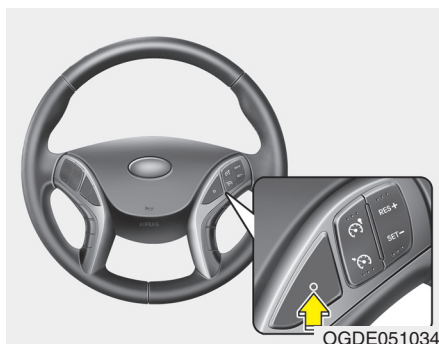

Poništavanje vožnje programiranom brzinom, uradite jedno od dole navedenog:

- Pritisnite pedalu kočnice.
- Pritisnite pedalu kvačila (kod ručnog menjača).
- Prebacite menjač u položaj N (neutralno) (kod automatskog menjača).
- Pritisnite prekidač CANCEL koji se nalazi na kolu upravljača.
- Smanjite brzinu vozila ispod programirane brzine za 15 km/h.
- Smanjite brzinu vozila na približno manje od 30 km/h (20 mph).

Svaka od ovih radnji će isključiti sistem za regulisanje krstareće vožnje (svetlo SET indikatora na instrument tabli će se isključiti), ali ovo neće isključiti sistem. Ako želite da potpuno isključite sistem programirane vožnje, pritisnite dugme (RES+) koje se nalazi na kolu upravljača. Vratiti ćete se na prethodno podešenu brzinu.



Za povratak na brzinu višu od 30 km/h: Ako je za poništavanje podešene brzine bila korišćena bilo koja druga opcija osim ON/OFF, to znači da je sistem i dalje aktivan i da će se pomeranjem prekidača (RES+) vratiti na brzinu koja je poslednja podešena. Ovo se neće dogoditi ako brzina vozila bude smanjena ispod približno 30 km/h.

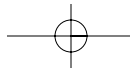

Upravljanje vašim vozilom

Da bi ste isključili sistem za regulisanjevožnje programiranombrzinom,uradite nešto od sledećih stvari:

- Pritisnite  dugme
- Ugasite motor.

Obe ove radnje će isključiti rad sistema za krstareće vožnje. Ako želite da ponovo uključite ovaj sistem, ponovite postupke koji su navedeni pod poglavljem "Podešavanje krstareće brzine vožnje)" na prethonoj strani.

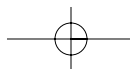
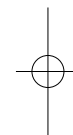
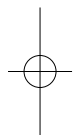

Upravljanje vašim vozilom

SISTEM ZA OGRANIČENJE BRZINE(AKO JE VOZILO OPREMLJENO)

Ovaj sistem vam pruža mogućnost da ograničite brzinu vožnje kada ne želite da prekoračite određenu brzinu. Ukoliko prekoračite podešenu brzinu, sistem upozorenja će se aktivirati (prekoračen brzina će se pojaviti na ekranu, i zvuk upozorenja će se oglasiti) dok ne smanjite brzinu kretanja.

* NAPOMENA

Ukoliko je sistem za ograničenje brzine aktiviran, sistem programirane vožnje ne može biti u funkciji.



OGDE051050

Funkcije rada prekidača sistema

O: Poništava funkcije sistema

 : Uključuje/isključuje sistem

RES+: Nastavljanje istom brzinom ili povećava podešenu brzinu

SET-: Podešavanje ili smanjenje podešene brzine



OGDE051035

Da podesite željenu brzinu :

1. Pritisnite  dugme na kolu upravljač da uključite sistem.

Upravljanje vašim vozilom

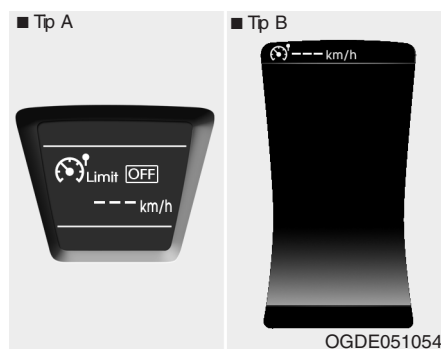

Indikator sistema će svetleti.



2. Pritisnite SET- dugme.

3. Pritisnite dugme +RES ili SET- dugme, i otpustite na **željenoj brzini**. Pritisnite dugme +RES ili SET- dugme i zadržite. **Brzina vozila će se povećati ili smanjiti za 5 km/h.**

Pritisnite dugme +RES ili SET- dugme i odmah otpustite. **Brzina vozila će se povećati ili smanjiti za 1 km/h.**

Podešena brzina će biti prikazana na instrument tabli.

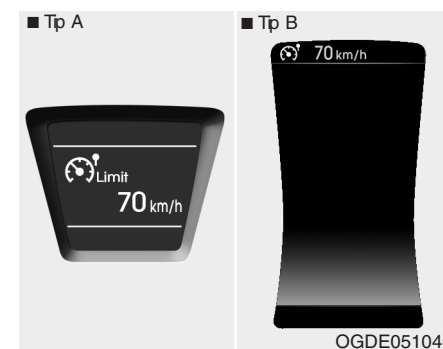

Podešena brzina će biti prikazana na ekranu.

Upravljanje vašim vozilom

Da prekoračite ograničenu brzinu vozila, potrebno je da jako stisnete pedalu gasa, (oko 80%) dok se kick down mehanizam ne aktivira i dok se zvuk mehanizma ne oglasi. Upaliće se svetlo upozorenja, i zvuk upozorenja će se čuti dok ne vratite brzinu kretanja vozila na ograničenu.

* NAPOMENA

- Ukoliko pritisnete pedalu gasa na oko 50% , vozilo neće preći dozvoljenu ograničenu brzinu koju ste podesili
- Zvuk klikanja koji dolazi iz kick down sistema nakon jačeg pritiskanja pedale gasa je uobičajena pojava.

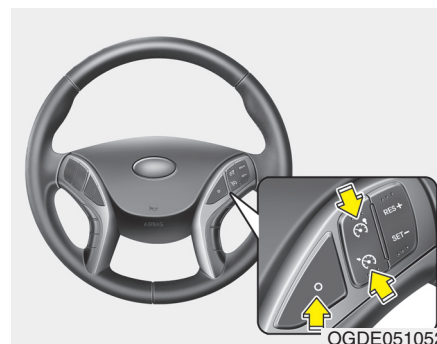

Za poništavanje funkcije uradite jeno od dole navedenog:

- Pritisnite ponovo  dugme.
- Pritisnite cruise prekidač (ukoliko pritisnete cruise prekidač(ovaj sistem će se aktivirati)
Ukoliko pritisnete prekidač CANCEL jedan put, poništiceete ograničenje brzine, ali nećete isključiti sistem.
Ukoliko želite ponovo da podesite ograničenje brzine, povucite na gore prekidač (RES+) ili na dole (SET-) do željene brzine.

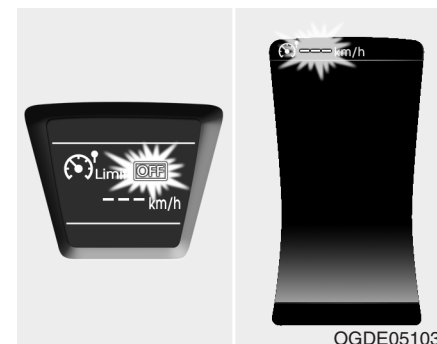

! MERE PREODSTROŽNOSTI
Indikator svetlo "OFF" će trepereti ukoliko postoji problem sa sistemom za ograničenje brzine.
Ukoliko se ovo dogodi, potrebno je da vam ovlašćeni HYUNDAI serviser pregleda sistem što je pre moguće.

EKONOMIČNA VOŽNJA

Ekonomična potrošnja goriva uglavnom zavisi od načina na koji vozite auto, od toga kuda ga vozite i kada ga vozite. Svaki od ovih faktora utiče na to koliko kilometara možete preći sa jednim litrom goriva. Da biste koristili svoj auto na najekonomičniji način, pridržavajte se sledećih uputstava koja će Vam pomoći da uštedite na gorivu i popravkama:

- Vozite tačno. Budite umereni kod ubrzavanja. Ne startujte naglo i ne dajte pun gas i održavajte konstantnu brzinu vožnje. Ne vozite između semafora kao da ste na trkama. Trudite se da prilagodite brzinu vožnje brzini ostalih učesnika u saobraćaju tako da ne morate bez potrebe menjati brzine. Izbegavajte da vozite tamo gde je gust saobraćaj kad god vam se ukaže prilika. Uvek držite bezbedno rastojanje od ostalih vozila da biste izbegli nepotrebno kočenje. Na ovaj način ćete umanjiti abanje kočnica.
- Vozite umerenom brzinom. Što brže vozite, više goriva trošite. Vožnja umerenom brzinom, naročito na autoputevima, jedan je od najefikasnijih načina da se smanji potrošnja goriva.
- Ne "jašite" pedale kočnice ili kvačila jer se tako povećava potrošnja goriva, a i mogućnost habanja na ovim komponentama. Pored toga, vožnja uz stalno oslanjanje noge na pedalu kočnice može dovesti do pregrevanja iste čime se umanjuje njeno delo vanje i efikasnost, a mogu nastati i ozbiljnije posledice.
- Vodite računa o pneumaticima. To znači da pneumatici moraju biti napumpani do preporučenog pritiska. Nepravilno napumpani pneumatici, bilo da je to suviše ili nedovoljno, prouzrokuju nepotrebno habanje. Proverite pritisak u pneumaticima bar jednom mesečno.
- Vodite računa da su točkovi pravilno centrirani. Neodgovarajuće centriranje može nastati od udaranja u ivičnjake ili posle prebrze vožnje preko neravnih površina. Loše centriranje uzrokuje brže habanje i druge probleme kao i veću potrošnju goriva.
- Održavajte vozilo u dobrom stanju. Za bolju uštedu goriva i manje troškove održavanja, održavajte vozilo prema planu održavanja iz Poglavlja 7. Ukoliko vozite auto u težim uslovima eksplotisanja, potrebno je češće održavanje (videti Poglavlje 7 radi detalja).
- Vodite računa da vam vozilo bude čisto. Za duži vek trajanja treba da vozilo nije u dodiru sa korozivnim materijalima. Veoma je važno da ne dozvolite da se blato, prljavština, led i slično nagomilaju sa donje strane vozila. Ova dodatna težina može dovesti do veće potrošnje goriva i može doprineti koroziji.
- Vozite što manje tereta. Nemojte nepotrebno opterećivati vozilo. Preterana težina povećava potrošnju goriva.
- Ne dozvolite da motor radi na prazno (u leru) duže nego što je potrebno. Ukoliko ste primorani da čekate (van saobraćajnih tokova) ugasite motor, pa ga ponovo startujte kada ste spremni da krenete.

Upravljanje vašim vozilom

• Zapamtite da vašem vozilu nije potrebno mnogo vremena za zagrevanje. Čim uključite motor pustite ga da radi 10 do 20 sekundi pre nego što ga ubacite u brzinu. Međutim, u veoma hladnim vremenskim uslovima, pustite motor da se nešto malo duže zagreva.

- Ne gušite i ne forsirajte motor (ne puštajte ga da radi sa prevelikim brojem obrtaja). Vozilo se 'muči' kod veoma lagane vožnje sa visokim stepenom prenosa što može odvesti do velikog naprezanja motora. Ako se ovo dogodi, prebacite u niži stepen prenosa. Vožnja sa prevelikim brojem obrtaja je forsiranje motora van granica bezbednosti. Ovo se može izbeći prebacivanjem u viši stepen prenosa pri preporučenim brojevima obrtaja motora.
- Ne koristite uređaj za klimatizaciju bez potrebe. Sistem klima uređaja radi preko motora tako da je ušteda goriva manja kada ga koristite.
- Otvoreni prozori prilikom brze vožnje povećavaju potrošnju goriva. Potrošnja goriva se takođe povećava ako vozite dok duvaju bočni ili čeon vetrovi. Da bi se ovaj uticaj smanjio, usporite kada vozite u ovakvim uslovima.

Održavanje vozila u dobrom i operativnom stanju je važno i zbog ekonomičnosti i zbog sigurnosti. Neka Vam autorizovani HYUNDAI serviser vrši redovne provere i popravke vozil.

⚠ UPOZORENJE - Gašenje motora tokom vožnje
Nikada nemojte gasiti motor prilikom spuštanja nizbrdo ili bilo kad dok je vozilo u pokretu. Servo upravljač i kočnice neće raditi kako treba sa isključenim motorom. Umesto toga, ostavite motor uključenim i prebacite u niži stepen prenosa kako bi ste kočili motorom. Takođe, isključivanje motora tokom vožnje može izazvat zaključavanje upravljača čime možete izgubiti kontrolu nad vozilom, a ovo da dovode do telesnih povreda i smrti.

VOŽNJA U SPECIJALNIM USLOVIMA**Vožnja u opasnim uslovima**

Kada vozite u opasnim uslovima, npr. po vodi, snegu, ledu, blatu, pesku i sličnom, držite se sledećih uputstava:

“Ljuljanje” vozila

Ako je potrebno da zaljuljate vozilo da bi se oslobodilo snega, peska ili blata, prvo pomerite upravljač levo i desno kako biste oslobodili prostor oko točkova. Zatim menjajte stepene prenosa hod u nazad-napred. Nemojte davati previše gasa, ne silite motor i što manje okrećite točkove. Ako nakon nekoliko pokušaja ne uspete da izvučete vozilo, neka vam vozilo izvuče vučna služba. U suprotnom, može da dođe do oštećenja menjača

UPOZORENJE - ABS

Nemojte pumpati pedalu kočnice kod vozila opremljenih ABS-om

- Ako se zaglavite usneagu, blatu ili pesku koristite drugi stepen prenosa. Polako dodavajte gas da bi ste izbegli proklizavanje točkova.
- Koristite pesak, kamenu so, lance za gume ili neki drugi materijal koji ne proklizava ispod pogonskih točkova kako biste obezbedili trenje.

UPOZORENJE –
Izbor nižeg stepena prenosa izbor nižeg stepena prenosa sa automatskim menjačem prilikom vožnje po klizavom kolovozu može izazvati udes. Prebacivanje u niži stepen opterećenja može dovesti do proklizavanja. Budite oprezni pri vožnji na klizavom kolovozu.

“Ljuljanje” vozila

Ako je potrebno da zaljuljate vozilo da bi se oslobodilo snega, peska ili blata, prvo pomerite upravljač levodesno kako biste oslobodili prostor oko točkova. Zatim menjajte stepene prenosa hod u nazad-napred. Nemojte davati previše gasa, ne silite motor i što manje okrećite točkove. Ako nakon nekoliko pokušaja ne uspete da izvučete vozilo, neka vam vozilo izvuče vučna služba. U suprotnom, može da dođe do oštećenja menjača

MERE PREDOSTROŽNOSTI

Dugotrajno pokušavanje da se vozilo izvuče iz snega ili leda bi moglo da dovede do pregrevavanja motora, oštećenja ili kvara menjača ili pneumatika

Upravljanje vašim vozilom

UPOZORENJE – “Paljenje” pneumatika

Nemojte dugo okretati točkove u mestu, naročito u brzinama većim od 56 km/h (35 milja na čas).

Okretanje točkova pri visokim brzinama kad vozilo stoji u mestu može dovesti do pregrevavanja koje može da ošteti pneumatika ili da povredi prolaznike.

NAPOMENA

ESP sistem (ako je vozilo opremljeno) bi trebalo isključiti ukoliko ćete tehnikom napred/nazag tj. ljuljanjem pokušati da oslobodite vozilo.

UPOZORENJE

Ako se vozilo zaglavilo u blatu ili snegu, nemojte ga pomerati napred - nazad ako se u blizini vozila nalaze druge osobe ili objekti jer vozilo može da se naglo pomeri i povredi osobe u okolini ili da se ošteti samo vozilo

Dobra vožnja u krivinama

Izbegavajte da u krivinama kočite ili menjate brzine, naročito kada je put vlažan. Najbolje je da iz krivine izađete uz blago ubrzanje. Ako se pridržavate ovih saveta, habanje pneumatika će biti svedeno na minimum.

Vožnja u noćnim uslovima

Kako je noćna vožnja opasnija od dnevne, evo nekoliko važnih saveta kojih bi se trebalo pridržavati:

- Vozite sporije i održavajte veću udaljenost od drugih vozila, jer je noću teže videti, naročito tamo gde nema uličnog osvetljenja.
- Podesite ogledala tj. retrovizore tako da smanjite odsjaj farove drugih vozila u njima
- Neka Vam prednji farovi budu uvek čisti i pravilno podešeni, na vozilima koja nemaju ugrađen sistem automatskog podešavanja farova. Prijavi ili nepravilno podešeni farovi će u velikoj meri otežati vožnju u noćnim uslovima.
- Nemojte gledati direktno u svetlost farova vozila koja Vam idu u susret. To Vas može privremeno zaslepiti i biće Vam potrebno nekoliko sekundi da Vam se oči ponovo naviknu na mrak.

Vožnja po kiši

Kiša i vlažni putevi mogu vožnju učiniti opasnom, posebno ako se niste pripremili za klizav kolovoz. Sledećih nekoliko stvari bi trebalo razmotriti kada vozite po kiši:

- Obilna kiša će Vam otežati vidljivost i povećaće razdaljinu potrebnu za zaustavljanje, pa je potrebno da vozite sporije.
- Održavajte opremu za brisanje vetrobranskog stakla u dobrom stanju. Zamenite metlice na brisačima kada počnu da se pojavljuju pruge ili neobrisane površine na vetrobranskom staklu.
- Ako Vam pneumatici nisu u dobrom stanju, naglo kočenje na vlažnom kolovozu može da izazove proklizavanje i eventualno dovede do nesreće. Uvek proveravajte da li su Vam pneumatici u dobrom stanju.
- Uključite prednje farove kako bi drugima bilo lakše da Vas vide.
- Prebrza vožnja kroz velike bare može uticati na Vaše kočnice. Ako morate da vozite kroz bare na putu, pokušajte da vozite sporije.
- Ako Vam se učini da su se kočnice pokvasile, pritiskajte ih lagano dok vozite sve dok se njihovo funkcionisanje ne vrati u normalu.

Vožnja u poplavljenim područjima

Izbegavajte vožnju u poplavljenim područjima osim kada ste sigurni da nivo vode doseže do glavične točka. Uvek vozite sporije kada se krećete kroz vodu. Održavajte dovoljno odstojanje od drugih vozila jer voda može uticati na rad kočnica. Posle voženja kroz vodu, osušite kočnice tako što ćete, krećući se sporije, pedal kočnice nežno pritiskati nekoliko puta

Vožnja po autoputu

Pneumatici:
Podesite pritisak u gumama prema zahtevima za vožnju na autoputu. Nizak pritisak u pneumaticima izazvaće pregrevanje i eventualno pucanje pneumatika. Izbegavajte upotrebu istrošenih i oštećenih guma jer bi mogle da puknu ili smanje vučnu silu.

*** NAPOMENA**

Nikada ne pumpajte pneumatike više nego što je dato kao podatak o maksimalnom pritisku na obodu pneumatika

⚠ UPOZORENJE

- Nizak ili suviše visok pritisak u pneumaticima može da dovede do loše upravljivosti vozilom i do oštećenja pneumatika, i do nesreća na putu, povreda, čak i smrti. Uvek proverite pritiske u pneumaticima pre vožnje. Za odgovarajući vrednosti pritisaka u pneumaticima pogledajte odeljak 8 "Pneumatici i točkovi".
- Vožnja sa istrošenim pneumaticima je opasna. Ovo može izazvati gubitak kontrole nad vozilom, sudare, povrede, pa čak i smrt. Istrošene pneumatike treba da budu što pre zamenjeni i nikada ih ne treba koristiti u vožnji. Pre vožnje uvek proverite da li su istrošeni. Za više informacija o pneumatike pogledajte odeljak 7 "Pneumatici i točkovi".

Gorivo, rashladna tečnost motora i ulje motora

Vožnja velikom brzinom uzrokuje veću potrošnju goriva nego vožnja u gradskim uslovima. Ne zaboravite da proverite i rashladnu tečnost i ulje za motor.

Pogonski remen:

Labav ili oštećen pogonski remen može da uzrokuje pregrevanje motora

Upravljanje vašim vozilom

ZIMSKI USLOVI VOŽNJE



1VQA3005

Pošto su uslovi zimske vožnje oštriji, veće je habanje i javljaju se i drugi problemi. Da biste probleme u toku vožnje zimi smanjili na minimum, potrebno je da se pridržavate sledećih saveta.

Sneg ili led na putu

Da biste mogli da vozite po dubokom snegu, potrebno je da koristite zimske pneumatike ili da na postojeće postavite lance. Ako su potrebni zimski pneumatici, neophodno je da odaberete pneumatike koji po tipu i dimenzijama odgovaraju originalnim. Ukoliko ne postupite tako, možete da ugrozite bezbednost i upravljanje vozilom. Brza vožnja, naglo ubrzavanje, naglo kočenje i nagli ulazak u oštre krivine mogu da budu veoma opasna praksa.

Prilikom usporavanja, što više koristite kočenje pomoću motora. Naglo kočenje na kolovozu prekrivenim snegom ili ledom može da dovede do sle-tanja s puta. Potrebno je da držite dovoljno rastojanje od vozila koje se kreće ispred vas. Takođe je važno lagano pritiskati kočnicu. Postavljanje lanaca može da obezbedi veće prijanjanje u vožnji, ali ne može da spreči zanošenje vozila.

* NAPOMENA

Lanci za sneg nisu zakonom dozvoljeni u svim zemljama. Proverite zakone države u kojoj vozite pre nego što ih postavite.

Pneumatici za sneg/ zimski pneumatici

Ako koristite pneumatike za sneg na vašem vozilu, one treba da budu iste veličine i nosivosti kao i originalne. Iste treba da budu postavljene na sva četiri točka, kako bi upravljanje bilo izbalansirano u svim vremenskim uslovima. Imajte na umu da trenje koje prave zimski pneumatici na suvom putu može biti manje od onih koje se originalno dobijaju sa vozilom. Treba voziti pažljivo čak i kad su putevi čisti. Proverite koje su maksimalne dozvoljene brzine sa Vašim prodavcem pneumatika.

UPOZORENJE - Veličina guma za sneg

Veličina i tip pneumatika za sneg mora biti jednaka veličini i tipu standardnih (onim kojima je vozilo bilo opremljeno pri isporuci). U suprotnom, upravljanje i bezbednost vozila mogu biti ugroženi.

Nemojte postavljati pneumatike sa zimskim profilom i ekserima pre nego što proverite lokalne, državne i gradske propise zbog eventualne zabrane njihovog korišćenja.

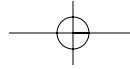

Upravljanje vašim vozilom



Lanci za sneg

Kako su bočne strane radijalnih guma tanje, mogu da budu oštećene ako se na njih montiraju neki tipovi lanaca za gume. Stoga, preporučljivo je koristiti zimske gume umesto lanaca za gume. Nemojte stavljati lance na točkove sa aluminijumskim naplaticima; lanci ih mogu oštetiti. Ako morate da ih koristite, stavite žičane lance debljine manje od 15 mm (0.59 in). Oštećenja nastala korišćenjem neodgovarajućih lanaca za gume nisu pokrivena garancijom proizvođača. Lance postavljajte samo na pogonske (prednje točkove).

- ! MERE PREDOSTROŽNOSTI**
- Proverite da su lanci odgovarajuće veličine za točkove vašeg vozila. Neispravni lanci mogu da oštete karoseriju i sistem za oslanjanje vozila što nije pokriveno garancijom proizvođača. Takođe, kuke za pričvršćavanje lanaca mogu da se oštete i lanac može da spadne s točka. Proverite da lanci imaju klasu SAE "S".
 - Uvek proverite da li su lanci dobro postavljeni nakon što ste ih upotrebljavali 1.5 km (0.3 do 0.6 milja). Ako se lanci olabave, ponovo ih zategnite.

Postavljanje lanaca

Prilikom instaliranja lanaca pratite uputstva proizvođača i stegnite ih što je više moguće. Vozite polako kada se lanci nalaze na točkovima. Ako čujete da lanci dodiruju karoseriju, zaustavite vozilo i stegnite lance. Čim počnete da vozite po putu koji je očišćen, skinite lance.

! UPOZORENJE
 - Postavljanje lanaca
 Kad postavljate lance parkirajte vozilo na sigurno mesto, dalje od saobraćaja. Uključite sva četiri migavca i stavite signalni trougao iza vozila. Uvek povucite parkirnu kočnicu, isključite motor i postavite menjač u položaj "P"-parkiranje.

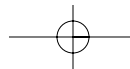
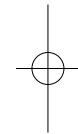

Upravljanje vašim vozilom

UPOZORENJE –

Lanci na točkovima

- Lanci za točkove mogu loše da utiču na upravljanje vozilom.
- Ne prelazite brzinu od 30 km/h (20 milja na sat), odnosno brzinu koju preporučuje proizvođač, koja god od ove dve vrednosti je niža.
- Vozite pažljivo i izbegavajte izbočenja, rupe, nagla skretanja i opasnosti na putu.
- Izbegavajte nagla skretanja i nagla kočenja

MERE PREDOSTROŽNOSTI

- Lanci neodgovarajuće veličine ili lanci koji nisu dobro postavljeni mogu oštetiti kočnice, karoseriju i gume.
- Ako čujete da lanci udaraju u vozilo, zaustavite vozilo i zategnite ih.

Koristite visoko kvalitetni etilen-glikol kao rashladnu tečnost

Vaše Hyundai vozilo se isporučuje sa visokokvalitetnom etilenglikol rashladnom tečnošću u sistemu za hlađenje. To je jedini tip rashladne tečnosti koji treba koristiti jer pomaže sprečavanju korozija u rashladnom sistemu, pod-mazuje pumpu za vodu i sprečava smrzavanje. Obavezno zamenite ili do-punite rashladnu tečnost u skladu sa planom održavanja u Poglavlju 7. Pre zime testirajte rashladnu tečnost da biste bili sigurni da je tačka zamrzavanja istog dovoljna za temperature koje se predviđaju u toku zime.

Prekontrolišite bateriju i kablove

Zima predstavlja dodatno opterećenje za sistem baterije. Vizuelno prekontrolišite bateriju i kablove kao što je opisano u Poglavlju 7. Nivo punjenja baterije može da prekontrolišite ovlašćeni Hyundai serviser.

Ako je potrebno promenite ulje i stavite ulje "zimске gradacije"

U nekim klimatskim uslovima se preporučuje da se u toku hladne zime koristi ulje "zimsko" koje ima niži viskozitet. Za preporuke videti Poglavlje 8. Ukoliko niste sigurni koje ulje treba da koristite, konsultujte svog ovlašćenog Hyundai serviser

Prekontrolišite svećice i sistem paljenja

Pregledajte svećice kako je opisano u Poglavlju 7 i zamenite ih ako je potrebno. Takođe proverite sve žice i komponente za paljenje da biste bili sigurni da nisu naprsle, pohabane ili oštećene na neki način

Zaštitite brave od zamrzavanja

Da bi ste zaštitili brave od zamrzavanja u otvor za ključ ubrizgajte dozvoljenu tečnost za odmrzavanje ili (WD40) ili sl. Ako je brava prekrivena ledom, poprskajte je dozvoljenom tečnošću za odmrzavanje da bi ste sklonili led. Ako je brava zamrznuta unutra, možete je odlediti ubacivanjem zagrejanog ključa. Pažljivo rukujte zagrejanim ključem da ne opečete prste

Koristite dozvoljenu tečnost u sistemu za pranje stakala

Da se voda u sistemu za pranje stakla ne bi zaledila, dodajte dozvoljeni rastvor tečnosti prema instrukcijama koje se nalaze na posudi za tu tečnost. Odgovarajuće sredstvo za tu svrhu može da se nabavi kod HYUNDAI ovlašćenog servisera. Ne koristite rashladnu tečnost za motor ili druge tipove antifrizna jer mogu da oštete boju na vozilu.

Ne dozvolite da vam se zamrzne parkirna (ručna) kočnica

Pod izvesnim uslovima parkirna kočnica može da se zamrzne u položaju kada je podignuta. Ovo najčešće može da se dogodi kada se sneg ili led nakupi oko zadnjih kočnica i u blizini istih ili ako su kočnice mokre. Ukoliko smatrate da ručna kočnica može da se zamrzne, upotrebite je samo privremeno dok menjač ne stavite u položaj "P" (automatski menjač) ili u prvu brzinu ili rikverc (ručni menjač) i dok ne blokirate točkove da auto ne bi počeo da klizi. Onda je spustite.

Ne dozvolite da se led i sneg nagomilaju na donjem delu vozila

Pod nekim uslovima, sneg i led mogu da se nagomilaju sa donje strane blatobrana i ometaju upravljanje vozilom. Kada vozite u oštrim zimskim uslovima, gde to može da se desi, treba periodično da proveravate donji deo vozila da biste se uverili da nema prepreka za normalno funkcionisanje prednjih točkova i komponenata upravljačkog mehanizma.

Nosite opremu koja je potrebna za vanredne situacije

U zavisnosti od oštine vremenskih uslova u kojima vozite svoj automobil, treba da nosite odgovarajuću opremu za vanredne situacije. Neke od stvari koje možda želite da ponese uključuju lance za gume, kablove ili lance za vuču, baterijsku lampu, lampublinkericu, pesak, lopatu, uskočne kablove, strugač za staklo, rukavice, prostirku, zaštitno odelo za rad, cebe i slično.

Upravljanje vašim vozilom

VOČA PRIKOLICE/PRIKLJUČNOG VOZILA

Ukoliko nameravate da vozilom vučete priključno vozilo, proverite sve regulative zakona koje se odnose na vuču priključnih vozila, regulative se razlikuje u zavisnosti koju vrstu priključnog vozila nameravate da vučete svojim vozilom.

Proverite sa ovlašćenim HYUNDAI serviserom sve detalje pre nego što se odlučite da vučete priključno vozilo .

UPOZORENJE – Vuča prikolice

Ako ne koristite odgovarajuću opremu ili ne budete vozili propisno, možete da prilikom vuče prikolice izgubite kontrolu nad vozilom – kočnice mogu da otkazu. Npr., ako je prikolica koju vučete preteška može doći do toga da kočnice ne rade kako treba ili da uopšte ne rade. Vi i putnici u vozilu možete zadobiti telesne povrede. Spojite prikolicu nakon što ste postupili po svim svim koracima i merama predostrožnosti koji su opisani u ovom poglavlju

UPOZORENJE Ograničenje težine

Neispravna vuča prikolice može da ošteti vozilo i da dovede do skupih popravki koje ne pokriva garancija proizvođača. Za pravilnu vuču vozila, pratite uputstva koja se nalaze u ovom poglavlju.

* NAPOMENA - Za Evropu

• Tehnički dozvoljeno maksimalno opterećenje na zadnjoj osovini(ma) može da bude prekoračeno za maksimalno 15% i tehnički dozvoljena maksimalna težina opterećenog vozila može da bude prekoračena za maksimalno 10% ili 100 kg (220.4 lbs), odnosno ona vrednost koja je niža. U ovom slučaju, nemojte da vozite brzinom većom od 100 km/h (62.1 mph) za vozila kategorije N1. Kada vozilo kategorije M1 vuče prikolicu, dodatni teret na uređaju za spregu može da dovede do prekoračenja maksimalnog nivoa opterećenja pneumatika, ali ne za više od 15%. U ovom slučaju, nemojte da vozite brzinom većom od 100 km/h (62.1 mph) i povećajte pritisak vazduha u pneumaticima za najmanje 0.2 bar.

MERE PREDOSTROŽNOSTI

Nepravilno vučenje prikolice može da dovede do oštećenja na vozilu i skupih popravki koje nisu pokriveno garancijom vozila. Za pravilno vučenje prikolice, pridržavajte se uputstava datih u ovom poglavlju.

Vaše vozilo može da vuče prikolicu.

Da biste ustanovili kapacitet prikolice koje vaše vozilo može da vuče, pogledajte “Težina prikolice” na kraju ovog poglavlja.

Imajte u vidu da se vuča razlikuje od obične vožnje. Vuča utiče na rukovanje, izdržljivost, trajnost delova i sklopova i potrošnju goriva. Uspešna vuča prikolice zahteva dobru opremu i pravilno korišćenje.

Ovo poglavlje sadrži mnoge savete i pravila za pravilnu vuču prikolice. Većina pravila i saveta su važna za vašu sigurnost i sigurnost putnika. Pročitajte ih pažljivo pre nego što spojite prikolicu.

Delovi i sklopovi vozila kao što su motor, menjač, točkovi i pneumatici, prilikom vuče rade pod većim opterećenjem. Motor radi pod većim opterećenjem ili pri većim brojevima obrtanja, što proizvodi dodatnu toplotu. Prikolica takođe utiče na povećanu otpornost sredine (vazduha), što povećava zahteve za vučnom silom.

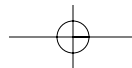

Upravljanje vašim vozilom

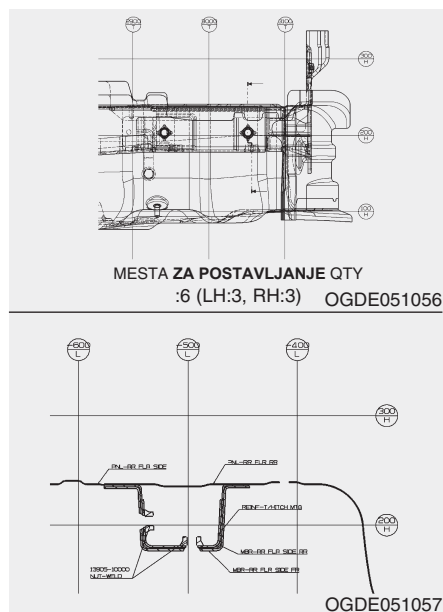

Kuke za vuču

Važno je da imate dobru opremu za vuču. Vetrovi, prestizanje velikih kamiona, loši putevi samo su neki od uzroka zašto treba da imate ispravne kuke. Evo nekoliko pravila:

- Da li ćete morati da bušite rupe na vozilu da biste ugradili kuku? Ako je odgovor da, zatvorite rupe nakon što sklonite kuku.

Ako ih ne zatvorite može doći do ulaska otrovnog ugljen monoksida (CO), kao i prašine i vode u vozilo. Branici nisu namenjeni za spajanje kuka i nemojte spajati kuke na njih. Koristite isključivo kuke s okvirom koje se ne montiraju na branicima. HYUNDAI kuku za vuču prikolice možete da nabavite kod ovlašćenog HYUNDAI serviser.

Sigurnosni lanci

Uvek pričvrstite sigurnosne lance na vozilo i prikolicu. Lance pričvrstite za podnožje prikolice, ne za kuku, tako da podnožje ne udari u put ako se razdvoji od kuke. Proizvođač lanaca, odnosno prikolica može vam dati dodatne informacije, pratite uputstva prilikom pričvršćivanja lanaca. Pratite uputstva proizvođača za pravilno postavljanje lanca. Uvek ostaviite dovoljno prostora, tako da možete da skremete sa prikolicom. Neka se sigurnosni lanac ne vuče po kolovozu.

Upravljanje vašim vozilom

Kočnice prikolice

Ako je prikolica opremljena sistemom za kočenje, proverite da to odgovara propisima i da sistem radi pravilno.

Ako je prikolica teža više od dozvoljene težine prikolice bez kočnica, onda na tu prikolicu moarte da ugradite kočnice.

Pažljivo pročitajte uputstva kako da ugradite, prilagodite i održavate kočnice. Nemojte pokušavati da prepraviti / popravite ili postavite bilo kakav dodatni deo na sistem kočnica vozila.

⚠ UPOZORENJE – Kočnice prikolice
Nemojte koristiti prikolicu koja već ima ugrađene kočnice ako niste sigurni da je sistem kočnica dobro instaliran. Neka vam HYUNDAI ovlašćeni serviser pregleda sistem kočnica.

Upravljanje vozilom pri vuči prikolice

Vuča prikolice zahteva određeno iskustvo. Pre nego što krenete na put, upoznajte se sa prikolicom. Ne zaboravite da je vaše vozilo, kada je na njega prikačena prikolica, dosta duže i da neće reagovati tako dobro kao kada ne vuče prikolicu.

Pre početka vuče prikolice, proverite kuku, sigurnosni lanac, ogledala i pravilan rad sve signalizacije na prikolici. Ako prikolica ima električne kočnice, pokrenite vozilo i prikolicu, posle toga pritisnite rukom upravljač za kočnice da biste proverili da su kočnice ispravne. Na ovaj način ćete proveriti da li električni spoj radi ispravno. Tokom vožnje proverite da li su kočnice ispravne, kao i sva svetla i da li je teret propisno .osiguran

Držanje rastojanja

Budite udaljeni od vozila ispred sebe zana-manje dve dužine odstojanja kada bi vozili bez prikolice. Na ovaj način ćete izbeći nagla kočenja i skretanja

Preticanje

Kada vučete prikolicu potrebno vam je više prostora za preticanje. Zbog povećane dužine vozila, biće vam potrebno i više mesta da se vratite u svoju traku

Parkiranje unazad-hod unazad

Držite donji deo upravljača jednom rukom. Za skretanje prikolice ulevo, pomerite volan u levo. Za skretanje prikolice udesno, pomerite volan udesno. Uvek se parkirajte polako i neka vam neko pomogne pri navodjenju.

Skretanje

Prilikom skretanja, kada je za vozilo prikačena prikolica, šire skrećite nego što radite obično. Ako budete pažljivi prilikom skretanja izbeći ćete da vaša prikolica udari oznake na putu, stubiće, drveće ili druge objekte. Izbegavajte nagla skretanja i nagle manevre.

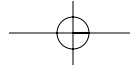

Upravljanje vašim vozilom

Korišćenje pokazivača pravaca(migavaca) pri vuči prikolice

Kada vučete prikolicu, vozilo ima drugačije migavce i dodatnu instalaciju. Zeleni indikator na instrument tabli će svetleti pri svakom skretanju, odnosno promeni trake. Ako su ispravno postavljeni, migavci na prikolici će takođe treperiti pri svakom skretanju, odnosno kada su uključeni. Kad vučete prikolicu zeleni indikator na instrument tabli će svetleti čak i kada su sijalice na prikolici pregorele. Tako Vi mislite da svi vide Vaše namere, u stvarnosti drugi ne vide signalizaciju. S vremena na vreme proverite da li svetle migavci i svetla. Nemojte spajati instalaciju na prikolici sa instalacijom na vozilu direktno. Koristite isključivo instalaciju i priključke odo-brene za korišćenje na prikolici. Neka vam Hyundai ovlašćeni serviser vozila pomogne pri odabiru i instalaciji

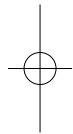

Vožnja po usponimai i nizbrdicama

Na nizbrdici smanjite brzinu i prebacite u niži stepen prenosa. Ako ne budete vozili u nižoj brzini, češće ćete koristiti kočnice, izazvati pregrevanje i one će prestati da rade efikasno. Na velikoj uzbrdici smanjite brzinu na 70 km/h kako biste smanjili mogućnost pregrevavanja motora i menjača. Ako vaša prikolica bez kočnica teži više nego što je dopušteno, a imate au-tomatski menjač, vozite u položaju D (vožnja) dok vučete prikolicu. Vožnja u položaju D dok vučete prikolicu smanji će zagrevanje i produžiti vek menjača.



MERE PREDOSTROŽNOSTI

- Pri vuči prikolice na usponima (većim od 6%), obratite pažnju na temperaturu tečnosti za hlađenje motora, kako ne bi došlo do pregrijavanja motora. Pratite kazaljku instrumenta za poka-zivanje temperature rashladne tečnosti i ako se kazaljka približi oznaci "H" (hot - toplo), zau-stavite vozilo na sigurnom mestu čim budete u prilici, ostavite da motor radi u praznom hodu dok se ne ohladi do radne temperature. Nakon toga možete da nastavite vožnju.
- Prilagodite brzinu vozila težini prikolice da biste smanjili mogućnost pregrevavanja motora i menjača.

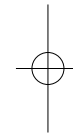

UPOZORENJE

Korišćenje neodgovarajuće instalacije bi moglo da dovede do oštećenja električnog sistema u vozilu ili nanošenje telesnih povreda.

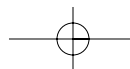

Upravljanje vašim vozilom

Parkiranje na uzbrdici

Generalno, ne bi trebali da parkirate vozilo sa prikolicom na uzbrdici, jer bi moglo da dođe do teških povreda ako prikolica ili vozilo krenu nizbrdo.

⚠ UPOZORENJE –
Parkiranje na uzbrdici
Parkiranje vozila s prikolicom na
nizbrdici može da prouzrokuje teške
povrede, pa i smrt, ako se prikolica
slučajno otkaçi.

Međutim, ako ipak morate da parkirate vozilo na takvom mestu, pratite sledeća uputstva:

1. Parkirajte vozilo. Okrenite kolo upravljača u pravcu ivičnjaka (u desnu stranu ako je vozilo okrenuto na dole, i u levu stranu ako je vozilo okrenuto na gore).
2. Ako je vozilo opremjeno ručnim menjačem, postavite ručicu menjača u položaj N (Neutralno). Ako je vozilo opremjeno automatskim menjačem, postavite ručicu menjača u položaj P (Parkiranje).
3. Podignite parkirnu kočnicu i ugasiite motor.
4. Postavite podupirače ispod točkova prikolice na onoj strani točkova koja je okrenuta nizbrdo.
5. Startujte motor, držite pritisnutu pedalu kočnice, prebacite ručicu menjača u N (neutralni) položaj, otpustite ručnu kočnicu i lagano puštajte pedalu kočnice dok se opterećenje ne prenese na podupirače ispod točkova.
6. Ponovo pritisnite kočnice, podignite ručnu kočnicu i prebacite ručicu menjača u položaj R (hod u nazad) za ručni menjač ili P (parkiranje) za automatski menjač.
7. Isključite motor i otpustite pedalu kočnice ali ostavite parkirnu kočnicu podignutu.

⚠ UPOZORENJE – Parkirna kočnica
Ako izađete iz vozila, a da parkirna
kočnica nije dobro povučena, to može
da bude veoma opasno, jer vozilo može
da se pokrene.
Ako ostavite motor da radi, može doći
do naglih pokreta vozila, i samim
tim dovesti do teških, smrtonosih
povreda.

Kad se spremate da napustite parking na uzbrdici

1. S ručnim menjačem u položaju N (neutralno) odnosno sa automatskim menjačem u položaju P (parkiranje) pritisnite kočnicu i držite je dok:

- Pokrećete motor;
 - Ubacujete u brzinu;
 - Spuštate ručnu kočnicu.
2. Polako sklonite nogu sa kočnice.
3. Polako krenite sve dok prikolica ne oslobodi podmetače.
4. Zaustavite vozilo, a podmetače neka vam neko drugi pokupi.

Održavanje pri vuči prikolice

Kada vučete prikolicu, vašem vozilu je potreban češći servis. Ovo se posebno odnosi na ulje motora i menjača i rashladno sredstvo u motoru. Druga stvar na koju morate da obratite pažnju je stanje kočnica. U ovom priručniku su navedene i opisane ove stavke. Lako ih možete pronaći u indeksu. Držite se rasporeda održavanja. Nemojte da zaboravite da održavate prikolicu i kuku. Bilo bi najbolje kada bi stanje prikolice mogli da proverite na početku svake vožnje.

Najvažnije je da proverite da li su čvrsto stegnuti vijci za fiksiranje i remen kuke.

 **MERE PREDOSTROŽNOSTI**

- *Zbog povećanja težine može doći do pregrevanja motora pri toplom vremenu ili vožnji uzbrdo. Ako merač pokazuje da se vozilo pregreva zaustavite vozilo, isključite uređaj za klimatizaciju i sačekajte da se motor ohladi.*
- *Kad vučete prikolicu, češće proveravajte ulje u menjaču.*
- *Ako vaše vozilo nije opremljeno uređajem za klimatizaciju, uključite ventilator da bi se povećale performanse motora vozila prilikom vučenja prikolice.*

Upravljanje vašim vozilom

Ako odlučite da vučete prikolicu

Nekoliko važnih saveta :

- Razmislite o upotrebi pomoćnog točka za zanošenje prikolice. Obratite se vašem ovlašćenom prodavcu za pomoć.
- Ne koristite vaše vozilo za vuču prvih 2000 km (1200 milja) radi pravilne razrade motora i ostalih sklopova u vozilu.
- Ako vučete prikolicu, obratite se Hyundai ovlašćenom serviseru za dodatni komplet za vuču prikolice.
- Vozite ispod 100 km/h (60 milja na sat). Ako je Vaše vozilo komercijalno, vozite ispod 80 km/h.
- Na dugim uzbrdicama nemojte prelaziti 70 km/h (45 milja na sat), odnosno ne prekoračujte dozvoljenu brzinu, šta god je od ova dva manja vrednost.
- U tablici su prikazane vrednosti za težinu koje morate da uzmete u obzir prilikom vuče prikolice.

Za Evropu

		Benzinski 1.4L		Benzinsk 1.6L MPI		Benzinsk 1.6L GDI		Dizel 1.4L		Dizel 1.6L	
		M/T		M/T	A/T	M/T	A/T	M/T		M/T	A/T
Maksimalna težina prikolice kg (lbs.)	Bez sistema kočnica	600 (1,323)		600 (1,323)	600 (1,323)	600 (1,323)	600 (1,323)	650 (1,433)		650 (1,433)	650 (1,433)
	Sa sistemom kočnica	1,200 (2,646)		1,300 (2,866)	1200 (2,646)	1,400 (3,086)	1,300 (2,866)	1,500 (3,307)		1,500 (3,307)	1,400 (3,086)
Maksimalno dopušteno statičko vertikalno opterećenje na kuki kg (lbs.)		60 (132)		60 (132)	60 (132)	60 (132)	60 (132)	75 (165)		75 (165)	75 (165)
Preporučena razdaljina od centra zadnjeg točka do tačke oslanjanja (kuka) mm (inch)		870 (34.3)									

M/T : Ručni menjač

A/T : Automatski menjač

Upravljanje vašim vozilom

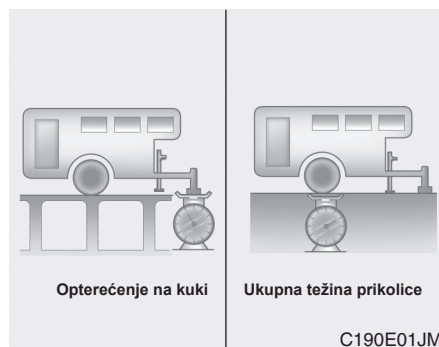
**Opterećenje prikolice**

Koliki teret može da podnese prikolica? Ne bi trebalo da prelazi više od težine prikolice s kočnicama, ali i to može da bude preteško. Zavisí od toga za šta ćete koristiti prikolicu. Na to utiču činioci poput brzine, uspona, nadmorske visine, spoljašnje temperature i učestalosti vuče. Idealna težina zavisi od dodatne opreme koju imate u vozilu.

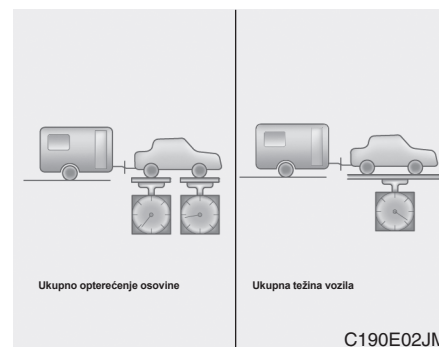
**Težina kuke na prikolici**

Ukupna masa vozila sa prikolicom ne bi trebalo da pređe (GVW) vrednost na-značenu na pločici sa podacima vozila. Ukupna masa vozila sa prikolicom je masa vozila sa vozačem, putnicima, prtljagom, teretom (prikolicom), kukom, opterećenjem na kuki i drugom doda-tnom opremom. Ako vučete prikolicu, morate da dodate i opterećenje na kuki GVW vrednosti jer će vaše vozilo vući i to opterećenje

Opterećenje na kuki prikolice treba da iznosi maksimalno 10% od ukupnog tereta natovarene prikolice, u okviru dopuštenih granica. Nakon što natovarite prikolicu, izmerite prikolicu zatim opterećenje na kuki da vidite da li odgovaraju težine. Ako ne odgovaraju, možda je dovoljno samo da rapodelite teret u prikolici.

Upravljanje vašim vozilom

- ⚠ UPOZORENJE-Prikolica**
- Nikada ne optećujte više zadnji deo prikolice od prednjeg. Oko 60% opterećenja treba da bude u prednjoj polovini prikolice a preostalih 40% u zadnjoj.
 - Nikad nemojte opterećivati prikolicu težinom većom od dozvoljene. Nepravilno opterećivanje vozila može uzrokovati njegovo oštećenje i/ili povrede vozača i putnika pa i drugih učesnika u saobraćaju. Proverite težine i opterećenja na vagi za vozila u servisnoj stanici.
 - Nepravilno opterećena prikolica može izazvati gubitak kontrole nad vozilom.

* NAPOMENA

Što je veća nadmorska visina, performanse motora se umanjuju. Za svakih 1.000 m nadmorske visine, učinak motora se smanjuje za 10% imajte ovo u vidu i umanjite teret koji prevozite.

TEŽINA VOZILA

U nastavku poglavlja biće Vam objašnjeno kako da pravilno opteretite svoje vozilo i/ili prikolicu, kako da vam vozilo bude uvek opterećeno u skladu sa kapacitetima predviđenim njegovim dizajnom, sa ili bez prikolice. Pravilno opterećivanje vozila obezbeđuje maksimum njegovih performansi. Pre nego što počnete da opterećujete svoje vozilo dodatnim teretom upoznajte se sa sledećim izrazima i terminima pomoću kojih ćete moći da odredite težine i opterećenja na vašem vozilu, sa ili bez prikolice, uz pomoć specifikacije vozila i sertifikacije.

Bazna težina

Ovo je težina vozila sa punim rezervoarom goriva i svom standardnom opremom. Ona ne uključuje putnike, prtljag ili dodatnu opremu.

Masa vozila

Ovo je težina Vašeg novog vozila kada ste ga preuzeli od vašeg prodavca plus bilo koji deo dodatne opreme koja se kasnije dodaje.

Težina prtljaga

Ovo uključuje sav teret dodat bazičnoj težini uključuje prtljag i dodatnu opremu.

GAW (ukupno opterećenje osovine)

Ovo je ukupna težina postavljena na svak-uosovinu (prednju i zadnju) - uključuje težinu vozila i sav teret.

GAWR (ukupno dozvoljeno opterećenje osovine)

Ovo je maksimalna dozvoljena težina koja se sme postaviti na svaku osovinu (prednju ili zadnju). Ovi brojevi su prikazani na sertifikaciji. Ukupna težina svakoj od osovinu ne sme preći svoj GAWR.

GVW (ukupna težina vozila)

Ovo je bazična težina plus stvarna težina prtljaga plus putnici

GVWR (ukupna dozvoljena težina vozila)

Ovo je maksimalna dozvoljena težina pot-puno natovarenog vozila (uključujući sve dodatke, opremu, putnike i prtljag).

GVWR je prikazan na identifikacionoj pločici koji se nalazi na unutrašnjoj strani vrata na vozačevoj ili suvozačevoj strani.

Preopterećenje vozila

⚠ UPOZORENJE-Težina vozila
Ukupno dozvoljeno opterećenje osovine (GAWR) i ukupna dozvoljena težina vozila (GVWR) su prikazani na identifikacionoj pločici koja se nalazi nalepljena na unu-trašnjoj strani vrata sa vozačeve (ili suvozačeve) strane. Ako stvarne težine i opterećenja prelaze ove vrednosti to može izazvati saobraćajnu nezgodu ili oštećenje vozila. Možete izračunati težinu svog tereta merenjem težine predmeta (ili ljudi) pre nego što ih stavite u vozilo. Uvek pazite da ne preopterete vozilo.

Kako postupiti u vanrednim situacijama

Upozorenja na putu / 6-2

- Sigurnosna svetla upozorenja / 6-2

Vanredna situacija u toku vožnje / 6-3

- Ukoliko se motor u toku vožnje ugasi / 6-3
- Ukoliko pneumatik pukne u toku vožnje / 6-3

Kada motor neće da startuje / 6-4

- Ukoliko motor ne vergla ili sporije vergla / 6-4
- Ukoliko motor vergla i ne startuje se / 6-4

Pokretanje motora / 6-5

- Pokretanje motora uz pomoć kablova / 6-5
- Guranje vozila / 6-7

Ukoliko se motor pregreva / 6-8

Ukoliko vam pukne pneumatik (rezervni točak) / 6-9

- Dizalica i alat / 6-9
- Vadjenje rezervnog pneumatika / 6-10
- Zamena pneumatika / 6-10
- Momenat pritezanja matica/ 6-14

Sistem kontrole pritiska u pneumaticima (TPMS) / 6-17

- Indikator kvara na TPMS sistemu/ 6-19
- Zamena pneumatika sa TPMS sistemom / 6-20

Ukoliko pukne pneumatik (sa kompletom za zaptivanje pneumatika) / 6-22

- Uvod / 6-22
- Sadržaj kompleta za zaptivanje pneumatika / 6-23

- Upotreba kompleta za zaptivanje pneumatika / 6-24
- Smeša za zaptivanje pneumatika / 6-25
- Stvaranje pritiska u pneumaticima / 6-25
- Saveti za bezbednu upotrebu kompleta za zamenu pneumatika / 6-26
- Tehnički podaci/ 6-27

Vučna vozila / 6-28

- Šlep služba/ 6-28
- Kuka za šlepovanje / 6-29
- Šlepovanje vozila/ 6-29 /

Komplet prve pomoći 6-32

- Protiv požarni aparat / 6-32
- Komplet za pružanje prve pomoći / 6-32
- Reflektujući trougao / 6-32
- Merač pritiska pneumaticima/ 6-32

Kako postupiti u vanrednim situacijama

UPOZORENJA NA PUTU

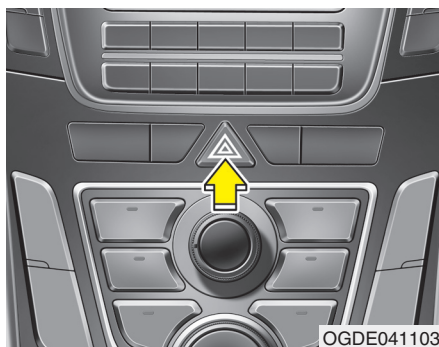

Svetlo upozorenja

Signalno svetlo upozorenja služi da upozori ostale vozače da budu izuzetno oprezni kada se približavaju Vašem vozilu, pretiču ga ili obilaze.

Treba ih koristiti u nuždi, opasnim situacijama i kada god vršite bilo koju popravku na vozilu ili kada vozilo zaustavite pored puta.

Signalna svetla upozorenja možete upaliti i kada motor ne radi. Prekidač za paljenje svetla upozorenja se nalazi na centralnoj konzoli.

Svi pokazivači pravca tzv migavci će se paliti i gasiti naizmenično, istovremeno.

- Signalna svetla upozorenja možete upaliti i kada motor ne radi.
- Pokazivači pravca neće raditi kada je signalno svetlo upozorenja upaljeno.
- Signalno svetlo upozorenja treba biti upaljeno i kada vaše vozilo vučete uz pomoć drugog vozila.

VANREDNA SITUACIJA U TOKU VOŽNJE

Ukoliko vam se motor ugasi na raskrsnici ili na pešačkom prelazu

- Ako se motor ugasi na raskrsnici ili pešačkom prelazu, prebacite ručicu menjača u položaj N (neutralni) a zatim odgurajte vozilo na sigurno mesto.
- Ako vaše vozilo ima ručni menjač, a nije opremljeno prekidačem za zaključavanje kontakt brave, ono se može pomeriti unapred pomeranjem ručice menjača u drugu ili treću brzinu i okretanjem ključa u start poziciju bez pritiskanja kvačila.

Ukoliko vam pneumatik pukne u toku vožnje

1. Skinite nogu sa papučice gasa i održavajući pravac kretanja, usporite. Ne pritiskajte odmah kočnice i ne pokušavajte da odmah sidete sa puta jer možete izgubiti kontrolu nad vozilom. Kada ste dovoljno usporili da je kočenje sigurno - kočite pažljivo i sidite sa puta. Vozite pažljivo, što je moguće dalje od puta i parkirajte na čvrstoj, ravnoj podlozi a u skladu sa zakonom o bezbednosti u saobraćaju.
2. Po zaustavljanju, uključite svetla upozorenja, podignite parkirnu kočnicu i stavite menjač u položaj P (PARK) - za automatski menjač, ili R (hod u nazad) - za ručni menjač.
3. Potrebno je da svi putnici izađu iz vozila. Vodite računa da svi izađu na bezbednoj strani kolovoza ,koja je dalje od saobraćaja.
4. Pri promeni točka, pridržavajte se uputstva koje se nalazi u dalje u ovom odeljku.

Ako se motor ugasi u toku vožnje

1. Održavajući pravac, postepeno smanjite brzinu. Sidite pažljivo sa puta i zaustavite se na bezbednom mestu.
2. Uključite svetla upozorenja
3. Pokušajte ponovo da startujete motor. Ako ne uspete, pozovite ovlašćeni HYUNDAI servis.

Kako postupiti u vanrednim situacijama

AKO NE MOŽETE DA POKRENETE MOTOR

Ako motor obrće(vergla) sprije

1. Ako je vaše vozilo sa automatskim menjačem, vodite računa da je menjač u položaju N (neutralni) ili P (parkiranje) i da je parkina kočnica podignuta.
2. Proverite da li su spojevi tzv. kleme baterije čisti i dobro pritegnuti.
3. Upalite svetlo u vozilu. Ako je svetlo prigušeno ili ako se gasi pri startovanju, znači da je baterija ispražnjena
4. Proverite spojeve startera. Da li su dobro pričvršćeni?
5. Ne gurajte / ne vucite vozilo da startujete. Pogledajte uputstva:Startovanje pomoću kablova

Ako motor obrće (vergla) normalno,
ali ne startuje

1. Proverite nivo goriva.
2. Sa ključem u LOCK poziciji, proverite sve spojeve vezane za paljenje, na bobini i svećicama. Učvrstite svaki deo koji je labav.
3. Proverite sve vodove za gorivo u odeljku motora.
4. Ako još uvek ne možete da startujete motor, pozovite ovlašćeni HYUNDAI servis.

UPOZORENJE

Ako ne možete da pokrenete motor, ne gurajte / ne vucite vozilo da bi pokrenuli motor. To može da dovede do sudara ili da prouzrokuje teško oštećenje. Pored toga, startovanje uz pomoć guranja ili vučenja može da prouzrokuje preopterećenje katalitičkog konvertora i da stvori opasnost od požara.

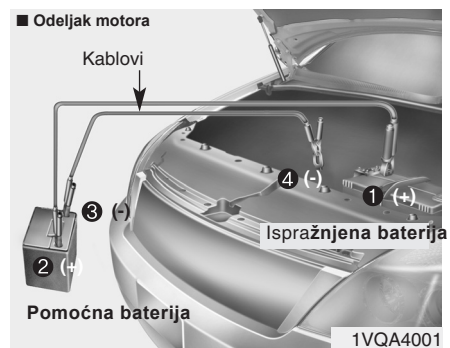
STARTOVANJE UZ POMOĆ KABLOVA

Povežite kablove numeričkim redosledom i diskonektujte ih obrnutim redosledom.

Startovanje uz pomoć kablova Startovanje uz pomoć kablova može biti opasno ako se izvodi nepravilno. Stoga, kako se ne biste povredili ili oštetili svoje vozilo ili bateriju, pratite proceduru za pravilno startovanje pomoću kablova. Ako niste sigurni, strogo preporučujemo da se obratite stručnom tehničkom licu

! MERE PRE-DOSTROŽNOSTI

Koristite samo kablove za 12 volti. Možete bespovratno oštetiti starter, sistem paljenja i ostale električne delove na vozilu korišćenjem napajanja od 24V (ili dve baterije od 12V serijski vezane).

! UPOZORENJE - Baterija
Nikada nemojte pokušavati da proverite nivo elektrolita u bateriji. Ovo bi moglo da izazove pucanje ili eksploziju baterije koje vam može naneti telesne povrede.

! UPOZORENJE-Baterija

- Držite bateriju dalje od otvorenog plamena i varnica. Baterija proizvodi vodonik, gas koji može da eksplodira ako dođe u kontakt sa vatrom ili varnicom. Ukoliko se ne pridržavate ovih uputstava možete naneti sebi teške telesne povrede, i prouzrokovati veliku materijalnu štetu na vozilu. Ukoliko niste sigurni kako da ispravno obavite ove procedure, obratite se za tehničku pomoć ovlašćenog lica.
- Automobilске baterije sadrže sumpornu kiselinu koja je veoma otrovna i korozivna. Prilikom pokretanja motora uz pomoć kablova, uvek nosite zaštitne naočare, pazite da vam kiselina ne dospe u oči, na kožu, odeću ili na vozilo.
- Nemojte pokušavati da startujete motor pomoću kablova ako je ispražnjena baterija zamrznuta ili ako je nivo elektrolita nizak; baterija može da pukne ili eksplodira.

Kako postupiti u vanrednim situacijama

Procedura za pokretanje motora uz pomoć kablova



MERE PREDOSTROŽNOSTI-AGM baterija (ako je vozilo opremljeno)

- Baterije sa upijajućim mat staklom (AGM) ne zahtevaju održavanje i njih bi trebalo da servisira samo ovlašćeni HYUNDAI serviser. Za punjenje AGM baterije, koristite samo potpuno autoatske punjače koji su specijalno napravljeni za AGM baterije.
- Kada menjate AGM bateriju, koristite samo originalnu HYUNDAI bateriju za ISG sistem.
- Ako je AGM baterija ponovo priključena ili zamenjena, ISG funkcija neće odmah biti aktivirana. Ako želite da koristite ISG funkciju, senzor za bateriju mora da bude podešen (kalibrisan) tokom približno 4 časa sa isključenim motorom.

* NAPOMENA

Ukoliko je baterija na vašem vozilu prazna, motor možete pokrenuti uz pomoć baterije drugog vozila i dva kablova za pokretanje motora. Koristite samo kablove sa potpuno izolovanim držačima.

Kako biste izbegli mogućnost oštećenja obe baterije i zadobijanje telesnih povreda, striktno se pridržavajte sledeće procedure:

1. Obavezno proverite jačinu pomoćne baterije, koja mora biti 12-volt i proverite da li je negativan pol uzemljen. .
2. Ukoliko se pomoćna baterija nalazi na drugom vozilu, vozila se ne smeju dodirivati.
3. Ugasite sve ne potrebne potrošače.

4. Povežite kablove prema tačnom re-dosledu kao i na slici. Prvo prikačite jednu

klemu kabla na pozitivan pol ispražnjene baterije (1), onda prikačite drugi kraj istog kabla na pozitivan pol pomoćne baterije (2).

Posle toga, koristeći drugi kabl, prikačite jednu klemu za negativan pol baterije pomoćne baterije, sa koga se vrši punjenje (3), zatim prikačite drugi kraj tog kabla na čvrsti metalni deo motora (npr. nosač) dalje od baterije (4). Ne vezujte kabl za ili u blizini nekog pokretnog dela. Pazite da kablovi ne dodiruju ništa osim polova baterija ili određenog uzemljenja. Nemojte se naginjati iznad baterija dok vršite spajanja kablova.



MERE PREDOSTROŽNOSTI-Kablovi

Ne povezujte kablom negativan pol pomoćne baterije sa negativnim polom ispražnjene baterije. Moglo bi da dođe do pucanja ispražnjene baterije i curenja elektrolita.

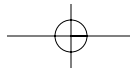

Kako postupiti u vanrednim situacijama

5. Startujte motor u vozilu sa pomoćnom baterijom i pustite da radi na oko 2000 obrtaja u minutu, zatim startujte motor u vozilu sa ispražnjenom baterijom. Ukoliko niste sigurni zbog čega se baterija ispraznila, neka vam HYUNDAI ovlašćeni serviser pregleda vozilo.

Startovanje guranjem vozila

Ako je Vaše vozilo opremljeno ručnim menjačem, ne bi trebalo da startujete motor guranjem vozila jer to može da ošteti sistem kontrole emisije gasova, katalizator. Vozila opremljena automatskim menjačem se ne mogu startovati guranjem. Pratite uputstva za startovanje pomoću kablova iz ovog odeljka.

UPOZORENJE

Nikada nemojte vući svoje vozilo drugim vozilom kako bi pokrenuli motor, jer naglo prihvatanje br. obrtaja pri startovanju, bi moglo da izazove sudar sa vozilom koje se koristi za vuču.

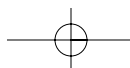
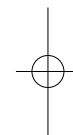
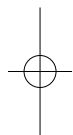

Kako postupiti u vanrednim situacijama

AKO SE MOTOR PREGREVA

Ako vam merač temperature pokazuje pregrevanje motora, doći će do gubitka snage ili ćete čuti glasan pulsirajući zvuk ili kuckanje i motor će verovatno biti suviše vruć. Ako se to dogodi, treba uraditi sledeće:

1. Sidite sa puta i zaustavite vozilo na bezbednom mestu.
2. Prebacite menjač u položaj P (automatski menjač) ili N (ručni menjač) i podignite parkirnu kočnicu. Ako je uključen klima uređaj, isključite ga.
3. Ako rashladna tečnost curi ispod vozila ili ako para izlazi ispod haube, isključite motor. Ne otvarajte haubu dok rashladna tečnost ne prestane da teče ili dok ne prestane da izlazi para. Ako nema vidljivih gubitaka rashladne tečnosti i ako nema pare, ostavite motor da radi i proverite da li radi ventilator za hlađenje motora. Ako ne radi, isključite motor.
4. Proverite da li je pogonski remen za pumpu vode na svom mestu. Ako jeste, proverite da li je zategnut. Ako izgleda da je pogonski remen u redu, proverite da li rashladna tečnost curi iz hladnjaka, creva ili ispod kola. (Ako se koristi klima uređaj, normalno je da se iz njega cedi voda kada stanete).

UPOZORENJE

Dok motor radi, ruke, dugu kosu i delove odeće, držite dalje od delova motora koji se okreću kao što su pogonsko remenje i ventilator, jer možete zadobiti povrede.

5. Ako je pukao pogonski remen pumpe za vodu ili ako curi rashladna tečnost, odmah zaustavite motor i obratite se za pomoć najbližem HYUNDAI ovlašćenom serviseru.

UPOZORENJE

Ne skidajte poklopac hladnjaka kada je motor vreo. Rashladna tečnost može da prsne napolje i izazove ozbiljne opekotine

6. Ako ne možete da otkrijete uzrok pregrevanja, sačekajte da se temperatura motora vrati na normalu. Tada, ako se potrošila rashladna tečnost, pažljivo skinite poklopac ekspanzione posude i dodajte rashladnu tečnost do oznake za polovinu.

7. Nastavite oprezno vožnju, vodeći računa da se opet ne jave znaci pregrevanja. Ako ponovo dođe do pregrevanja, obratite se za pomoć HYUNDAI ovlašćenom serviseru.

MERE PREDOSTROŽNOSTI

Ozbiljan gubitak rashladne tečnosti označava da rashladni sistem negde propušta i da to treba proveriti što je pre moguće kod HYUNDAI ovlašćenog servisera.

Kako postupiti u vanrednim situacijama

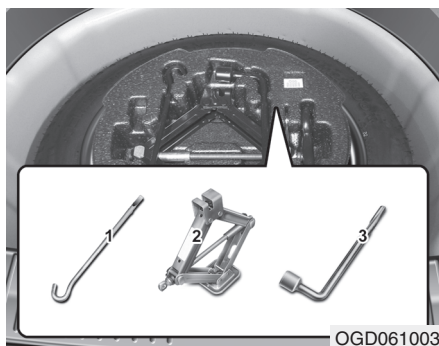
AKO VAM PUKNE PNEUMATIK (REZERVNI TOČAK, AKO JE VOZILO OPREMLJENO)**Dizalica i alat**

Dizalica, ručka dizalice i ključ za odvijanje su smešteni u prtljažniku.

Otvorite poklopac kutije u prtljažniku kako biste mogli da koristite opremu.

- (1) Ručka dizalice
- (2) Dizalica
- (3) Ključ za odvijanje

Korišćenje dizalice

Dizalica služi samo za zamenu pneumatika u slučaju nužde.

Da se ne bi čulo "zveckanje" dizalice u toku vožnje, morate je pravilno spakovati.

Pratite uputstva za korišćenje dizalice da izbegnete mogućnost povrede

⚠ UPOZORENJE**- Zamena pneumatika**

- Nikada nemojte vršiti popravke na auto dok se nalazite u nekoj od saobraćajnih traka ili na putu.
- Uvek sklonite vozilo sa puta u zaustavnu traku pre nego što otpočnete sa zamnom pneumatika. Dizalicu treba koristiti kada se auto nalazi na čvrstoj površini. Ako ne možete da nađete čvrstu površinu, pozovite servis za vuču vozila.
- Uvek postavite dizalicu na za to određenim mestima na auto; nikada nemojte koristiti branike ili neki drugi deo vozila kao oslonac za dizalicu.

(Nastavlja se)

Kako postupiti u vanrednim situacijama

(Nastavak)

- Vozilo može lako skliznuti sa dizalice što može izazvati teške povrede ili smrt. Niko ne bi trebalo da postavlja ni jedan deo tela ispod podignutog vozila koje drži samo dizalica; koristite podupirače vozila.
- Nemojte paliti ili turirati motor dok je vozilo na dizalici.
- Niko od putnika ne sme biti u vozilu dok je vozilo podignuto na dizalicu.
- Posebno obratite pažnju na decu koja moraju biti na bezbednom odstojanju od puta i vozila pre nego što počnete da ga podižete dizalicom

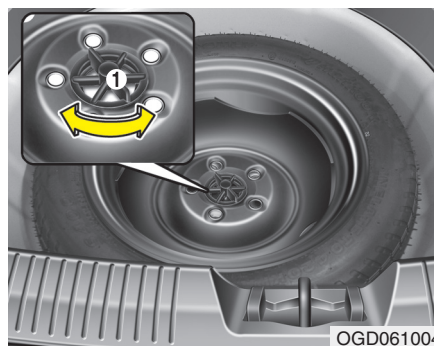

Vađenje i otpremanje rezervnog pneumatika

Skinite nosač pneumatika odvrcući ga u smeru suprotnom od smeru kretanja kazaljke na časovniku. Otpremite pneumatik postupkom obmutim od postupka skidanja.

Da se ne bi čulo "zveckanje" rezervnog pneumatika i alata u toku vožnje, morate ih pravilno spakovati.

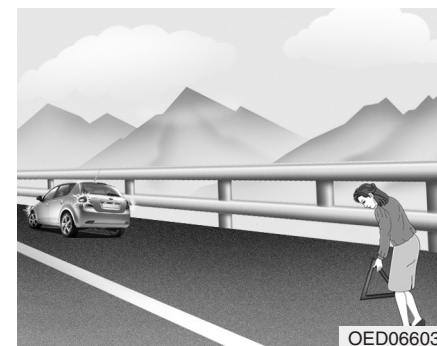

Zamena pneumatika

1. Parkirajte na ravnoj površini i podignite parkirnu kočnicu do kraja.
2. Pomerite ručicu menjača u položaj R (hod u nazad), kod ručnog menjača, ili P (Parkiranje) kod automatskog menjača.
3. Uključite signalna svetla upozorenja. (sva četiri migavca).

Kako postupiti u vanrednim situacijama



4. Izvadite ključ za odvijanje, dizalicu, ručku dizalice i rezervni točak iz vozilu.
5. Blokirate i sa prednje i sa zadnje strane točak koji je dijagonalno postavljen u odnosu na položaj dizalice.

UPOZORENJE

Zamena pneumatika

- Da se vozilo ne bi kretalo dok menjate točak, uvek podignite ručnu kočnicu do kraja i blokirajte točak koji je dijagonalno postavljen u odnosu na točak koji menjate.
- Preporučujemo da točkovi vo-zila budu poduprti i da niko ne bude u vozilu dok je vozilo na dizalici



6. Opustite matice na točkovima okretanjem smeru suprotnom kretanju kazaljke na časovniku (po jedan pun krug za svaku maticu), ali nemojte nijednu odvijati do kraja dok ne podignete dizalicom točak od zemlje.

Kako postupiti u vanrednim situacijama

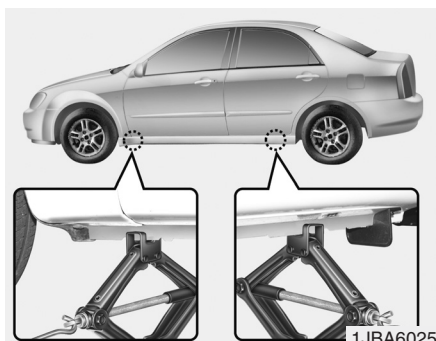

7. Postavite dizalicu na mesto predviđeno za to na donjem ramu (sajtna), najbliže točku koji menjate. Ova mesta su ploče zavarene za ram sa dva zalistka obeležena tačkom.

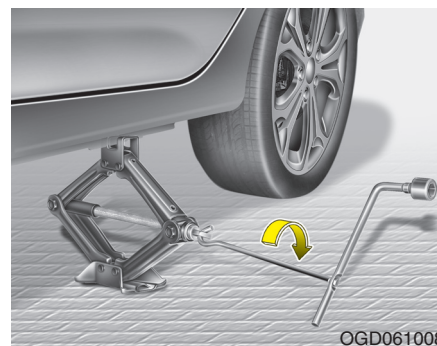

8. Ubacite ručku u dizalicu i okrećite je u smeru kretanja kazaljke na časovniku, podižući vozilo dok se točak ne odigne od zemlje otprilike 30 mm (1.2 inča). Pre demontaže matica sa točkova, proverite da li je vozilo stabilno i da ne postoji mogućnost da se vozilo pomeri ili sklizne sa dizalice.

9. Ključem potpuno odvijte matice, a onda ih demontirajte, skinite prstima. Skinite točak i položite ga ravno da se eventualno ne bi otkotrljao. Uzmite rezervni točak, poravnajte otvore sa vijcima, 'brezonima' i naglavite točak na njih. Ako vam je to teško, malo podignite točak i naravnajte gornje otvore na gornje vijke. Onda polako pomerajte točak napred-nazad dok ne nalegnu i drugi otvori na vijke, 'brezone'

⚠ UPOZORENJE - Dizalica
 Da smanjite mogućnost povreda, koristite samo dizalicu iz opreme vozila, i na mestima koja su za to predviđena. Ne postavljajte dizalicu ispod drugih delova vozila

Kako postupiti u vanrednim situacijama

⚠ UPOZORENJE

- Neki delovi točka mogu da imaju oštre ivice. Pažljivo rukujte njima da izbegnete mogućnost teže povrede.
- Pre nego što namestite rezervni točak, proverite da na glavčini na koju postavljate točak ili na samom točku nema nešto što bi ometalo normalno naleganje točka (blato, katran, pesak i sl.). ukoliko ima bilo kakvih naslaga, uklonite ih. Ako kontakt između glavčine i točka nije dobar, matice točka mogu da se razlabave i točak može da napusti ležište. Ako se to desi, može doći do gubitka kontrole nad vozilom, telesnih povreda ili smrti.

10. Da biste ponovo postavili točak, držite ga na vijcima, "brezonima" postavite matice i pričvrstite ih prstima. Pomerajte točak napred- nazad da se uvete da je točak dobro nalegao, a onda prstimajš pričvrstite matice, onoliko koliko god možete.
11. Spustite vozilo na zemlju okretanjem ručice dizalice suprotno od smera kretanja kazaljke na časovniku.



Ona postavite ključ kao što je prikazano na slici i pričvrstite dobro matice točka. Vodite računa da je naglavak ključa dobro nalegao na maticu. Nemojte da stežete, zavijate stojeći na ključu ili koristeći produ-žetak za ključ u vidu cevi kao polugu. Idite u krug i pričvršćujte sve matice jednu po jednu dok ih sve dobro ne pričvrstite. Ona još jedan put proverite da li su sve matice dobro pričvršćene. Posle promene točka, neka vam HYUNDAI ovlašćeni serviser pritegne sve matice na preporučeni moment pritezanja

Kako postupiti u vanrednim situacijama

Momenat pritezanja matica točka:

Točak od čelika i točak od legure aluminijuma: 9~11 kg•m (65~79 lb•ft)

Ako imate merač pritiska, manometar, skinite kapicu ventila i izmerite pritisak u pneumaticima. Ako je pritisak niži od preporučenog, vozite polako do najbližeg servisa i dopumpajte pneumatik do odgovarajućeg pritiska. Ako je pritisak suviše visok, izduvajte višak dok ne dođete do preporučenog pritiska. Uvek vratite kapicu ventila na mesto nakon što ste proveravali ili menjali pritisak u pneumaticima. U suprotnom, vazduh bi mogao da izlazi iz pneumatika na ventil. Ako izgubite kapicu ventila, kupite drugu i namestite je što je pre moguće.

Nakon zamene točka, uvek vratite točak sa probušenim pneumatikom, dizalicu i alat na njihova mesta

MERE PREDOSTROŽNOSTI

Na točkovima Vašeg vozila, matice i vijci imaju metričke navoje. Dobro pazite, kada menjate točak, da sve matice vratite na ista mesta sa kojih su skinute ili, ako ih zamenjujete, da stavi-te one sa istim metričkim navojem. Postavljanje matica koje nemaju metrički navoj na met-ričke vijke, ili obrnuto, neće dobro učvrstiti točak na glavčini i može oštetiti matice tako da ćete opet morati da ih zamenite. Imajte na umu da je moguće na-ći matice koje nemaju metrički navoj. Budite oprezni kada pro-veravate tip navoja na matica-ma za točkove kojima ćete za-meniti stare. Ako niste sigurni, konsultujte se sa ovlašćenim HYUNDAI serviserom.

UPOZORENJE Matice na točkovima

Ako su matice oštećene, mogu izgubiti sposobnost da drže točak. Ovo može da dovede do toga da točak spadne sa ležišta, što može izazvati sudar, sa povredama i smrtnim ishodom.

Da dizalica, ručka dizalice, ključ za odvrtnje navrtki na točku i rezervni točak ne bi "zveckali" dok se vozilo kreće, pobrinite se da budu pravilno spakovani u prtljžniku

UPOZORENJE Neodgovarajući pritisak u rezervnom pneumaticu.

Proverite pritisak u pneumaticima što je pre moguće posle postavljanja rezervnog točka. Ako je potrebno, podesite pritiske na preporučene, videti "Pneumatici i točkovi" u odeljku 8.

Kako postupiti u vanrednim situacijama

Važno - upotreba kompaktnog rezervnog točka (ako je vozilo opremljeno)

Vaše vozilo je opremljeno kompaktnim rezervnim točkom.

Ovaj zauzima manje prostora nego rezervni točak standardne veličine i manji je.

Predviđen je samo za privremenu upotrebu.

MERE PREDOSTROŽNOSTI

- *Vozite vrlo pažljivo kada je na vozilu kompaktni rezervni točak. Treba ga zameniti standardnim točkom prvom prilikom.*
- *Nije preporučljivo koristiti više od jednog kompaktnog rezervnog točka u isto vreme.*

UPOZORENJE

Kompaktan rezervni točak bi trebalo koristiti samo u slučajevima krajnje nužde. Ako je ovaj točak postavljen na vozilo, nemojte voziti brže od 80 Km/h (50 mph). Originalni pneumatik bi trebalo popraviti i što pre postaviti na vozilo kako bi se izbegao kvar pomoćnog rezervnog točka. Ovo bi moglo da dovede do teških povreda ili smrti.

Pritisak u pneumatiku kompaktnog rezervnog točka bi trebalo da bude 420 kPa (60 psi)

* NAPOMENA

Proverite pritisak u rezervnom pneumatiku nakon postavljanja. Ako je neophodno, podesite pritisak na preporučenu vrednost.

Kada koristite kompaktni rezervni točak, pridržavajte se sledećih mera predostrožnosti:

- Ni pod kojim uslovima, nemojte voziti brže od 80 Km/h (50 mph); veća brzina može oštetiti pneumatik.
- Vozite dovoljno sporo u odnosu na uslove na putu da biste izbegli sve moguće opasnosti. Svaka opasnost na putu, kao npr. ulegnuća ili otpatci, udarne rupe mogu da oštete pneumatik kompaktnog rezervnog točka.
- Svako duže korišćenje može da dovede do oštećenja, a ovo do gubitka kontrole nad vozilom i moguće povrede.
- Nemojte opterećivati vozilo više nego što je maksimalno dozvoljeno, kao što je naznačeno na boku gume.
- Nemojte voziti preko prepreka na putu. Prečnik ovog točka je manji od prečnika standardnog i smanjuje klirens za približno 25 mm (1 inč). Ovo bi moglo da dovede do oštećenja donjeg dela vozila.

Kako postupiti u vanrednim situacijama

- Nemojte voziti vozilo na automatsko pranje sa kompaktnim rezervnim točkom na vozilu.
- Nemojte postavljati lance na kompaktni rezervni točak. Zbog manje veličine točka, lanac neće moći dobro da se drži. Ovo može iza-zvati oštećenje vozila i gubitak lanca.
- Kompaktan rezervni točak ne bi trebalo postavljati na prednju osovinu ako se vozilo kreće kroz sneg ili led.
- Nemojte koristiti kompaktni rezervni točak na nekom drugom vozilu jer je on dizajniran specijalno za Vaše vozilo.
- Vek trajanja gazeće površine pneumatika na ovom točku je kraći nego kod standardnog. Redovno proveravajte stanje pneumatika na rezervnom točku i, ako je istrošen, zamenite ga novim, iste veličine i dizajna. Montirajte ga na isti naplatak.
- Pneumatik sa ovog točka ne bi trebalo koristiti na drugim naplacima, niti bi standardne pneumatike, poklopce točkova tzv. radkape ili ukrasne prstenove trebalo postavljati na naplatak kompaktnog rezervnog točka. U suprotnom, ovi i/ili neki drugi delovi vozila bi mogli biti oštećeni.
- Nemojte koristiti više od jednog kompaktnog rezervnog točka u isto vreme.

Kako postupiti u vanrednim situacijama

SISTEM KONTROLE PRITISKA U PNEUMATICIMA (TPMS) (AKO JE VOZILO OPREMLJENO)

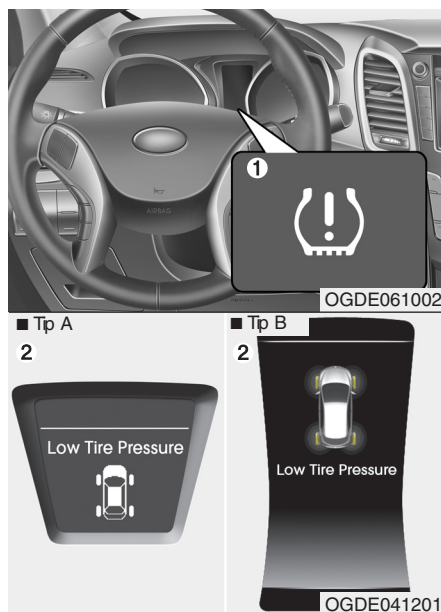

- (1) Pokazivač niskog pritiska u pneumaticima / TPMS Indikator kvara
 (2) Pokazivač pozicije niskog pritiska u pneumaticima
 (Prikazuje se na LCD ekranu)

Svaki pneumatik, uključujući i rezervni treba jednom mesečno da bude proveren, i to kada je hladan i napumpnan, da li je pod pritiskom preporučenim od strane proizvođača, a koji je naznačen na etiketi vozila ili u tabeli u uputstvu.

(Ako Vaše vozilo ima pneumatike drugačije veličine od one naznačene na etiketi ili tabeli iz priručnika, morate da utvrdite koji je pravilan pritiak za njih.)

Kao dodatna mera sigurnosti, Vaše je vozilo opremljeno sistemom za nadgledanje pritiska u pneumaticima (TPMS) koji signalizira pad pritiska u jednom ili više njih, svaki put kada pritisak značajno opadne. U skladu s tim, svaki put kada ovaj pokazivač zasvetli, trebalo bi da zaustavite vozilo i proverite što je pre moguće i napumpate ih do preporučenog pri-tiska. Vožnja sa previše niskim pritiskom u pneumaticima može izazvati njihovo pregrevanje i tzv 'gumi def-ekt'. Suviše nizak pritisak takođe povećava potrošnju goriva i smanjuje vek trajanja gazeće površine pneumatika, i može umanjiti mogućnost da upravljate vozilom i da ga zaustavite.

Imajte na umu da sistem za nadgle-danje pritiska u pneumaticima (TPMS) ne predstavlja zamenu za pravilno održavanje, i da je odgovornost vozača da održava pravilan pritisak u pneumaticima, čak i ako pritisak u njima nije opao da se mere da se pokazivač niskog pritiska uključi.

Vaše vozilo je takođe opremljeno indikatorom kvara sistema TPMS, koji pokazuje kada sistem za nadgledanje pritiska u gumama ne radi kako treba. Indikator kvara TPMS je kombinovan sa pokazivačem niskog pritiska u pneumaticima. Kada sistem otkrije neku nepravilnost, pokazivač će svetleti trepćućim svetlom približno 1 minut, a nakon toga će kontinuirano svetleti.

Ova sekvenca će se ponavljati i kod kasnijih ponovnih startovanja motora, sve dok problem postoji. Kada TPMS indikator kvara nastavi da svetli kontinuirano nakon 1 minuta trepćućeg svetla, sistem možda neće moći da detektuje i pokaže nizak pritisak u pneumaticima kao što bi trebalo.

Kako postupiti u vanrednim situacijama

Do kvara sistema TPMS može doći iz mnogo razloga, kao što su zamene točkova ili postavljanje guma ili točkova drugih dimenzija i performansi koje onemogućuju TPMS da funkcioniše pravilno. Uvek proverite da li se indikator kvara TPMS uključio kada zamenite jedan ili više pneumatika (točkova) na vozilu da bi ste bili sigurni da sistem za nadgledanje pritiska u pneumaticima (TPMS) i dalje pravilno radi.

* NAPOMENA

Odvezite svoje vozilo kod HYUDAI ovlašćenog servisera radi provere ovog sistema ako se dogodi nešto od sledećeg:

1. Ako pokazivač niskog pritiska/pokazivač kvara TPMS i pokazivač položaja pneumatika sa niskim pritiskom ne svetle.
2. Ako pokazivač kvara TPMS nastavi da svetli nakon približno 1 minut trepćućeg svetljenja.
3. Ako pokazivač položaja pneumatika sa niskim pritiskom nastavi da svetli.



Pokazivač niskog pritiska u pneumaticima



Pokazivač položaja pneumatika sa niskim pritiskom

Kada se neki od pokazivača sistema TPMS uključi, to znači da je pritisak u jednom ili više pneumatika značajno opao. Pokazivač položaja pneumatika sa niskim pritiskom će označiti u kom pneumatiku je došlo do značajnog opadanja pritiska tako što će lampica svetleti.

Ako se bilo koja lampica na pokazivaču položaja niskog pritiska uključi, odmah smanjite brzinu, izbegavajte oštre zaokrete i računajte da će vozilo, dok ga budete zaustavljali, preći veću udaljenost nego inače. Trebalo bi da se zaustavite što je pre moguće i proverite pritiske u pneumaticima. Dopunite pneumatike do propisane vrednosti pritiska, kao što je naznačeno na identifikacionoj pločici vozila ili u tabeli koja se nalazi na spoljnom panelu centralnog B stuba sa vozačke strane i u ovom uputstvu. Ako ne možete da dođete do servisa ili ako pneumatik ne može da drži dopumpani vazduh (ako i dalje ispušta), zamenite točak rezervnim.

Nakon zamene pneumatika koji ispušta vazduh, jedna od dole navedenih stvari se može dogoditi:

- Pokazivač kvara sistema TPMS može treptati otprilike 1 minut i posle toga nastaviti da kontinuirano svetli ,jer TPMS senzor ne postoji na rezervnom točku.
- Pokazivač kvara sistema TPMS može kontinuirano svetleti ,jer TPMS senzor ne postoji na rezervnom točku.

Kako postupiti u vanrednim situacijama

 **MERE PREDOSTROŽNOSTI**

Tokom zime i hladnog vremena, pokazivač niskog pritiska u pneumaticima se može uključiti ako je pritisak podešen kako je preporučeno za toplo vreme. To ne znači da sistem TPMS ne radi kako treba jer niža temperatura dovodi proporcionalno do smanjenja pritisak u pneumaticima. Kada vozite svoje vozilo iz toplog područja u hladno ili iz hla-dnog u toplije područje, ili kada spoljna temperatura mnogo opada ili raste, treba proveriti pritiske u pneumaticima i podesiti ih na preporučene vrednosti.

 **UPOZORENJE - Oštećenja izazvana niskim pritiskom u pneumaticima**

Izuzetno nizak pritisak u pneumaticima čini vozilo nestabilnim i može prouzrokovati gubitak kontrole nad njim i povećanje razdaljine potrebne da vozilo bude zaustavljeno. Dugotrajna vožnja sa pneumaticima sa niskim pritiskom može izazvati njihovo pregrevanje i prestanak njihovog funkcionisanja.



Indikator kvara TPMS (sistema za nadgledanje pritiska u pneumaticima)

Indikator kvara TPMS se uključuje (zasvetli) i ostaje uključen, nakon 1 minuta trepćućeg svetljenja, kada god postoji problem sa radom sistema za nadgledanje pritiska u pneumaticima. Ako je sistem u stanju da istovremeno detektuje kvar u TPMS i, recimo, nizak pritisak u nekom od pneumatika, onda će u isto vreme svetleti i indikator kvara TPMS, nakon 1 minuta trepćućeg svetljenja, i pokazivač pozicije pneumatika sa niskim pritiskom, tj. ako se prednji levi senzor pokvari, TPMS indikator kvara će nakon 1 minuta trepćućeg svetljenja kontinuirano svetleti, ali ako je pritisak u prednjem desnom, zadnjem levom ili zadnjem desnom pneumatiku opao pokazivač položaja pneumatika sa niskim pritiskom će takođe svetleti, zajedno sa indikatorom kvara TPMS. Preporučujemo da Vam HYUNDAI ovlašćeni serviser pregleda vozilo što je pre moguće kako bi utvrdio uzrok kvara.

Kako postupiti u vanrednim situacijama

⚠ MERE PREDOSTROŽNOSTI

- **Pokazivač kvara TPMS može svetleti, nakon 1 minuta treptućeg svetljenja, ako se vozilo kreće u blizini električnih vodova ili radio odašiljača, npr. policijskih stanica, državnih kancelarija, RTV stanica, vojnih objekata, aerodroma, drugih velikih radio odašiljača itd. Ovo može ometati rad TPMS sistema.**
- **Pokazivač kvara TPMS može svetleti, nakon 1 minuta treptućeg svetljenja, ako se koriste lanci za sneg ili ako se neki elektronski uređaji (npr. notebook računari, punjači za mobilne telefone, uređaji za navigaciju itd.) koriste u vozilu. Ovo može ometati rad TPMS sistema.**

Zamena točka sa TPMS-om

Ako se probuši pneumatik, pokazivač niskog pritiska i pokazivač položaja točka će se uključiti (zasvetleti). Izbušen pneumatik predajte da popravi HYUNDAI ovlašćeni serviser što je pre moguće ili zamenite probušeni pneumatik rezervnim.

⚠ MERE PREDOSTROŽNOSTI

Preporučujemo samo upotrebu sredstva za zaptivanje pneumatika koja je HYUNDAI odobrio.

Sredstvo za zaptivanje može da ošteti senzor za merenje pritiska, i potrebno ga je zameniti.

Svaki točak je opremljen senzorom za merenje pritiska. Nalazi se sa unutrašnje strane pneumatika, unutar naplatka, iza ventila. Morate koristiti specijalne TPMS točkove. Preporučujemo da Vam HYUNDAI ovlašćeni serviser obavi servisiranje točkova.

Nakon zamene pneumatika, i nastavka vožnje, može se desiti nakon 10 minuta vožnje preko 25 km/h jedna od dole navedenih stvari se može dogoditi:

- Pokazivač kvara sistema TPMS može treptati otprilike 1 minut i posle toga nastaviti da kontinuirano svetli ,jer TPMS senzor ne postoji na rezervnom točku.
- Pokazivač kvara sistema TPMS može kontinuirano svetleti ,jer TPMS senzor ne postoji na rezervnom točku.

Kako postupiti u vanrednim situacijama

Možda nećete moći da primetite da je u pneumatiku opao pritisak samo gledajući u njega. Uvek koristite kvalitetan merač pritiska vazduha (manometar) za merenje. Imajte na umu da će pneumatik koji je zagrejan (od vožnje) pokazivati veći pritisak od hladnog (kada je vozilo u stanju mirovanja najmanje 3 časa i kada nije voženo više od 1.6 Km (1 milje) tokom tog perioda. Ostavite da se pneumatici ohlade pre merenja pritiska u njima. Uvek proverite da li je pneumatik hladan pre dopumpavanja do preporučenog pritiska. Hladnim pneumatikom se smatra pneumatik na vozilu u stanju mirovanja od najmanje 3 časa i pneumatik sa kojim nije voženo više od 1.6 Km (1 milje) u tom vremenskom periodu.

MERE PREDOSTROŽNOSTI

Preporučujemo samo upotrebu sredstva za zaptivanje pneumatika koja je **HYUNDAI** odobrio.

Sredstvo za zaptivanje može da ošteti senzor za merenje pritiska, i potrebno ga je zameniti.

UPOZORENJE - TPMS

- TPMS Vas ne može upozoriti na teška i iznenadna oštećenja pneumatika usled spoljnih činilaca, npr. ekseri, otpad na putu, udarne rupe.
- Ako osetite bilo kakvu nestabilnost vozila tokom vožnje, sklonite nogu sa pedale za gas, obazrivo, lagano kočite i sklonite vozilo na bezbedno mesto van puta.

UPOZORENJE -

Zaštita TPMS-a

Neovlašćena zamena, izmena ili onesposobljavanje komponenti sistema za nadgledanje pritiska u pneumaticima (TPMS) može uticati na sposobnost sistema da upozori vozača na snižen pritisak i/ili eventualan kvar TPMS. U ovim slučajevima, Distributer bi mogao ovaj deo vozila izuzeti iz garancije proizvođača.

Kako postupiti u vanrednim situacijama

AKO PNEUMATIK PUKNE (A VOZILO JE OPREMLJENO OPREMOM ZA ZAPTIVANJE PNEUMATIKA



OGDE061014

Obavezno pročitajte uputstvo pre upotrebe opreme za zaptivanje pneumatika.

- (1) Kompresor**
(2) Flaša sa smesom za zaptivanje pneumatika

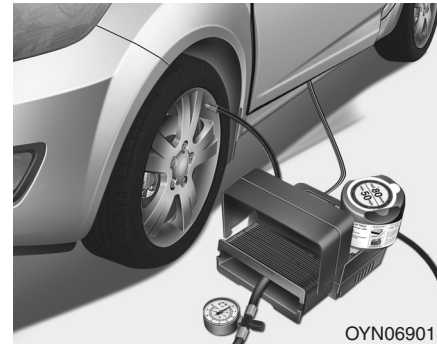

OYN069018

Uvod

Pomoću opreme za zaptivanje pneumatika moći ćete da održite vozilo u voznom stanju i kada imate "gumi defekt".

Sistem koji se sastoji od kompresora i smese za zaptivanje brzo i efikasno krpi najveći broj pukotina koje nastaju na pneumaticima putničkih vozila, probušenih ekserom ili sličnim objektima i omogućava da ponovo napumpate pneumatik. Nakon što ste proverili da je dobro zakrpljen, možete voziti vozilo veoma oprezno do 200 km (120 milja) pri maksimalnoj brzini od 80 km/h (50 mph) dok ne dođete do najbližeg vulkanizera ili servisera radi zamene pneumatika.

Moguće je da neki pneumatici, naročito oni sa većom pukotinom ili sa oštećenjem na spoljnoj strani, ne mogu da budu zaptiveni potpuno.

Gubitak pritiska u pneumaticima značajno utiče na efektivni učinak samog pneumatika čak i kada ste ga zakrčili.

Zbog toga izbegavajte nagle pokrete upravljačem, pogotovo ako je vozilo natovareno ili ukoliko vučete i prikolicu. Oprema za zaptivanje nije trajno rešenje i namenjeno je da se koristi samo na jednom pneumaticu, a ne na više istovremeno.

Uputstvo vam pokazuje korak po korak kako da jednostavno i privremeno zakrpite pneumatik. Pročitajte poglavlje "Napomene o sigurnoj upotrebi opreme za zaptivanje pneumatika".

Kako postupiti u vanrednim situacijama



UPOZORENJE

Nemojte koristiti opremu za zaptivanje pneumatika ukoliko je pneumatik na više mesta oštećen zbog toga što ste vozili sa probušenim pneumatikom ili sa premalo pritiska u njemu.

Samo pukotine koje se nalaze na gazećoj površini mogu da budu zakrpljene pomoću ove opreme. Oštećenja na bočnoj strani ne bi trebalo da se krpe pomoću ove opreme iz sigurnosnih razloga.

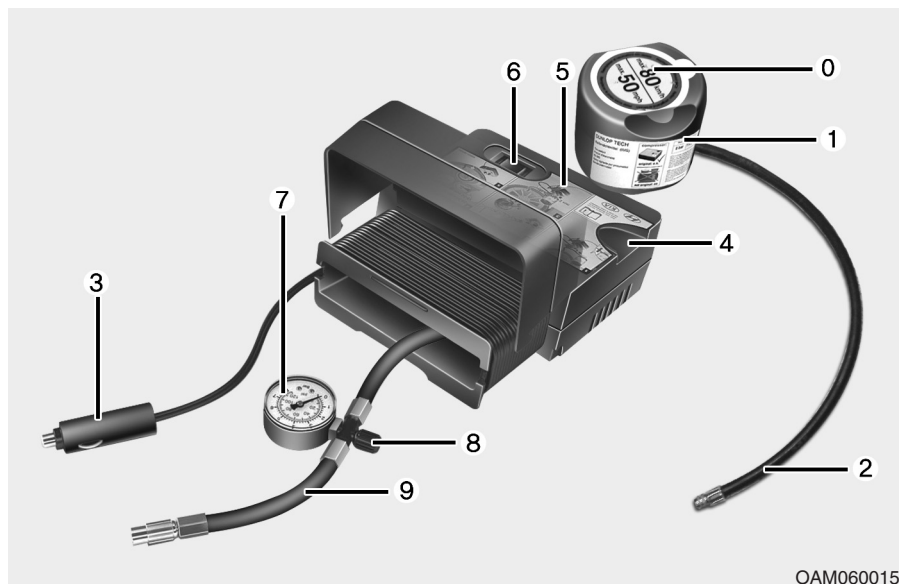

OAM060015L

Komponente opreme za zaptivanje pneumatika

- | | |
|---|---|
| 0. Nalepnica za ograničenje brzine | 3. Konektori i kabl za povezivanje na izvor napajanja |
| 1. Flaša sa smesom za zaptivanje pneumatika i nalepnica za ograničenje brzine | 4. Držać za flašu sa smesom za zaptivanje |
| 2. Crevo za punjenje od flaše sa smesom to točka | 5. Kompresor |
| | 6. On/off prekidač |

Kako postupiti u vanrednim situacijama

7. Merač pritiska (manometar) za prikazivanje izmerenog pritiska u pneumaticima

8. Dugme za smanjivanje pritiska u pneumaticima

9. Crevo za povezivanje kompresora i flaše sa smesom za zaptivanje ili kompresora i točka.

Konektori, kabl i priključno crevo su smešteni u kućištu kompresora.

⚠ UPOZORENJE

Pre korišćenja opreme za zaptivanje pneumatika, pročitajte uputstvo koje se nalazi na flaši sa smesom za zaptivanje. Skinite nalepnicu za ograničenje brzine sa flaše i zalepite je na kolo upravljača. Obratite pažnju na rok trajanja smese za zaptivanje koji je naznačen na flaši.

Korišćenje opreme za zaptivanje pneumatika

Popunjavanje smesom za zaptivanje
Strogo se pridržavajte naznačenog redosleda; u suprotnom, smesa za zaptivanje bi mogla da iscure jer se nalazi pod velikim pritiskom.

- 1) Promućkajte flašu sa smesom za zaptivanje.
- 2) Navijte priključno crevo 9 na priključak flaše sa smesom.
- 3) Obratite pažnju da ne pritisnete dugme 8 na kompresoru.
- 4) Odvijte kapiu ventila na probušenom pneumaticu i navijte crevo za punjenje 2 flaše sa smesom na ventil.
- 5) Ubacite flašu sa smesom u kućište kompresora tako da flaša stoji uspravno.



6) Proverite da li je kompresor isključen, položaj 0.

7) Priključite kompresor na izvor napajanja u vozilu pomoću kabla i priključaka.

8) Sa uključenim motorom: uključite kompresor i pustite da radi približno 3 minuta i da napuni pneumatik smesom za zaptivanje. Pritisak u pneumaticu koji je napunjen smesom nije važan.

Kako postupiti u vanrednim situacijama

- 9) Isključite kompresor.
10) Otključite creva sa priključka flaše sa smesom i sa ventila pneumatika.
Vratite opremu za zaptivanje pneumatika na njeno mesto u vozilu.

UPOZORENJE

Trovanje ugljen monoksidom i gušenje su mogući ukoliko ostavite uključen motor u prostoriji koja ima slabu ventilaciju ili je uopšte nema.

Raspoređivanje smese za zaptivanje
Odmah nakon punjenja, vozite približno 3 km (2 milje) da bi se smesa ravnomerno rasporedila unutar pneumatika.

MERE PREDOSTROŽNOSTI

Nakon što ste upotreбили smesu za zaptivanje u pneumaticima, maksimalna dozvoljena brzina je 60 km/h (35 mph). Ako je moguće, nemojte voziti brzinom manjom od 20 km/h (12 mph).

Tokom vožnje, ukoliko primetite neobične vibracije ili buku, smanjite brzinu i vozite oprezno do mesta gde možete sigurno da zaustavite vozilo. Pozovite servisnu službu.

Stvaranje pritiska u pneumatiku

1) Nakon vožnje od približno 3 km (2 milje), zaustavite vozilo na bezbednom mestu.

2) Priključite crevo 9 kompresora direktno na ventil pneumatika.

3) Pomoću kabla i priključaka, priključite kompresor na izvor napajanja u vozilu.

4) Podesite vrednost pritiska na 220 kPa (32 psi). Uključite motor i učinite sledeće.

- Da povećate pritisak u pneumatiku:

Uključite kompresor, položaj I.

Da proverite podešenu vrednost pritiska, isključite kompresor na kratko.

UPOZORENJE

Ne dozvolite da kompresor radi duže od 10 minuta bez prekida; u suprotnom, može doći do pregrevanja i oštećenja.

Kako postupiti u vanrednim situacijama

-Da smanjite pritisak u pneumatiku:
Pritisnite dugme 8 na kompresoru.

⚠ MERE PREDOSTROŽNOSTI
Ako se pritisak u pneumatiku nije održao, vozite vozilo po drugi put, pogledajte "Raspo-ređivanje smese za zaptivanje". Onda ponovite korake od 1 do 4. Korišćenje opreme za zaptivanje pneumatika možda neće imati efekta kod oštećenja koja su veća od približno 4 mm (0.16 inča). Ako pneumatik nije moguće osposobiti za korišćenje na putu pomoću opreme za zaptivanje pneumatika, kontaktirajte najbliži HYUNDAI A/S centar ili HYUNDAI ovlašćenog servisera.

⚠ UPOZORENJE

Ukoliko je pritisak u probušenom pneumaticu ispod 220 kPa (32 psi), nemojte dalje da vozite.
Pozovite servisnu službu.

Napomene o sigurnoj upotrebi opreme za zaptivanje pneumatika

- Parkirajte vozilo pored puta tako da možete neometano da radite sa ovom opremom. Postavite signalni trougao na mestu gde ostali vozači koji prolaze mogu da vide vaš položaj.
- Da biste bili sigurni da se vaše vozilo neće pokrenuti, čak i ako se nalazite na ravnoj površini, uvek podignite parkirnu kočnicu.
- Koristite opremu za zaptivanje pneumatika samo na pneumaticima putničkog vozila. Nemojte da koristite ovu opremu na motociklima, biciklima i drugim vrstama pneumatika.
- Nemojte vaditi eksere ili vijke ili bilo koje druge predmete koji su probušili pneumatik.
- Pre upotrebe opreme za zaptivanje, pročitajte mere predostrožnosti na boci sa smesom za zaptivanje.
- Kada vam se vozilo nalazi na otvorenoj površini, ostavite motor da radi. U suprotnom, kompresor može da isprazni bateriju.

Kako postupiti u vanrednim situacijama

- Nikada ne ostavljajte opremu za zaptivanje van Vašeg dometa i van vozila.
- Ne dozvolite da kompresor radi duže od 10 minuta bez prekida; u suprotnom može da se pregreje.
- Nemojte koristiti ovu opremu ukoliko je spoljašnja temperatura is-pod - 30°C (-22°F).
- Nemojte koristiti smesu za zaptivanje nakon isteka njenog roka. Rok upotrebe je naznačen na nalepnici na flaši.
- Držite opremu van domašaja dece.

MERE PREDOSTROŽNOSTI

Upotrebom kompleta za zaptivanje pneumatika, samo ste privremenono osposobili vozilu za dalju vožnju. Obavezno se obratite ovlašćenom HYUNDAI serviseru za stručnu pomoć-.

UPOZORENJE

to pre vulkanizirajte pneumatik, jer kod upotrebe kompleta za zaptivanje pneumatici mogu gubiti pritisak.

MERE PREDOSTROŽNOSTI TPMS

Ne koristite sredstvo za zaptivanje pneumatiku. Sredstvo za zaptivanje može da ošteti senzor za merenje pritiska. Ako ga ipak, budete koristili, obratite se ovlašćenom HYUNDAI serviseru radi provere ovog senzora.

Tehnički podaci:

Napon sistema: DC 12 V

Radni napon: DC 10 - 15 V

Potrošnja struje: maks. 15A

Pogodno za upotrebu na temperaurama:

-30 ~ +70°C (-22 ~ +158°F)

Maksimalan radni pritisak:

6 bar (87 psi)

Veličina:

Kompresor: 170 x 150 x 60 mm

(6.7 x 5.9 x 2.4 in.)

Flaša sa smesom: 85 x 77 ø mm (3.3 x 3.0 ø in.)

Težina kompresora: 0.8 kg (1.8 lbs)

Zapremina smeso za zaptivanje: 200 ml (12.2 cu. in.)

* Smesu za zaptivanje možete kupiti kod ovlašćenog HYUNDAI servisera. Flašu sa smesom za zaptivanje pneumatika odložite na sigurno mesto. Sva ne upotrebljena tečnost za zaptivanje mora biti uklonjena po svim propisima i standardima o uklanjanju otpada.

Kako postupiti u vanrednim situacijama

VUČA VOZILA

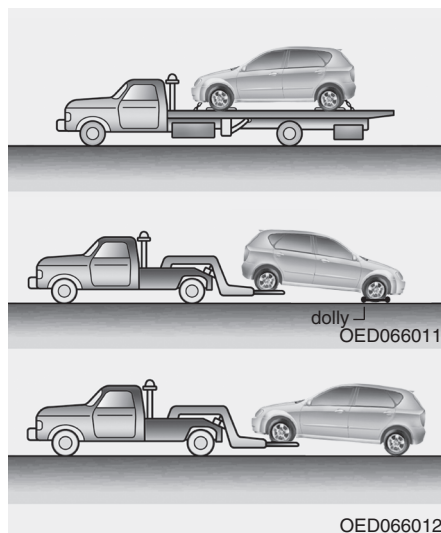

Služba za vuču vozila

Ako vaše vozilo mora da bude vučeno, neka to uradi vaš Hyundai ovlašćeni serviser ili neka druga, za to ovlašćena služba. Na taj način ćete biti sigurni da vam vozilo neće biti oštećeno u toku vuče. Preporučljivo je vuču vršiti uz pomoć pomoćnih kolica ili uz pomoć kamiona sa platformom. Za više informacija o vuči vozila, pogledajte "Vuča prikolice ili drugog vozila" u poglavlju 5.

Vozilo možete vući sa zadnjim točkovima na zemlji (bez pomoćnih kolica) i prednjim točkovima odignutim od zemlje.

Ako su točkovi koji se nalaze na zemlji ili komponente sistema oslanjanja oštećene ili ako vozilo vučete sa prednjim točkovima na zemlji, koristite pomoćna kolica, postavljajući ih ispod onog para točkova koji se nalaze na zemlji. Ako vam kola vuče servisna služba, a ne koristite se pomoćna kolica, uvek bi trebalo dizati prednji a ne zadnji deo vozila

* NAPOMENA

Ukoliko elektronsku parkirnu kočnicu ne možete da otpustite na uobičajen način, potrebno je da vozilo odšlepujete u ovlašćeni HYUNDAI servis, koji će obaviti proveru ovog sistema.

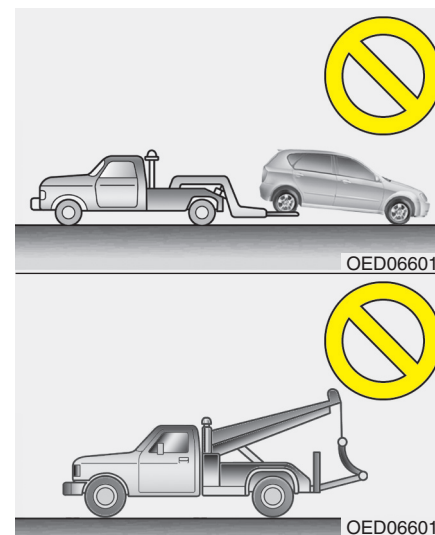

⚠ MERE PREDOSTROŽNOSTI

- Nemojte vući vozilo unazad sa prednjim točkovima na zemlji, jer ovo može oštetiti vozilo.
- Nemojte vršiti vuču kamionom sa kukom. Za vuču koristite samo vozilo na koje možete dići točkove ili kamion sa platformom.

Kako postupiti u vanrednim situacijama

Ako u slučaju nužde svoje vozilo vučete bez pomoćnih kolica:

1. Prebacite kontakt bravu u ACC položaj (kontakt).
2. Pomerite ručicu menjača u N položaj (Neutral).
3. Spustite parkirnu kočnicu.

⚠ MERE PREDOSTROŽNOSTI

Ako ne prebacite ručicu menjača u N poziciju (Neutral) to može izazvati oštećenje menjača.

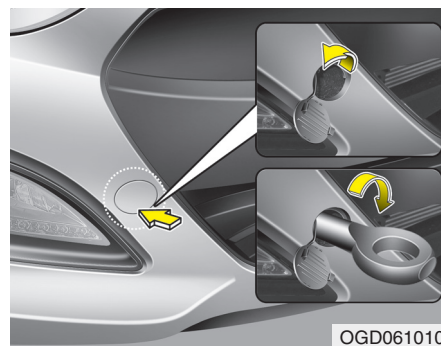

OGD061010

Montažno/demontažna kuka za vuču (prednja, ako je vozilo opremljeno)

1. Izvadite kuku za vuču iz prtljažnika iz kutije sa alatom.
2. Sklonite poklopac sa otvora na pre-dnjem braniku pritiskom na donji deo poklopca.
3. Postavite kuku za vuču okrećući je u smeru kretanja kazaljke na časovniku u otvor na braniku dok se potpuno ne učvrsti.
4. Nakon upotrebe, izvršite demontažu kuke i vratite poklopac na mesto.



OGD061011

OGDE061012

Vuča u vanrednim situacijama
Ako vaše vozilo mora da bude vučeno, preporučljivo je da to uradi vaš HYUNDAI ovlašćeni serviser ili neka druga, za to ovlašćena služba.

Kako postupiti u vanrednim situacijama

Za vuču u vanrednoj situaciji, kada nema specijalnog vozila za tu svrhu, vozilo možete vući tako što ćete prikačiti kabl ili lanac za jednu od kuka za vuču ispod prednjeg (ili zadnjeg) dela vozila. Budite izuzetno oprezni kada vršite vuču vozila. Vozač mora biti u vozilu koje je vučeno da bi upravljao njime. Ovakva vuča se može vršiti samo na putevima sa čvrstom površinom na kraćim rastojanjima i pri malim brzinama. Takođe, točkovi, osovine, kvačilo, me-jač, upravljač i kočnice moraju biti u ispravnom stanju.

- Nemojte koristiti kuke za vuču da biste vadili auto iz blata, peska ili u bilo kojoj situaciji u kojoj vozilo ne može da se kreće pomoću sopstvenog pogona.
- Nemojte vući vozilo koje je teže od vozila koje se koristi za vuču.
- Vozači oba vozila bi trebalo međusobno često da komuniciraju tokom vuče.

MERE PREDOSTROŽNOSTI

- *Prikačite uže za vuču ili rudu za kuku za vuču na vozilu.*
- *Ako koristite neki drugi deo vozila, osim kuke za vuču, za vuču vozila, to može oštetiti karoseriju vozila.*
- *Koristite samo uže za vuču ili rudu. Dobro ih pričvrstite.*

- Pre početka vuče, proverite da kuka nije oštećena ili polomljena.
- Dobro pričvrstite uže za vuču ili rudu za kuku.
- Nemojte "cimati" kuku. Vucite stalnom i ujednačenom silom.
- Da ne oštetite kuku, ne vucite sa strane ili pod vertikalnim uglom. Uvek vucite pravo napred

UPOZORENJE

Budite izuzetno oprezni prilikom vuče vozila.

- Izbegavajte nagle startove ili iznenadne manevre tokom vožnje koji bi mogli da preoptereće kuku i uže za vuču ili rudu. Kuka i uže za vuču ili rudu se mogu pokidati i izazvati ozbiljne povrede i oštećenja.
- Ako se vučeno vozilo ne može pomeriti iz mesta, nemojte na silu pokušavati da ga vučete. Pozovite HYUNDAI ovlašćenog servisera ili profesionalnu službu za vuču u pomoć.
- Kada vučete vozilo, krećite se što je više moguće pravo napred.
- Držite se podalje od vozila za vreme vuče.

Kako postupiti u vanrednim situacijama

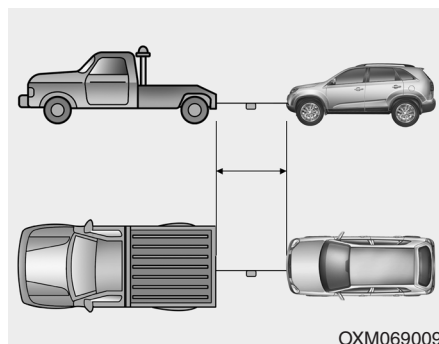

OXM069009

- Nemojte koristiti uže za vuču ili rudu duže od 5 metara (16 stopa). Prikačite komad tkanine bele ili crvene boje (oko 30 cm (12 inča) širine) na sredinu tako da bude lako uočljiv.
- Vozite pažljivo da se uže za vuču ili rudu ne olabave za vreme vuče.

Mere predostrožnosti kod vučenja

- Okrenite kontakt bravu u položaj ACC (kontakt) da upravljač ne bude zaključan.
- Pomerite ručicu menjača u položaj N (neutralni).
- Spustite ručnu kočnicu.
- Pritiskajte pedalu kočnice jače nego inače jer će kočnica raditi otežano (ovo ukoliko motor ne radi).
- Biće potrebno da više snage uložite u okretanje kola upravljača jer servo sistem neće raditi (ovo ukoliko motor ne radi).
- Ako se spuštate niz dugu nizbrdicu, kočnice se mogu pregrejati što će smanjiti njihovu efikasnost. Zbog toga se morate češće zaustavljati i pušatati da se kočnice ohlade.

⚠ MERE PREDOSTROŽNOSTI

Automatski menjač

- Ako se vozilo vuče sa sva četiri točka na zemlji, vucite ga samo sa prednje strane. Proverite da li je ručica menjača u neutralnom položaju. Proverite da li je upravljački sistem otključan, kontakt brava u ACC položaju. Vozač mora biti u vozilu koje se vuče, radi upravljanja i kočenja.
- Da ne bi došlo do ozbiljnog oštećenja automatskog menjača, ograničite brzinu vozila na 15 km/ h (10 mph) i vozite najviše 1.5 km (1 milja) kada vršite vuču.
- Pre početka vuče vozila, proverite nivo ulja za automatski menjač. Ako je ispod oznake "HOT" na mernoj šipci, dodajte ovu tečnost. Ako niste u mogućnosti da dodajete ulje za automatski menjač, potrebno je da za vuču upotrebite kamion sa platformom ili pomoćna kolica.

Kako postupiti u vanrednim situacijama

KOMPLET PRVE POMOĆI (AKO JE VOZILO OPREMLJENO)

U vozilu moraju postojati određena sredstva prve pomoći, koja vam mogu poslužiti u vanredni situacijama.

Protiv požarni aparat

Ukoliko dodje do manjeg požara, u ukoliko umete da koristite protiv požarni aparat, postupite na sledeći način:

1. Izvadite iz ležišta sigurnosni osigurač na aparatu, koji sprečava aparat od slučajnog aktiviranja.
2. Usmerite crevo aparata ka otvorenom plamenu. .
3. Budite udaljeni od izvora plamena oko 2.5 m (8 ft) i pritisnite ručicu aparata. Ako otpustite ručicu aparata sadržaj za gašenje požara neće izlaziti iz aparata. .
4. Prelazite crevom preko otvorenog plamena vatre. Kada ugasite požr, proverite da li je u potpunosti ugašen, jer se može ponovo zapaliti.

Komplet prve pomoći

Komplet prve pomoći sadrži neke korisne predmete, kao što su makaze, sterilne zavoje, flastere, trake za bandažiranje rana itd. kako bi mogli da pružite prvu pomoć povredjenoj osobi.

Reflektujuć trougao

Ukoliko ste morali da zaustavite vozilo na putu u vanrednoj situaciji, obavezno postavite reflektujuć trougao iza vašeg vozila.

Merač pritiska u pneumaticima (ako je vozilo opremljeno)

Uobičajeno je da u toku normalne upotrebe vozila, pritisci u pneumaticima budu nižih vrednosti od propisanih. Periodično je potrebno dopumpati pneumatike, ovo ne mora da se odnosi da je pneumatik probušen. Uvek proverite pritisak pneumatika u hladnom stanju guma, u susprotnom vrednosti pritiska su veće.

Kako da proverite pritisak u pneumaticima:

1. Odvijte kapicu ventila sa pneumatiku, koji se nalazi sa bočne strane pneumatika.
2. Pritisnite i zadržite merač na ventilu. Mala količina vazduha će biti oslobođena iz pneumatika u toku nameštanja merača, ukoliko ne pogurate merač ka unutra.
3. Dobro gurnite merač na ventil , da ne ispušta vazduh, tako će merač biti aktiviran.
4. Očijtajte vrednost pritiska u pneumaticu, kako bi ste znali da li treba dopumpati vazduh u pneumatik, ili ispusti ga iz pneumatika.
5. Pritisak pneumatika podesite na specificiranu vrednost, poglavlje 8, odeljak „ Točkovi i pneumatici,“
6. Vratite kapicu ventila.

Održavanje

• Odeljak motora /	7-3	• Izbacivanje vazduha iz filtera goriva /	7-42
• Redovno održavanje /	7-5	• Prečišćivač vazduha /	7-43
• Održavanje od strane vlasnika /	7-5	• Zamena filtera /	7-43
• Mere predostrožnosti /	7-5	Filter vazduha uređaja za klimatizaciju /	7-45
• Mere predostrožnosti (Dizel motor) /	7-6	• Provera filtera /	7-45
• Servisno održavanje /	7-7	• Zamena filtera / 7-45 Metlice brisača /	7-47
• Neophodne provere vozila od strane vlasnika /	7-7	• Provera metlica brisača /	7-47
• Redovno servisno održavanje /	7-9	• Zamena metlica brisača /	7-47
• Za Evropu(Bez Rusije) /	7-10	• Baterija /	7-50
• Objašnjenja servisnih stavki/	7-32	• Za što duži radni vek baterije /	7-50
• Ulje motora /	7-35	• Punjenje baterije /	7-51
• Provera količine ulja motora /	7-35	• Neophodno resetovanje uređaja vozila/	7-52
• Zamena ulja motora i filtera ulja /	7-36	• Pneumatici i točkovi /	7-53
• Rashladna tečnost motora /	7-37	• Briga o pneumaticima /	7-53
• Provera količine rashladne tečnosti/	7-37	• Preporučeni pritisci u hladnim gumama /	7-53
• Zamena rashladne tečnosti motora /	7-39	• Provera pritiska /	7-55
• Tečnost za kočnice/kvačilo/	7-40	• Rotiranje pneumatika/	7-56
• Provera nivoa tečsti za kočnice/kvačilo /	7-40	• Balansiranje trapa i guma /	7-57
• Tečnost ua pranje vetrobranskog stakla /	7-41	• Zamena pneumatika /	7-57
• Provera nivoa tečnosti za pranje vetrobrana /	7-41	• Zamena točkova /	7-58
• Parkirna kočnica - Ručni tip /	7-41	• Habanje pneumatika /	7-59
• Provera parkirne kočnice /	7-41	• Održavanje točkova /	7-59
• Filter goriva (za dizel motor) /	7-42	• Oznake na zidu pneumatika /	7-59
• Izbacivanje vode iz filtera goriva /	7-42	• Osigurači /	7-63
		• Objašnjenja table osigurača/releja /	7-67

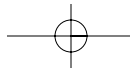

Sijalice /	7-77
• Zamena sijalica prednjih svetala /	7-77
• Podešavanje visine snopa prednjih svetala, prednjih i zadnjih svetla za maglu (Za Evropu) /	7-82
• Zamena sijalice pokazivača pravca /	7-88
• Zamena sijalica na zadnjim kombinovanim svetlima (za karavan) /	7-88
• Zamena sijalice na visoko postavljenom stop svetlu /	7-91
• Zamena sijalice svetla registarske tablice /	7-92
• Zamena sijalica unutrašnjeg svetla /	7-93
• Briga o izgledu vozila /	7-94
• Briga o spoljašnosti vozila /	7-94
• Briga o unutrašnjosti vozila /	7-99
• Sistem kontrole izduvnih gasova /	7-100



7

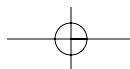
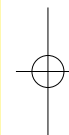

Održavanje vozila

ODELJAK MOTORA

■ Benzinski motor - GDI

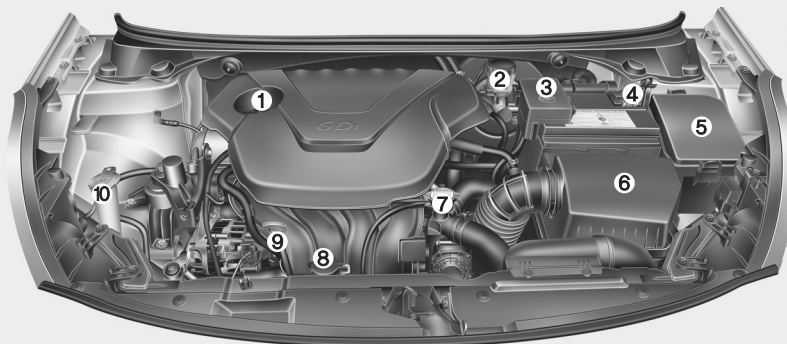

1. Merač ulja motora
 2. Poklopac rezervoara ulja motora
 3. Rezervoar rashladne tečnosti motora
 4. Poklopac hladnjaka
 5. Rezervoar tečnosti za kočnice/ kvačilo*
 6. Rezervoar tečnosti za pranje vetrobranskog stakla
 7. Prečišćivač vazduha
 8. Pozitivni pol baterije
 9. Negativni pol baterije
 10. Kutija sa osiguračima
- * : ako je vozilo opremljeno

■ Benzinski motor - MPI

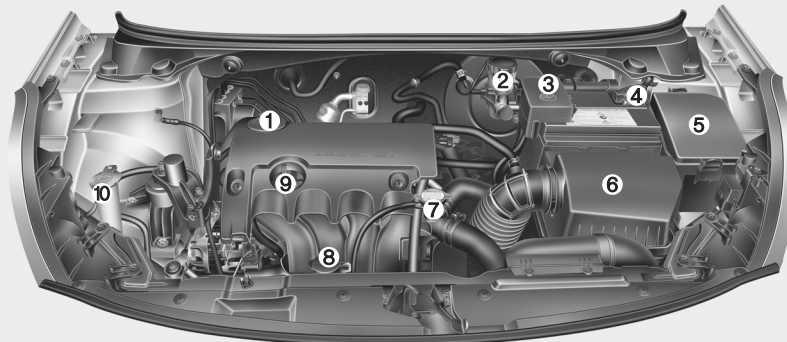

* Stvarni izgled odeljka motota se može razlikovati od ilustracije

OGDE071001/OGDE071070

Održavanje vozila

■ Dizel Engine

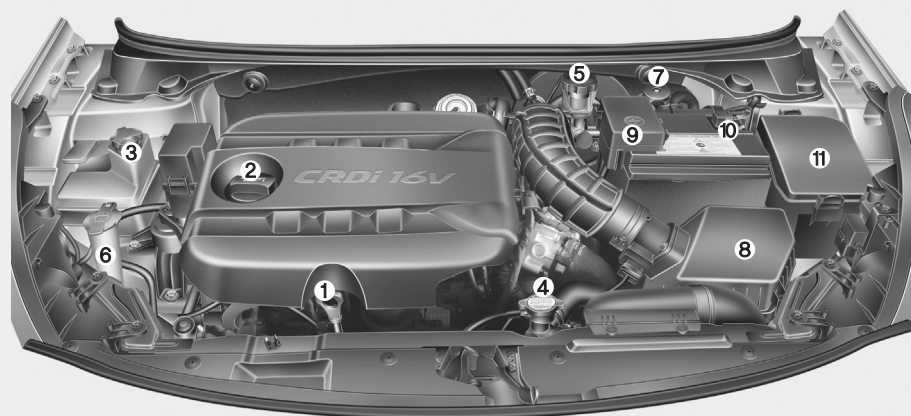

1. Merač ulja motora
 2. Poklopac rezervoara ulja motora
 3. Rezervoar rashladne tečnosti motora
 4. Poklopac hladnjaka
 5. Rezervoar tečnosti kočnica/kvačila*
 6. Rezervoar tečnosti za pranje vetrobranskog stakla
 7. Filter goriva
 8. Prečišćivač vazduha
 9. Pozitivni pol baterije
 10. Negativni pol baterije
 11. Kutija sa osiguračimaF
- * : ako je vozilo opremljeno

* Stvarni izgled odeljka motora se može razlikovati od ilustracije

OGD071002

Održavanje vozila

SERVISNO ODRŽAVANJE

Budite izuzetno pažljivi kada vršite bilo kakve preglede ili popravke na vozilu, kako bi ste izbegli oštećenja vozila ili ličnih povreda.

Ako se u izvođenju bilo koje procedure pregleda ili servisiranja Vašeg vozila ne osećate sigurno, preporučujemo da te radnje na Vašem vozilu izvrši ovlašćeni HYUNDAI serviser. Ovlašćeni HYUNDAI serviser ima obučeno tehničko osoblje i originalne delove za Vaše vozilo. Za stručan savet i kvalitetan servis obratite se ovlašćenom HYUNDAI serviseru. Neodgovarajuće, nekompletno ili nedovoljno servisiranje može da dovede do problema u radu vozila a ovo do njegovog oštećenja, nezgoda i povreda.

Odgovornost vlasnika

* NAPOMENA

Servisno održavanje vozila i čuvanje podataka o obavljenim servisima su odgovornost vlasnika vozila.

Trebalo bi da čuvate svu dokumentaciju koja prikazuje da je Vaše vozilo bilo održavano na pravilan način, a u skladu sa tabelama za redovno održavanje vozila koje su prikazane na sledećim stranicama i u servisnoj knjižici. Informacije koje slede su Vam potrebne da bi ste mogli da se upoznate sa zahtevima za pravilno održavanje u garantnom periodu Vašeg vozila.

Detaljnije informacije o uslovima garancije proizvođača su date u Servisnoj knjižici. Zahtevi za popravkama i podešavanjima koji su nastali kao posledica nepravilnog održavanja vozila ili nedostatka održavanja nisu pokrivena garancijom. Preporučujemo da Vaše vozilo održava i popravlja ovlašćeni HYUNDAI serviser.

MERE PREDOSTROŽNOSTI

Zahtevi za popravkama i podešavanjima koji su nastali kao posledica nepravilnog održavanja vozila ili nedostatka održavanja nisu pokrivena garancijom. Preporučujemo da Vaše vozilo održava i popravlja autorizovani HYUNDAI serviser. HYUNDAI ovlašćeni serviser ispunjava visoke standarde kompanije HYUNDAI MOTOR COMPANY i dobija svu tehničku podršku od kompanije da bi Vam omogućio visok nivo servisnih usluga.

* NAPOMENA

Nepravilno održavanje od strane vlasnika tokom perioda u kojem je vozilo pod garancijom može uticati na to da neki od servisiranih delova vozila ne budu pokriveni garancijom. Za više detalja, pročitajte Servisnu knjižicu koja se dobija uz vozilo.

Ako niste sigurni kako se neke od procedura održavanja izvršavaju, neka to obavi ovlašćeni HYUNDAI serviser.

Održavanje vozila

⚠ UPOZORENJE - Rad na održavanju vozila

- Obavljanje servisnih radova na vozilu može biti opasno. Možete se ozbiljno povrediti u toku obavljanja nekih od procedura održavanja. Ako nemate potrebno znanje i iskustvo ili neophodan alat i opremu da bi ste ovo mogli da uradite, neka Vam to obavi ovlašćeni HYUNDAI serviser.
- Rad u odeljku motora dok motor radi može biti izuzetno opasan. Ako nosite nakit ili široku odeću, postaje još opasniji, jer se mogu upetljati u delove motora i naneti Vam teške povrede. Stoga, ako morate da radite oko motora dok motor radi, obavezno skinite sasebe sav nakit (posebno prstenje, narukvice, ručne satove i ogrlice) i kravate, šalove i slične delove odeće pre nego što priđete motoru ili ventilatorima za hlađenje.

Mere predostrožnosti vezane za odeljak motora (Dizel motor)

- Piezo brizgač radi na visokom naponu (maksimum 200v). Zbog toga, sledeće nezgode mogu da vam se dogode.
 - Direktni kontakt sa brizgačem ili žicom brizgača može dovesti do električnog šoka ili oštećenja Vašeg mišićnog ili nervnog sistema.
 - Elektromagnetske talase koje proizvodi brizgač dok radi može dovesti do problema u radu pejsmejke osobama koje ga imaju.
- Pridržavajte se dole navedenih korisnih saveta kada vršite provere u odeljku motora dok je motor uključen.
 - Nemojte dodirivati brizgač, žicu brizgača ili računar motora dok motor radi.
 - Nemojte vaditi konektor brizgača dok motor radi.
 - Ljudi koji imaju ugrađen pejsmejke ne smeju da prilaze blizu motora dok on radi ili u toku startovanja motora

⚠ UPOZORENJE - Dizel motor

Nikada nemojte raditi na sistemu ubrizgavanja dok motor radi ili 30 sekundi nakon gašenja motora. Pumpa, brizgači, i cevi sistema se nalaze pod velikim pritiskom i nakon gašenja motora. Prskanje i curenje goriva može izazvati teške povrede u kontaktu sa telom. Ljudi sa ugrađenim pejsmejke-rima ne bi smeli da prilaze bliže od 30 cm elektronskoj kontrolnoj jedinici i elektronskim vodovima u prostoru motora, dok motor radi, jer struje u tom sistemu proizvode prilično jaka magnetna polja

Održavanje vozila

ODRŽAVANJE OD STRANE VLASNIKA

- Na sledećim stranicama su navedene operacije i provere vozila koje bi trebalo da izvršava vlasnik vozila ili ovlašćeni HYUNDAI serviser u intervalima koji su u njima navedeni, kako biste osigurali siguran i pouzdan rad Vašeg vozila.
- Bilo kakve nepravilnosti u radu Vašeg vozila trebalo bi da prijavite Vašem serviseru što je pre moguće.
- Ove provere rada vozila od strane vlasnika uglavnom nisu obuhvaćene garancijom proizvođača i bi će potrebno da platite za usluge servisiranja, delove i utrošen materijal.

Raspored održavanja od strane vlasnika

Kada se zaustavite da dospete gorivo:

- Proverite nivo ulja motora.
 - Proverite nivo rashladne tečnosti
 - Proverite nivo tečnosti za pranje vetrobranskog stakla.
 - Proverite da li su pritisci u gumama u okviru preporučenih.
 - Proverite hladnjak i isparivač
- Proverite da otvori hladnjaka nisu zapušeni lišćem, prljavštinom, insektima itd.

Ukoliko su otvori hladnjaka zaprljani, ili sumnjate u ispravnost istog, obratite se ovlašćenom Hyundai serviseru

UPOZORENJE

Budite pažljivi kada proveravate nivo rashladne tečnosti u motoru dok je motor vruć. Ključala i vrela rashladna tečnost i para mogu izbiti pod pritiskom iz hladnjaka motora. Ovo može prouzrokovati opekotine.

U toku vožnje:

- Ovek obratite pažnju na zvuk izduvnog sistema vozila i na to da se miris izduvnih gasova ne vraća unutar vozila.
- Proverite da se u volanu ne osećaju vibracije. Obratite pažnju na funkcionisanje volana (ako zahteva veći napor pri upravljanju, olabavljenost volana ili promene u njegovoj centriranosti).
- Obavezno primetite ako vaše vozilo “vuče” na jednu stranu tokom vožnje u pravcu napred, na ravnom delu puta.
- Kada se zaustavljate, proverite da nema čudnih zvukova, da vozilo ne “vuče” na jednu stranu, da pedala kočnice nije suviše “tvrda” ili “meka”.
- Ako primetite bilo kakve promene u funkcionisanju menjača, proverite nivo tečnosti za menjač.
- Proverite P (PARK) funkciju Vašeg automatskog menjača.
- Proverite parkirnu kočnicu.
- Proverite da nema tragova od curenja tečnosti ispod Vašeg vozila (curenje vode iz sistema klima uređaja, nakon njegovog korišćenja, je normalna pojava).

Održavanje vozila

Najmanje jedanput mesečno:

- Proverite nivo tečnosti za hlađenje motora u rezervoaru za rashladnu tečnost.
- Proverite rad svih spoljnih svetala, uključujući stop svetla, migavce i svetla za upozoravajući signal.
- Proverite pritisak vazduha u svim gumama, uključujući i rezervnu.

Najmanje dvaput godišnje (npr. svakog proleća i jeseni):

- Proverite da li na hladnjaku, grejaču i crevima klima uređaja ima znakova curenja ili oštećenja.
- Proverite prskalicu tečnosti za brisanje vetrobranskog stakla i rad brisača. Očistite metlice brisača čistom krpom natopljenom sa tečnošću za pranje vetrobranskog stakla.
- Proverite da li su prednji farovi u ravni.
- Proverite izduvni lonac, izduvne cevi, zaštitnike i spone.
- Proverite rad kajševa i da li na njima ima znakova pohabanosti.
- Proverite da li su gume pohabane i da li su zavrtnji točkova dovoljno čvrsto pritegnuti.

Najmanje jedanput godišnje:

- Očistite otvore za oticanje tečnosti na trupu i vratima vozila..
- Podmažite šarke na vratima i poklopcima haube i prtljažnika.
- Podmažite brave i kopče na vratima i poklopcima haube i prtljažnika.
- Podmažite gumene dihtunge na vratima.
- Proverite klima uređaj.
- Proverite i podmažite spojeve i kontrole automatskog menjača.
- Očistite akumulator i njegove terminal.
- Proverite tečnost kočnica/kvačila.

Održavanje vozila

REDOVNO ODRŽAVANJE

Pridržavajte se Plana redovnog održavanja ako se vozilo koristi u uslovima u kojima nema ni jednog od dole navedenih oštrih uslova upotrebe vozila. Ako se vozilo ko
isti u nekom od dole navedenih uslova upotrebe, pridržavajte se uputstava datih u "Planu održavanja pod oštrim uslovima upotrebe".

- Učestala vožnja na kraćim relacijama.
- Vožnja po prašnjavim i peščanim putevima.
- Učestalo korišćenje kočnica.
- Vožnja u oblastima u kojima se putevi posipaju solju ili drugim korozivnim materijalima.
- Vožnja po neravnim i blatnjavim putevima.
- Vožnja po planinskim predelima.
- Ako motor u dugim periodima radi u leri ili pri malim brzinama.
- Dugotrajna vožnja u oblastima sa niskom temperatrom i/ili izuzetno vlažnom klimom.
- Ako je više od 50% vremena vožnje u gustom gradkom saobraćaju u vreme velikih vrućina iznad 32°C (90°F).

Ako vozilo koristite u gore navedenim uslovima, sve potrebne provere, zamene ili dopune treba obavljati češće nego što je navedeno u Planu normalnog održavanja. nastavite da se pridržavate propisanih intervala održavanja.

Održavanje vozila

NORMALNI USLOVI ODRŽAVANJA - ZA EVROPU, OSIM ZA RUSIJU

U cilju održanja povoljne emisije kao i performansi vozila, sledeće bi trebalo raditi u ovlašćenim servisima. Čuvajte račune o izvršenim redovnim servisima. Gde su data oba podatka, pređena kilometraža i vremenski termin, servisiranje bi trebalo obaviti kada jedan od ova dva nastupi tj prema onom koji prvi nastupi u eksploataciji vozila

- *1 : Kontrola nivoa ulja u motoru svakih 500 km ili pre svakog-dužeg puta
- *2 : Servisni period zavisi od kvaliteta goriva. Koristite isključivo gorivo prema standardu EN590 ili odgovarajućem drugom. Za slučaj da kvalitet dizel goriva ne zadovoljava ovaj standard, moralo bi biti zamenjeno prema tabeli o otežanim uslovima eksploatacije. Za GDI familije motora koristite isključivo gorivo najvišeg kvalitativnog razreda kao što je: EVRO PREMIUM BMB 95.
- *3 : U slučaju da nema preporučenog ulja, zamenite ulje i filter za ulje na 20,000 km ili 12 meseci.
- *4 : U slučaju da nema preporučenog ulja, zamenite ulje i filter za ulje na 15,000 km za MPI i 10,000 km za GDI motore.
- *5 : Nivo ulja bi trebalo proveravati redovno, održavati redovno. Rad motora sa manjom količinom ulja od propisane bi moglo da ga ošteti. Ovo nije pokriveno garancijom.
- *6 : U zavisnosti od kvaliteta goriva. Primeniti samo kada se koristi gorivo prema standardu EN590 ili odgovarajuće. Ukoiko dizel gorivo nije prema propisanom standardu EN590, trebalo bi servisirati češće. Ukoiko se pojavi slabiji protok goriva, trzanje, gubitak snage, teško startovanje i slično, odmah zamenite filter za gorivo bez obzira na servisni interval: Konsultujte se sa ovlašćenim HYUNDAI serviserom
- *7 : Filter goriva je bez održavanja, teoretski. Ipak postoji preporuka o kontroli. a prema kvalitetu goriva. Ukoiko se pojavi slabiji protok goriva, trzanje, gubitak snage, teško startovanje i slično, odmah zamenite filter za gorivo bez obzira na servisni interval: Konsultujte se sa ovlašćenim HYUNDAI serviserom.
- *8 : Ulje ručnog menjača bi trebalo zameniti ukoliko je menjač bio potopljen u vodu.
- *9 : Proveriti, po potrebi podesiti ili zameniti. Proveriti zatezač kaiša; po potrebi zameniti
- *10 : Kada dodajete rashladnu tečnost za motor, koristite samo preporučeno. Nemojte mešati tvrdi vodu sa fabrički napunjenim sredstvom za hlađenje. Neodgovarajuće sredstvo za hlađenje bi moglo da dovede do havarije motora.
- *11 : Kontrola ventila na buku, vibracije motora, loš rad; po potrebi podesiti. Podešavanja zazora ventila da uradi HYUNDAI ovlašćeni serviser.
- *12 : U slučaju da gorivo (benzin) koje je na raspolaganju ne ispunjava standard EN228 ili odgovorajući, dodati dodatak (aditiv) . Ne mešajte dodatke (aditive) različitih proizvođača. Konsultujte se sa vašim HYUNDAI serviserom

Održavanje vozila

NORMALNI USLOVI ODRŽAVANJA - OSIM ZA EVROPU, ZA RUSIJU

U cilju održanja povoljne emisije kao i performansi vozila, sledeće bi trebalo raditi u ovlašćenim servisima. Čuvajte račune o izvršenim redovnim servisima. Gde su data oba podatka, pređena kilometraža i vremenski termin, servisiranje bi trebalo obaviti kada jedan od ova dva nastupi tj prema onom koji prvi nastupi u eksploataciji vozila

- *1 : Kontrola zatezača, rolera i stanja alternatora - ispraviti, podesiti po potrebi, zameniti.
- *2 : Kontrola nivoa ulja u motoru svakih 500 km ili pre svakog-dužeg puta.
- *3 : Nivo ulja bi trebalo proveravati redovno, održavati redovno. Rad motora sa manjom količinom ulja od propisane bi moglo da ga ošteti. Ovo nije pokriveno garancijom.
*4 : U zavisnosti od kvaliteta goriva. Primeniti samo kada se koristi gorivo prema standardu EN590 ili odgovarajuće. Ukoiko dizel gorivo nije prema propisanom standardu EN590, trebalo bi servisirati češće. Ukoiko se pojavi slabiji protok goriva, trzanje, gubitak snage, teško startovanje i slično, odmah zanmenite filter za gorivo bez obzira na servisni interval:
Za GDI familije motora koristitre isključivo gorivo najvišeg kvalitativnog razreda kao što je: EVRO PREMIUM BMB 95
Konsultujte se sa ovlašćenim HYUNDAI serviserom
- *5 : Radi komfora, može da bude zamenjeno pre isteka intervala za zamenu a na redovnom servisu.
- *6 : Kontrola ventila na buku, vibracije motora, loš rad; po potrebi podesiti. Podešavanja zazora ventila da uradi HYUNDAI ovlašćeni serviser.
- *7 : Filter goriva je bez održavanja, teoretski. Ipak postoji preporuka o kontroli. a prema kvalitetu goriva. Ukoiko se pojavi slabiji protok goriva, trzanje, gubitak snage, teško startovanje i slično, odmah zanmenite filter za gorivo bez obzira na servisni interval: Konsultujte se sa ovlašćenim HYUNDAI serviserom.
- *8 : Kada dodajete rashladnu tečnost za motor, koristite samo preporučeno. Nemojte mešati tvrdvu vodu sa fabrički napunjenim sredstvom za hlađenje. Neodgovarajuće sredstvo za hlađenje bi moglo da dovede do havarije motora.
- *9 : IProveriti, po potrebi podesiti ili zameniti. Proveriti zatezač kaiša; po potrebi zameniti.
- *10 : IU slučaju da gorivo (benzin) koje je na raspolaganju ne ispunjava standard EN228 ili odgovorajući, dodati dodatak (aditiv) . Ne mešajte dodatke (aditive) različitih proizvođača. Konsultujte se sa vašim HYUNDAI serviserom.

Održavanje vozila

NORMALNI USLOVI EKSPLOATISANJA - ZA EU, OSIM ZA RU (NASTAVAK)

30,000 km ili 24 meseca, šta pre nastupi	(Nastavak)
<ul style="list-style-type: none"> <input type="checkbox"/> Kontrola filtera za vazduh <input type="checkbox"/> Kontrola uređaja za klimatizaciju, kompresora <input type="checkbox"/> Kontrola stanja baterije <input type="checkbox"/> Kontrola kočionih vodova, creva i spojeva (30,000 km ili 12 meseci) <input type="checkbox"/> Kontrola hoda pedala kočnice i kvačila <input type="checkbox"/> Kontrola svih elektro sistema <input type="checkbox"/> Kontrola diskosnih kočnica i kočionih pločica (30,000 km ili 12 meseci) <input type="checkbox"/> Kontrola pogonskih vratila i manžetni <input type="checkbox"/> Kontrola sistema izduvanja <input type="checkbox"/> Kontrola kugli ramena <input type="checkbox"/> Kontrola vodova za gorivo, creva i spojeva (dizel) <input type="checkbox"/> Kontrola parkirne kočnice (ručnog tipa) (30,000 km ili 12 meseci) <input type="checkbox"/> Kontrola glave i letve upravljača, spona i manžetni <ul style="list-style-type: none"> <input type="checkbox"/> Kontrola pneumatika (pritisak i istrošenost) (30,000 km ili 12 meseci) <input type="checkbox"/> Zameniti ulje za kočnice i kvačilo (ako je u opremi) <input type="checkbox"/> Zameniti filter vazduha kabine <input type="checkbox"/> Zameniti uložak filtera za ulje i ulje (dizel) *1 *2 *3*5 	<ul style="list-style-type: none"> <input type="checkbox"/> Zameniti filter za ulje i ulje (benzin) *1 *4 *5 (30,000 km ili 12 meseci) <input type="checkbox"/> Dodati dodatak tj aditiv u gorivo (benzin) *12 (Svakih 15,000 km ili 12 meseci) <input type="checkbox"/> Zameniti uložak filtera goriva (dizel) *6
(Nastaviće se)	

Održavanje vozila

NORMALNI USLOVI EKSPLOATISANJA - ZA EU, OSIM ZA RU (NASTAVAK)

60,000 km ili 48 meseci, šta pre nastupi

- | | |
|---|--|
| <ul style="list-style-type: none"> <input type="checkbox"/> Kontrola uređaja za klimatizaciju, kompresora <input type="checkbox"/> Kontrola stanja baterije <input type="checkbox"/> Kontrola kočionih vodova, creva i spojeva
(60,000 km ili 24 meseca) <input type="checkbox"/> Kontrola hoda pedala kočnice i kvačila <input type="checkbox"/> Kontrola svih elektro sistema <input type="checkbox"/> Kontrola diskosnih kočnica i kočionih pločica
(60,000 km ili 24 meseca) <input type="checkbox"/> Kontrola pogonskih vratila i manžetni <input type="checkbox"/> Kontrola sistema izduvavanja <input type="checkbox"/> Kontrola kugli ramena <input type="checkbox"/> Kontrola filtera za gorivo (benzin) *7 <input type="checkbox"/> Kontrola filtera na kanisteru za ozračivanje benz. para <input type="checkbox"/> Kontrola vodova za gorivo, creva i spojeva (dizel i benz.) <input type="checkbox"/> Kontrola ulja u ručnom menjaču ako je u opremi) *8 <input type="checkbox"/> Kontrola parkirne kočnice (ručnog tipa)
(60,000 km ili 24 meseca) <input type="checkbox"/> Kontrola glave i letve upravljača, spona i manžetni <input type="checkbox"/> Kontrola pneumatika (pritisak i istrošenost)
(60,000 km ili 24 meseca) | <ul style="list-style-type: none"> <input type="checkbox"/> Kontrola creva za odvod para goriva, poklopca rezervoara <input type="checkbox"/> Zamenite uložak filtera vazduha <input type="checkbox"/> Zameniti ulje za kočnice i kvačilo (ako je u opremi) <input type="checkbox"/> Zameniti filter vazduha kabine <input type="checkbox"/> Zameniti uložak filtera za ulje i ulje (dizel) *1 *2 *3*5 <input type="checkbox"/> Zameniti filter za ulje i ulje (benzin) *1 *4 *5
(60,000 km ili 24 meseci) <input type="checkbox"/> Zameniti uložak filtera goriva (dizel) *6 <input type="checkbox"/> Zameniti svećice (benzin. mot. - svećice od Ni) <input type="checkbox"/> Kontrola sistema za hlađenje
(Prvo na, 60,000 km ili 48 meseci, nakon toga svakih 30,000 km ili 24 meseca) <input type="checkbox"/> Dodati dodatak tj aditiv u gorivo (benzin) *12
(Svakih 15,000 km ili 12 meseci) <input type="checkbox"/> Kontrola svih kaiševa (dizel) *9
(Prvo na 90,000 km ili 48 meseci nakon toga svakih 30,000 km ili 24 meseca) |
|---|--|

Održavanje vozila

NORMALNI USLOVI EKSPLOATISANJA - ZA EU, OSIM ZA RU (NASTAVAK)

90,000 km ili 72 meseca šta pre nastupi

- Kontrola filtera za vazduh
- Kontrola uređaja za klimatizaciju, kompresora
- Kontrola stanja baterije
- Kontrola kočionih vodova, creva i spojeva (90,000 km ili 36 months)
- Kontrola hoda pedala kočnice i kvačila
- Kontrola svih elektro sistema
- Kontrola diskosnih kočnica i kočionih pločica (90,000 km ili 36 meseci)
- Kontrola pogonskih vratila i manžetni
- Kontrola sistema izduvanja
- Kontrola kugli ramena
- Kontrola vodova za gorivo, creva i spojeva (dizel)
- Kontrola parkirne kočnice (ručnog tipa) (90,000 km ili 36 meseci)
- Kontrola glave i letve upravljača, spona i manžetni
- Kontrola pneumatika (pritisak i istrošenost) (90,000 km ili 36 meseci)
- Kontrola zazora ventila (benzinski mot.) *11
- Zameniti ulje za kočnice i kvačilo (ako je u opremi)
- Zamenite uložak filtera vazduha

- Zameniti uložak filtera za ulje i ulje (dizel) *1 *2 *3*5
- Zameniti filter za ulje i ulje (benzin) *1 *4 *5 (90,000 km ili 36 meseci)
- Zameniti uložak filtera goriva (dizel) *6
- Kontrola sistema za hlađenje (Prvo na, 60,000 km ili 48 meseci, nakon toga svakih 30,000 km ili 24 meseca)
- Kontrola svih kaiševa (dizel) *9 (Prvo na 90,000 km ili 48 meseci nakon toga svakih 30,000 km ili 24 meseca)
- Kontrola svih kaiševa (benzin) *9 (Prvo na 90,000 km ili 72 meseca, nakon toga svakih 30,000 km ili 24 meseca)
- Dodati dodatak tj aditiv u gorivo (benzin) *12 (Svakih 15,000 km ili 12 meseci)

Održavanje vozila

NORMALNI USLOVI EKSPLOATISANJA - ZA EU, OSIM ZA RU (NASTAVAK)

120,000 km ili 96 meseci, šta pre nastupi

- Kontrola uređaja za klimatizaciju, kompresora
- Kontrola stanja baterije
- Kontrola kočionih vodova, creva i spojeva (90,000 km ili 36 months)
- Kontrola hoda pedala kočnice i kvačila
- Kontrola svih elektro sistema
- Kontrola diskosnih kočnica i kočionih pločica (90,000 km ili 36 meseci)
- Kontrola pogonskih vratila i manžetni
- Kontrola sistema izduvavanja
- Kontrola kugli ramena
- Kontrola filtera za gorivo (benzin) *7
- Kontrola filtera na kanisteru za ozračivanje benz. para
- Kontrola vodova za gorivo, creva i spojeva (dizel i benz.)
- Kontrola ulja u ručnom menjaču ako je u opremi) *8
- Kontrola parkirne kočnice (ručnog tipa) (120,000 km ili 48 meseci)
- Kontrola glave i letve upravljača, spona i manžetni
- Kontrola pneumatika (pritisak i istrošenost) (120,000 km ili 48 meseci)

- Kontrola creva za odvod para goriva, poklopca rezervoara
- Zamenite uložak filtera vazduha
- Zameniti ulje za kočnice i kvačilo (ako je u opremi)
- Zameniti filter vazduha kabine
- Zameniti filter za ulje i ulje (dizel) *1 *2 *3*5
- Zameniti filter za ulje i ulje (benzin) *1 *4 *5 (120,000 km ili 48 meseci)
- Zameniti uložak filtera goriva (dizel) *6
- Zameniti svećice (benz. motor - Nikal)
- Kontrola sistema za hlađenje (Prvo na, 60,000 km ili 48 meseci, nakon toga svakih 30,000 km ili 24 meseca)
- Kontrola svih kaiševa (dizel) *9 (Prvo na 90,000 km ili 48 meseca, nakon toga na svakih 30,000 km ili 24 meseca)
- Kontrola svih kaiševa (benzin) *9 (Prvo na 90,000 km ili 72 meseca, nakon toga na svakih 30,000 km ili 24 meseca)
- Dodati dodatak tj aditiv u gorivo (benzin) *12 (Svakih 15,000 km ili 12 meseci)

Održavanje vozila

NORMALNI USLOVI EKSPLOATISANJA - ZA EU, OSIM ZA RU (NASTAVAK)

150,000 km ili 120 meseci, šta pre nastupi

- | | |
|--|---|
| <ul style="list-style-type: none"> <input type="checkbox"/> Kontrola filtera za vazduh <input type="checkbox"/> Kontrola uređaja za klimatizaciju, kompresora <input type="checkbox"/> Kontrola stanja baterije <input type="checkbox"/> Kontrola kočionih vodova, creva i spojeva (90,000 km ili 36 months) <input type="checkbox"/> Kontrola hoda pedala kočnice i kvačila <input type="checkbox"/> Kontrola svih elektro sistema <input type="checkbox"/> Kontrola diskosnih kočnica i kočionih pločica (90,000 km ili 36 meseci) <input type="checkbox"/> Kontrola pogonskih vratila i manžetni <input type="checkbox"/> Kontrola sistema izduvanja <input type="checkbox"/> Kontrola kugli ramena <input type="checkbox"/> Kontrola vodova za gorivo, creva i spojeva (dizel) <input type="checkbox"/> Kontrola parkirne kočnice (ručnog tipa) (90,000 km ili 36 meseci) <input type="checkbox"/> Kontrola glave i letve upravljača, spona i manžetni <input type="checkbox"/> Kontrola pneumatika (pritisak i istrošenost) (90,000 km ili 36 meseci) <input type="checkbox"/> Zameniti ulje za kočnice i kvačilo (ako je u opremi) <input type="checkbox"/> Zameniti filter vazduha kabine <input type="checkbox"/> Zameniti filter za ulje i ulje (dizel) *1 *2 *3*5 | <ul style="list-style-type: none"> <input type="checkbox"/> Zameniti filter za ulje i ulje (benzin) *1 *4 *5 (150,000 km ili 60 meseci) <input type="checkbox"/> Zameniti uložak filtera goriva (dizel) *6 <input type="checkbox"/> Kontrola sistema za hlađenje (Prvo na, 60,000 km ili 48 meseci, nakon toga svakih 30,000 km ili 24 meseca) <input type="checkbox"/> Kontrola svih kaiševa (dizel) *9 (Prvo na 90,000 km ili 48 meseca, nakon toga na svakih 30,000 km ili 24 meseca) <input type="checkbox"/> Kontrola svih kaiševa (benzin) *9 (Prvo na 90,000 km ili 72 meseca, nakon toga na svakih 30,000 km ili 24 meseca) <input type="checkbox"/> Dodati dodatak tj aditiv u gorivo (benzin) *12 (Svakih 15,000 km ili 12 meseci) <input type="checkbox"/> Zameniti svećice (benz. motor - Iridijum) |
|--|---|

Održavanje vozila

NORMALNI USLOVI EKSPLOATISANJA - ZA EU, OSIM ZA RU (NASTAVAK)

180,000 km ili 144 meseci, šta pre nastupi

- | | |
|---|--|
| <ul style="list-style-type: none"> <input type="checkbox"/> Kontrola uređaja za klimatizaciju, kompresora <input type="checkbox"/> Kontrola stanja baterije <input type="checkbox"/> Kontrola kočionih vodova, creva i spojeva (90,000 km ili 36 months) <input type="checkbox"/> Kontrola hoda pedala kočnice i kvačila <input type="checkbox"/> Kontrola svih elektro sistema <input type="checkbox"/> Kontrola diskosnih kočnica i kočionih pločica (90,000 km ili 36 meseci) <input type="checkbox"/> Kontrola pogonskih vratila i manžetni <input type="checkbox"/> Kontrola sistema izduvavanja <input type="checkbox"/> Kontrola kugli ramena <input type="checkbox"/> Kontrola filtera za gorivo (benzin) *7 <input type="checkbox"/> Kontrola filtera na kanisteru za ozračivanje benz. para <input type="checkbox"/> Kontrola vodova za gorivo, creva i spojeva (dizel i benz.) <input type="checkbox"/> Kontrola ulja u ručnom menjaču ako je u opremi) *8 <input type="checkbox"/> Kontrola parkirne kočnice (ručnog tipa) (120,000 km ili 48 meseci) <input type="checkbox"/> Kontrola glave i letve upravljača, spona i manžetni <input type="checkbox"/> Kontrola pneumatika (pritisak i istrošenost) (120,000 km ili 48 meseci) | <ul style="list-style-type: none"> <input type="checkbox"/> Kontrola zazora ventila (benzin) *11 <input type="checkbox"/> Kontrola creva za odvod para goriva, poklopca rezervoara <input type="checkbox"/> Zamenite uložak filtera vazduha <input type="checkbox"/> Zameniti ulje za kočnice i kvačilo (ako je u opremi) <input type="checkbox"/> Zameniti filter vazduha kabine <input type="checkbox"/> Zameniti filter za ulje i ulje (dizel) *1 *2 *3*5 <input type="checkbox"/> Zameniti filter za ulje i ulje (benzin) *1 *4 *5 (120,000 km ili 48 meseci) <input type="checkbox"/> Zameniti uložak filtera goriva (dizel) *6 <input type="checkbox"/> Zameniti svećice (benz. motor - Nikal) <input type="checkbox"/> Kontrola sistema za hlađenje (Prvo na, 60,000 km ili 48 meseci, nakon toga svakih 30,000 km ili 24 meseca) <input type="checkbox"/> Kontrola svih kaiševa (dizel) *9 (Prvo na 90,000 km ili 48 meseca, nakon toga na svakih 30,000 km ili 24 meseca) <input type="checkbox"/> Kontrola svih kaiševa (benzin) *9 (Prvo na 90,000 km ili 72 meseca, nakon toga na svakih 30,000 km ili 24 meseca) <input type="checkbox"/> Dodati dodatak tj aditiv u gorivo (benzin) *12 (Svakih 15,000 km ili 12 meseci) |
|---|--|

Održavanje vozila

NORMALNI USLOVI EKSPLOATISANJA - ZA EU, OSIM ZA RU (NASTAVAK)

210,000 km ili 168 meseci, šta pre nastupi

- | | |
|--|--|
| <ul style="list-style-type: none"> <input type="checkbox"/> Kontrola filtera za vazduh <input type="checkbox"/> Kontrola uređaja za klimatizaciju, kompresora <input type="checkbox"/> Kontrola stanja baterije <input type="checkbox"/> Kontrola kočionih vodova, creva i spojeva (210,000 km ili 84 meseca) <input type="checkbox"/> Kontrola hoda pedala kočnice i kvačila <input type="checkbox"/> Kontrola svih elektro sistema <input type="checkbox"/> Kontrola diskosnih kočnica i kočionih pločica (210,000 km ili 84 meseci) <input type="checkbox"/> Kontrola pogonskih vratila i manžetni <input type="checkbox"/> Kontrola sistema izduvavanja <input type="checkbox"/> Kontrola kugli ramena <input type="checkbox"/> Kontrola vodova za gorivo, creva i spojeva (dizel) <input type="checkbox"/> Kontrola parkirne kočnice (ručnog tipa) (210,000 km ili 84 meseca) <input type="checkbox"/> Kontrola glave i letve upravljača, spona i manžetni <input type="checkbox"/> Kontrola pneumatika (pritisak i istrošenost) (210,000 km ili 84 meseci) <input type="checkbox"/> Zameniti ulje za kočnice i kvačilo (ako je u opremi) <input type="checkbox"/> Zameniti filter vazduha kabine <input type="checkbox"/> Zameniti filter za ulje i ulje (dizel) *1 *2 *3*5 | <ul style="list-style-type: none"> <input type="checkbox"/> Zameniti filter za ulje i ulje (benzin) *1 *4 *5 (180,000 km ili 84 meseca) <input type="checkbox"/> Zameniti uložak filtera goriva (dizel) *6 <input type="checkbox"/> Kontrola sistema za hlađenje (Prvo na, 60,000 km ili 48 meseci, nakon toga svakih 30,000 km ili 24 meseca) <input type="checkbox"/> Kontrola svih kaiševa (dizel) *9 (Prvo na 90,000 km ili 48 meseca, nakon toga na svakih 30,000 km ili 24 meseca) <input type="checkbox"/> Kontrola svih kaiševa (benzin) *9 (Prvo na 90,000 km ili 72 meseca, nakon toga na svakih 30,000 km ili 24 meseca) <input type="checkbox"/> Zameniti rashladno sredstvo *10 (Prvo na, 210,000 km ili 120 meseci, nakon toga na svakih 30,000 km ili 24 meseca) <input type="checkbox"/> Dodati dodatak tj aditiv u gorivo (benzin) *12 (Svakih 15,000 km ili 12 meseci) |
|--|--|

Održavanje vozila

NORMALNI USLOVI EKSPLOATISANJA - ZA EU, OSIM ZA RU (NASTAVAK)

240,000 km (160,000 miles) or 192 months

- Kontrola uređaja za klimatizaciju, kompresora
- Kontrola stanja baterije
- Kontrola kočionih vodova, creva i spojeva (240.000 km ili 96 meseci)
- Kontrola hoda pedala kočnice i kvačila
- Kontrola svih elektro sistema
- Kontrola diskosnih kočnica i kočionih pločica (240,000 km ili 96 meseci)
- Kontrola pogonskih vratila i manžetni
- Kontrola sistema izduvanja
- Kontrola kugli ramena
- Kontrola filtera za gorivo (benzin) *7
- Kontrola filtera na kanisteru za ozračivanje benz. para
- Kontrola vodova za gorivo, creva i spojeva (dizel i benz.)
- Kontrola ulja u ručnom menjaču ako je u opremi) *8
- Kontrola parkirne kočnice (ručnog tipa) (240,000 km ili 96 meseci)
- Kontrola glave i letve upravljača, spona i manžetni
- Kontrola pneumatika (pritisak i istrošenost) (240,000 km ili 96 meseci)
- Kontrola creva za odvod para goriva, poklopca rezervoara
- Zamenite uložak filtera vazduha

- Zameniti ulje za kočnice i kvačilo (ako je u opremi)
- Zameniti filter vazduha kabine
- Zameniti filter za ulje i ulje (dizel) *1 *2 *3*5
- Zameniti filter za ulje i ulje (benzin) *1 *4 *5 (240,000 km ili 96 meseci)
- Zameniti uložak filtera goriva (dizel) *6
- Zameniti svećice (benz. motor - Nikal)
- Kontrola sistema za hlađenje (Prvo na, 60,000 km ili 48 meseci, nakon toga svakih 30,000 km ili 24 meseca)
- Kontrola svih kaiševa (dizel) *9 (Prvo na 90,000 km ili 48 meseca, nakon toga na svakih 30,000 km ili 24 meseca)
- Kontrola svih kaiševa (benzin) *9 (Prvo na 90,000 km ili 72 meseca, nakon toga na svakih 30,000 km ili 24 meseca))
- Zameniti rashladno sredstvo *10 (Prvo na, 210,000 km ili 120 meseci, nakon toga na svakih 30,000 km ili 24 meseca)
- Dodati dodatak tj aditiv u gorivo (benzin) *12 (Svakih 15,000 km ili 12 meseci)

Bez konrole i održavanja

- Ulje automatskog menjača

Održavanje vozila

OTEŽANI USLOVI EKSPLOATISANJA - ZA EU, OSIM ZA RU

Ukoliko se vozilo koristi pod otežanim uslovima eksploatacije, navedeno bi trebalo češće servisirati. Detalji u tabeli dole.

Z : Zameni I : Pregledati i posle pregleda očistiti, podesiti, popraviti ili zameniti ukoliko je neophodno

OPIS		VRSTA ODRŽAVANJA	INTERVAL ODRŽAVANJA	USLOVI EKSPLOATISANJA
Ulje za motor i filter za ulje	Benzin *1	Z	Svakih 15,000 km ili 6 meseci šta pre nastupi	A, B, C, D, E, F, G, H, I, J, K, L
	Dizel *2	Z	Svakih 15,000 km ili 12 meseci šta pre nastupi	A, B, C, F, G, H, I, J, K, L
Filter za vazduh		Z	Češće, u zavisnosti od uslova eksploatacije	C, E
Ulje ručnog menjača (ako je u opremi)		Z	Svakih 120,000 km (C, D, E, G, H, I, K
Ulje automatskog menjača (ako je u op)		Z	Svakih 90,000 km	A, C, D, E, F, G, H, I, K
Glava i letva upravljača, spone i manžetne		I	Češće, u zavisnosti od uslova eksploatacije	C, D, E, F, G
Kugle ramena		I	Češće, u zavisnosti od uslova eksploatacije	C, D, E, F, G
Diskosne kočnice, pločice i diskovi		I	Češće, u zavisnosti od uslova eksploatacije	C, D, E, G, H

Održavanje vozila

OPIS	VRSTA ODRŽAVANJA	INTERVAL ODRŽAVANJA	USLOVI EKSPLOATISANJA
Parkirna kočnica (ručnog tipa)	I	Češće, u zavisnosti od uslova eksploatisanja	C, D, G, H
Pogonska vratila i manžetne	I	Češće, u zavisnosti od uslova eksploatisanja	C, D, E, F, G, H, I, J, K
Filter vazduha kabine	Z	Češće, u zavisnosti od uslova eksploatisanja	C, E, G

OTEŽANI USLOVI EKSPLOATISANJA

A : Učestala vožnja na kratkim relacijama
 B : Produžen rad motora u praznom hodu
 C : Vožnja prašnjavim, makadamskim drumovima, lošim putevima
 D : Vožnja u oblastima gde se koristi so i/ili drugi materijal protiv mržnjenja ili u oblastima sa hladnim vremenom
 E : Vožnja u peskovitim oblastima
 F : Više od 50 % vožnje u gradu kada je Temp okoline 32 °C i viša

G : Vožnja u brdovitim i planinskim oblastima.
 H : Vuča prikolice, prtljažnika na krovu
 I : Vozila za spec. namene: policija, sanitet, taksi, gorska sl. spasavanja i sl. komenrcijalna upotreba, vuča vozila i sl.
 J : Vožnja po vrlo hladnom vremenu
 K : Vožnja brzinama preko 170 km/h
 L : Česta stani / kreni vožnja

Održavanje vozila

NORMALNI USLOVI EKSPLOATISANJA - OSIM EU, ZA RU

15,000 km ili 12 meseci, šta pre nastupi

- Kontrola filtera za vazduh
- Kontrola uređaja za klimatizaciju, kompresora
- Kontrola stanja baterije
- Kontrola svih električnih sistema
- Kontrola kočionih vodova, creva i spojeva
- Kontrola hoda pedala kočnice i kvačila
- Kontrola diskosnih kočnica i kočionih pločica
- Kontrola kugli ramena
- Kontrola glave i letve upravljača, spona i manžetni
- Kontrola pneumatika (pritisak i istrošenost)
- Zameniti filter za vazduh - za Srednji istok
- Zameniti filter vazduha kabine
- Zameniti filter za ulje i ulje (Benz MPI), Osim Sred. istok *2
- Zameniti filter za ulje i ulje (Benz MPI), za Sred. istok *2
(Svakih 10,000 km ili 12 meseci*3)
- Zameniti filter za ulje i ulje (Benz - GDI) *2
(Svakih 10,000 km ili 12 meseci)
- Zameniti filter za ulje i ulje (Dizel) - Za Rusiju *2 *3
- Zameniti filter za ulje i ulje (Dizel) - Osim za Rusiju *2 *3
(Svakih 10,000 km ili 12 meseci)
- Dodati dodatak tj aditiv u gorivo (benzin) *10
(Svakih 5,000 km ili 6 meseci)

Održavanje vozila

NORMALNI USLOVI EKSPLOATISANJA - OSIM EU, ZA RU (NASTAVAK)

30,000 km ili 24 meseca, šta pre nastupi

- Kontrola filtera za vazduh - osim za Srednji istok
- Kontrola uređaja za klimatizaciju, kompresora
- Kontrola stanja baterije
- Kontrola kočionih vodova, creva i spojeva
- Kontrola hoda pedala kočnice i kvačila
- Kontrola svih elektro sistema
- Kontrola diskosnih kočnica i kočionih pločica
- Kontrola ulja za kočnice i kvačilo (ako je u opremi)
- Kontrola kaiševa (Benzin) *1
- Kontrola pogonskih vratila i manžetni
- Kontrola sistema izduvanja
- Kontrola kugli ramena
- Kontrola filtera za gorivo (benzin) *7
- Kontrola filtera kanistera za ozračivanje rezervoara (Benz)
- Kontrola uložka filtera za gorivo (dizel) *4
- Kontrola vodova za gorivo, creva i spojeva (dizel i benz.)
- Kontrola parkirne kočnice (ručnog tipa)
- Kontrola glave i letve upravljača, spona i manžetni
- Kontrola pneumatika (pritisak i istrošenost)
- Zamenite uložak filtera vazduha - Za Srednji istok
- Zameniti filter vazduha kabine

(Nastaviće se)

(Nastavak)

- Zameniti filter za ulje i ulje (benzin-MPI) - osim za Srednji istok *2
- Zameniti filter za ulje i ulje (benzin-MPI) - za Srednji istok *2
(Svakih 10,000 km ili 12 meseci*3)
- Zameniti filter za ulje i ulje (benzin - GDI) *2
(Svakih 10,000 km ili 12 meseci)
- Zameniti uložak filtera za ulje i ulje (dizel) - za Rusiju *2 *3
- Zameniti uložak filtera za ulje i ulje (dizel) - osim RU *2 *3
(Svakih 10,000 km ili 12 meseci)
- Dodati dodatak tj aditiv u gorivo (benzin) *10
(Svakih 5,000 km ili 6 meseci)

Održavanje vozila

NORMALNI USLOVI EKSPLOATISANJA - OSIM EU, ZA RU (NASTAVAK)

45,000 km ili 36 meseci, šta pre nastupi

- Kontrola uređaja za klimatizaciju, kompresora)
- Kontrola stanja baterije
- Kontrola kočionih vodova, creva i spojeva
- Kontrola ulja za kočnice i kvačilo (ako je u opremi)
- Kontrola diskosnih kočnica i kočionih pločica
- Kontrola kugli ramena
- Kontrola glave i letve upravljača, spona i manžetni
- Kontrola pneumatika (pritisak i istrošenost)
- Zamenite uložak filtera vazduha
- Zameniti filter vazduha kabine
- Zameniti filter za ulje i ulje (benzin-MPI) - osim za Srednji istok *²
- Zameniti filter za ulje i ulje (benzin-MPI)
- za Srednji istok *²
(Svakih 10,000 km ili 12 meseci*³)
- Zameniti filter za ulje i ulje (benzin - GDI) *²
(Svakih 10,000 km ili 12 mesec)
- Zameniti uložak filtera za ulje i ulje (dizel) - za Rusiju *² *³
- Zameniti uložak filtera za ulje i ulje (dizel) - osim RU *² *³
(Svakih 10,000 km ili 12 meseci)
- Dodati dodatak tj aditiv u gorivo (benzin) *¹⁰
(Svakih 5,000 km ili 6 meseci)

Održavanje vozila

NORMALNI USLOVI EKSPLOATISANJA - OSIM EU, ZA RU (NASTAVAK)

60,000 km ili 48 meseci, šta pre nastupi

- Kontrola filtera za vazduh - osim za Srednji istok
- Kontrola uređaja za klimatizaciju, kompresora)
- Kontrola stanja baterije
- Kontrola kočionih vodova, creva i spojeva
- Kontrola hoda pedala kočnice i kvačila
- Kontrola svih elektro sistema
- Kontrola diskosnih kočnica i kočionih pločica
- Kontrola ulja za kočnice i kvačilo (ako je u opremi)
- Kontrola kaiševa (Benzin) *1
- Kontrola pogonskih vratila i manžetni
- Kontrola sistema izduvanja
- Kontrola kugli ramena
- Kontrola poklopca rezervoara za gorivo (dizel)
- Kontrola vodova za gorivo, creva i spojeva (dizel i benz.)
- Kontrola parkirne kočnice (ručnog tipa)
- Kontrola glave i letve upravljača, spona i manžetni
- Kontrola pneumatika (pritisak i istrošenost)
- Kontrola ulja ručnog menjača (ako je u opremi vozila)
- Kontrola creva za odvod para goriva, poklopca rezervoara
- Zameniti uložak filtera vazduha - Za Srednji istok

(Nastaviće se

(Nastavak)

- Zameniti filter kanistera za ozračivanje para benzina
- Zameniti filter vazduha kabine
- Zameniti filter za ulje i ulje (benzin-MPI) -osim za Srednji istok *2
- Zameniti filter za ulje i ulje (benzin-MPI) - za Srednji istok *2
(Svaki 10,000 km ili 12 meseci*3)
- Zameniti filter za ulje i ulje (benzin - GDI) *2
(Svaki 10,000 km ili 12 meseci)
- Zameniti uložak filtera za ulje i ulje (dizel) - za Rusiju *2 *3
- Zameniti uložak filtera za ulje i ulje (dizel) - osim RU *2 *3
(Svaki 10,000 km ili 12 meseci)
- Zamenite filter goriva (benzin) *7
- Zamenite uložak filtera za gorivo (dizel) *4
- Kontrola sistema za hlađenje
(Prvo na, 60,000 km ili 48 meseci, nakon toga svakih 30,000 km ili 24 meseca)
- Dodati dodatak tj aditiv u gorivo (benzin) *10
(Svaki 5,000 km ili 6 meseci)
- Zameniti svećice (benzin. mot. - svećice od Ni)
- Kontrola svih kaiševa (dizel) *9
(Prvo na 90,000 km ili 48 meseci nakon toga svakih 30,000 km ili 24 meseca)

Održavanje vozila

NORMALNI USLOVI EKSPLOATISANJA - OSIM EU, ZA RU (NASTAVAK)

75,000 km ili 60 meseci, šta pruo nastupi

- Kontrola filtera za vazduh - osim za Srednji istok
- Kontrola uređaja za klimatizaciju, kompresora)
- Kontrola stanja baterije
- Kontrola kočionih vodova, creva i spojeva
- Kontrola ulja za kočnice i kvačilo (ako je u opremi)
- Kontrola diskosnih kočnica i kočionih pločica
- Kontrola kugli ramena
- Kontrola glave i letve upravljača, spona i manžetni
- Kontrola pneumatika (pritisak i istrošenost)
- Zameniti uložak filtera vazduha - Za Srednji istok
- Zameniti filter vazduha kabine
- Zameniti filter za ulje i ulje (benzin-MPI) -osim za Srednji istok *2
- Zameniti filter za ulje i ulje (benzin-MPI)
- za Srednji istok *2
(Svakih 10,000 km ili 12 meseci*3)
- Zameniti filter za ulje i ulje (benzin - GDI) *2
(Svakih 10,000 km ili 12 mesec)
- Zameniti uložak filtera za ulje i ulje (dizel) - za Rusiju *2 *3
- Zameniti uložak filtera za ulje i ulje (dizel) - osim RU *2 *3
(Svakih 10,000 km ili 12 meseci)

(Nastaviće se)

(Nastavak)

- Dodati dodatak tj aditiv u gorivo (benzin) *10
(Svakih 5,000 km ili 6 meseci)

Održavanje vozila

NORMALNI USLOVI EKSPLOATISANJA - OSIM EU, ZA RU (NASTAVAK)

90,000 km ili 72 meseca, šta pre nastupi

- Kontrola uređaja za klimatizaciju, kompresora)
- Kontrola stanja baterije
- Kontrola kočionih vodova, creva i spojeva
- Kontrola svih elektro sistema
- Kontrola hoda pedala kočnice i kvačila
- Kontrola ulja za kočnice i kvačilo (ako je u opremi)
- Kontrola diskosnih kočnica i kočionih pločica
- Kontrola svih kaiševa (benzin) *1
- Kontrola pogonskih vratila i manžetni
- Kontrola sistema izduvavanja
- Kontrola kugli ramena
- Kontrola filtera za gorivo (benzin) *7
- Kontrola filtera na kanisteru za ozračivanje benz. para
- Kontrola uložka filtera za gorivo (dizel) *4
- Kontrola vodova za gorivo, creva i spojeva (dizel i benz.)
- Kontrola parkirne kočnice (ručnog tipa)
- Kontrola glave i letve upravljača, spona i manžetni
- Kontrola pneumatika (pritisak i istrošenost)
- Zameniti uložak filtera vazduha
- Zameniti filter vazduha kabine
- Zameniti filter za ulje i ulje (benzin-MPI) - osim za Srednji istok *2

(Nastaviće se)

(Nastavak)

- Zameniti filter za ulje i ulje (benzin-MPI)
- za Srednji istok *2 (Svakih 10,000 km ili 12 meseci*3)
- Zameniti filter za ulje i ulje (benzin - GDI) *2
(Svakih 10,000 km ili 12 meseci)
- Zameniti uložak filtera za ulje i ulje (dizel) - za Rusiju *2 *3
- Zameniti uložak filtera za ulje i ulje (dizel) - osim RU *2 *3
(Svakih 10,000 km ili 12 meseci)
- Kontrola sistema za hlađenje
(Prvo na, 60,000 km ili 48 meseci, nakon toga svakih 30,000 km ili 24 meseca)
- Kontrola zazora ventila *6
(Svakih 95,000 km ili 48 meseci *5)
- Dodati dodatak tj aditiv u gorivo (benzin) *10
(Svakih 5,000 km ili 6 meseci)
- Kontrola svih kaiševa (dizel) *9
(Prvo na 90,000 km ili 48 meseci nakon toga svakih 30,000 km ili 24 meseca)

Održavanje vozila

NORMALNI USLOVI EKSPLOATISANJA - OSIM EU, ZA RU (NASTAVAK)

105,000 km ili 84 meseci, šta pre nastupi

- Kontrola filtera za vazduh - osim za Srednji istok
- Kontrola uređaja za klimatizaciju, kompresora)
- Kontrola stanja baterije
- Kontrola kočionih vodova, creva i spojeva
- Kontrola ulja za kočnice i kvačilo (ako je u opremi)
- Kontrola diskosnih kočnica i kočionih pločica
- Kontrola kugli ramena
- Inspect parking brake
- Kontrola glave i letve upravljača, spona i manžetni
- Kontrola pneumatika (pritisak i istrošenost)
- Zameniti uložak filtera vazduha - za Srednji istok
- Zameniti filter vazduha kabine
- Zameniti filter za ulje i ulje (benzin-MPI) -osim za Srednji istok *2
- Zameniti filter za ulje i ulje (benzin-MPI)
- za Srednji istok *2 (Svaki 10,000 km ili 12 meseci*3)
- Zameniti filter za ulje i ulje (benzin - GDI) *2
(Svaki 10,000 km ili 12 meseci)
- Zameniti uložak filtera za ulje i ulje (dizel) - za Rusiju *2 *3
- Zameniti uložak filtera za ulje i ulje (dizel) - osim RU *2 *3
(Svaki 10,000 km ili 12 meseci)

(Nastaviće se)

(Nastavak)

- Dodati dodatak tj aditiv u gorivo (benzin) *10
(Svaki 5,000 km ili 6 meseci)

Održavanje vozila

NORMALNI USLOVI EKSPLOATISANJA - OSIM EU, ZA RU (NASTAVAK)

120,000 km ili 96 meseci, šta pre nastupi

- Kontrola filtera za vazduh - osim za Srednji istok
- Kontrola uređaja za klimatizaciju, kompresora
- Kontrola stanja baterije
- Kontrola kočionih vodova, creva i spojeva
- Kontrola svih elektro sistema
- Kontrola hoda pedala kočnice i kvačila
- Kontrola ulja za kočnice i kvačilo (ako je u opremi)
- Kontrola diskosnih kočnica i kočionih pločica
- Kontrola svih kaiševa (benzin) *1
- Kontrola pogonskih vratila i manžetni
- Kontrola sistema izduvanja
- Kontrola kugli ramena
- Kontrola poklopca rezervoara za gorivo (dizel)
- Kontrola vodova za gorivo, creva i spojeva (dizel i benz.)
- Kontrola parkirne kočnice (ručnog tipa)
- Kontrola glave i letve upravljača, spona i manžetni
- Kontrola pneumatika (pritisak i istrošenost)
- Kontrola ulja u ručnom menjaču ako je u opremi
- Kontrola creva za odvod para goriva, poklopca rezervoara
- Kontrola filtera na kanisteru za ozračivanje benz. para
- Zameniti uložak filtera vazduha - za Srednji istok
- Zameniti filter vazduha kabine
- Zameniti filter za ulje i ulje (benzin-MPI) - osim za Srednji istok *2

(Nastaviće se)

(Nastavak)

- Zameniti filter za ulje i ulje (benzin-MPI) - za Srednji istok *2 (Svakih 10,000 km ili 12 meseci*3)
- Zameniti filter za ulje i ulje (benzin - GDI) *2 (Svakih 10,000 km ili 12 meseci)
- Zameniti uložak filtera za ulje i ulje (dizel) - za Rusiju *2 *3
- Zameniti uložak filtera za ulje i ulje (dizel) - osim RU *2 *3 (Svakih 10,000 km ili 12 meseci)
- Zamenite filter goriva (benzin) *7
- Zamenite uložak filtera za gorivo (dizel) *4
- Zameniti svečice (benzin. mot. - svečice od Ni)
- Zameniti svečice (benzin. mot. - svečice od Iridiuma) *5 (Svakih 160,000 km ili 120 meseci)
- Zameniti rashladno sredstvo *10 (Prvo na, 210,000 km ili 120 meseci, nakon toga na svakih 30,000 km ili 24 meseca *5)
- Kontrola sistema za hlađenje (Prvo na, 60,000 km ili 48 meseci, nakon toga svakih 30,000 km ili 24 meseca)
- Dodati dodatak tj aditiv u gorivo (benzin) *10 (Svakih 5,000 km ili 6 meseci)
- Kontrola svih kaiševa (dizel) *9 (Prvo na 90,000 km ili 48 meseci nakon toga svakih 30,000 km ili 24 meseca)

Bez konrole i održavanja

- Ulje automatskog menjača

Održavanje vozila

OTEŽANI USLOVI EKSPLOATISANJA - OSIM EU, ZA RU

Ukoliko se vozilo koristi pod otežanim uslovima eksploatacije, navedeno bi trebalo češće servisirati. Detalji u tabeli dole.

Z : Zameni I : Pregledati i posle pregleda očistiti, podesiti, popraviti ili zameniti ukoliko je neophodno

OPIS		VRSTA ODRŽAVANJA	INTERVAL ODRŽAVANJA	USLOVI EKSPLOATISANJA	
Ulje za motor i filter za ulje	Benzin - MPI	Osim za Srednji istok	Z	Svakih 7,500 km ili 6 meseci	A, B, C, D, E, F, G, H, I, J
		Za Srednji istok	Z		
	Benzin - GDI		Z	Svakih 5,000 km ili 6 meseci	A, B, C, D, E, F, G, H, I, J
	Dizel	Za Rusiju	Z	Svakih 7,500 km ili 6 meseci	A, B, C, F, G, H, I, J, K, L
		Osim Rusije	Z	Svakih 5,000 km ili 6 meseci	
Filter za vazduh		Z	Češće, u zavisnosti od uslova eksploatacije	C, E	
Ulje ručnog menjača (ako je u opremi)		Z	Svakih 120,000 km	C, D, E, G, H, I, J	
Ulje automatskog menjača (ako je u op)		Z	Svakih 100,000 km	A, C, D, E, F, G, H, I, J	

Održavanje vozila

OPIS	VRSTA ODRŽAVANJA	INTERVAL ODRŽAVANJA	USLOVI EKSPLOATISANJA
Glava i letva upravljača, spone i manžetne	I	Češće, u zavisnosti od uslova eksploataisanja	C, D, E, F, G
Kugle ramena	I	Češće, u zavisnosti od uslova eksploataisanja	C, D, E, F, G
Diskosne kočnice, pločice i diskovi	I	Češće, u zavisnosti od uslova eksploataisanja	C, D, E, G, H
Parkirna kočnica (ručnog tipa)	I	Češće, u zavisnosti od uslova eksploataisanja	C, D, G, H
Pogonska vratila i manžetne	I	Češće, u zavisnosti od uslova eksploataisanja	C, D, E, F, G, H, I, J
Filter vazduha kabine	Z	Češće, u zavisnosti od uslova eksploataisanja	C, E, G

OTEŽANI USLOVI EKSPLOATISANJA

A : Učestala vožnja na kratkim relacijama
 B : Produžen rad motora u praznom hodu
 C : Vožnja prašnjavim, makadamskim drumovima, lošim putevima
 D: Vožnja u oblastima gde se koristi so i/ili drugi materijal protiv mržnjenja ili u oblastima sa hladnim vremenom
 E : Vožnja u peskovitim oblastima
 F : Više od 50 % vožnje u gradu kada je Temp okoline 32 °C i viša

G : Vožnja u brdovitim i planinskim oblastima.
 H : Vuča prikolice, prtljažnika na krovu
 I : Vozila za spec. namene: policija, sanitet, taksi, gorska sl. spasavanja i sl. komeercijalna upotreba, vuča vozila i sl.
 J : Vožnja brzinama preko 170 km/h
 K : Česta stani / kreni vožnja
 L : Vožnja po vrlo hladnom vremenu

Održavanje vozila

OBJAŠNJENJA STAVKI SERVISNOG ODRŽAVANJA

Ulje i filter motora

Ulje i filter za motor treba da se menjaju u intervalima predviđenim planom održavanja. Ukoliko se automobil vozi u otežanim uslovima, potrebno je češće menjanje ulja i filtera.

Pogonsko remenje (kajševi)

Pregledajte svo pogonsko remenje da nema useklina, pukotina, preteranog habanja ili naslaga ulja i zamenite ih ako je potrebno. Ove kajševe je potrebno periodično pregledati i proveriti da li je zategnutost dobra i podesiti ih ako je potrebno .

Filter za gorivo (uložak)

Zapušen filter može da ograničava brzinu kojom vozite, oštećuje sistem emisije izduvnih gasova i uzrokuje teško startovanje. Ako se u rezervoaru za gorivo nagomila preterana količina nečistoća, ovaj filter će morati češće da bude menjan.

Nakon postavljanja novog filtera, pustite motor da radi nekoliko minuta i proverite da na spojevima nema curenja . Filtere za gorivo bi trebalo da postavlja ovlašćeni HYUNDAI serviser

Gorivo – vodovi, creva i spojevi
Proverite da na liniji za gorivo – vodovima, crevima i spojevima nema curenja ili oštećenja. Neka vam ovlašćeni HYUNDAI serviser odmah zameni deo koji curi ili je oštećen.



UPOZORENJE - samo za dizel motor

Nikada nemojte raditi na sistemu ubrizgavanja dok motor radi ili 30 sekundi nakon gašenja motora. Pumpa, brizgači, i cevi sistema se nalaze pod visokim pritiskom i nakon gašenja motora. Prskanje i curenje goriva može izazvati teške povrede u kontaktu sa telom. Ljudi sa ugrađenim pejsmejkerima ne bi smeli da prilaze bliže od 30 cm elektronskoj kontrolnoj jedinici i elektronskim vodovima u prostoru motora, dok motor radi, jer struje u tom sistemu proizvode prilično jaka magnetna polja.

Održavanje vozila

Crevo za isparenja i poklopac otvora rezervoara za gorivo

Treba ih pregledati u intervalima predviđenim u rasporedu održavanja. Nakon zamene, proverite da li je novo crevo za isparenja i poklopac otvora rezervoara dobro namešteni.

Vakuumska ventilaciona creva za karter (ako je vozilo opremljeno)

Pregledajte površinu creva da bi ste se uverili da nema toplotnih i/ili mehaničkih oštećenja. Tvrdi i krta guma, naprsnuća, posekotine, habanje, abrazija i preterano nadimanje označavaju istrošenost creva. Posebnu pažnju treba obratiti na ispitiva je onih površina creva koje su najbliže izvorima visoke temperature, kao što je izduvna grana.

Pogledajte creva celom dužinom da biste se uverili da nisu u dodiru sa izvorima toplote, oštrim ivicama ili delovima koji se pomeraju što bi moglo da izazove toplotna ili mehanička oštećenja. Pregledajte spojeve creva kao što su obujmice i nastavci kako bi ste se uverili da su čvrsto pritegnuti i da ne propuštaju. Creva treba odmah zameniti čim se pokažu bilo kakvi znaci istrošenosti ili oštećenja.

Filter za prečišćavanje vazduha
Preporučuje se originalni Hyundai filter za zamenu.

Svećice (za benzinski motor)

Kada menjate svećice, treba voditi računa da budu odgovarajućeg toplotnog broja.

Zazor ventila (ako je vozilo opremljeno)(za benzinski motor 1.6L)

Proverite svaki preterano jak zvuk ventila i/ili vibracije motora i izvršite odgovarajuća podešavanja, ako je neophodno. Ove provere i podešavanja bi trebalo prepustiti ovlašćenom HYUNDAI serviseru.

Sistem hlađenja motora

Proverite da li ima curenja ili oštećenja na delovima rashladnog sistema kao što su hladnjak, rezervoar za rashladnu tečnost, creva i spojevi. Zamenite svaki oštećeni deo.

Rashladna tečnost motora

Ovu tečnost je potrebno zameniti prema intervalima navedenim u planu održavanja.

Ulje ručnog menjača (ako je vozilo opremljeno)

Proveravajte ulje za ručni menjač kako je navedeno u planu održavanja.

Ulje automatskog menjača (ako je ugrađen)

Nivo ulja automatskog menjača se ne mora proveravati ukoliko se automobil koristi u normalnim uslovima. Ukoliko vozilo koristite u otežanim uslovima, ulje automatskog menjača treba da zamenite kod ovlašćenog HYUNDAI servisera u skladu sa planom održavanja.

* NAPOMENA

Neupotrebljavano ulje za automatski menjač bi trebalo da bude crvene boje. Kako vozilo budete više koristili, ulje će postajati tamnije. Ovo je normalna pojava i ne bi trebalo da menjate ulje za automatski menjač na osnovu promene boje.

Održavanje vozila

⚠ MERE PREDOSTROŽNOSTI
Korišćenje neodgovarajućih ulja za menjač može dovesti do kvara menjača i prestanka njegovog rada. Koristite samo preporučeno ulje za automatski menjač. (Pogledajte "Preporučena ulja i količine" u poglavlju 8.)

Creva i vodovi kočionog sistema

Vizuelno proverite da li su creva i vodovi dobro nameštene, da nisu pohabana, naprsle, deformisane i da nema curenja. Odmah zamenite pohabane ili oštećene delove.

Tečnost za kočnice

Proverite nivo tečnosti za kočnice u rezervoaru. Nivo treba da bude između oznake "MIN" (minimalno) i "MAX" (maksimalno) koje se nalaze na zidu rezervoara. Koristite samo tečnost za hidraulične kočnice u skladu sa spec. DOT 3 ili DOT 4

Kočione pločice, kočiona klešta i diskovi

Proverite pločice da nema preteranog habanja, diskove da nisu istrošeni i pohabani i kočiona klešta da tečnost negde ne curi. Više informacija o proveravanju pločica ili ograničenjima habanja možete naći na Hyundai internet sajtu (<http://brakeman.ul.hmc.co.kr>)

Vijci sistema vešanja

Proverite sistem vešanja, proverite da nije labav ili oštećen neki od delova sistema oslanjanja. Ponovo pritegnite vijke do propisanog momenta pritezanja.

Parkirna kočnica

Proverite sistem parkirne kočnice, uključujući ručicu ručne kočnice i čeličnu pletenicu (sajlu).

Glava upravljača, spone, manžetne i kugla ramena

Zaustavite vozilo, isključite motor i proverite da upravljač nema suviše veliki slobodan hod. Proverite da spone nisu savijene ili oštećene. Proverite da manžetne i kugla ramena nisu pohabani, naprsli ili oštećeni. Zamenite svaki oštećeni deo..

Pogonska vratila i manžetne

Proverite pogonska vratila, manžetne i kleme da nemaju naprslina, da nisu pohabani ili oštećeni. Zamenite svaki oštećeni deo i, ako je potrebno, dodajte mazivo (mast).

Uređaj za klimatizaciju /kompresor (ako je vozilo opremljeno)
 Proverite da na cevima i spojevima nema curenja ili oštećenja

Održavanje vozila

ULJE MOTORA

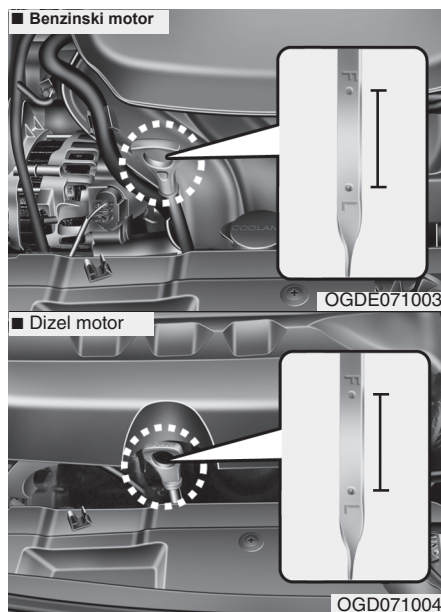

Provera nivoa ulja motora

1. Vodite računa da je vozilo parkirano na ravnoj podlozi.
2. Startujte motor i pustite ga da radi dok ne dostigne radnu temperaturu.
3. Ugasite motor i sačekajte nekoliko minuta (otprilike 5 minuta) da bi se ulje vratilo u karter motora
4. Izvadite merač ulja, obrišite, i ponovo ubacite.

UPOZORENJE – Crevo hladnjaka
Budite vrlo pažljivi da ne dodirnete crevo hladnjaka kada proveravate ulje u motoru jer je vruće i može da vas ipeče

5. Izvadite meraču ponovo i pogledajte koji je najviši nivo prikazan. Nivo ulja motora bi trebao da bude između gornje ("F" Full-visok) i donje ("L" Low –nizak) oznake.

MERE PREDOSTROŽNOSTI
Pazite da vam se ulje motora ne prospe u odeljak motora, u toku dosipanja ili zamene . Ukoliko se to i dogodi, odmah obrišite.

MERE PREDOSTROŽNOSTI - Dizel motor
Previše motornog ulja u dizel motoru može uzrokovati težak rad motora zbog pojave efekta penuša-nja. To može izazvati oštećenja motora praćena naglim trzajima motora, bukom i ispuštanjem belog dima.

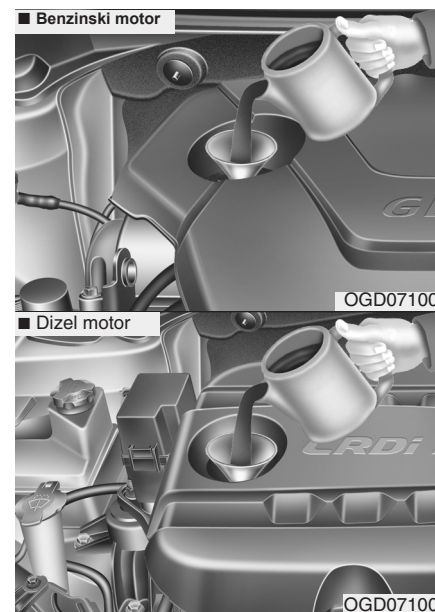

Ako je nivo ulja blizu ili ispod oznake "L", dodajte ulje do oznake "F". Nemojte da prepunite.

Koristite levak da se ulje ne bi prosipalo na delove motora.

Koristite samo preporučeno ulje za motor. (Pogledajte "Preporučena ulja i količine" u poglavlju 8.)

Održavanje vozila

Zamena ulja i filtera ulja motora
Neka vam zamenu ulja motora i filtera
izvrši ovlašćeni HYUNDAI serviser
prema planu održavanja sa početka
ovog poglavlja.



⚠ UPOZORENJE

Korišćeno motorno ulje može da
izazove iritaciju ili rak kože ako je
duže u kontaktu sa kožom. Korišćeno
motorno ulje sadrži hemikalije
koje su u laboratorijskim eksperimentima
izazivale rak kod životinja.
Operite ruke temeljno sapunom i
toplom vodom što je pre moguće nakon
kontakta sa korišćenim uljem.

Održavanje vozila

Rashladna tečnost motora

Zatvoreni sistem za hlađenje pod pritiskom ima rezervoar za antifriz. Sistem je napunjen u fabrici. Proveravajte antifriz zaštitu (tačku zamrzavanja) rashladne tečnosti i nivo koncentracije rashladne tečnosti najmanje jedanput godišnje, na početku zim-ske sezone i pred putovanje u hladnije krajeve.

Provera nivoa rashladne tečnosti motora

UPOZORENJE



Skidanje poklopca hladnjaka

- Nikada nemojte skidati poklopac hladnjaka dok motor radi ili dok je motor vruć. To bi moglo oštetiti sistem za hlađenje motora i motor, i moglo bi da dovede to teških povreda usled naglog izbijanja vrele tečnosti za hlađenje.
- Ugasite motor i sačekajte dok se ohladi. Budite izuzetno pažljivi prilikom skidanja poklopca hladnjaka. Obmotajte deo peškir oko njega i polako ga okrenite u smeru suprotnom od smera kretanja kazaljke na časovniku dok se poklopac ne otkoči. Odmaknite se od auta dok para izlazi iz sistema za hlađenje. Kada budete sigurni da je sav pritisak oslobođen, pritisnite nadole poklopac hladnjaka, koristeći deo peškir, i nastavite ga odvrćete dok ga ne skinete

(Nastavlja se)

(Nastavak)

- Čak i kada je motor ugašen, nemojte skidati poklopac hladnjaka ili izvlačiti otvarač za ceđenje rashladne tečnosti dok je motor vruć. Vrela rashladna tečnost i tada može izbiti pod pritiskom iz hladnjaka i naneti teške telesne povrede.

Održavanje vozila

⚠ UPOZORENJE



Elektro motor (ventilator) reguliše temperaturu rashladne tečnosti motora, pritisak u sistemu za hlađenje, i brzinu vozila. Ventilator ponekad može raditi i kada je motor ugašen.

Budite obazrivi ukoliko obavljate bilo kakve popravke u polju rada lopatica ventilatora, da vas ne bi povredile. Kada se temperatura rashladne tečnosti motora snizi, ventilator će se automatski isključiti. Ovo je normalna pojava. Ukoliko je vaše vozilo opremljeno GDI elektro motorom, ventilatora, biće potrebno da skinete polove baterija, kako se motor ne bi uključivao.

■ Benzinski motor

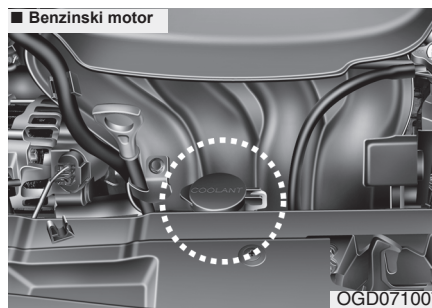

■ Dizel motor

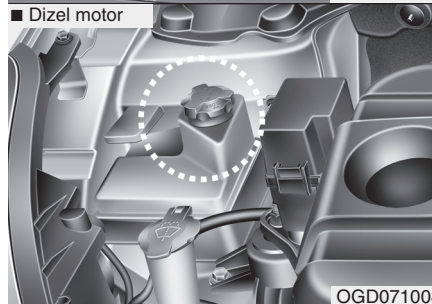

Ako je nivo rashladne tečnosti nizak, dospite preporučenu rashladnu tečnost da se obezbedi zaštita od zamrzavanja i korozije. Dospite tečnost do nivoa F ali nemojte da prepunite. Ako se desi da je potrebno češće dosipanje tečnosti za hlađenje, obratite se HYUNDAI ovlašćenom serviseru da vam pregleda sistem za hlađenje.

Proverite stanje i spojeve svih creva sistema za hlađenje i sistema za grejanje. Zamenite sva nabrekla i pohabana creva. Tečnost za hlađenje bi trebalo da bude napunjena do nivoa između oznaka F (pun) i L (nizak) koje se nalaze na strani rezervoara za rashladnu tečnost kada je motor hladan.

Održavanje vozila

Preporučene tečnosti za hlađenje motora

- Prilikom dosipanja rashladne tečnosti koristite samo mekanu (demineralizovanu) vodu ili mekanu
- U motor Vašeg vozila su ugradjeni I delovi napravljeni od aluminijuma koji moraju bit zaštićeni rashladnom tečnošću na bazi et len glikola da bi se sprečilo njihovo zamrzavanje i korozija.
- **NEMOJTE KORISTITI** rashladne tečnosti na bazi alkohola ili metanola i nemojte ih mešati sa preporučenom tečnošću za hlađenje.
- Nemojte koristiti rastvor koji sadrži više od 60% antifrizu ili manje od 35% antifrizu, koji bi umanjio efektivnost.

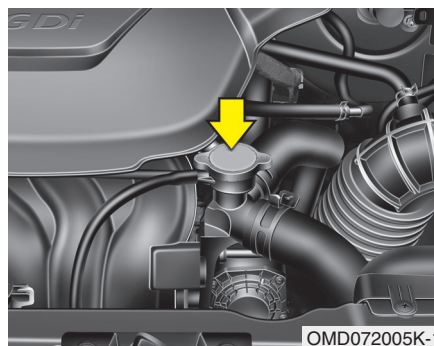

UPOZORENJE Poklopac hladnjaka



Nemojte skidati poklopac hladnjaka kada su motor i hladnjak vrući. Ključala, vrela tečnost za hlađenje može izbiti pod pritiskom i izazvati teške telesne povrede.

Spoljašnja temperatura	Procenat mešavine (zapremina)	
	Antifriz	Voda
-15°C (5°F)	35	65
-25°C (-13°F)	40	60
-35°C (-31°F)	50	50
-45°C (-49°F)	60	40

Zamena tečnosti za hlađenje motora
Neka Vam tečnost za hlađenje motora menja ovlašćeni HYUNDAI serviser prema planu održavanja sa početka ovog poglavlja.

MERE PREDOSTROŽNOSTI

Obmotajte deo tkanine oko otvora hladnjaka pre nego što počnete da dosipate rashladnu tečnost da biste sprečili tečnost za hlađenje da se prelije na delove motora, kao npr. na alternator.

UPOZORENJE Rashladna tečnost motora

- Nemojte sipati rashladnu tečnost motor u rezervoar tečnosti za pranje vetrobranskog stakla.
- Rashladna tečnost motora može umanjiti vidljivost ako se sipa na vetrobransko staklo a ovo da izazove gubitak kontrole nad vozilom ili oštećenje boje i delova opreme na vozilu.

Održavanje vozila

TEČNOST KOČNICA/KVAČILA

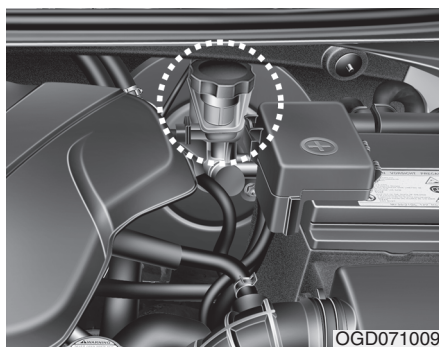

Provera nivoa tečnosti za kočnice i kvačilo

Nivo tečnosti treba da bude između oznaka MAX (maksimalno) i MIN (minimalno) sa strane rezervoara.

Pre skidanja poklopca rezervoara i dosipanja tečnosti za kočnice/kvačilo u njega, temeljno očistite prostor oko otvora rezervoara od ostataka ove tečnosti.

Ako je nivo tečnosti nizak, dodajte tečnost do oznake MAX (maksimalno). Nivo tečnosti u rezervoaru će opadati kako b dete koristili vozilo. Ovo je normalna pojava koja nastaje zbog trošenja pločica kočnica ili diskova kvačila.

Ako je nivo tečnosti za kočnice/ kvačilo izuzetno nizak, neka Vam ovlašćeni HYUNDAI serviser pregleda kočioni sistem. Koristite samo preporučenu tečnost za kočnice/kvačilo. (Pogledajte "Preporučena maziva i kapaciteti" u poglavlju 8.)

Nikada nemojte mešati različite tipove tečnosti za kočnice i kvačilo

UPOZORENJE -
Gubitak tečnosti za kočnice

Ako kočioni sistem zahteva često dodavanje tečnosti za kočnice, potrebno je da vam vozilo pregleda ovlašćeni HYUNDAI serviser

UPOZORENJE –
Tečnost za kočnice/kvačilo
Kada menjate ili dodajete tečnost za kočnice/kvačilo, radite to pažljivo. Pazite da ova tečnost ne dođe u kontakt sa Vašim očima. Ukoliko vam se to dogodi, odmah isperite oči velikom količinom čiste vode. Što pre posetite lekara radi pregleda.

MERE PREDOSTROŽNOSTI
Pazite da tečnost za kočnice/kvačilo ne dođe u kontakt sa obojenim delovima vozila, jer ih može oštetiti. Tečnost za kočnice/kvačilo koja je duže vreme bila izložena uticaju vazduha nikako ne ti trebalo koristiti zbog smanjenog kvaliteta. Trebalo bi je ukloniti prema propisima za uklanjanje materija štetnih po okolinu. Nemojte sipati pogrešnu vrstu tečnosti u rezervoar za tečnost za kočnice. Nekoliko kapi mineralnog ulja koje dospe u sistem za kočnice/kvačilo može da dovede do oštećenja delova ovog sistema.

Održavanje vozila

TEČNOST ZA PRANJE VETROBRANSKOG STAKLA

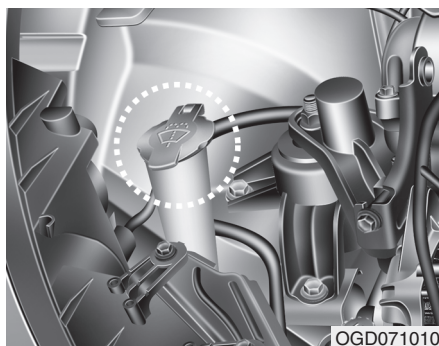

OGD071010

Provera nivoa tečnosti za pranje vetrobranskog stakla

Proverite nivo tečnosti u rezervoaru za tečnost za pranje vetrobranskog stakla i dodajte je ako je potrebno. Ako nemate tečnost za pranje vetrobranskog stakla pri ruci, možete upotrebiti običnu vodu. Koristite tečnost za pranje vetrobranskog stakla koja se ne može zalediti u hladnijim vremenskim uslovima, da ne bi došlo do zamrzavanja sistema.

⚠ UPOZORENJE – Rashladna Tečnost motora

- Nemojte sipati rashladnu tečnost motora ili antifriz u rezervoar tečnosti za pranje vetrobranskog stakla.
- Rashladna tečnost motora može umanjiti vidljivost ako se popraska po vetrobranskom staklu i može dovesti do gubitka kontrole nad vozilom, kao i do oštećenja boje i drugih delova vozila.
- Tečnost za pranje vetrobranskog stakla sadrži izvesnu količinu alkohola i može biti zapaljiva pod izvesnim okolnostima. Pazite da varnice ili otvoren plamen ne dođu u kontakt sa ovom tečnošću ili njenim rezervoarom. To bi moglo prouzrokovati štetu na vozilu ili povrede putnika.
- Tečnost za pranje vetrobranskog stakla je otrovna za ljude i životinje. Nemojte je piti i izbegavajte svaki kontakt sa ovom tečnošću, jer bi to moglo prouzrokovati teške povrede i smrt.

PARKIRNA KOČNICA -RUČNI TIP

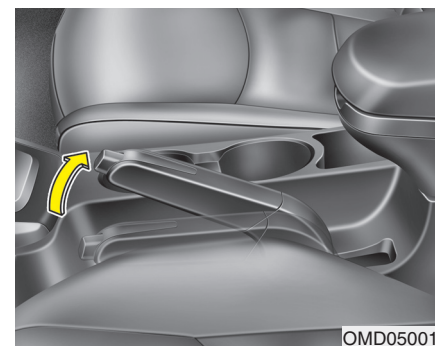

OMD050014

Provera parkirne kočnice

Proverite hod parkirne kočnice tako što ćete je iz potpuno spuštenog položaja povlačiti nagore do kraja, pritom brojeći koliko puta "klikne".

Parkirna kočnica bi sama trebalo da drži vozilo i na vrlo strmim ravnima. Ako čujete manje ili više ovih "klikova" od onog broja koji je preporučeno, obratite se HYUNDAI ovlašćenom serviseru radi podešavanja parkirne kočnice.

Hod ručne kočnice: 6-8 "klikova" pri sili od 20 kg (44 lbs, 196 N).

Održavanje vozila

FILTER GORIVA (ZA DIZEL)

Uklanjanje vode iz filtera za gorivo

Filter za gorivo kod dizel motora igra važnu ulogu u razdvajanju vode od goriva i sakupljanju vode u njegovom dnu.

Ako se voda nakupila u filteru za gorivo, upozoravajuće svetlo će se upaliti kada se kontakt brava prebaci u položaj ON.

Ako se svetlo upozorenja uključi, odvezite svoj auto kod HYUNDAI ovlašćenog servisera da vam izvuče vodu iz filtera i proveri ceo sistem.



⚠ MERE PREDOSTROŽNOSTI
Ako se voda koja se nakupi u filteru za gorivo ne isprazni kada je to potrebno, ona može oštetiti sistem napajanja gorivom i druge važnije delove vozila svojim izlivanjem iz filtera za gorivo.

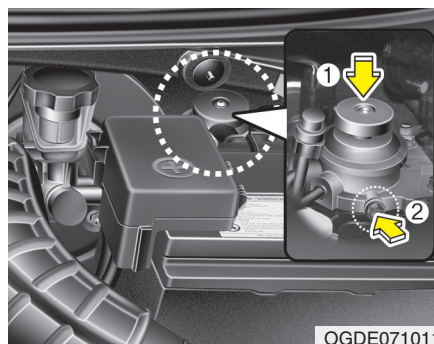

Izbacivanje vazduha iz filtera za gorivo

Ako ste vozili do momenta kada je nestalo goriva ili ako ste zamenili filter za gorivo, morate izbaciti vazduh iz sistema za napajanje motora gorivom jer može otežati startovanje motora

1. Pumpajte gore-dole (1), oko 50 puta, dok pumpa ne bude tvrda.
2. Vazduh ćete osloboditi iz filtera za gorivo kada skinete poklopac priključka za izvlačenje vazduha na filteru za gorivo, korišćenjem krstastog šrafcifera. (2)

3. Pumpajte gore-dole (1), oko 15 puta,
4. Oslobodite vazduh, skidanjem poklopca priključka za izvlačenje goriva koristeći krstasti šrafciğer (2) i vratite poklopac.

5. Pumpajte gore-dole (1), oko 5 puta.

* NAPOMENA

- Upotrebite krpu kada izbacujete vaz-duh iz sistema da gorivo ne bi prskalo unakoko.
- Očistite ostatke goriva oko filtera za gorivo ili pumpe za ubrizgavanje pre nego što startujete motor kako bi sprečili eventualno izbijanje požara.
- Na kraju, proverite svaki deo da vidite da li negde gorivo curi.

PREČIŠĆIVAČ VAZDUHA

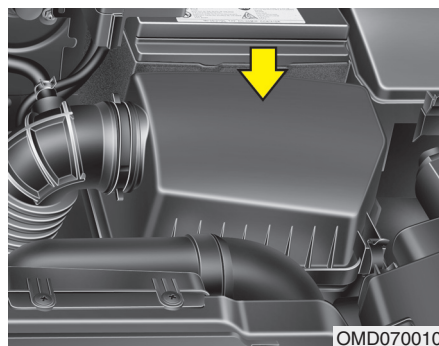

Zamena filtera

Prilikom provere filtera, filter možete očistiti koristeći kompresor.

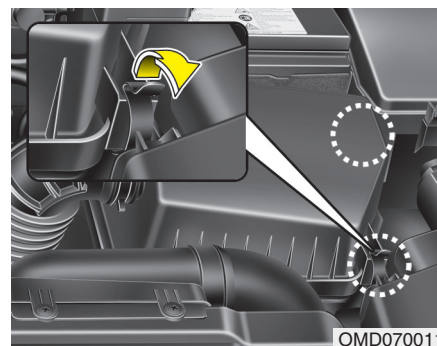

1. Otpustite držače poklopca filtera za vazduh i skinite poklopac

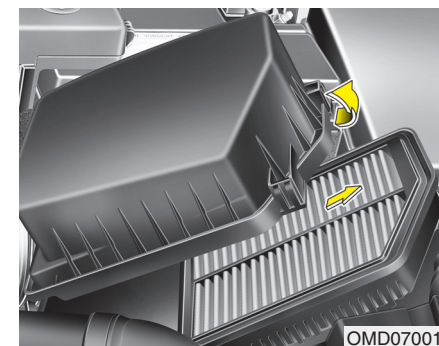

2. Obrisite unutrašnjost .
3. Zamenite filter.
4. Vratite poklopac na mesto i učvrstite ga. Pritegnite držače.

Održavanje vozila

Zamenu filtera obavite u skladu sa Planom održavanja.

Ako vozilo koristite u ekstremno prašnjavim ili peskom pokrivenim oblastima, menjajte filter za vazduh češće (kako je objašnjeno u "Planu održavanja u oštrim uslovima upotrebe" u ovom poglavlju).

MERE PREDOSTROŽNOSTI

- *Nemojte voziti automobil ako je iz njega izvađen filter za vazduh; ovo će izazvati veliko habanje motora.*
- *Kada vadite filter za vazduh, pazite da prašina i krupnije nečistoće ne dospeju do usisnika vazduha jer to može izazvati oštećenja.*
- *Koristite originalne HYUNDAI delove. Korišćenje neoriginalnih delova može oštetiti davač za protok vazduha ili turbo kompresor ili motor.*

Održavanje vozila

FILTER ZA VAZDUH UREĐAJA ZA KLIMATIZACIJU

Provera filtera

Zamenu filtera obavite u skladu sa Planom održavanja.

Ako vozilo koristite u ekstremno prašnjavim ili peskom pokrivenim oblastima, menjajte filter za vazduh češće (kako je objašnjeno u "Planu održavanja u oštrim uslovima upotrebe" u ovom poglavlju). Ukoliko se sami odlučite da zamenite filter vazduha, pratite postupak zamene filtera u nastavku da ne biste oštetili ostale komponente.

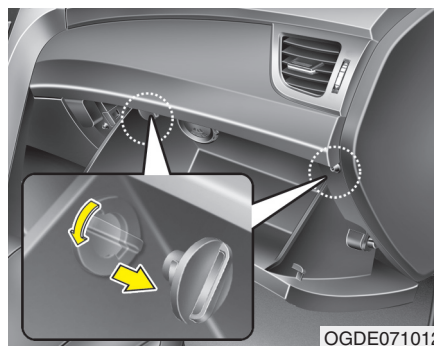

Zamena filtera

1. Otvorite kasetu za sitnice i skinite kapice držača-

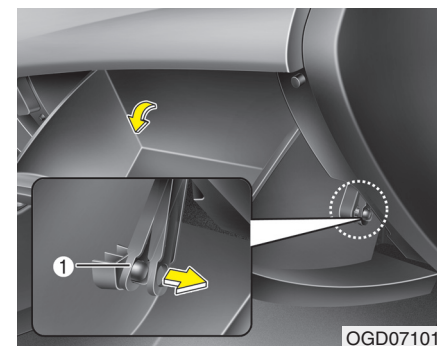

2. Otvorite kasetu i olabavite držače kasete sa strane (1).

Održavanje vozila

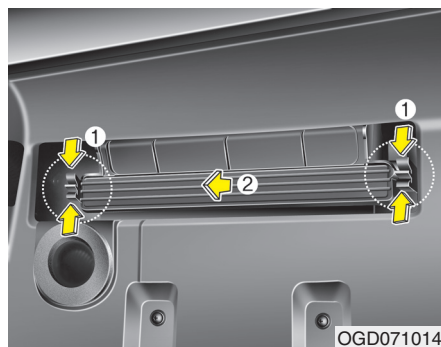

3. Izvadite kućište filtera pritiskom na reze koje se nalaze sa obe strane kućišta.

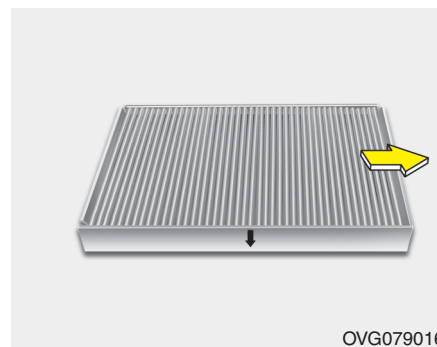

4. Zamenite filter.
5. Vratite sve na svoje mesto obrnutim redosledom.

* NAPOMENA

Kada menjate filter za vazduh uređaja za klimatizaciju, postavite ga pravilno. U suprotnom, sistem može praviti buku, a njegova efikasnost će biti umanjena.

Održavanje vozila

METLICE BRISAČA

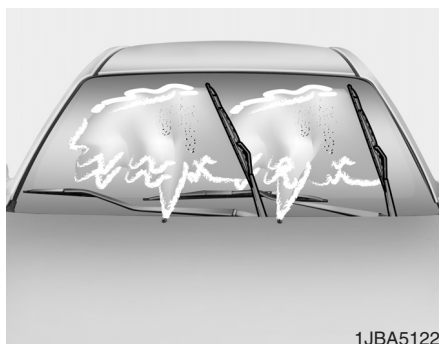

1JBA5122

Provera metlica

* NAPOMENA

Komercijalni topli voskovi koji se koriste kod pranja automobila u automatizovanim perionicama su poznati po tome što se posle njihovog nanošenja vetrobransko staklo vrlo teško čisti.

Ako se vetrobransko staklo ili metlice brisača zaprljaju stranom materijom smanjuje se efektivnost brisača vetro-ranskog stakla. Ta prljavština su obično zalepljeni insekti, sokovi iz drveta i ostaci toplog voska iz nekih perionica automobila. Ako metlice brisača ne brišu dobro, operite i vetrobransko staklo i metlice brisača dobrim sredstvom za pranje ili blagim deterdžentom i dobro isperite čistom vodom.

! MERE PREDOSTROŽNOSTI
 Da ne dođe do oštećenja metlica brisača, nemojte koristiti benzin, kerozin, razređivač ili druge rastvarače na njima ili u njihovoj blizini.

Zamena metlica brisača

Kada metlice brisača prestanu dobro da čiste, verovatno su pohabane ili napukle i potrebno ih je zameniti

! MERE PREDOSTROŽNOSTI
 Da ne biste oštetili ručice brisača ili druge komponente, nemojte pokušavati da ih pomerate ručno.

! MERE PREDOSTROŽNOSTI
 Korišćenjem metlica brisača koje nisu originalne možete oštetiti brisače i izazvati kvar sistema.

Održavanje vozila

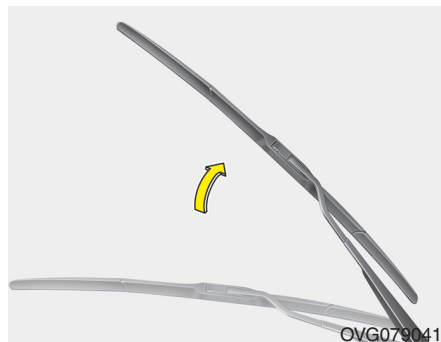

Metlica brisača prednjeg vetrobranskog stakla

1. Podignite ručicu metlice brisača na gore,

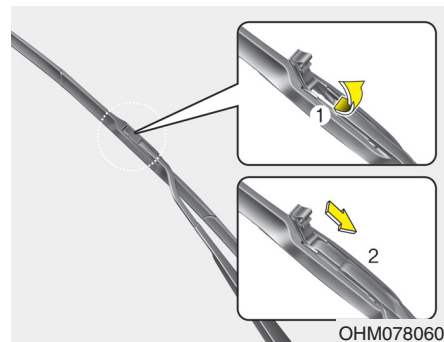

2. Podignite držač metlice brisača na gore, i povucite metlicu brisača na dole.



3. Otkočite metlicu od ručice brisača i zamenite je.
4. Obrnutim redosledom vratite brisač na vetrobransko staklo.

* NAPOMENA

Pazite prilikom vraćanja brisača, da on ne padne na vetrobransko staklo, jer se staklo može ogrebati ili napući.

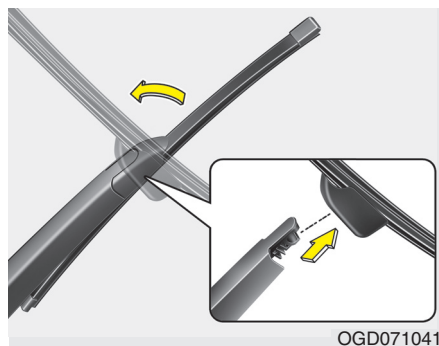

Metlica brisača zadnjeg vetrobranskog stakla

1. Podignite ručicu brisača kako biste izvadili metlicu brisača.

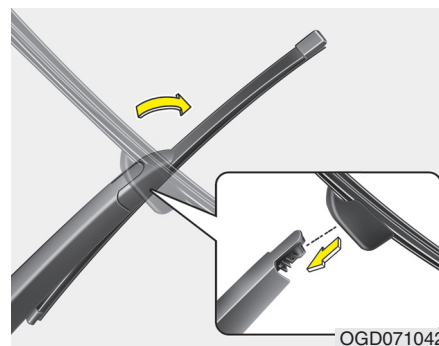

2. Postavite novu metlicu brisača tako što ćete ubaciti središnji deo u njeno ležište na ručici brisača dok ne čujete "klik" koji označava da je metlica "legla" na mesto.
3. Laganim povlačenjem metlice brisača proverite da li je čvrsto "legla" na svoje mesto u ručici brisača.

Da biste sprečili oštećenja metlice brisača ili drugih delova brisača, obratite se ovlašćenom HYUNDAI serviseru da vam promeni metlice brisača.

Održavanje vozila

BATERIJA

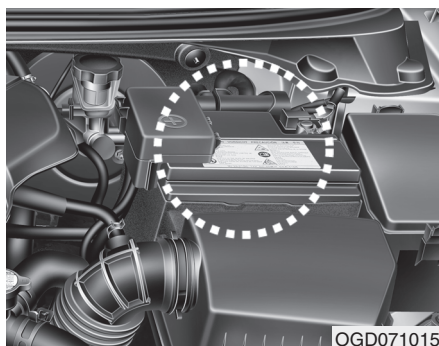

OGD071015

Za što duži radni vek baterije vozila

- Baterija mora biti čvrsto pričvršćena na svom mestu.
- Održavajte gornji deo baterije čistim i suvim.
- Održavajte polove (tzv. kleme) i spojeve čistim, čvrsto zategnutim i prekrivene mašću za kleme baterije.
- Odmah isperite sav prosuti elektrolit sa baterije rastvorom vode i sode bikarbone.
- Ako vozilo ne nameravate da koristite duže vreme, otkaçite kablove sa polova baterije (sa klema)..

⚠ UPOZORENJE

Opanosti
od bateije



Uvek pažljivo pročitajte uputstvo kada rukujete sa baterijom. Ne prilazite bateriji sa zapaljenom cigaretom ili bilo kojim drugim otvorenim plamenom koji može izazvati varničenje .



Vodonik, koji je vrlo zapaljiv gas, i nalazi se u ćelijama baterije i može da eksplodira ukoliko je izložen otvorenom plamenu. Bateriju čuvajte van domašaja dece jer sadrži visoko korozivnu SUMPORNU KISELINU. Pazite da vam kiselina iz baterije ne dođe u kontakt sa očima, odećom ili bojom na vozilu. (Nastavlja se)



(Nastavak)



Ako neki elektrolit dospe u vaše oči, ispirajte ih čistom vodom najmanje 15 minuta i zatražite hitnu medicinsku pomoć.

Ako vam neki elektrolit dospe na kožu, temeljno isperite mesto kontakta. Ako osetite bol ili pečenje zatražite hitnu medicinsku pomoć.

Nosite zaštitu za oči kada punitе bateriju. Uvek provetravajte prostoriju u kojoj to radite.



Nepropisno uklonjena baterija može predstavljati opasnost po životnu sredinu i zdravlje ljudi. Baterija se mora ukloniti u skladu sa važećim zakonskim propisima o uklanjanju otpada štetnog po životnu sredinu vaše zemlje.



(Nastavlja se)

Održavanje vozila

(Nastavak)



Baterija sadrži olovo. Bateriju ne bacajte nakon upotrebe. Molimo vas da bateriju nakon upotrebe vratite ovlašćenom HYUNDAI dileru na recikliranje.

- Kada podižete bateriju sa plastičnim kućištem, prejak pritisak na nju može prouzrokovati curenje kiseline i povredu. Uvek podižite bateriju sa oblogom baterije istovremeno ili držeći rukama suprotne krajeve kućišta.
- Nikada ne pokušavajte da punite bateriju ako su kablovi baterije prikopčani.
- Sistem električnog paljenja radi pod visokim naponom. Nikada ne radite oko ovih komponenti dok motor radi ili je kontakt brava u položaju "ON".
- Ne pridržavanje gore navedenih upozorenja može dovesti do teških telesnih povreda i smrti.



MERE PREDOSTROŽNOSTI

Ukoliko koristite nbateriju za napajanje uređaja koji nisu odobreni, možete izazvati prevremeno pražnjenje baterije. Nemojte koristiti zabranjene uređaje.



UPOZORENJE

Mi preporučujemo da se obratite ovlašćenom HYUNDAI serviseru radi servisiranja baterije.

Punjenje baterije

Vaše vozilo ima bateriju na bazi kalcijuma koja ne zahteva održavanje.

- Ako se baterija isprazni za kratak vremenski period (npr. zbog svetala ili unutrašnjih svetala koja su ostala upaljena dok vozilo nije bilo u upotrebi), napunite ga sporim punjenjem u trajanju od 10 časova.
- Ako se baterija postepeno praznila, zbog velikih električnih opterećenja tokom korišćenja vozila, punite je na 20-30A tokom 2 časa.



UPOZORENJE

Punjenje baterije

Kada punite bateriju, pridržavajte se sledećih mera predostrožnosti:

- Baterija mora biti izvađena iz vozila i smeštena u prostor sa dobrom ventilacijom.
- Nemojte prilaziti sa zapaljenim cigaretama, varnicama i vatrom blizu baterije.
- Posmatrajte bateriju tokom punjenja, i prekinite ili smanjite struju napajanja ako ćelije počnu da puštaju gas (da kuvaju) ili ako temperatura elektrolita ili neke ćelije pređe 49°C (120°F).
- Koristite zaštitu za oči kada Vršite proveru baterije tokom njenog punjenja.

(Nastavlja se)

Održavanje vozila

(Nastavak)

Isključite punjač za bateriju sledećim redosledom.

1. Isključite glavni prekidač punjača.
2. Otključite štipaljku sa negativnog pola baterije.
3. Otključite štipaljku sa pozitivnog pola baterije

• Pre vršenja bilo kakvih radnji vezanih za održavanje i punjenje baterije, isključite sve pomoćne uređaje u vozilu i isključite motor.

• Kabal sa negativnog pola baterije (minus klema) se mora ukloniti prva i postavljati poslednja kada je baterija isključena.

Uređaji koji moraju biti resetovani

Uređaji koji se ponovo postavljaju na početni položaj (tzv. resetuju se)

Uređaji sa liste dole se moraju ponovo postaviti na početni položaj (tzv. resetovati) nakon što je baterija ponovo napunjena ili nakon što je bila isključena.

- Sunčani krov (vidi odeljak 4)
- Putni računar (vidi odeljak 4)
- Sistem uređaja za klimatizaciju (vidi odeljak 4)
- Audio sistem (vidi odeljak 4)
- Automatsko spuštanje i podizanje prozora (vidi odeljak 4)

MERE PREDOSTROŽNOSTI

Koristite samo originalne rezervne delove i dodatnu opremu koje ćete pronaći kod ovlašćenog **HYUNDAI** servisera.

Održavanje vozila

Pneumatici i točkovi

Briga o pneumaticima

Za pravilno održavanje, sigurnost i maksimalnu ekonomičnu potrošnju goriva, morate uvek održavati preporučene vrednosti pritiska vazduha u pneumaticima i opterećujte vozilo u okviru dozvoljenih granica.

Preporučeni pritisci za hladne pneumatike

Preporučeni pritisci za hladne pneumatike
Proveru pritiska u svim pneumaticima (uključujući i rezervni) treba proveravati kada su ovi hladni. Izraz "hladne gume" znači da vozilo nije voženo najmanje tri časa ili je za to vreme voženo najviše 1,6 km (1 milja).

Pritiske u gumama treba održavati prema preporučenim vrednostima kako bi upravljanje bilo najlakše, a habanje najmanje. Za preporučene vrednosti pritiska u gumama, pogledajte "Pneumatici i točkovi" u poglavlju 8.

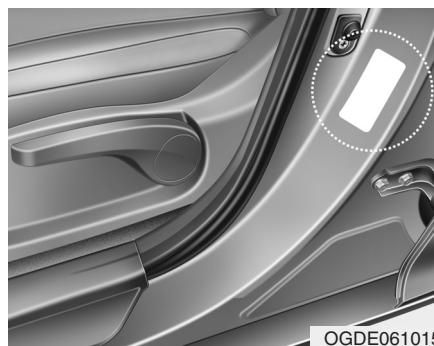

Svi podaci (veliĉine i pritisci) se mogu naći na etiketi prilepljenoj na vozilu.

UPOZORENJE -Suviše nizak pritisak u pneumaticima
Suviše nizak pritisak u pneumaticima (70 kPa (10 psi) ili više) može da dovede do prekomernog zagrevanja guma, a ovo da izazove pucanje, raspadanje gazeće površine i druge kvarove. Ovakva oštećenja bi mogla da dovedu do gubitka kontrole nad vozilom, teških telesnih povreda i smrti. Ovaj rizik je mnogo veći ukoliko je spoljašnja temperatura vazduha veća i kada vozite duži vremenski period velikom brzinom.

Održavanje vozila

MERE PREDOSTROŽNOSTI

- **Suviše niski pritisci takođe izazivaju prekomerno habanje, lošu upravljivost vozilom i veću potrošnju goriva. Takođe, može doći i do deformacije pneumatika.**
- **Pritisak u gumama mora biti u preporučenim vrednostima. Ako gume zahtevaju često dopumpavanje vazduha, neka ih pregleda HYUNDAI ovlašćeni serviser.**
- **Previsoki pritisci u gumama uzrokuju osećaj teške upravljivosti vozilom, pojačano habanje sredine gazeće površine i povećan rizik od oštećenja na putu (udarne rupe, otpadci i dr.**

MERE PREDOSTROŽNOSTI

- **Normalno je da zagrejane gume pokazuju veće vrednosti pritiska vazduha u njima od onih preporučenih za hladne, za 28 do 41 kPa (4 do 6 psi). Nemojte ispuštati vazduh iz zagrejanih guma da bi ste podesili vrednosti pritiska jer će u tom slučaju gume imati suviše nizak pritisak vazduha kada se ohlade.**
- **Obavezno vratite poklopce ventila za vazduh. Bez poklopaca na ventilima, prljavština ili vlaga mogu ući u ventil i izazvati curenje vazduha. Ako ste izgubili poklopce za ventile, postavite nove što je pre moguće.**

MERE PREDOSTROŽNOSTI –

Pritisci u pneumaticima

Uvek se pridržavajte sledećeg:

- **Proveravajte pritiske u gumama kada su gume hladne (kada je vozilo parkirano najmanje tri časa ili nije bilo voženo više od 1.6 km (1 milja) od stratovanja).**
- **Proveravajte pritisak u pne-umatiku rezervnog točka svaki put kada proveravate pritiske u ostalim gumama.**
- **Nikada nemojte preopterećivati svoje vozilo. Pazite da ne preopterećujete prtljažnik koji se montira na krov vozila, ako ga Vaše vozilo ima.**
- **Pohabane, stare gume mogu izazvati saobraćajne nezgode. Ako su gazeće površine guma suviše pohabane ili ako su oštećene, zamenite ih što je pre moguće.**

UPOZRENJE -Pritisci u pneumaticima

Previsoki ili preniski pritisci u gumama smanjuju vek trajanja guma, loše utiču na upravljivost, povećavaju iznenadna otkazivanja, a ovo može izazvati gubitak kontrole nad vozilom i zadobijanje potencijalnih povreda.

Održavanje vozila

Provera pritiska u pneumaticima

Proveravajte pneumatike na svom vozilu jedan put mesečno ili češće. Takođe, proveravajte i pritisak u pneumatiku rezervnog točka.

Kako da proverite?

Koristite kvalitetan aparat za merenje pritiska u gumama.

Ne možete znati da li su pritisci u gumama na propisanom nivou tako što ćete samo gledati u njih. Radijalne gume mogu izgledati kao da su dobro napumpane i ako to u stvari nisu.

Proveravajte pritiske u gumama kada su gume hladne. Izraz "Hladne gume" znači da Vaše vozilo nije bilo voženo najmanje tri časa ili više od 1.6 km (1 milja) od kada je startovano.

Skinite poklopac sa ventila na gumi. Pritisnite merač pritiska (manometar) čvrsto na ventil da bi se vrednost pritiska očitala na njemu. Ako se pritisak izmeren na hladnim pneumaticima poklapa sa preporučenim, nikakvo dalje podešavanje nije potrebno. Ako je izmereni pritisak niži od preporučenog, dodajte vazduh.

Ako ste dopumpali suviše vazduha, oslobodite višak vazduha pritiskom na metalnu cevčicu, iglu ventila, koja se nalazi u sredini ventila. Ponovo proverite pritisak pomoću manometra. Obavezno vratite poklopce ventila na njihovo mesto. Oni služe da spreče ispuštanje vazduha iz pneumatika tako što ne dozvoljavaju da u ventile uđe prljavština ili vlaga.

⚠ UPOZORENJE

- Često proveravajte da li su gume dobro napumpane i da li na njima ima znakova istrošenosti i oštećenja. Uvek koristite aparat za merenje pritiska (manometar).
- Gume koje nisu dovoljno ili su previše napumpane se nejednako habaju. Ovo može da izazove lošije upravljanje, gubitak kontrole nad vozilom, iznenadno pucanje, nesreću i smrt. Preporučeni pritisci za hladne gume se mogu naći u ovom priručniku i na etiketi vozila na centralnom B stubu na strani vozača.
- Zamenite gume koje su istrošene, na kojima se vide znaci nejednakog habanja i oštećenja. One mogu da budu uzrok nesreća.
- Uvek proveravajte pritisak u pneumatiku rezervnog točka. HYUNDAI preporučuje da rezervni pneumatik proveravate svaki put kada proveravate pritiske u ostalim gumama.

Održavanje vozila

Rotacija pneumatika

Da bi habanje guma bilo ujednačeno, preporučljivo je da se njihov međusobni položaj menja na svakih pređenih 12,000 km (7,500 milja) ili češće, ako se znaci nejednakog habanja pojave. U toku procesa rotacije točkova, proverite da li su svi dobro izbalansirani. Kada vršite rotaciju guma, proverite da li se na njima vide znaci nejednakog abanja ili oštećenja. Nepravilno abanje je najčešće pokazatelj nepravilnog pritiska, razdešenog sistema oslanjanja, nebalansiranih točkova, naglog kočenja ili naglog skretanja u krivinama. Da li na gazećim površinama ili sa strane guma ima ispupčenja (klobuka) ili neravnina. Ako ih primetite, obavezno zamenite tu gumu. Zamenite gumu ako se na njoj vidi tkanina. Posle rotacije, obavezno podesite pritiske u svim gumama a prema preporučenim vrednostima. Proverite da li su vijci na točkovima dobro zategnuti. Pogledajte "Pneumatici i točkovi" u poglavlju 8.

■ Sa rezervnim točkom pune veličine (ako je voz.oprem.)

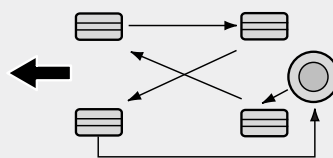

S2BLA790

■ Bez rezervnog točka

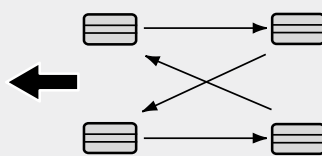

S2BLA790A

■ Usmereni točkovi(ako je voz.oprem.)

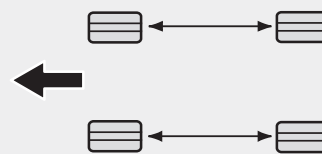

CBGQ0707A

Diskove kočnica bi trebalo proveriti (da li su istrošeni) svaki put kada se vrši rotacija pneumatika.

* NAPOMENA

Rotirajte radijalne gume koje imaju asimetrične ureze na gazećim površinama samo od napred ka nazad i obratno, a ne sa leva na desno.

⚠ UPOZORENJE

- Nemojte koristiti kompaktan rezervni pneumatik u rotaciji.
- Nemojte mešati pneumatike različitih tipova i konstrukcija. Ovo bi moglo da bude uzrok teškog upravljanja vozilom, da dovede do nezgode, teške povrede, smrti i oštećenja imovine.

Održavanje vozila

Geometrija sistema oslanjanja

Geometrija sistema oslanjanja (žarg. reglaža trapa) i balansiranje svih točkova su izvršeni u fabrici tako da daju najbolje performanse vozivosti i veka trajanja.

U slučaju da primetite habanje pneumatika koje nije uobičajeno, ili vozilo vuče na jednu stranu u vožnji na pravcu; Potrebno je da geometriju sistema oslanjanja podesi HYUNDAI ovlašćeni servis.

Ukoliko osetite vibracije pri vožnji po ravnom, pravom kolovozu, trebalo bi izvršiti balansiranje točkova.

⚠ MERE PREDOSTROŽNOSTI
Neodgovarajući alat za balansiranje guma može oštetiti aluminijumske felge na točkovima vašeg vozila. Koristite samo odgovarajući alat za balansiranje guma.



Zamena pneumatika

Ako je pneumatik pohabao ravnomerno, indikator istrošenosti će se pojaviti kao debela traka preko ureza na gazećoj površini. To pokazuje da je ostatak gazećeg sloja deo samo 1.6 mm (1/16 inča). Zamenite pneumatik kada se ovo desi. Nemojte čekati da se traka, koja pokazuje istrošenost, pojavi u celosti pre nego zamenite pneumatik.

⚠ UPOZORENJE – Zamena pneumatika

Da bi ste smanjili rizik od teških povreda u saobraćajnim nesrećama, prouzrokovanim lošim pneumaticima ili gubitkom kontrole nad vozilom:

- Zamenite pneumatike koji su istrošeni, na kojima se vide znaci neujednačenog habanja ili koji su oštećeni. Istrošeni pneumatici mogu da dovedu do gubitka mogućnosti kočenja, upravljivosti vozilom i vučna sila je veoma smanjena.
- Nemojte voziti ako su pritisci u pneumaticima suviše niski ili suviše visoki. To može izazvati nejednako habanje i pucanje.
- Kada vršite zamenu pneumatika, nikada nemojte stavljati pneumatike različitog tipa i konstrukcije na isto vozilo. Ako menjate tip, onda zamenite sve, tako da svi pneumatici na vozilu budu istog tipa, uključujući i rezervnu.

(Nastavlja se)

Održavanje vozila

(Nastavak)

- Korišćenje pneumatik i točkova drugih veličina, osim onih koje se preporučene, može izazvati neobičan osećaj pri upravljanju kao i lošu kontrolu nad vozilom što može da dovede do saobraćajne nezgode.
- Može se desiti da točkovi, koji ne odgovaraju HYUNDAI specifikacijama, loše stoje na svom mestu i izazovu oštećenje vozila, lošu upravljivost i lošu kontrolu nad vozilom.
- Sistem za sprečavanje blokade točkova pri kočenju (tzv. ABS) radi na osnovu podataka o brzini obrtanja točkova. Veličina pneumatika utiče na brzinu obrtanja točkova. Pri zameni pneumatika, sva 4 bi trebalo da budu iste veličine. Ako nisu ABS ili ESP moglo bi da se dogodi da ne rade dobro (ako je vozilo opremljeno)

Zamena pneumatika na kompaktnom rezervnom točku (ako je vozilo opremljeno)

Pneumatik ovog točka ima kraći vek trajanja gazeće površine od onog koji je standardne veličine. Zamenite je kada se na njemu pojavi indikator pohabanosti. Zamena bi trebalo da bude iste veličine i dizajna kao i ona koju ste dobili uz vozilo i treba da se postavi na isti pneumatik.

Pneumatik pomoćnog rezervnog točka nije dizajniran da bude montiran na naplatak (žarg. felgu) regularne / standardne veličine i naplatak (žarg. felga) pomoćnog rezervnog točka nije dizajniran da na njega bude postavljen pneumatik regularne / standardne veličine.

Zamena točkova

Ako menjate metalne naplatke iz bilo kog razloga, dobro proverite da li su novi jednaki originalnim u prečniku, širini felge i udaljenosti otvora za vijke od centra točka.

UPOZORENJE

Pneumatik koji nije odgovarajuće veličine može skratiti vek trajanja točka i ležaja, može uticati na kočenje i zaustavljanje, na upravljanje, klirens vozila, na smanjenje ili povećanje razmaka između točka i trupa vozila, na zategnutost lanaca na točku, na kalibraciju brzinomera, na pozicioniranost prednjih farova i visinu branika.

Održavanje vozila

Sila prijanjanja i vučna sila

Vučna sila može biti smanjena ako vozite sa pohbanim pneumaticima, koji nisu dobro napumpani ili na klizavim površinama. Pneumatike bi trebalo zameniti kada se na njima pojave indikatori istrošenosti. Da umanjite mogućnost gubitka kontrole nad vozilom, usporite svaki put kad pada kiša, sneg ili ima leda na putu.

Održavanje pneumatika

Pored odgovarajućeg pritiska, pravilna geometrija sistema oslanjanja ("regliran trap") pomaže da se umajni habanje gazeće površine. Ako primetite da je pneumatik istrošena neravnomerno, neka Vam HYUNDAI ovlašćeni serviser pregleda geometriju sistema oslanjanja ("trap").

Kada postavite nove pneumatike, morate izbalansirati točkove. Takođe, pneumatik treba ponovo izbalansirati ako je prethodno skidan sa točka (sa felge).

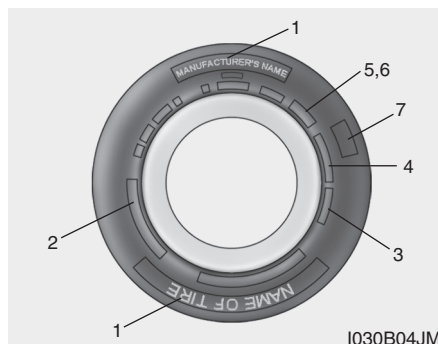

Oznake na pneumaticima

Ove informacije pomažu da se identifikuju i opišu glavne karakteristike i takođe daju identifikacioni broj pneumatika (TIN) za potvrdu standarda bezbednosti. TIN se može koristiti da se identifikuje određena pneumatik ako je to potrebno.

1. Proizvodjač ili naziv proizvoda

Prikazano je ime proizvođača i naziv proizvoda.

2. Oznaka veličine pneumatika

Na bočnoj strani se nalazi oznaka veličine. Ova će Vam informacija biti potrebna kada budete menjali pneumatike.

U nastavku ćete naći objašnjenja za značenja slova i brojeva kojima se označavaju veličine pneumatika.

Primer određivanja veličine gume:

(Ovi brojevi služe samo kao primer, oznake veličina na Vašem vozilu mogu biti drugačije.)

195/65R15 91H

P - Tip vozila na koji se može montirati (pneumatici sa oznakom "P" su namenjeni za upotrebu na putničkim vozilima ili lakšim kamionima; međutim, nemaju svi pneumatici ovu oznaku).

195 - Širina pneumatika u milimetrima.

R - Šifra konstrukcije (Radijalna).

15 - Prečnik naplatka ("felge") u inčima.

Održavanje vozila

91 - Indeks težine, numerička šifra koja označava maksimalan teret koji pne matik može da nosi.

H - Simbol nivoa brzine. Za više inform cija, pogledajte tabelu nivoa brzina u ovom odeljku.

Odredjivanje veličine naplatka ("felge")

Naplatci ("felge") su takođe označeni važnim informacijama koje Vam mogu biti potrebne ako želite da zamenite "felge" na svom vozilu.

Primer oznake veličine naplatka:
6.0JX15

6.0 - Širina "felge" u inčima.

J - Oznaka konture "felge".

15 - Prečnik "felge" u inčima

Odredjivanje nivoa brzine pneumatika

Tabela prikazuje mnoštvo različitih nivoa brzina koji se danas koriste za putnička vozila.

Nivo brzine je deo oznake pneumatika i nalazi se na njegovoj bočnoj strani. On označava maksimalnu brzinu vozila koja je bezbedna za taj tip pneumatika.

Simbol nivoa brzine	Maksimalno dozvoljena brzina
S	180 km/h (112 mph)
T	190 km/h (118 mph)
H	210 km/h (130 mph)
V	240 km/h (149 mph)
Z	Veća od 240 km/h (149 mph)

3. Provera vremenskog trajanja pneumatika

(TIN: Identifikacioni broj gume)

Bilo koji pneumatik koji je stariji od 6 godina, gledano prema datumu proizvodnje, gubi vremenom na snazi i performansama (čak i rezervnog pneumatika koje se ne koristi). Prema tome, pneumatike (i rezervni) treba zameniti. Datum proizvodnje pneumatika možete naći na njegovoj bočnoj strani (moguće je i da se nalazi na unutrašnjoj strani gume) gde se nalazi DOT šifra. DOT šifra se sastoji od serije alfabet slova i brojeva. Datum proizvodnje se određuje pomoću poslednje četiri cifre (slova) DOT šifre.

DOT : XXXX XXXX 0000

Prvi deo DOT šifre označava šifru fabrike u kom je napravljen, veličinu pneumatika i tip tkanja, a poslednje četiri cifre označavaju nedelju i godinu proizvodnje.

Na primer:

DOT XXXX XXXX 1611

znači da je pneumatik proizveden u 16. nedelji 2011. godine.

Održavanje vozila

UPOZORENJE -

Starenje paneumatika
Pneumatici vremenom stare, čak i onda kada nisu u upotrebi. Bez obzira na oznaku o potrošenosti tzv. TT, ukoliko pneumatici dožive 6 godina bilo bi dobro zameniti ih.

Upotreba vozila u toplom klimatskom pojasu, veća opterećenja, ubrzavaju proces starenja.

Zamenite takav pneumatik.

Ne pridržavanje ovog upozorenja, rizikujete da dođe do iznenadnog otkazivanja, pneumatika, gubitka kontrole nad vozilom, teških povreda pa i smrti.

4. Tkanje i sastav pneumatika

Slojevi raznovrsnih materijala se nalaze u pneumatiku. Proizvođači moraju takođe naznačiti od kojih materijala je pneumatik sastavljen, kao npr. čelik, najlon, poliester i drugi. Slovo "R" označava radijalno tkanje, slovo "D" označava dijagonalno tkanje, a slovo "B" označava pneumatik sa ojačanjem pojasa.

5. Maksimalno dozvoljen pritisak

Ovaj broj označava najveću vrednost pritiska vazduha u pneumatiku. Nemojte pumpati pneumatik preko ove vrednosti. Pogledajte tabelu sa informacijama o preporučenim pritisacima u pneumaticima kao i opterećenjima.

6. Maksimalno dozvoljeno opterećenje

Ovaj broj označava maksimalnu vrednost tereta u kilogramima i funtama koju pneumatik može da izdrži. Kada menjate gume na vozilu, uvek koristite gume koje imaju istu vrednost maksimalnog opterećenja kao i ona koja je u fabrici postavljena na vozilo.

7. Ocena ukupnog kvaliteta pneumatika

Oznake kvaliteta, ako su naznačene, nalaze se na bočnoj strani pneu-matika.

Na primer:

TREADWEAR 200 (habanje gazeće površine)
TRACTION AA (prljanjanje)
TEMPERATURE A (temperatura)

Habanje gazeće površine

Habanje gazeće površine pneumatika je komparativna ocena koja se bazira na nivou abanja pneumatika koja se testira pod kontrolisanim uslovima na propisanoj državnoj test-stazi. Na primer, pneumatik sa ocenom 150 će se habati jedan ipo (1½) put duže na test-stazi od onog sa ocenom 100.

Relativne performanse zavise od stvarnih uslova u kojima se koriste i mogu se dosta razlikovati od norme, u zavisnosti od vozačkih navika, načina servisiranja i razlika u karakteristikama puteva i klimatskih uslova. Ove ocene su utisnute na bočnim stranama pneumatika za putnička vozila. Pneumatici, koje su na raspolaganju kao deo standardne ili dodatne opreme za vaše vozilo, mogu se razlikovati po vrednosti ove ocene.

Održavanje vozila

Prijanjanje - AA, A, B & C

Nivoi prijanjanja, od najvišeg do najnižeg, su AA, A, B i C. Ti nivoi predstavljaju sposobnost pneumatika da zaustave vozilo na mokrim površinama. Ovaj koeficijent izmeren je u kontrolisanim uslovima na test-stazi od falta ili betona propisanoj od strane države.

Pneumatik nivoa C može imati prilično loš koeficijent prijanjanja.

UPOZORENJE

Nivo prijanjanja za ovaj pneumatik baziran je na testovima na kočenje po pravcu napred, i ne uključuje testove na ubrzavanje, skretanje, tzv. akvaplaning i maksimalni koeficijent trenja.

Temperature -A, B & C

Ocene za temperaturu su A (najviša), B i C i predstavlja otpornost pneumatika da generiše toplotu i sposobnost da otpušta već generisanu toplotu. Testira se u kontrolisanim uslovima na propisanom, laboratorijskom, testtočku. Dugotrajna visoka temperatura može izazvati deformaciju i skratiti vek trajanja, a vrlo visoka temperatura može da dovede do pucanja i raspadanja. Ocene B i A predstavljaju više nivoje performansi na laboratorijskom testtočku od minimuma koji, po zakonu, moraju imati.

UPOZORENJE –

Temperatura pneumatika

Ocena za temperaturu za pneumatik se daje kada je ovaj pravilno napumpan i nije preopterećen. Velike brzine kretanja, nizak pritisak ili preveliko opterećenje, bilo posebno ili u kombinaciji (jedno sa drugim), mogu izazvati pregrevanje i pucanje pneumatika. Ovo može izazvati gubitak kontrole nad vozilom, telesne povrede i smrt.

OSIGURAČI

■ Bajonetski tip



Normal



Pregoreo

■ Čaurasti tip



Normal



Pregoreo

■ Multi-osigurač

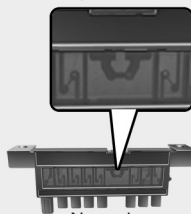

Normal



Pregoreo

ORB072110

Električni sistem vozila je osiguračima zaštićen od oštećenja nastalih usled električnog preopterećenja.

Ovo vozilo ima 2 panela sa osiguračima, jedan se nalazi ispod poklopca sa strane instrument table na vozačevoj strani a drugi u odeljku motora pored baterije.

Ako neko od svetala, pomoćnih uređaja ili kontrola prekidača na Vašem vozilu ne radi proverite osigurač za to električno kolo. Ako je osigurač pregoreo, element u njemu će biti istopljen.

Ako električni sistem ne radi, prvo proverite osigurače na panelu kod vozača.

Uvek zamenite pregoreli osigurač osiguračem iste vrednosti (iste amperaže).

Ako zamenjeni osigurač pregori, ovo ukazuje na problem sa električnim sistemom.

Nemojte koristiti taj deo električnog sistema i smesta se konsultujte sa HYUNDAI ovlašćenim serviserom.

Tri vrste osigurača se mogu koristiti: bajonetski tip za niže vrednosti struje (za nižu amperažu), čaurasti tip i multi osigurač za više vrednosti struje (za višu amperažu).

⚠ UPOZORENJE –

Zamena osigurača

- Nikada nemojte menjati pregoreli osigurač ničim drugim osim osiguračem iste vrednosti.
- Osigurač većeg kapaciteta može izazvati oštećenje i požar.
- Nikada nemojte stavljati parče žice (žarg. licne) umesto osigurača - čak ni ako je to samo privremeno. Ovo bi moglo da izazove veliko oštećenje instalacije, pa čak i požar.

⚠ MERE PREDOSTROŽNOSTI

Nemojte koristiti odvijač ili neki drugi metalni predmet da izvadite osigurač, jer to može izazvati kratak spoj i oštetiti sistem

* NAPOMENA

Oznaka ugradjenog osigurača/ releja u vozilo se može razlikovati.

Održavanje vozila

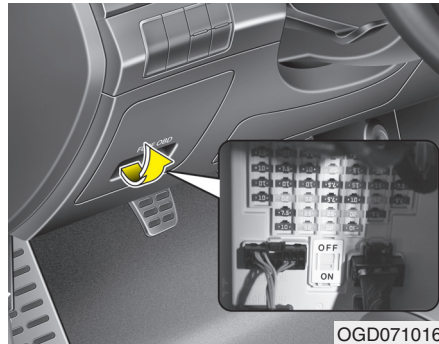

Zamena osigurača na unutrašnjem panelu

1. Isključite sve uređaje i kontakt bravu u vozilu.
2. Otvorite poklopac panela sa osiguračima.

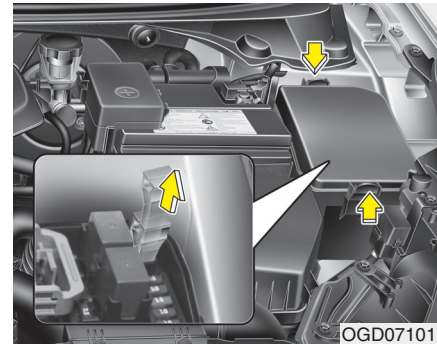

3. Izvadite pregoreli osigurač. Koristite alat za vađenje osigurača koji se nalazi kod panela sa osiguračima u odeljku motora.

4. Proverite izvađeni osigurač, zamenite ga ako je pregoreo.

5. Stavite novi osigurač iste amperaže, i uverite se da ste ga dobro namestili u njegovo ležište. Ako se "drži" labavo, konsultujte se sa svojim HYUNDAI ovlašćenog serviserom.

Ako nemate rezervni osigurač, iskoristite osigurač iste vrednosti iz električnog kola koje Vam neće biti potrebno za korišćenje vozila, kao npr. osigurač za upaljač za cigarete



Memorijski osigurač

Uvek postavite osigurač u položaj ON (uključeno)

Ukoliko postavite osigurač u položaj OFF (isključeno), neke komponente ćete morati da ponovo podešavate, takodje smart ključ možda neće raditi ispravno



MERE PREDOSTROŽNOSTI

Nemojte obavljati bilo kakve popravke oko memorijskog osigurača.

Održavanje vozila

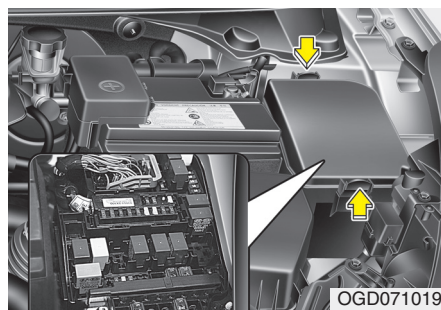

Diesel only

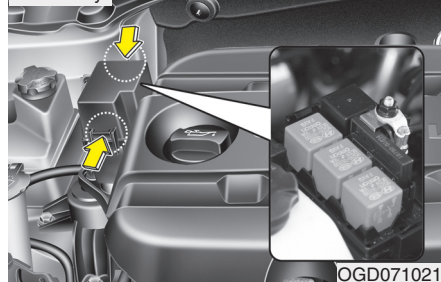

Zamena osigurača na panelu u odeljku motora

1. Isključite kontakt bravu i sve druge prekidače.
2. Uklonite poklopac kutije sa osiguračima, pritiskom na zakačku i nakon toga povucite poklopac.

3. Izvadite pregoreli osigurač. Koristite alat za vađenje osigurača koji se nalazi kod panela sa osiguračima u odeljku motora.
4. Proverite izvađeni osigurač, zamenite ga ako je pregoreo novim osiguračem iste amperaže, i uverite se da ste ga dobro namestili u njegovo ležište. Ako se "drži" labavo, konsultujte se sa svojim HYUNDAI ovlašćenog serviserom.

! MERE PREDOSTROŽNOSTI
 Posle provere kutije sa osiguračima u odeljku motora, dobro namestite poklopac kutije sa osiguračima. U suprotnom, može doći do kratkog spoja i kvara ako dođe do kontakta sa vodom.

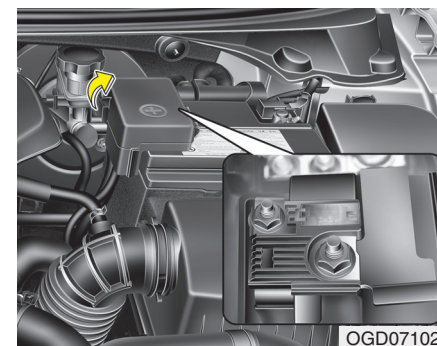

Glavni osigurač

Ako glavni osigurač pregori, uklonite / izvadite ga na sledeći način:

1. Ugasite motor.
2. Otključite negativni pol sa baterije vozila.
3. Odvrnite navrtke kao na slici iznad.
4. Zamenite osigurač novim osiguračem iste vrednosti (iste amperaže).
5. Vratite vijke i kabl obrnutim redosledom od redosleda demontaže.

Održavanje vozila

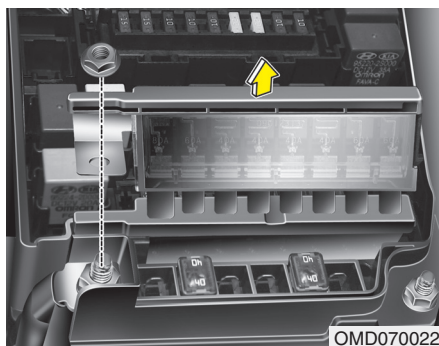

* NAPOMENA

Ako glavni osigurač pregori ili multi osigurač konsultujte se sa HYUNDAI ovlašćenim serviserom.

Multi osigurač

Ako multi osigurač pregori, uklonite / izvadite ga na sledeći način:

1. Ugasite motor.
2. Otključajte negativni pol sa baterije vozila.
3. Otvorite panel sa osiguračima koji se nalazi sa desne strane u odeljku motora.
4. Odvrnite navrtke kao na slici iznad.
5. **Zamenite osigurač novim osiguračem iste vrednosti (iste amperaže).**
6. **Vratite vijke i kabl obrnutim redosledom od redosleda demontaže.**

Održavanje vozila

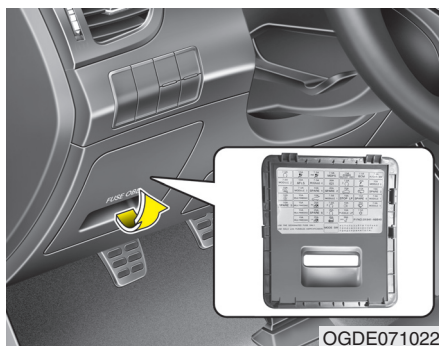

OGDE071022

Opis panela osigurača/releja

Unutrašnji panel sa osiguračima

Sa unutrašnje strane poklopca panela sa osiguračima/relejima možete naći nalepnicu na kojoj su opisani nazivi osigurača/ releja i njihovi kapaciteti.

* NAPOMENA

Nije obavezno da se svi navedeni opisi panela sa osiguračima odnose i na Vaše vozilo.

Ovaj opis je tačan u vreme štampanja ovog priručnika. Uvek pogledajte nalepnicu sa opisom osigurača, na poklopcu kutije sa osiguračima

7.5A 7.5A MODULE 2	15A 10A AFLS	7.5A 7.5A MODULE 4	7.5A 20A IG1	15A POWER OUTLET FRT	7.5A 7.5A BCM	7.5A 7.5A A/CON SW
10A 10A SPARE 5	7.5A 7.5A MODULE 3	10A 10A SPARE 1	20A 20A SPARE 2	7.5A 7.5A 3	20A 20A	10A 10A MODULE 6
10A 10A SPARE 5	15A 15A MULTIMEDIA	25A 25A RH	7.5A 7.5A MODULE 1	15A 15A STOP LP	15A 15A SPARE 4	7.5A 7.5A MODULE 7
7.5A 7.5A MEMORY1	25A 25A SPARE 6	25A 25A 1	10A 10A FUDDLE LP	7.5A 7.5A		
10A 10A MEMORY2	25A 25A LH	20A 20A	30A 30A DRV	P/NO:91941-A6640		

USE THE DESIGNATED FUSE ONLY.
USE SOLO LOS FUSIBLES ESPECIFICADOS







FUSE SW

ИСПОЛЪЗУЙТЕ ТОЛЬКО
ПРЕДНАЗНАЧЕННЫЕ
ПРЕДОХРАНИТЕЛИ.







OGDE071061

Održavanje vozila

Unutrašnji Panel (Sa vozačeve strane)

No.	Jačina	Simbol	Ime	Zaštićena komponenta
1	20A		CIGAR LIGHT	Upaljač, Dodatno napajanje
2	7.5A	MODULE 1	MODULE 1	Prekidač za sportski režim, Spoljašnja elektr. ogledala
3	7.5A	MODULE 4	MODULE 4	ATM IND., Multi konektor, Elektro. hromirano ogledalo, A/C kontrolni modul, Uredjaj za nivelisanje svetla, LH/RH, Senzor upozorenja filtera goriva(D4FD)
4	7.5A	MODULE 3	MODULE 3	Instrument tabla, BCM, TPM modul, Audio, Vozačev/suvozačev modul grejača sedišta
5	15A	POWER OUTLET	POWER OUTLET	Napajanje /prednje
6	10A		HTD MIRR	Vozačev/suvozačev elektron. spolj. ogledalo, A/C kontrolni modul, ECU
7	25A		WIPER FRT	ICM kutija sa relejima (Relej senzora za kišu), Multi prekidač, E/R osigurač & kutija releja (RLY. 7) Motor prednjih brisača
8	7.5A		A/CON	A/C kontrolni modul, E/R osigurač & kutija releja (RLY. 4)
9	25A		P/WDW LH	
10	10A		TAIL GATE	Zadnja sveta, kamera za hod u nazad(otvor sočiva)
11	30A		P/SEAT DRV	Ručni prekidač/vozač
12	7.5A	MODULE2	MODULE2	LKAS modul, ICM Relej kutija (HAC Relej), Elektronska parkirna kočnica, Modul kamere









Održavanje vozila

No.	Jačina	Simbol	Naziv	Zaštićena komponenta
13	15A		WIPER RR	Releji zadnjeg brisača, Motor zadnjeg brisača, Multi prekidač
14	15A	STOP LP	STOP LP	Prekidač Stop svetla, ICM kutija Releja (HAC Relay)
15	25A	^{RH} 	P/WDW RH	
16	7.5A	² 	PDM 2	Kontrolni modul Smart ključa, prekidač Start/Stop dugmeta
17	7.5A	MODULE 5	MODULE 5	EMS BOX (Relej), Jedinica ljonizjatora , Panorama krov, DC-DC konvertor, DSL BOX (PTC Relay), E/R osigurač i kutija releja BOX(RLY.), Modul grejač sedišta vozača/suvozača
18	20A	IG1	IG1	E/R osigurač & kutija releja (osigurač– F)
19	10A	MODULE 6	MODULE 6	Spoljnja ogledala, Audio, Navigacija, Digitalni časovnik , DC-DC konvertor
20	7.5A		MDPS	EPS kontrolni modul
21	20A		DR LOCK	Prekidač vrata Lock/Unlock Relej, ICM kutija releja (relej sigurnosno zaključavanje) , Filler goriva, zaključavanje vrata LH/RH
22	10A	INTERIOR LAMP	INTERIOR LAMP	Unutrašnje svetlo
23	15A	MULTI MEDIA	MULTI MEDIA	Audio, Navigation Head Unit, DC-DC konvertor (Audio)
24	15A		A/BAG	SRS kontrolni modul









Održavanje vozila

No.	Jačina	Simbol	Naziv	Zaštićena komponenta
25	7.5A	MEMORY 1	MEMORY 1	Ultrasonični sigurnosni senzor
26	7.5A		A/BAG IND	Instrument tabla
27	7.5A		PDM 3	Kontrolni modul smart ključa, Ultrasonični sigurnosni senzor
28	10A	MEMORY 2	MEMORY 2	Prekidač spolj. ogledala, TPM module, BCM, Auto svetlo & Foto senzor, Instrument tabla, OBD, Digitalni čsovník , A/C kontrolni modul
29	25A		PDM 1	Kontrolni modul smart ključa
30	7.5A		START	W/Odugme Start : E/R osigurači kutija releja (RLY.) prekidač zaključavanja kontakt brave, prekidač menjača Sa start prekidačem : ECM/PCM, prekidač menjača
31	20A		SUNROOF	Panoramski sunčani krov
32	7.5A	BCM	BCM	BCM, kontrolni modul smart ključa
33	7.5A	A/CON SW	A/CON SW	A/C kontrolni modul
34	10A	AFLS	AFLS	AFL Sistem prednjih svetla/ Modul
35	7.5A	MODULE 7	MODULE 7	BCM, kontrolni modul smart ključa
36	10A		FOG LAMP RR	Zadnja svetla za maglu
37	10A	PUDDLE LAMP	PUDDLE LAMP	Vozačevo/suvozačevo spoljno svetlo na retrovizoru







Održavanje vozila

No.	Jačina	Simbol	Zaštićena komponenta	
MULTI FUSE	1	80A	 1	EPS kontrolni modul
	2	60A	^{B+1} 	I/P kutija (IPS 0 (4CH), IPS 1 (4CH), IPS 2 (2CH), osigurač - F13/F14/F19/F20/F21/F26/ F36)
	3	60A	¹ 	ESC kontrolni modul, Multi konektor
	4	40A		RLY. 4 (relej ventilatora)
	5	60A	^{B+2} 	I/P kutija (IPS 3 (4CH), IPS 4 (4CH), osigurač - F2/F7/F9/F15)
	6	60A	PTC HTR	RLY. 12 (benzinski PTC Relej)
FUSE	7	50A		RLY. 1 (C/FAN LO Relej), RLY. 2 (C/FAN HI Relej)
	8	20A	² 	ESC kontrolni modul, Multi konektor
	9	40A	IG2	RLY. 9 (Start Relej), prekidač kontakt brave (W/O Button Start), RLY. 6 (PDM 4 (IG2) Relej, Start prekidač
	10	40A	IG1	W/O prekidač Start : kontakt prekidač sa start prekidačem : RLY. 8 (PDM 2 (ACC) Relej)/RLY. 10 (PDM 3 (IG1) Relej
	11	15A		ICM kutija releja (relej prednjeg grejača vetr. stakla)
	12	50A	^{B+3} 	I/P kutija (Autocut uredjaj, osigurač - F18/F25/F30/F34/F38)
	13	10A	BRAKE SW	Smart Key kontrolni modul, relej Stop svetla











Održavanje vozila

No.	Jačina	Simbol	Zaštićena komponenta
Osigurač	14	30A	¹ (P) Modul Elek. Parkirne kočnice
	15	30A	² (P) Modul Elek. Parkirne kočnice
	16	20A	⁸  D4FD & A/T : TCM
	17	15A	⁵  G4NA/G4NC : PCM (A/T), ECM (M/T)
	18	20A	 Modul grejača sedišta(vozač/suvozač)
	19	50A	PTC HTR RLY. 12 (Releji filtera goriva)
	20	10A	 PCM/ECM
	21	15A	 RLY. 5 (Releji sirene), ICM Releji kutija (B/A)Releji sirene)
	22	15A	⁷  A/T - TCM (D4FD), prekidač menjača
	23	15A	⁶  RLY. 9 (D4FD, Start Releji), ECM/PCM
	24	10A	³ (ABS) ESC kontrolni modul, Multi konektor
	25	10A	³  ECM/PCM, senzor protoka vazduha,prekidač Stop svetla
	26	10A	B/UP LP M/T - prekidač rikverc svetla ,A/T - zadnja kombinovana svetla (IN) LH/RH, Module zadnje vazdušne zavese, glavna jedinica navigacije, Elektro hromirano ogledalo, IPS kontrolni modul

Održavanje vozila

No.	Jačina	Simbol	Zaštićena komponenta
Osigurač	27	20A	 1 G4FD/D4FD : ECM G4NA/G4NC : PCM (A/T), ECM (M/T)
	28	20A	IGN COIL G4NA : Ignition Coil #1/#2/#3/#4, kondenzator
	29	10A	 10 G4FD : Oxygen Sensor (UP/DOWN), Variable Intake Solenoid Valve, Purge Control Solenoid Valve G4NA/G4NC : Oxygen Sensor (UP/DOWN), Variable Intake Solenoid Valve, Purge Control Solenoid Valve D4FD : Camshaft Position Sensor, EGR Cooling Bypass Solenoid Valve, Diesel Box (Glow Relay)
	30	10A	 11 G4FD : Kontrolni ventil ulja #1/ #2, Senzor nivoa ulja, E/R sigurač & kutija releja (RLY. 1) G4NA/G4NC : Kontrolni ventil ulja #1/ #2, Camshaft Position Sensor (Intake/ Exhaust), E/R osigurač & kutija releja (RLY. 1) D4FD : E/R osigurač & kutija releja (RLY. 1), Dizel kutija (PTC Relej grejača#1), Lambda Senzor, VGT Control Solenoid Valve
	31	10A	 2 G4FD : ECM G4NA : Relej pumpe za gorivo G4NC : Relej pumpe za gorivo, PCM (A/T), ECM (M/T) D4FD : Senzor ulja motora, Reg. ventil pritiska goriva
	32	10A	INJECTOR G4NA - davač #1/#2/#3/#4
	33	15A	 4 G4NA/G4NC : PCM (A/T), ECM (M/T)
	34	15A	F/PUMP EMS kutija (Relej pumpe za gorivo)
	35	30A	 EMS kutija (relej brizgaljki za pranje prednjih farova)
	36	30A	 9 EMS kutija

Održavanje vozila

No.	Simbol	Zštićena komponenta	Oznaka
37	LO 	C/FAN LO RELAY	PLUG MICRO
38	HI 	C/FAN HI RELAY	PLUG MICRO
39	ESS	ESS RELAY	PLUG MICRO
40		BLOWER RELAY	PLUG MICRO
41		HORN RELAY	PLUG MICRO
42	^{4 (IG2)} 	PDM 4 (IG2) RELAY	PLUG MICRO
43		FRONT WIPER RELAY	PLUG MICRO
44	^{2 (ACC)} 	PDM 2 (ACC) RELAY	PLUG MICRO
45	¹ 	START RELAY	PLUG MICRO
46	^{3 (IG1)} 	PDM 3 (IG1) RELAY	PLUG MICRO
47	RR HTD	RR HTD RELAY	PLUG MICRO
48	Gasoline : PTC	PTC Heater/Fuel Filter	PLUG MINI
	Diesel : 		

Održavanje vozila

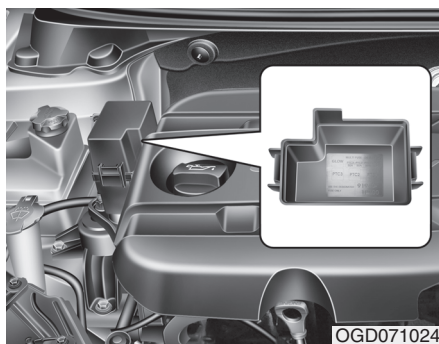

OGD071024

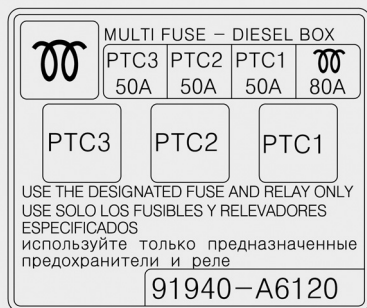

OGDE071059

**Panel sa osiguračima u odeljku
 motora (samo za dizel motor)**

Oznaka	Jačina	Zaštićena komponenta
	80A	Releј grejača
PTC 1	50A	PTC 1 Releј
PTC 2	50A	PTC 2 Releј
PTC 3	50A	PTC 3 Releј

Održavanje vozila

SIJALICE

⚠ UPOZORENJE - Rad oko svetala
Pre bilo kakvih radova u vezi sa svetlima na vozilu, podignite parkirnu kočnicu do kraja, okrenite konakt bravu u položaj LOCK i isključite sva svetla da bi ste izbegli mogućnost da se vozilo iznenada pomeri i kao i opekotine prstiju ili električni udar.

Koristite samo sijalice propisane snage

⚠ MERE PREDOSTROŽNOSTI
Pregorele sijalice zamenite samo sijalicama iste snage (u vatima). U suprotnom, moglo bi doći do oštećenja osigurača ili instalacije

⚠ MERE PREDOSTROŽNOSTI
Ako nemate odgovarajući alat, odgovarajuće sijalice i iskustvo, konsultujte se sa HYUNDAI ovlašćenim serviserom. U mnogim slučajevima, veoma je teško zameniti pregorele sijalice u vozilu jer se mnogi drugi delovi vozila moraju prethodno ukloniti. Ovo je naročito teško kada treba promeniti sijalicu u prednjem faru. Vađenje/postavljanje prednjeg fara može dovesti do oštećenja na vozilu (ako to obavlja nestručno lice).

* NAPOMENA

Posle vožnje po kiši ili pranja vozila, sočiva na prednjim i zadnjim farovima mogu izgledati zamrznuto. Ovo se dešava zbog velike razlike u temperaturama između sijlice u faru i spoljne temperature. Ovo je slično pojavi kondenzacije na unutrašnjoj strani prozora tokom kiše i ne ukazuje na problem sa Vašim vozilom. Ako voda dođe do električnog kola sijalice fara, neka Vam vozilo pregleda HYUNDAI ovlašćeni serviser.

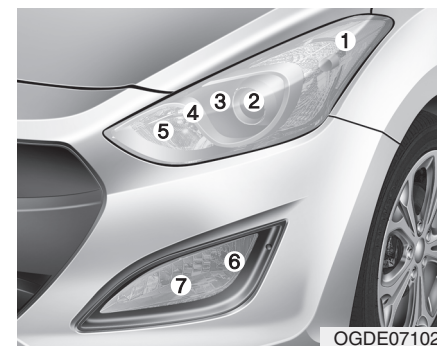

Zamena sijalica prednjih svetala

- (1) Prednji pokazivači pravca
- (2) Prednja oborena svetla
- (3) Svetla pod uglom (Static bending) (ako je vozilo opremljeno)
- (4) Poziciona svetla
- (5) Prednja duga svetla
- (6) Dnevna svetla (DRL) (ako je vozilo opremljeno)
- (7) Prednja svetla za maglu(ako je vozilo opremljeno)

Održavanje vozila

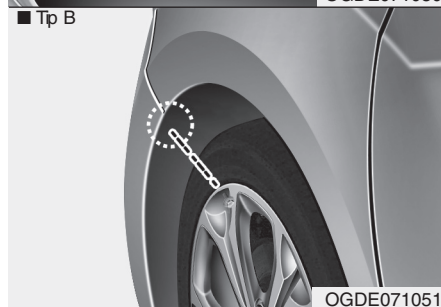
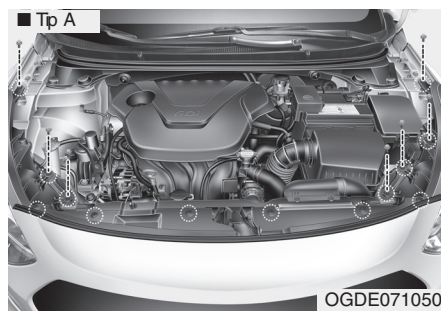

1. Ugasite motor i otvorite haubu motora
2. Skinite negativni pol sa baterije vozila.
3. Odvrnite sve vijške i držače.



4. Prvo oslobodite jednu stranu branika, pa tek potom i drugu kako biste skinuli branik .
5. **Odvojite sklop fara od šasijske vozila. Ukoliko možete rukom da dodjete do sijalice, nemojte skidati branik i sklop fara .**
6. **Otkaçite konektor(e) utiãnice za sijalicu, sa zadnje strane sijalice.**

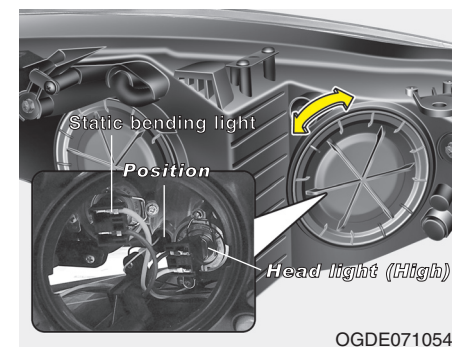

Duga svetla i svetla pod uglom

Pratite korake od 1-6

7. Odvrnite poklopac fara okretanjem u smeru suprotnom od kazaljki na **časovniku**.
8. Odvojite konektore fara.
9. Odvojite sa sijalice držaãe **povlaãenjem na gore**.
10. Izvadite sijalicu iz sklop fara.
11. Zamenite sijalicu novom, **povežite držaãe, dok se jeziãci (oznake) na ãašici ne poklope sa oznakama na sklopu fara.**

Održavanje vozila

12. Povežite držače svetla.
13. Vratite i zavrnite poklopac svetla, okretanjem u smeru kazaljki na satu.
14. Povežite napajanje svetla.
15. Vratite sklop fara.

Poziciona svetla

Pratite korake od 1-6.

7. Odvrnite poklopac svetla, okretanjem u smeru suprotnom od kretanja kazaljki na satu.
8. Povucite **čšaicu sijalice**.
9. Izvadite sijalicu iz **čšaice**.
10. Postavite novu sijalicu u **čšaicu**.
11. Vratite **čšaicu sijalice u sklop svetla**.
12. Vratite i zavrnite poklopac svetla, okretanjem u smeru kazaljki na satu

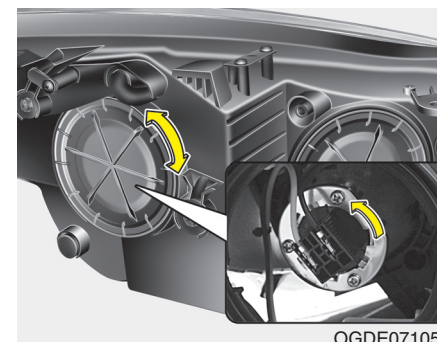

Oborena svetla (osim HID)

Pratite korake od 1-6.

7. Odvrnite poklopac svetla, okretanjem u smeru suprotnom od kretanja kazaljki na satu.
8. Povucite **čšaicu sijalice**.
9. Izvadite sijalicu iz **čšaice**.
10. Postavite novu sijalicu u **čšaicu**.
11. Vratite **čšaicu sijalice u sklop svetla**.
12. Vratite i zavrnite poklopac svetla, okretanjem u smeru kazaljki na satu

Održavanje vozila

Oborena sveta (HID tip)

Ukoliko vam sijalice ne rade neka vam ovlašćeni Hyundai serviser pregleda vozilo i HID svetla.

UPOZORENJE

HID Prednja oborena svetla (ako je vozilo opremljeno)

Nemojte menjati sijalicu (XENON sijalica) prednjeg oborenog svetla zbog opasnosti od elektro šoka.

* NAPOMENA

HID sijalice imaju bolji učinak od halogenih sijalica. Prema oceni proizvođača HID sijalice su napravljene da traju na manje dva puta duže od halogenih, u zavisnosti od njihove upotrebe. Ipak u nekom momentu ih je potrebno zameniti.

Staklim uključivanjem i isključivanjem sijalica znatno se smanjuje njihov vek trajanja.

Ukoliko vas se desi da se sijalica sama ugasi, i nakon izvesnog vremena sama upali, verovatno ju je potrebno zameniti. Komponente HID farova su kompleksnije od halogenih farova, i znatno je skuplja i njihova za mena.

* Promena smera kretanja (Za Evropu)

Snop svetla oborenih svetala je asimetričan. Ukoliko budete putovali vašim automobilom u zemlje u kojima je pravac kretanja saobraćaja suprotan, ovaj asimetrični snop svetla može da zaslepi vozače koji vam dolaze u susret.

Kako bise ovo sprečili, EU regulativa nalaže nekoliko tehničkih rešenja (automatsko podesiva svetla, nalepnicu za svetla, nivelisanje snopa svetla)

Ovaj sistem svetala na vašem vozilu je dizajniran tako da ne zaslepljuje ostale učesnike u saobraćaju. Tako da ovaj sistem svetala nije potrebno dodatno podešavati.

Održavanje vozila

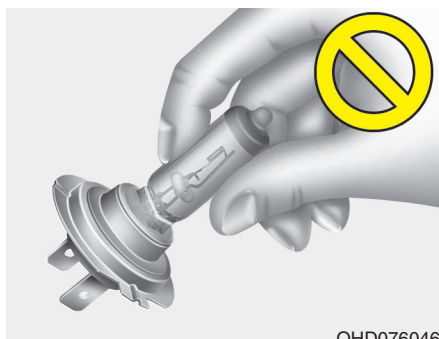

OHD076046

⚠ UPOZORENJE - Halogene sijalice

- Halogene sijalice sadrže gas pod pritiskom koji će rasprskati komadiće stakla sijalice ako se sijalica razbije.
- Uvek njima rukujte pažljivo, i izbegavajte ogrebotine i guljenje. Ako su sijalice upaljene, pazite da ne dođu u kontakt sa tečnošću. Nikad ne dodirujte sijalicu golim rukama. Ako se sijalica ošteti ili napsne, odmah je zamenite i pažljivo uklonite.
- Koristite zaštitu za oči prilikom zamene sijalice. Sačekajte da se sijalica ohladi pre nego što počnete da vršite zamenu.

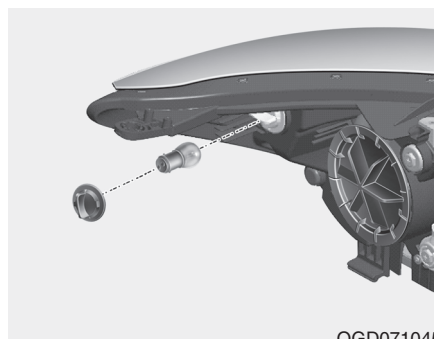

OGD071045

Zamena sijalice pokazivača pravca

Pratite korake 1 - 6 sa prethodne strane

7. Odvojite čašicu od sklopa fara okrećući čašicu u smeru suprotnom smeru kretanja kazaljke na časovniku dok se jezičci (oznake) na čašici ne poklope sa oznakama na sklopu fara.
8. Izvadite sijalicu iz čašice tako što ćete je pritisnuti i okrenuti u smeru suprotnom od smera kretanja kazaljke na časovniku dok se jezičci (oznake) na sijalici ne poklope sa jezičcima na čašici. Izvucite sijalicu iz čašice
9. Ubacite novu sijalicu u čašicu i okrećite-dok ne "legne" na mesto.

10. Vratite čašicu i okrećite u smeru kretanja kazaljke na časovniku dok dok se jezičci ne poklope sa jezičcima na sklopu fara. Vratite sklop fara na mesto.

Održavanje vozila

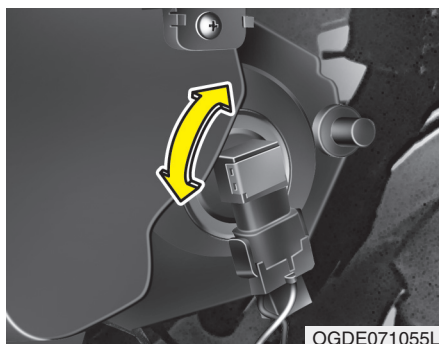

Prednja svetla za maglu

Pratite korake 1-6 sa prethodne strane

7. Odvojite priključak za napajanje od čašice
8. Odvojite čašicu od sklopa fara okrećući čašicu u smeru suprotnom smeru kretanja kazaljke na časovniku dok se jezičci (oznake) na čašici ne poklope sa oznakama na sklopu fara.
9. Ubacite novu sijalicu u čašicu i okrenite dok ne "legne" na mesto, u smeru kretanja kazaljki na satu.
10. Povežite priključak za napajanje čašice.

Prednja Oborena svetla(LED)
Ukoliko vam sijalice ne rade neka vam ovlašćeni Hyundai serviser pregleda vozilo i . svetla.

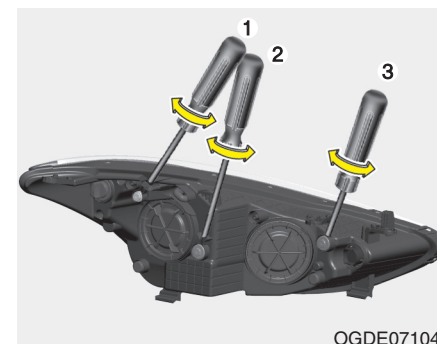

Prednja oborena svetla i prednja svetla za maglu - usmeravanje snopa (Za Evropu)

Prednja svetla

Bez AFLS sistema

1. Napumpajte pneumatike do propisanog nivoa pritiska, i uklonite iz vozila sav tovar. U vozilu sme ostati samo vozač, rezervni točak i alat za zamenu.
2. Parkirajte vozilo na ravnu površinu.
3. Nacrtajte vertikalne linije (vertikalne linije koje prolaze kroz centar sijalice) i horizontalnu liniju (Horizontalnu liniju koja prolazi kroz centar sijalice).

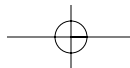

Održavanje vozila

4. Sa dobrim sijalicama svetala i baterijom u ispravnom stanju, najsvetlija tačka snopa svetla bi trebala da se poklapa sa horizontalnim i vertikalnim linijama.

5. Za podešavanje snopa u levu ili desnu stranu okrenite sklop (1) sijalice u smeru kazaljki na časovniku ili u kontra smeru. (2) Za podešavanje snopa svetla na gore ili na dole okrenite sklop sijalice (3) u smeru kazaljki na časovniku ili u kontra smeru.

Sa AFLS sistemom

1. Ugasite motor.
2. Postavite prekidač za svetla u položaj upaljenih oborenih prednjih svetla.

3. Izravnajte točve vozila, koristeći kolo upravljača.

4. Upalite motor.

5. Napumpajte pneumatike do propisanog nivoa pritiska, i uklonite iz vozila sav tovar. U vozilu sme ostati samo vozač, rezervni točak i alat za zamenu.

6. Parkirajte vozilo na ravnu površinu.

7. Nacrtajte vertikalne linije (vertikalne linije koje prolaze kroz centar sijalice) i horizontalnu liniju (Horizontalnu liniju koja prolazi kroz centar sijalice).

8. Sa dobrim sijalicama svetala i baterijom u ispravnom stanju, najsvetlija tačka snopa svetla bi trebala da se poklapa sa horizontalnim i vertikalnim linijama.

9. Za podešavanje snopa u levu ili desnu stranu okrenite sklop (1) sijalice u smeru kazaljki na časovniku ili u kontra smeru. (2) Za podešavanje snopa svetla na gore ili na dole okrenite sklop sijalice (3) u smeru kazaljki na časovniku ili u kontra smeru.

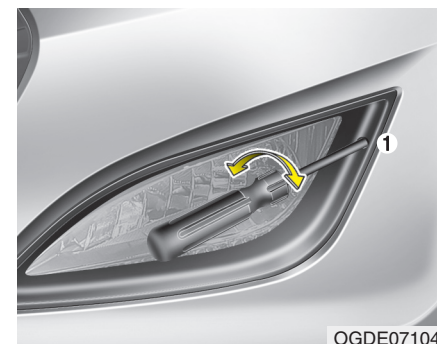

Podešavanje snopa prednjeg svetla za maglu

Snop prednjih svetala za maglu se podešava na isti način kao i prednja svetla, uz dobre sijalice svetala i baterijom u ispravnom stanju, snop možete podešavati u levu ili desnu stranu ili na gore ili na dole okretanjem sklopa (1) u smeru kazaljki na časovniku ili u kontra smeru.

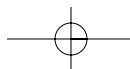

Održavanje vozila

Tačka usmeravanja snopa

< Visina od podloge >



< Razmak izmedju sijalica >

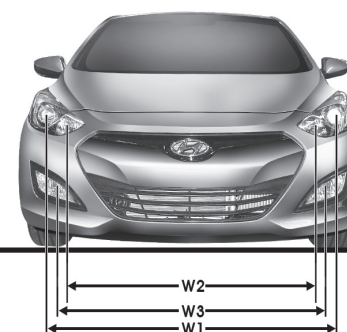

H1 : Visina od sredine sijalice svetla i od podloge (Oborena svetla)

H2 : Visina od sredine sijalice svetla i od podloge (Duga svetla)

H3 : Visina od sredine sijalice svetla za maglu i od podloge

W1 : Razmak izmedju sredine dve sijalice (Oborena svetla)

W2 : Razmak izmedju sredine dve sijalice (Duga svetla)

W3 : Razmak izmedju sredine dve sijalice za maglu

OGDE071048

Unit: mm (in)

Stanje vozila	H1		H2	H3		W1		W2	W3	
	Bez AFLS	Sa AFLS		Sa DRL	Bez DRL	Bez AFLS	Sa AFLS		Sa DRL	Bez DRL
Bez vozača	740 (29.1)	739 (29.1)	691 (27.2)	430 (16.9)	416 (16.4)	1,410 (55.5)	1,409 (55.5)	1,148 (45.2)	1,310 (51.6)	1,292 (50.9)
Sa vozačem	733 (28.9)	732 (28.8)	684 (26.9)	423 (16.7)	409 (16.1)	1,410 (55.5)	1,409 (55.5)	1,148 (45.2)	1,310 (51.6)	1,292 (50.9)

Održavanje vozila

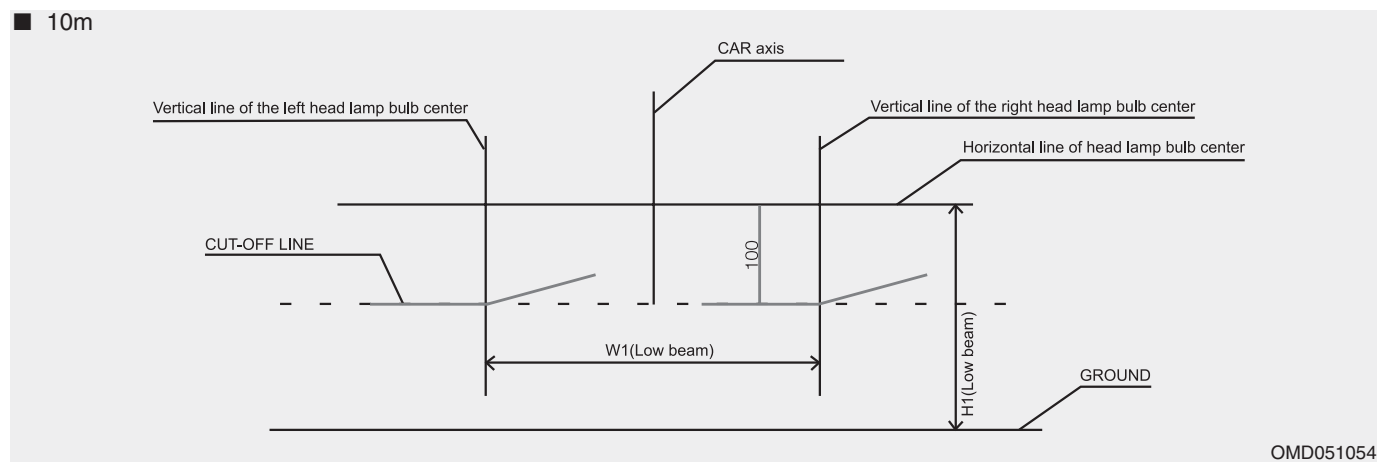

Oborena svetla (vozačeva strana)

1. **Upalite oborena svetla bez vozača u vozilu**
2. **Linija snopa svetla mora biti projektovana kao na ilustraciji .**
3. **Vertikalno podešavanje snopa svetlosti oborenih svetala treba raditi posle horizontalnog podešavanja snopa svetlosti.**
4. **Ukoliko je vozilo opremljeno uređajem za podešavanje nivoa snopa svetlosti, podesite prekidač uređaja u položaj "0"**

Održavanje vozila

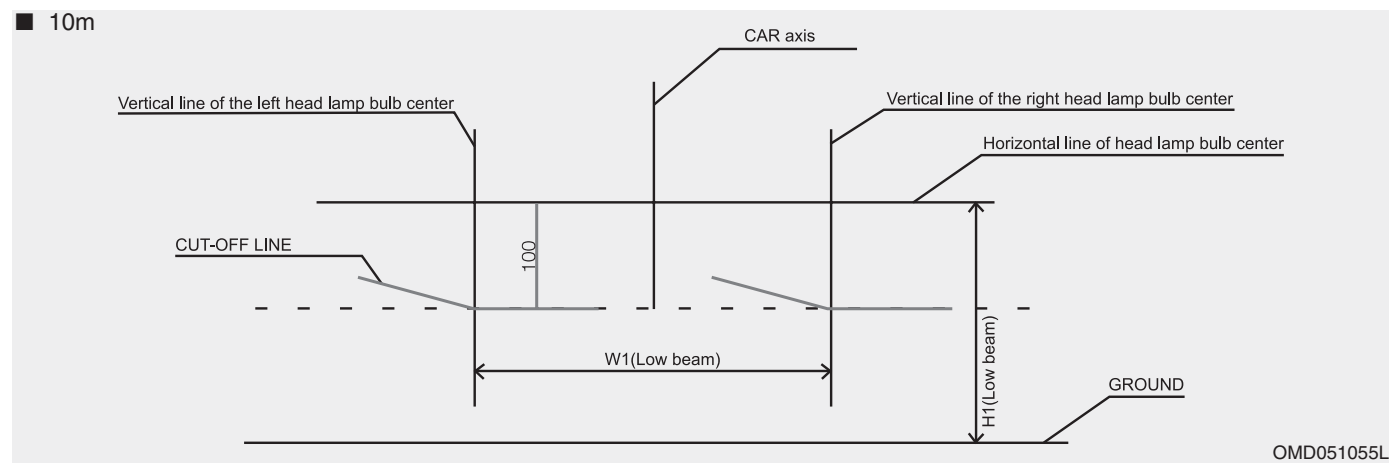

Oborena svetla (suvozačeva strana)

2. Linija snopa svetla mora biti projektovana kao na ilustraciji .
3. Vertikalno podešavanje snopa svetlosti oborenih svetala treba raditi posle horizontalnog podešavanja snopa svetlosti.
4. Ukoliko je vozilo opremljeno uređajem za podešavanje nivoa snopa svetlosti, podesite prekidač uređaja u položaj "0"

Održavanje vozila

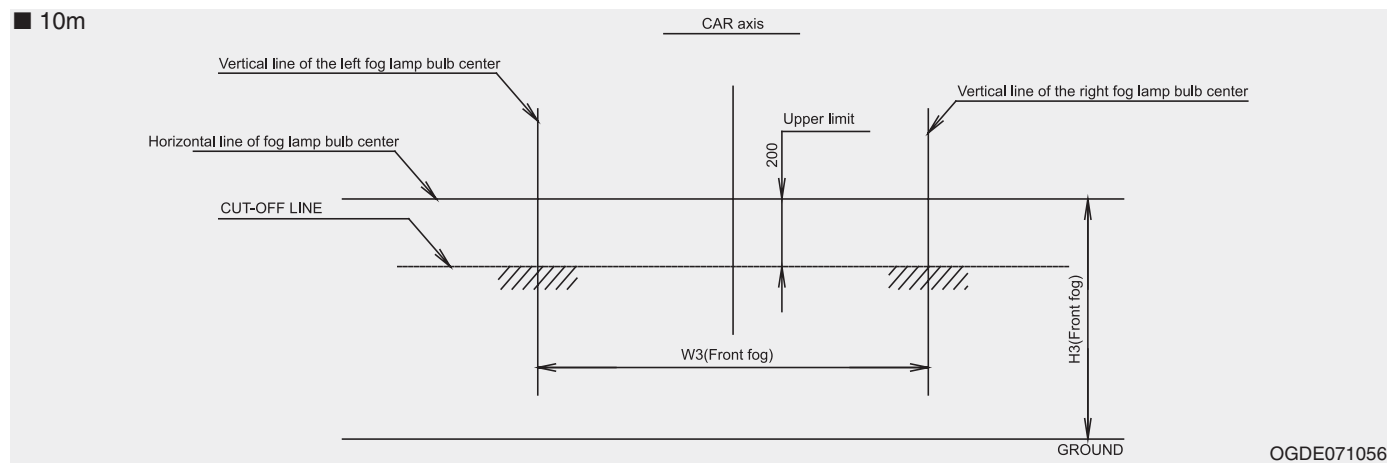

Prednja svetla za maglu

- 1. Upalite svetla za maglu bez vozača u vozilu .***
- 2. Linija snopa svetla mora biti projektovana kao na ilustraciji (osenčeno polje)***

Održavanje vozila

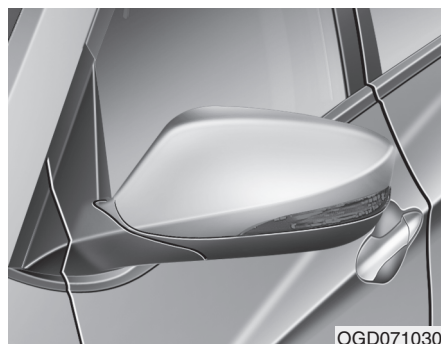

OGD071030

Zamena sijalice bočnog pokazivača pravca

Ukoliko vam sijalica bočnog pokazivača pravca nije ispravna, potrebno je da vam ovlašćeni HYUNDAI serviser pregleda vozilo.

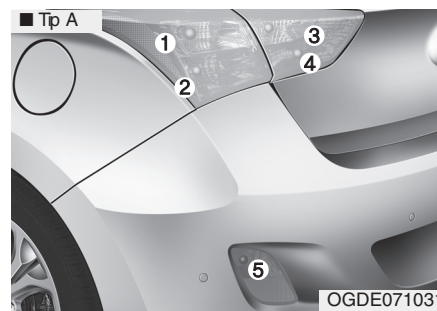

OGDE071031

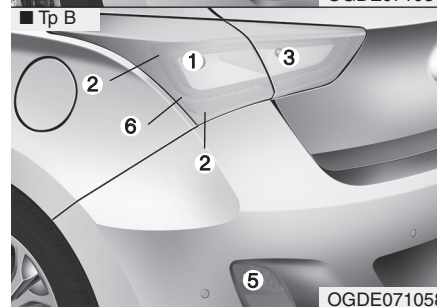

OGDE071058

Zamena sijalice zadnjeg kombinovanog svetla (karavan)

- (1) Zadnji pokazivač pravca
- (2) Stop/zadnjiasvetla
- (3) Svetlo za hod u nazad
- (4) Zadnja svetla
- (5) Zadnja svetla za maglu (ako je vozilo opremljeno)
- (6) Stop svetlo

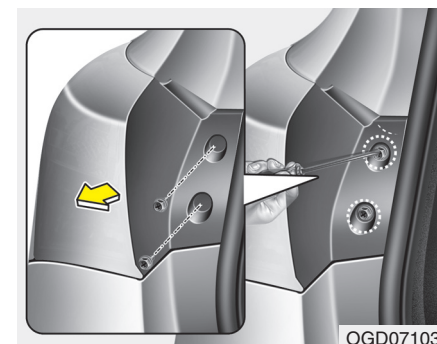

OGD071032

Spoljašnja svetla Zadnji pokazivač pravca i stop/ i zadnja svetla

1. Ugasite motor.
2. Otvorite prtljažnik.
3. Skinite poklopac
4. **Olabavite držače za štiti no g poklopca, krstastim šrafci gerom i skinite ga.**

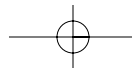

Održavanje vozila

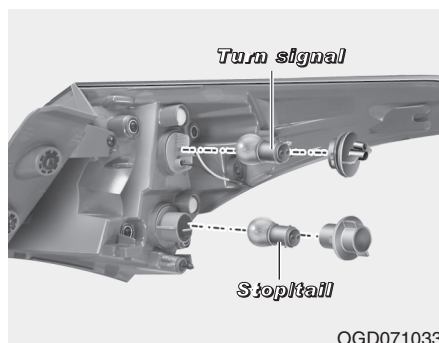

Stop and tail light (LED type)
Stop i zadnja svetla (LED)
 Ukoliko vam sijalice ne rade neka vam ovlašćeni Hyundai serviser pregleda vozilo i svetla.

6. Odvojite čašicu od sklopa fara okrećući čašicu u smeru suprotnom smerukretanja kazaljke na časovniku dok se jezičci (oznake) na čašici ne poklope sa oznakama na sklopu fara.
7. Izvadite sijalicu iz čašice tako što ćete je pritisnuti i okrenuti u smeru suprotnom od smeru kretanja kazaljke na časovniku dok se jezičci (oznake) na sijalici poklope sa jezičcima na čašici. Izvucite sijalicu iz čašice.
8. Ubacite novu sijalicu tako što ćete je staviti u čašicu i okretati u smeru kretanja kazaljke na satu dok ne "legne" na mesto.
9. Postavite čašicu u sklop fara tako što ćete je okretati u smeru kretanja kazaljke na časovniku dok se jezičci (oznake) na čašici ne poklope sa oznakama na sklopu fara.
10. Vratite sklop fara.

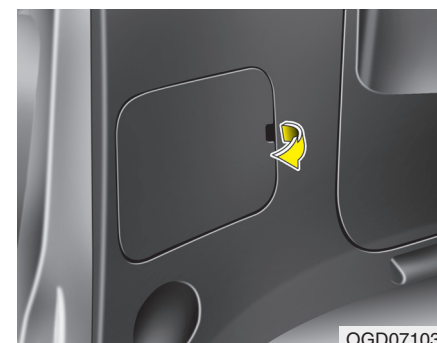

Unutrašnje svetlo

1. Ugasite motor.
2. Otvorite prtljažnik.
3. **Olabavite držač za štitičnog poklopca, šrafciigerom sa ravom glavom.**

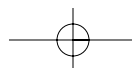

Održavanje vozila

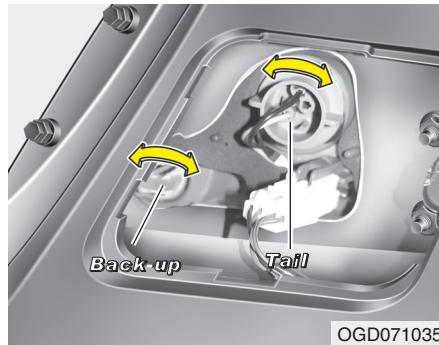

Zadnja svetla (Sijalice)

4. Odvojite čašicu od sklopa fara okrećući čašicu u smeru suprotnom smerukretanja kazaljke na časovniku dok se jezičci (oznake) na čašici ne poklope sa oznakama na sklopu fara.
5. Izvadite sijalicu iz čašice tako što ćete je pritisnuti i okrenuti u smeru suprotnom od smeru kretanja kazaljke na časovniku dok se jezičci (oznake) na sijalici poklope sa jezičcima na čašici. Izvucite sijalicu iz čašice.
6. Ubacite novu sijalicu tako što ćete je staviti u čašicu i okretati u smeru kretanja kazaljke na satu dok ne "legne" na mesto.

7. Postavite čašicu u sklop fara tako što ćete je okretati u smeru kretanja kazaljke na časovniku dok se jezičci (oznake) na čašici ne poklope sa oznakama na sklopu fara.
8. Vratite držač za štitić poklopca.

Svetla za hod u nazad Back-up light (Sijalice)

4. Odvojite čašicu od sklopa fara okrećući čašicu u smeru suprotnom smerukretanja kazaljke na časovniku dok se jezičci (oznake) na čašici ne poklope sa oznakama na sklopu fara.
5. Izvadite sijalicu iz čašice tako što ćete je pritisnuti i okrenuti u smeru suprotnom od smeru kretanja kazaljke na časovniku dok se jezičci (oznake) na sijalici poklope sa jezičcima na čašici. Izvucite sijalicu iz čašice.
6. Ubacite novu sijalicu tako što ćete je staviti u čašicu okretati u smeru kretanja kazaljke na satu dok ne "legne" na mesto.
7. Postavite čašicu u sklop fara tako što ćete je okretati u smeru kretanja kazaljke na časovniku dok se jezičci (oznake) na čašici ne poklope sa oznakama na sklopu fara.
8. Vratite sklop fara.

Održavanje vozila

Stop svetla i zadnja svetla (LED)

Ako ovo svetlo ne radi , neka Vam vozilo pregleda ovlašćeni HYUNDAI serviser

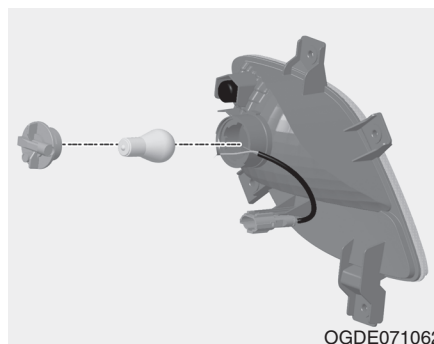

Zadnja svetla za maglu

1. Odvojite čašicu od sklopa okrećući čašicu u smeru suprotnom smeru kretanja kazaljke na časovniku dok se jezičci (oznake) na čašici ne poklope sa oznakama na sklopu
2. Izvadite sijalicu iz čašice pritiskom sijalice na dole i okrećući sijalicu u smeru suprotnom smeru kretanja kazaljke na časovniku dok se jezičci (oznake) na sijalici ne poklope sa oznakama na čašici. Povucite sijalicu na gore.
4. Stavite novu sijalicu .
5. Vratite sklop svetla .

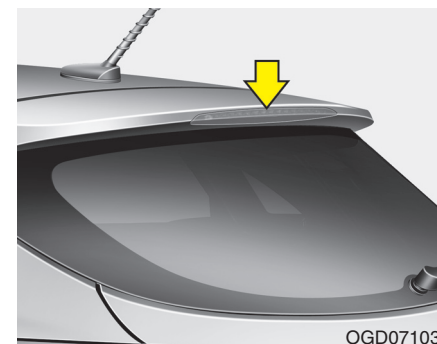

Sijalice visoko postavljenog stop svetla (ako je vozilo opremljeno)
Ako ovo svetlo ne radi , neka Vam vozilo pregleda ovlašćeni HYUNDAI serviser

Održavanje vozila

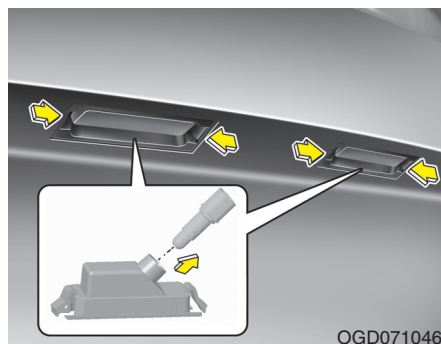

Zamena sijalice za registarsku tablicu

1. Ugasite motor
2. Olabavite šrafove, sa šrafčigerom ravne glave.
3. Odvojite čašicu od sklopa okrećući čašicu u smeru suprotnom smeru kretanja kazaljke na časovniku
4. Izvucite sijalicu, povlačenjem na gore.
5. Postavite novu sijalicu
6. Vratite čašicu u sklop, i zavrnite šrafove.

Održavanje vozila

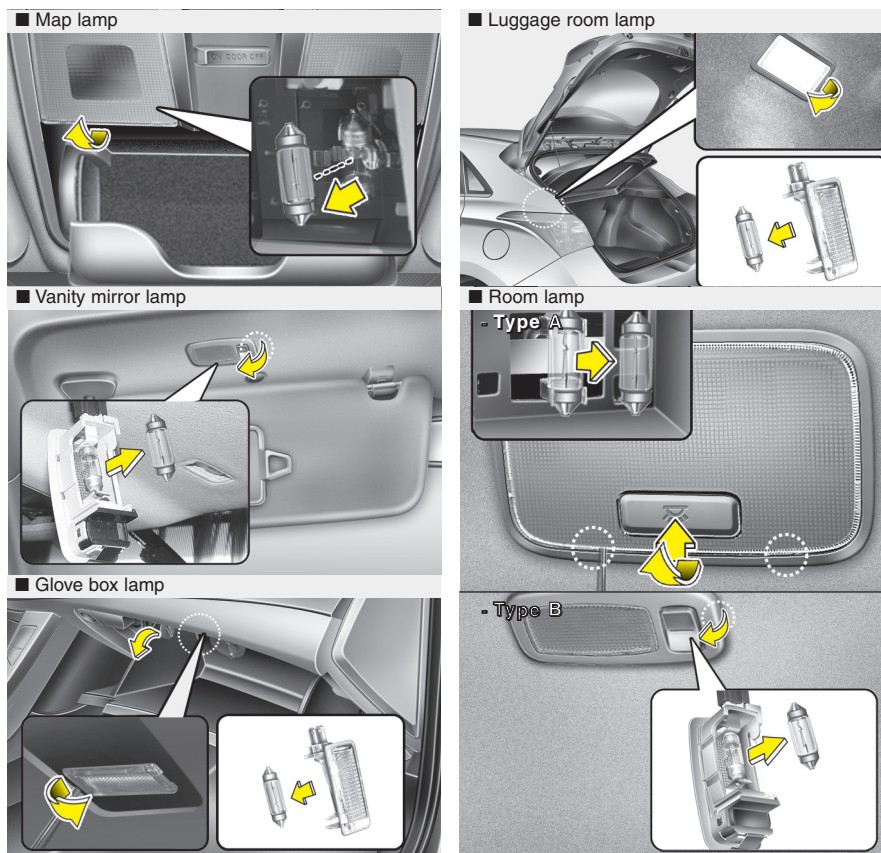

Interior light bulb replacement

Map lamp, vanity mirror lamp, room lamp, luggage room lamp and glove box lamp

1. Using a flat-blade screwdriver, gently pry the lens from the interior light housing.
2. Remove the bulb by pulling it straight out.

⚠ WARNING

Prior to working on the interior lights, ensure that the light is off to avoid burning your fingers or receiving an electric shock.

3. Install a new bulb in the socket.
4. Align the lens tabs with the interior light housing notches and snap the lens into place.

⚠ CAUTION

Be careful not to dirt or damage lens, lens tab, and plastic housings.

OGD071039/OTD079035/OVF071044/OGD071040/OGDE071057/OGD071038

Održavanje vozila

BRIGA O IZGLEDU VOZILA

Briga o spoljašnjem izgledu vozila

Mere predostrožnosti vezane za brigu o izgledu spoljašnjosti vozila

Veoma je važno da se pridržavate svih uputstava koja se nalaze na ambalaži hemijskih sredstava koja koristite za čišćenje i poliranje vozila.

Pročitajte sva upozorenja i mere predostrožnosti koja se na njima nalaze.

Održavanje boje vozila

Pranje

Da bi ste zaštili boju na vozilu od korozije i dotrajlosti, perite svoje vozilo temeljno i često, najmanje jedanput mesečno, mlakom ili hladnom vodom. Ako koristite svoje vozilo na neasfaltiranim putevima, bilo bi dobro da ga perete posle svakog ovakvog puta.

Posebnu pažnju obratite na naslage soli, prašine, blata i drugih stranih materija. Proverite da li su otvori za isticanje tečnosti na donjim ivicama vrata i pragovima očišćeni i otpušeni.

Insekti, smola, katran, ptičiji izmet, industrijsko zagađenje i slični otpad mogu oštetiti boju vozila ako se odmah ne uklone.

Čak i brzo skidanje pomoću obične vode možda neće u potpunosti ukloniti svu prljavštinu. Možete koristiti rastvor blagog sapuna i vode za obojene površine.

Posle pranja, dobro isperite vozilo mlakom ili hladnom vodom. Nemojte dozvoliti da se sapun osuši na obojenim delovima vozila



MERE PREDOSTROŽNOSTI

- **Nemojte koristiti jak sapun, hemijske deterdžente ili vruću vodu, i nemojte prati vozilo kada je izloženo sunčevoj svetlosti ili kada je karoserija vruća.**
- **Budite pažljivi prilikom pranja bočnih prozora Vašeg vozila, na-ročito vodom pod pritiskom. Vo-da može da uđe kroz prozor i po-kvasi unutrašnjost.**
- **Da ne bi došlo do oštećenja plastičnih delova, nemojte prati vozilo hemijskim rastvorima i jakim deterdžentima.**



UPOZORENJE – Vlažne kočnice

Posle pranja vozila, isprobajte kočnice tokom lagane vožnje da bi-ste videli da li je voda uticala na njih. Ako je kočenje otežano, osušite kočnice laganim pritiskanjem pedale kočnice, dok vozite napred malom brzinom.

Održavanje vozila

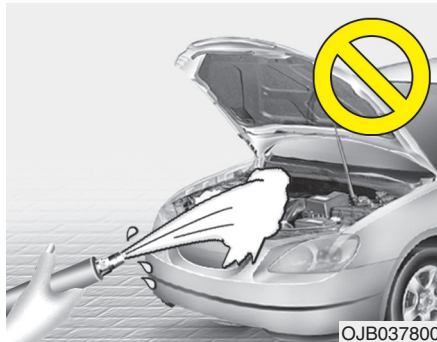

⚠ MERE PREDOSTROŽNOSTI

- *Pranje odeljka motora vodom pod visokim pritiskom u može izazvati kvar električnih kola koja se u njemu nalaze.*
- *Nikada nemojte dozvoliti da voda ili druge tečnosti dođu u kontakt sa električnim/elektronskim komponentama unutar vozila jer ih to može oštetiti.*

Voskiranje

Voskirajte vozilo kada se voda od pranja u potpunosti osušila.

Uvek operite i osušite vozilo pre voskiranja. Koristite vosak visokog kvaliteta i pridržavajte se uputstava proizvođača. Voskirajte sve metalne delove kako biste ih zaštitili i dali im sjaj.

Uklanjanje katrana, ulja i sličnih materija pomoću sredstava za uklanjanje fleka obično skida vosak. Ponovo navoskirajte ove delove čak i ako ostatku vozila ne treba ponovno voskiranje.

⚠ MERE PREDOSTROŽNOSTI

- *Čišćenje prašine i prljavštine suvom krpom može izgubiti boju. Nemojte koristiti čelične sunde, abrazivna sredstva za čišćenje ili jake deterdžente koji sadrže alkalne ili bazične agense na hromiranim površinama i eloksiranim aluminijumskim limovima. Ovo može oštetiti zaštitni sloj i izazvati gubitak ili oštećenje boje.*

Održavanje

Popravka oštećenja na boji

Duboke ogrebotine ili udarci od kamenčića na putu na obojenoj površini moraju se što pre popraviti. Metal izložen vazduhu će brzo početi da rđa i može se pretvoriti u mnogo veća oštećenje.

*** NAPOMENA**

Ako je Vaše vozilo oštećeno i ako je potrebna popravka ili zamena spoljnih metalnih delova, proverite da li je na te delove posle popravke ili zamene stavljena antikorozivna zaštita.

Održavanje vozila

Održavanje lakiranih (sjajnih) metalnih površina

- Za uklanjanje katrana i insekata, koristite sredstvo za uklanjanje katrana, a ne oštre predmete ili strugače.
- Da biste zaštitili lakirane metalne površine od korozije nanosite sloj voska ili sredstva za zaštitu hromiranih površina i uglancajte ih do visokog sjaja.
- Tokom zime, ili u priobalnim oblastima, na lakirane metalne površine nanosite deblji sloj voska. Ako je potrebno, namažite ove delove nekorozivnom mašću na bazi nafte ili nekim drugim zaštitnim sredstvom.

Održavanje donjeg dela vozila

Korozivni materijali koji se koriste za uklanjanje snega i leda sa puteva i za taloženje prašine na putevima mogu se nakupiti na donjem delu Vašeg vozila. Ako se ove materije ne uklone, na donjim delovima vozila može doći do ubrzanog rđanja, kao npr. na vodovima za gorivo, karoseriji, patosu vozila i delovima izduvnog sistema, čak i ako su na njih nanescena sredstva koja služe za zaštitu od rđe.

Dobro isperite donji deo vozila i otvore za točkove mlakom ili hladnom vodom jednom mesečno, posle vožnje po neasfaltiranim putevima i na kraju zime. Posebnu pažnju obratite na ove delove jer je teško uočiti svo nakupljeno blato i prljavštinu. Ako samo navlažite ove naslage blata i prljavštine, a ne uklonite ih, to će učiniti više štete nego koristi. Donje ivice vrata, pragovi i delovi rama imaju otvore za oticanje tečnosti koji ne bi smeli biti zapušeni prljavštinom; voda koja se u njima zadrži može izazvati rđanje.

UPOZORENJE

Posle pranja vozila, isprobajte kočnice tokom lagane vožnje da biste videli da li je voda uticala na njih. Ako je kočenje otežano, osušite kočnice laganim stiskanjem pedale kočnice u vožnji, vozeći malom brzinom.

Održavanje vozila

Održavanje aluminijumskih naplataka točkova (aluminijumskih felgi)

Aluminijumske felge su obložene providnim zaštitnim slojem.

- Nemojte koristiti abrazivna sredstva za čišćenje, sredstva za poliranje, rastvarače ili žičane četke na aluminijumskim felgama. One mogu ogrebat i oštetiti zaštitni sloj na njima.
- Koristite samo blag sapun ili neutralni deterđent i dobro isperite vodom. Takođe, očistite točkove posle vožnje po putu posutom solju. Ovo sprečava nastanak korozije.
- Izbegavajte pranje točkova četkama za brzo pranje vozila (automatska praonica).
- Nemojte koristiti deterđente na bazi kiseline. Oni mogu oštetiti zaštitni sloj na aluminijumskim felgama ili izazvati njihovo rđanje.

Zaštita od korozije

Zaštita vašeg vozila od korozije

Koristeći najnoviji dizajn i konstrukciju u borbi protiv korozije, Hyundai proizvodi automobile visokog kvaliteta.

Međutim, to je samo deo posla. Da bi se postigla dugotrajna otpornost na koroziju vašeg Hyundai vozila, potrebni su saradnja i pomoć vas kao vlasnika

Uobičajeni uzroci korozije

Najčešći uzroci nastanka korozije na vašim kolima su:

- So sa puteva, prljavština i vlaga nakupljeni na donjem delu vozila.
- Oštećenja boje ili zaštitne obloge udarima kamenja ili šljunka ili zbog abrazije (trenja) ili manje ogrebotine i udubljenja koja metal ostavljaju nezaštićenim i izlažu ga koroziji.

Korozija

Područja u kojima je učestalija pojava korozije

Ako živite u područjima gde su Vaša kola svakodnevno izložena korozivnim materijama, zaštita od korozije je posebno važna. Neki od uzroka ubrzane korozije su so sa puteva, hemikalije za kontrolisanje prašine, morski vazduh i industrijsko zagađenje.

Korozija izazvana vlagom

Vlaga stvara uslove u kojima će se korozija najverovatnije javiti. Na primer, koroziju ubrzava visoka vlažnost, posebno kada su temperature tek nešto iznad tačke smrzavanja.

U takvim uslovima, korozivne materije se zadržavaju u kontaktu sa površinama automobila uz pomoć vlage koja teško isparava. Blato je izuzetno korozivno zato što se sporo suši i zadržava vlagu u kontaktu sa vozilom. Čak i kad izgleda da je suvo, ono može da zadržava vlagu i pospešuje koroziju.

Visoke temperature mogu takođe da ubrzaju koroziju delova koji se ne provetravaju pravilno tako da vlaga ne može da se rasprši. Zbog svega ovoga, veoma je važno da vozilo održavate čistim i da na njemu nema nagomilanog blata i drugih materijala. To se ne odnosi samo na vidljive površine, nego posebno na donje delove automobila.

Sprečavanje korozije

Pojavu korozije možete sprečiti pridržavanjem sledećih uputstava:

Održavanje vozila

Držite vozilo u čistom stanju

Najbolji način da sprečite pojavu korozije je da vodite računa o čistoći svog automobila. Posebno je važno da obratite pažnju na donji deo vozila.

- Ako živite u području gde se koristi so na putevima, blizu okeana, u područjima zagađenim industrijskim otpadom - trebalo bi posebnu pažnju obratiti na zaštitu od korozije. Zimi, barem jedan put mesečno, isprskajte crevom donji deo automobila i isti taj deo temeljno očistite kada zima prođe.
- Kada čistite donji deo automobila, posebnu pažnju obratite na komponente ispod blatobrana i druge površine koje su skrivene od pogleda. Čistite temeljno; ako samo navlažite blato, a ne sperete ga u potpunosti, to će pre pospešiti nego sprečiti koroziju. Voda pod pritiskom i para su posebno efikasni u uklanjanju nagomilanog blata i korozivnih materijala.
- Kada čistite donje panele vrata, pragove i okvire, vodite računa da su otvori kroz koje se vrši ceđenje otvoreni tako da voda može da oteče, a ne da bude zarobljena unutra što bi samo ubrzalo koroziju.

Održavajte garažu suvom

Ne parkirajte vozilo u vlažnoj i slabo provetravanoj garaži. To stvara povoljne uslove za koroziju. Isti je slučaj i ako perete kola u garaži ili ako uvezete u garažu kola koja su još uvek vlažna, prekrivena snegom, ledom ili blatom. Čak i zagrejana garaža će pospešiti koroziju ako se ne provetrava dobro kako bi vlaga mogla da se razide.

Održavajte boju i opremu u dobrom stanju

Ogrebotine i udubljenja na površinama treba prekriti pokrivnom bojom što je pre moguće da bi se smanjila mogućnost korozije. Ako se vidi go metal preporučuje se da se obratite ovlašćenom servisu za karoseriju i boju. Ptičiji izmet je vrlo korozivan i može izazvati oštećenja na obojenim površinama za samo nekoliko časova. Uvek uklonite ptičiji izmet sa kola što je pre moguće.

Ne zanemarujte unutrašnjost vozila

Vlaga može da se nakupi ispod prostirki i obloga na podu. S vremena na vreme, proverite ispod prostirki da biste se uverili da su podne obloge suve. Posebno vodite računa ako prevozite đubriva, sredstva za čišćenje ili hemikalije u kolima.

Sve ovo treba da se prevozi u posebnim kontejnerima (posudama) i ako se slučajno prospe ili iscuri ta mesta treba očistiti, isprati čistom vodom i dobro osušiti.

Održavanje vozila

Čišćenje unutrašnjosti vozila

Opšte mere predostrožnosti vezane za unutrašnjost vozila

Nemojte koristiti bazne rastvore, kao npr. parfeme i kozmetička ulja, za čišćenje instrument table i prednjeg panela, jer mogu da izazovu oštećenja i gubitak boje.

Ako pak dođu u kontakt sa instrument tablom i sl., odmah obrišite instrument tablu suvom krpom. Pogledajte instrukcije za pravilan način čišćenja vinila

MERE PREDOSTROŽNOSTI

Nikada nemojte dozvoliti da voda ili druge tečnosti dođu u kontakt sa električnim/elektronskim komponentama u vozilu jer ih to može oštetiti.

MERE PREDOSTROŽNOSTI

Kada čistite predmete od kože (kolo upravljača, sedišta itd.), koristite neutralni deterđent ili rastvore sa malom koncentracijom alkohola. Ako budete koristili kiselinske/alkalne deterđente, boja na koži može da izbledi ili površina kože može da se oljušti.

Čišćenje tapacirunga i unutrašnje opreme

Vinil

Uklonite prašinu i prljavštinu sa vinila malom metlom ili usisivačem. Očistite vinilske površine sredstvom za pranje vinila.

Tkanina

Uklonite prašinu i prljavštinu sa tkanine malom metlom ili usisivačem. Operite rastvorom blagog sapuna koji se preporučuje za tapacirunge i tepihe. Odmah uklonite nove mrlje sredstvom za čišćenje tkanine. Ako mrlje ne uklonite odmah po njihovom nastanku, tkanina će biti umrljana i na tom se mestu može izgubiti boja. Takođe, otpornost tkanine na vatru se može umanjiti ako se tkanina ne održava pravilno.

MERE PREDOSTROŽNOSTI

Upotreba drugih sredstava i procedura za čišćenje tkanine, osim onih preporučenih, može uticati na izgled tkanine i njenu otpornost na vatru.

Čišćenje sigurnosnih pojaseva

Sigurnosne pojaseve očistite rastvorom blagog sapuna koji se preporučuje za čišćenje tapacirunga ili tepiha. Pratite uputstva naznačena na pakovanju sapuna. Nemojte izbeljivati ili ponovo farbati pojaseve jer ih to može učiniti slabijima.

Čišćenje unutrašnjih strana prozora i vetrobranskih stakala

Ako unutrašnje staklene površine postanu zaprljane (tj. prekrivene slojevima ulja, masti itd.) treba ih očistiti sredstvom za pranje stakla. Pridržavajte se uputstava koja se nalaze na ambalaži sredstva za pranje stakla koje koristite.

MERE PREDOSTROŽNOSTI

Nemojte strugati i grebati unutrašnju stranu zadnjeg vetrobranskog stakla. To može oštetiti sistem žica odmrzivača stakla.

Održavanje vozila

SISTEM KONTROLE EMISIJE IZDUVNIH GASOVA

Na sistem kontrole emisije izduvnih gasova Vašeg vozila je data ograničena garancija proizvođača. Molimo Vas da pročitate sve informacije o garanciji koje se nalaze u servisnoj knjižici Vašeg vozila.

Vaše vozilo je opremljeno sistemom za kontrolu emisije izduvnih gasova iz motora, koji je u skladu sa svim zahtevima i propisima o kontroli emisije izduvnih gasova u vašoj državi.

Postoje tri sistema kontrole emisije, i to:

- (1) Sistem kontrole emisije kartera.
- (2) Sistem kontrole emisije isparenja.
- (3) Sistem kontrole emisije izduvnih gasova.

Da bi bio obezbeđen pravilan rad sistema kontrole emisije, preporučuje se da vam vozilo proverava i održava HYUNDAI ovlašćeni serviser, prema rasporedu održavanja prikazanom u ovom priručniku i servisnoj knjižici.

Mere predostrožnosti kod testa provere i održavanja (sa sistemom programa elektronske stabilnosti (ESP))

- U cilju sprečavanja pojave propuštenog (izostanka) paljenja u pojedinim cilindrima za vreme tesiranja na valjcima (dinamometru), isključite sistem za elektronsku kontrolu stabilnosti vozila (tzv. ESP).
- Kada se testiranje sa dinamometrom završi, uključite ESP sistem ponovnim pritiskom na ESP prekidač.

1. Sistem kontrole emisije kartera

Sistem pozitivne ventilacije kartera se koristi da spreči zagađenje okoline prouzrokovano gasovima koji se emituju iz kartera. Ovaj sistem snabdeva karter svežim, filtriranim vazduhom preko usisnika za vazduh. Unutar kartera, svež vazduh se meša sa gasovima iz kartera, a onda prolazi kroz kroz PCV ventil i dalje u usisnu granu motora.

2. Sistem kontrole emisije isparenja

Sistem kontrole emisije isparenja je dizajniran tako da sprečava isparenja goriva u atmosferu.

Kanister

Isparenja od goriva koja se skupljaju unutar rezervoara se apsorbuju i skladište u kanister. Kada motor radi, isparenja od goriva, absorbovana u kanisteru, bivaju uvučena u usisnu granu motora preko solenoidnog ventila.

Purge Control Solenoid Valve (PCSV)

Solenoidni ventil kontroliše kontrolna jedinica (računar) motora (ECM); kada je temperatura rashladne tečnosti u motoru niska, i tokom rada motora u praznom hodu, ventil je zatvoren, tako da isparenja od goriva ne ulaze u komoru za ubrizgavanje. Nakon što se motor zagreje, tokom uobičajene vožnje, ventil se otvara kako bi isparenja goriva mogla da uđu u usisnu granu motora, odnosno u komoru za sagorevanje.

Održavanje vozila

3. Sistem kontrole emisije izduvnih gasova

Ovaj visoko efektivni sistem kontroliše emisiju izduvnih gasova, pritom održavajući dobre performanse vozila.

Izmene na vozilu

Vozilo ne bi trebalo ni u kom smislu menjati. Izmene na Vašem vozilu mogu uticati na njegove performanse, sigurnost ili trajnost i čak mogu predstavljati prekršaj nekih zakona o sigurnosti i kontroli emisije izduvnih gasova. Takođe, garancija ne pokriva oštećenja i probleme u radu vozila izazvane ovim izmenama.

Mere predostrožnosti vezane za izduvne gasove motora (ugljen-monoksid)

• Ugljen monoksid može biti prisutan u izduvnim gasovima motora. Stoga, ako osetite miris bilo kakvih izduvnih gasova unutar vozila neka ga stručno lice odmah pregleda i otkloni kvar. Ako ikada posumnjate da izduvni gasovi ulaze u Vaše vozilo, vozite ga samo sa svim prozorima potpuno otvorenim. Vozilo treba što pre odvesti na popravku.

⚠ UPOZORENJE - Izduvni gasovi izduvni gasovi motora sadrže ugljen monoksid (CO). Gas bez boje i mirisa, vrlo je opasan i može biti smrtonosan ako se udiše. Pratite instrukcije kako biste izbegli trovanje ugljen monoksidom.

Nemojte držati uključen motor u zatvorenim prostorijama (npr. garaži) više nego što je potrebno da izvezete vozilo napolje.

• Kada vozilo stoji na otvorenom prostoru sa uključenim motorom malo duži period, podesite ventilacioni sistem (prema potrebi) da uvlači spoljni vazduh u unutrašnjost vozila.

• Nikada nemojte sedeti u parkiranom ili zaustavljenom vozilu duži vremenski period dok motor radi.

• Kada motor radi isprekidano ili neće da upali, preterano pokušavanje da startujete motor može oštetiti sistem kontrole emisije izduvnih gasova

Održavanje vozila

Mere predostrožnosti vezane za katalitički konvertor (ako je vozilo opremljeno)



UPOZORENJE - Požar

- Ugrejan sistem izduvnih gasova može zapaliti lako zapaljive predmete ispod Vašeg vozila. Nemojte parkirati vozilo, držati ga u praznom hodu ili voziti preko ili u blizini zapaljivih predmeta, npr. trave, biljaka, papira, lišća itd.

Vaše vozilo je opremljeno katalitičkim konvertorom (uređajem za kontrolu emisije izduvnih gasova). Stoga se morate pridržavati sledećih mera predostrožnosti:

Koristite samo **BEZOLOVNI BENZIN** za benzinski motor.

- Nemojte koristiti vozilo ako primetite znake nepravilnog rada motora, kao npr. ako teško startuje ili ako otežano radi.

- Nemojte "zlostavljati" motor. Na primer, nemojte voziti na praznom hodu (sa isključenim motorom) ili naglo smanjivati stepen prenosa sa isključenim motorom.

- Nemojte držati motor u praznom hodu duže od 5 minuta.

- Nemojte menjati niti prepravljati nije-dan deo motora ili sistema za kontrolu emisije. Sve provere ili podešavanja mora izvršavati HYUNDAI ovlašćeni serviser.

- Nemojte voziti ako imate vrlo malo goriva. Ako motor ostane bez goriva, usled nepravilnog rada, može preopteretiti katalitički konvertor.

- Ako se ne pridržavate ovih mera predostrožnosti, katalitički konvertor i Vaše vozilo mogu pretrpeti oštećenja.

Pritom, garancija proizvođača ne pokriva oštećenja nastala neobaziranjem na ova upozorenja.

Dizel filter za čestice (ako je ugrađen)
Dizel filter za čestice (DPF) ulanja čađ koja se emituje iz vozila.

Za razliku od filtera za vazduh za jednokratnu upotrebu, DPF sistem automatski sagoreva (oksidizuje) i uklanja nagomilanu čađ, u zavisnosti od uslova vožnje. Drugim rečima, aktivno sagorevanje koje vrši kontrolni sistem motora i visoke temperature izduvnih gasova koje uzrokuju normalni / otežani uslovi vožnje sagorevaju i uklanjaju nagomilanu čađ.

Međutim, ako se vozilo koristi pri malim brzinama duži vremenski period, nagomilana čađ možda neće biti uklonjena zbog relativno niske temperature izduvnih gasova. U ovom slučaju, količina nagomilane čađi nije dovoljna da bi bila detektovana, proces oksidacije čađi se možda neće ni izvršiti i indikator kvara ovog sistema može zasvetleti.

Kada se indikaciono svetlo kvara upali, moglo bi da prestane da svetli ako brzinu vozilapovećate na više od 60km/h (37 mph) ili ako vozite u trećoj ili nekoj višoj brzini pribzini motora od 1500 ~ 2000 obrtaja u minuti neki vremenski period (otprilike 25 mint).

Održavanje vozila

Ako svetlo upozorenja za kvar uprkos ovome nastavi da gori, neka Vam DPF sistem pregledaovlašćeni HYUNDAI serviser.

Ako nastavite da vozite, a indikator kvara nastavi da svetli duži vremenski period, moglo bi da dođe do oštećenja DPF sistema i pogoršanja snabdevanja gorivom.

 **MERE PREDOSTROŽNOSTI –**
Dizel gorivo (ako je opremljeno DPF-om)
Preporučljivo je da koristite dizel gorivo
koje je prilagođeno za upotrebu u
automobilima koji imaju ugrađen DPF
sistem.

Ako koristite dizel gorivo sa visokim
nivoom koncentracije sumpora (više
od 50 ppm) i nepreporučene aditive,
to može da dovede do oštećenja DPF
sistema i emisije belog dima.

Podaci & informacije za korisnika

Dimenzije / 8-2
Motor / 8-2
Sistem klimatizacije / 8-3
Težina i zapremina / 8-3
Sijalice, snaga / 8-4
Pneumatici i točkovi / 8-5
Preporučena ulja, maziva i količine / 8-6
Preporučene SAE vrednosti / 8-8
Identifikaciona pločica(VIN) / 8-9
Oznaka o homologaciji vozila / 8-9
**Specifikacija pneumatika i tabela o
preporučenom pritisku u pneu-
maticima / 8-10**
Broj motora / 8-10
**Oznaka na kompresoru uređaja za
klimatizaciju / 8-11**
E- nalepnica / 8-11

Podaci & informacije za korisnika

DIMENZIJE

Stavka	mm (in)		
Ukupna dužina	4,300 (169.3)		
Ukupna širina	1,780 (70.1)		
Ukupna visina	Bez Rusije	1,470 (57.9)	
	Za Rusiju	1,480 (58.3)	
Razmak prednjih točkova	195/65R15	Čelične felne	1,563 (61.5)
		Alu. felne	1,569 (61.8)
	205/55R16		1,555 (61.2)
	225/45R17		1,549 (61.0)
Razmak zadnjih točkova	195/65R15	Čelične felne	1,571 (61.9)
		Alu. felne	1,577 (62.1)
	205/55R16		1,563 (61.5)
	225/45R17		1,557 (61.3)
Osovinsko rastojanje	2,650 (104.3)		

MOTOR

Stavka	Benzinski 1.4	Benzinski 1.6	Dizel 1.4	Dizel 1.6
Pomeranje cc (cu. in)	1,396 (85.19)	1,591 (97.09)	1,396 (85.12)	1,582 (96.53)
Prečnik x Hod mm (in.)	77x74.99 (3.03x2.95)	77x85.44 (3.03x3.36)	75x79 (2.95x3.11)	77.2x84.5 (3.03x3.32)
Redosled paljenja	1-3-4-2	1-3-4-2	1-3-4-2	1-3-4-2
Broj cilindara	4, redna	4, redna	4, redna	4, redna

Podaci & informacije za korisnika

UREDJAJ ZA KLIMATIZACIJU

Stavka	Težina i zapremina	Klasifikacija
Rashladna tečnost	500±25g	R-1234yf
Ulje kompresora	150±10cc	PAG (FD46XG)

TEŽINA I ZAPREMINA

Stavka		Benzinski m. 1.4L	Benzinski m 1.6L	Dizel m. 1.4L	Dizel m. 1.6L
Ukupna težina vozila kg (lbs.)	M/T	1,820 (4,012)	1,820 (4,012)	1,910 (4,211)	1,920 (4,211)
	A/T	-	1,850 (4,079)	-	1,940 (4,277)
Zapremina prtljažnika l (cu ft)	Min.	378 (13.55)			
	Max.	1,316 (48.67)			

M/T : Ručni menjač

A/T : Automatski menjač

Min. : Iza zadnjeg sedišta do gornje ivice sedišta

Max. : Od prednjeg sedišta do krova

Podaci & informacije za korisnika

Snaga sijalica

Svetla		Watt	Tip sijlice
Prednja	Svetla	55 or 35 (AFLS sa HID)	H7S or D1S
		Oborena	
		Duga	55
	Svetla pod posebnim uglom	55	H7L
	Dnevna svetla (LED)	LED	LED
	Prednji pokazivači pravca	21	PY21W
	Poziciona svetla	5	5W
	Svetla u kućištu spolj. retrovizor	5	5W
Zadnja	Prednja svetla za maglu	35	H8L
	Zadnja svetla za maglu	21	21W
	Stop/zadnja svetla (LED)	LED	LED
	Stop/zadnja svetla (sijalice)	21/5	P21/5W
	Zadnji pokazivači pravca	21	PY21W
	Zadnje svetlo	5	P21/5W
	Rikverc svetlo	16	16W
	Visoko postavljeno stop svetlo	LED	LED
Unutrašnja	Svetlo registarske tablice	5	W5W
	Svetlo za čitanje karti	8	FESTOON
	Unutrašnje svetlo	8	FESTOON
	Svetlo prtljžnika	8	FESTOON
	Svetlo pregrade za odlaganje	5	FESTOON
	Svetlo ogledalca	5	FESTOON

HID : High Intensity Discharge
AFLS : Adaptive Front-Lighting System

Podaci & informacije za korisnika

PNEUMATICI I TOČKOVI

Stavka	Veličina pneumatika	Veličina točkova	Kapacitet opterećenja		Dozvoljena brzina		Pritisak u hladnim pneumaticima bar(psi, kPa)				Moment pritozanja viljaka na točkovima Kgf·m (lb·ft, N·m)
			LI *1	Kg	SS *2	Km/h	Normalno opterećenje		Maksimum dozvoljenog opterećenja		
							Prednji	Zadnji	Prednji	Zadnji	
Pneumatici pune veličine	195/65R15 (Za Blue Drive)	6.0J×15	91	615	H	210	2.5 (36, 250)	2.5 (36, 250)	2.5 (36, 250)	2.5 (36, 250)	9~11 (65~79, 88~107)
	195/65R15	6.0J×15	91	615	H	210	2.2 (32,220)	2.2 (32,220)	2.2 (32,220)	2.2 (32,220)	
	205/55R16	6.5J×16	91	615	H	210					
	225/45R17	7.0J×17	91	615	V	240					
Pneumatik kompaktnog rezervnog točka	T125/80D15	4.0T×15	95	690	M	130	4.2 (60, 420)	4.2 (60, 420)	4.2 (60, 420)	4.2 (60, 420)	
	T125/80D16	4.0T×16	97	730	M	130					

*1 : Index opterećenja

*2 : Oznaka za brzinu

Podaci & informacije za korisnika

PREPORUČENA ULJA I MAZIVA I KOLIČINE

Da bi bile očuvane odgovarajuće performanse i trajnost motora i menjača, koristite samo ulja i maziva, odgovarajućeg kvaliteta. Odgovarajuća ulja i maziva takođe povećavaju učinak motora, čime se dodatno štedi na gorivu.

Ulje/Mazivo		Zapremina	Klasifikacija	
Motorno ulje ^{*1,2} (za dopunu i zamenu) Preporučujemo 	Benzinski motor	1.4 MPI	3.3 l (3.5 US qt.)	
		1.6 MPI	3.6 l (3.8 US qt.)	
		1.6 GDI		
	Dizel motor	sa DPF ^{*3}	5.3 l (5.60 US qt.)	ACEA C2 or C3
		bez DPF ^{*3}	5.3 l (5.60 US qt.)	ACEA B4
Tečnost za ručni menjač	Benzinski motor		1.8 l ~ 1.9 l (1.90 ~ 2.01 US qt.)	
	Dizel motor	Jači	1.8 l ~ 1.9 l (1.90 ~ 2.01 US qt.)	
			1.9 l ~ 2.0 l (2.01 ~ 2.11 US qt.)	
Tečnost za automatski menjač	Benzinski motor		7.3 l (7.71 US qt.)	
	Dizel motor		7.1 l (7.50 US qt.)	
			For Europe API Service SL ili SM, ACEA A5 ili više Koristite samo preporučena i odobrena ulja i maziva od strane Hyundai Motor Company. Konsultujte se sa ovlašćenim HYUNDAI serviserom. Except Europe API Service SM, ILSAC GF-4 or above	
			MICHANG ATF SP-IV SK ATF SP-IV NOCA ATF SP-IV HYUNDAI genuine ATF SP-IV	

*1 Pogledajte tabelu SAE indeksa viskozitetne na strani 8, ovog poglavlja .

*2 Na tržištu su sada dostupna i motorna ulja sa oznakom "Energy Conserving Oil". Osim uobičajenih prednosti, upotreba ovog motornog ulja doprinosi još ekonomičnijoj potrošnji goriva i boljem učinku rada motora. Ovu uštedu nećete primetiti u svakodnevnoj vožnji, ali na godišnjem nivou ostvarićete bitnu uštedu.

*3 Filter dizel goriva

Podaci & informacije za korisnika

Ulja/maziva		Zapremina	Klasifikacija
Rashladna tečnost motora	Automatski menjač	6.5 l (6.87 US qt.)	Mešavina antifrizi i destilovane vode (Rashladna tečnost za aluminijumski hladnjak na bazi etilen glikola)
	Ručni menjač	6.4 l (6.76 US qt.)	
Tečnost kočnica/kvačila		0.7~0.8 l (0.7~0.8 US qt.)	FMVSS116 DOT-3 or DOT-4
Gorivo		50 l (13.21 US gal.)	Objašnjenja u odeljku "Preporučena goriva" u poglavlju 1

Preporučena motorna ulja (Za Evropu)

Proizvodjač	Proizvod	
	Benzinski motor	Dizel motor
SK	ZIC LD5W-30	ZIC LS 5W-30
Chevron	KIXX G1 LL	KIXX D1 5W-30
Total	QUARTZ HKS G-310	QUARTZ INEO MC3 5W-30
	QUARTZ INEO MC3 5W-30	
Shell	HELIX ULTRA AH-E 5W-30	HELIX ULTRA AP 5W-30
	HELIX ULTRA 5W-40	
Fuchs	TITAN SUPERSYN LONG LIFE 5W-30/40	

Podaci & informacije za korisnika

Preporučeni SAE indeksi viskoznosti

MERE PREDOSTROŽNOSTI

Uvek dobro očistite sve otvore oko filtera, otvore za isticanje tečnosti i merač ulja pre proveravanja ili ispuštanja ulja. Ovo je posebno važno u prašnjavim ili peskom pokrivenim oblastima i kada se vozilo koristi na neasfaltiranim površinama. Čišćenje otvora i merača ulja motora sprečiće prodiranje prljavštine i prašine u motor i u druge delove koji bi mogli biti oštećeni.

Viskozitet ulja motora utiče na ekonomičnu potrošnju goriva i rad motora u uslovima hladnoće (start motora i protok motornog ulja). Motorna ulja nižeg viskoziteta pružaju ekonomičniju potrošnju goriva i bolji rad u zimskim uslovima, mada su ulja višeg viskoziteta potrebna zbog boljeg podmazivanja kada je napolju toplo vreme.

Korišćenje ulja koja nisu preporučena mogu Kada birate ulje, uzmite u obzir i temperaturne opsege u kojima će Vaše vozilo biti upotrebljavano do naredne promene ulja. Pogledajte i izaberite preporučene viskoznosti ulja u tabeli.

		Temperaturni opsezi za SAE indekse viskoznosti									
Temperatura	°C	-30	-20	-10	0	10	20	30	40	50	
	(°F)	-10	0	20	40	60	80	100	120		
Ulje za benzinski motor (Za Evropu)		0W-40, 5W-20 ^{*1} , 5W-30, 5W-40									
Ulje za benzinski motor ^{*2} (Van Evrope)		20W-50									
		15W-40									
		10W-30									
		5W-20 ^{*3} , 5W-30									
Ulje za dizel motor		15W-40									
		10W-30									
		5W-30									
		0W-30									

^{*1}: Ukoliko koristite motorno ulje viskoziteta SAE 5W-20, zamenite ulje motora i filter ulja nakon predjenih 15,000 km ili 12 meseci, za MPI motor (10,000 km ili 6 meseci za GDI motor) u normalnim uslovima, i izvršite zamenu ulja motora i filter ulja nakon predjenih 7,500 km ili 6 meseci za MPI motor (5,000 km ili 6 meseci za GDI motor) u otežanim uslovima vožnje.

^{*2}: Za što ekonomičniju potrošnju goriva, preporučujemo upotrebu motorno ulje viskoziteta SAE 5W-20, 5W-30 (API SM / ILSAC GF 4 ili više). Ukoliko u vašoj zemlji nije moguće nabaviti ovu vrstu motornog ulja, odaberite preporučena motorna ulja prema gore navedenim u tabeli.

^{*3}: Za zemlje Bliskog Istoka, ne koristite motorna ulja viskoziteta SAE 5W-20.

Podaci & informacije za korisnika

IDENTIFIKACIONI BROJ VOZILA (VIN)

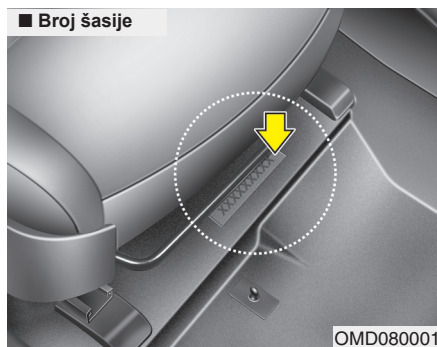

Identifikacioni broj vozila (VIN) se koristi kod registracije vozila i neophodan je u svim zakonskim regulativama koje se odnose na pravo vlasništva itd. Nalazi se na patosu vozila ispod suvozačevog sedišta. Da bi ste proverili broj, podignite prekrivku.



VIN oznaka
Identifikacioni broj vozila (VIN) se nalazi na pločici koja je postavljena na gornjem delu instrument table. Broj sa pločice je lakovidljiv sa spoljažnje strane vetrobranskog stakla.

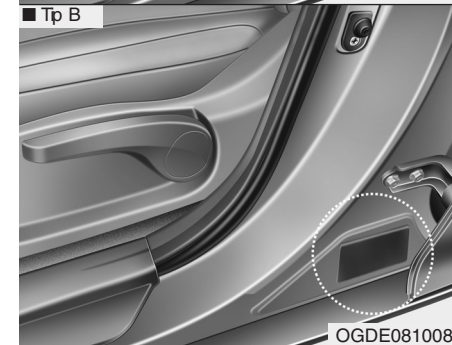
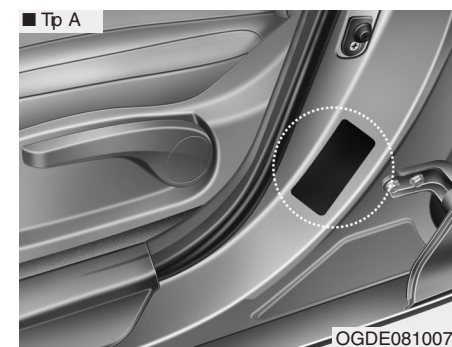

Identifikaciona pločica sa podacima o homologaciji nalazi se na glavnom B stubu sa vozačeve (ili suvozačeve) strane i na njoj se nalazi identifikacioni broj vozila (VIN).

Podaci & informacije za korisnika

SPECIFIKACIJA PNEUMATIKA I TABELA PRITISAKA

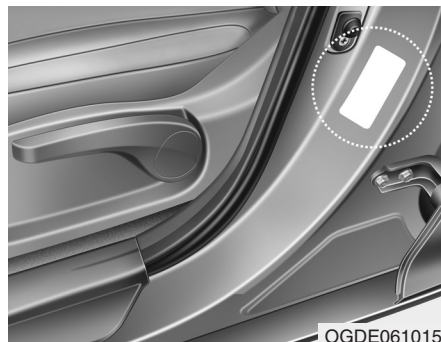

Pneumatici koji se isporučuju sa Vašim novim vozilom su odabrani tako da pruže najbolje performanse vozila u vožnji u normalnim uslovima. Specifikacija pneumatika i tabela pritisaka koja se nalazi na glavnom centralnom stubu sa vozačeve strane prikazuje preporučene pritiske u pneumaticima Vašeg vozila.

BROJ MOTORA

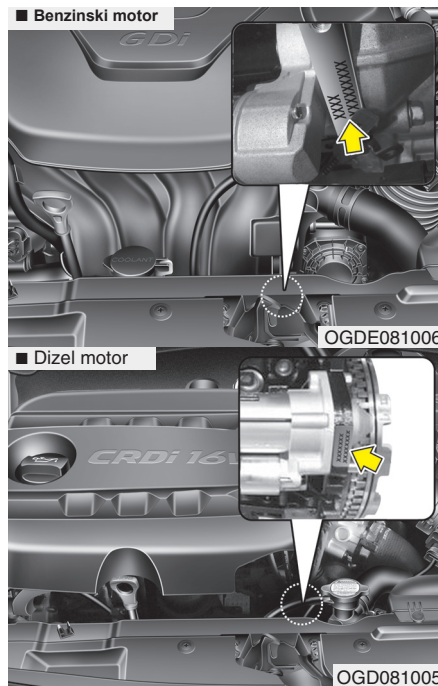

Broj motora utisnut je na bloku motora kao što je prikazano na slici.

Podaci & informacije za korisnika

NALEPNICA KOMPRESORA UREDJAJA KLIMATIZACIJE

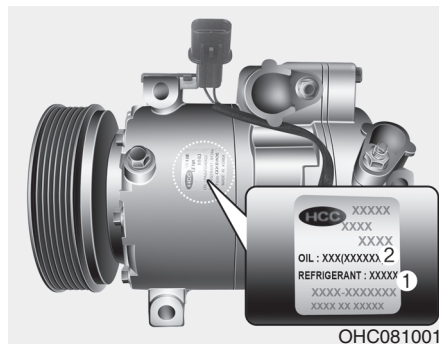

Na ovoj nalepnici se nalaze podaci o tipu kompresora, proizvođaču, fabričkom broju, vrsti rashlane tečnosti (1) i ulja (2) ukoliko je vaše vozilo opremljeno uređajem za klimatizaciju.

E-NALEPNICA (ZA EVROPU) (AKO JE VOZILO OPREMLJENO)

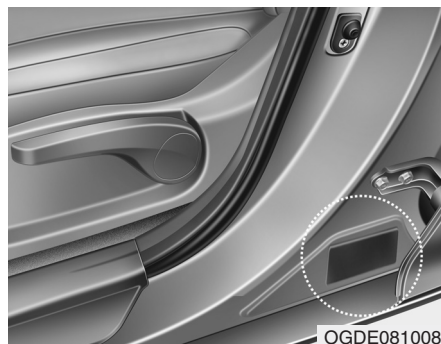

E oznaka (ako je vozilo opremljeno)
E oznaka se nalazi na nalepnici koja je postavljena sa vozačeve strane na sredini stuba. Nalepnica potvrđuje da vaš automobil zadovoljava sve ECE standarde zaštite i očuvanja životne sredine. Nalepnica sadrži sledeće podatke:

- . Ozaku zemlje
- . Broj zakonske regulative
- . Broj pod akta zakonika
- . Broj odobrenja/homologacije