

# HYUNDAI



## **PRIRUČNIK ZA VLASNIKA AUTOMOBILA**

### **Uputstva za rad**

### **Uputstva za održavanje**

### **Specifikacije**

Sve informacije u ovom Priručniku su bile aktuelne u vreme štampanja Priručnika. HYUNDAI zadržava pravo da izvrši izmene u bilo koje vreme kao deo svoje politike stalnog poboljšavanja kvaliteta proizvoda.

Ovaj priručnik se odnosi na sve aktuelne HYUNDAI modele i uključuje opise i objašnjenja kako za dodatnu tako i za standardnu opremu. Kao rezultat toga može se desiti da u ovom priručniku naiđete na materijal koji se ne odnosi na vaš tip vozila.

Neki modeli automobila imaju fabrički ugrađene komande za upravljanje sa desne strane vozila (RHD). Sva objašnjenja kao i sve ilustracije za neke od modela sa ugrađenim komandama za upravljanje sa desne strane automobila možete koristiti iz ovog priručnika, uzimajući u obzir da se Priručnik odnosi na modele vozila koji imaju komande za upravljanje automobilom na suprotnoj strani.

**MERE PREDOSTROŽNOSTI:  
IZMENE NA VAŠEMHYUNDAI VOZILU**

Na Vašem HYUNDAI vozilu ne bi trebalo vršiti bilo kakve izmene. One mogu nepovoljno da utiču na bezbednost, trajnost i osnovne tehničke karakteristike vašeg HYUNDAI vozila. Oštećenja izazvana izmenama ili prepravkama su u suprotnosti sa uslovima garantnog roka proizvođača.

**UGRADNJA RADIO STANICE ILI MOBILNOG TELEFONA**

Vaše vozilo ima elektronsko ubrizgavanje goriva kao i druge elektronske komponente. Može se desiti da nepravilno instaliranje / podešavanje radio stanice ili mobilnog telefona nepovoljno utiče na elektronske sisteme. Iz tog razloga preporučujemo da pažljivo pratite sva uputstva proizvođača ili da se konsultujete sa svojim ovlašćenim HYUNDAI serviserom radi neophodnih mera predostrožnosti ili specijalnih instrukcija ukoliko se odlučite da ugradite jedan od ovih uređaja

## UPOZORENJA VEZANA ZA BEZBEDNOST I MOGUĆA OŠTEĆENJA VOZILA

Ovaj priručnik sadrži informacije pod naslovom:

UPOZORENJE, MERE PREDOSTROŽNOSTI , NAPOMENA i odnose se na:



### **UPOZORENJE:**

**Nepridržavanje ovog upozorenja može izazvati štetu, ili ozbiljne povrede ili smrt vama ili nekoj drugoj osobi. Pridržavajte se saveta upozorenja.**



### ***MERE PREDOSTROŽNOSTI***

***Nepridržavanje ovih mera predostrožnosti može prouzrokovati štetu na vozilu ili opremi. Pridržavajte svih mera predostrožnosti***

### **\* NAPOMENA**

Ukazuje na interesantne ili korisne informacije.

## UVOD

Hvala Vam što ste izabrali Hyundai . Čast nam je da Vam poželimo dobrodošlicu među sve brojnije vozače Hyundai vozila. Unapredjena tehnika izrade i visoki kvalitet konstrukcije svakog Hyundai vozila je ono čime se mi ponosimo. Ovaj Vlasnički priručnik će Vas upoznati sa karakteristikama i načinom rada vašeg novog HYUNDAI vozila. Savetujemo vam da ga pažljivo pročitate jer informacije koje se u njemu nalaze mogu znatno da doprinesu zadovoljstvu koje vam pruža Vaš novi automobil  
Proizvođač Vam savetuje da celokupno servisiranje i održavanja Vašeg automobila vrši HYUNDAI ovlašćeni serviser. Njihovi serviseri su spremni da vam pruže visoko kvalitetno servisiranje i održavanje ili neku drugu vrstu pomoći.

## HYUNDAI MOTOR COMPANY

**Napomena:** S obzirom da će i novom vlasniku biti potrebne informacije koje se nalaze u ovom Priručniku, molimo vas da, ukoliko prodajete svoje Hyundai vozilo, priručnik ostavite u vozilu kako bi i novi vlasnik mogao da ga koristi. Zahvaljujemo se.



### **MERE PREDOSTROŽNOSTI:**

*Može doći do ozbiljnih oštećenja motora upotrebom lošeg kvaliteta goriva i maziva koja nije u skladu sa Hyundai specifikacijama. Uvek koristite visoko kvalitetna goriva i maziva koja su u skladu sa specifikacijama na str. 8 - 4 u delu o specifikaciji vozila.*

Zaštićeno autorskim pravima iz 2011 godine Hyundai Motor Company Sva prava su zadržana. Materijal iz ove publikacije ne sme biti umnožavan bez dozvole HYUNDAI MOTOR COMPANY u pisanom obliku.



## VODIČ ZA ORIGINALNE HYUNDAI DELOVE

### 1. Šta su originalni HYUNDAI delovi?

Hyundai originalni delovi su isti delovi koje je koristila firma HYUNDAI MOTOR COMPANY u proizvodnji vozila. Oni su konstruisani i testirani da kako bi pružili svojim kupcima optimalnu bezbednost, radni učinak i pouzdanost.

### 2. Zašto treba da koristite originalne delove ?

Hyundai originalni delovi su projektovani i izrađeni tako da zadovolje stroge zahteve originalne proizvodnje. Upotrebom delova koji su imitacija, lažni ili polovni ograničena garancija za novo vozilo se neće odnositi , kao niti jedna druga Hyundai garancija



Pored toga kvar ili loš rad originalnih Hyundai delova prouzrokovan ugradnjom ili kvarom delova koji su imitacija, lažni ili polovni ne priznaje firma HYUNDAI MOTOR COM-PANY

### 3. Kako možete razlikovati kupljene originalne Hyundai delove ? Potražite logotip originalnih Hyundai delova na pakovanju.

Tekst na specifikaciji izvoza napisan je samo na engleskom.

Hyundai originalni delovi se prodaju samo preko ovlašćene distributerske, dilerske i servisne mreže.

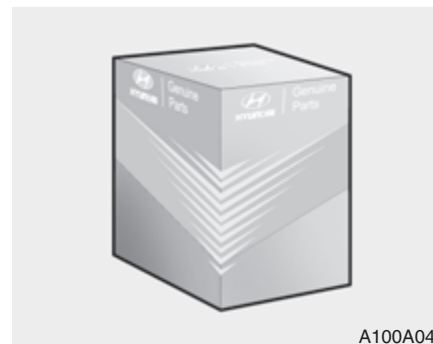
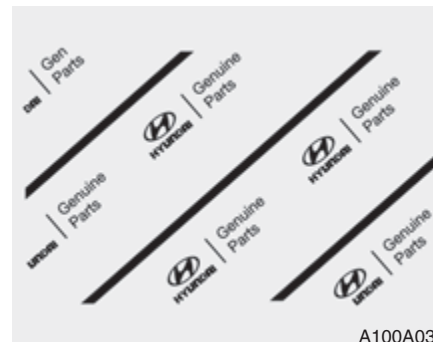
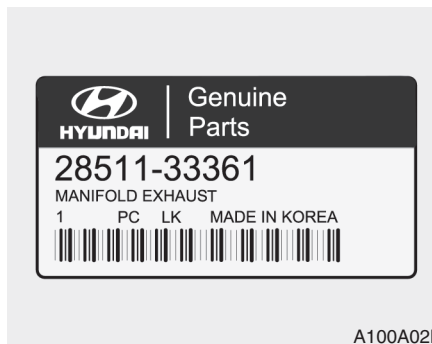



## SADRŽAJ

Uvod	<b>1</b>
Vaše vozilo na prvi pogled	<b>2</b>
Sigurnonsi sistemi vašeg vozila	<b>3</b>
Karakteristike vašeg vozila	<b>4</b>
Upravljanje vozilom	<b>5</b>
Kako postupiti u vanrednim situacijama	<b>6</b>
Održavanje	<b>7</b>
Specifikacije i informacije za vlasnika	<b>8</b>
Index	<b>I</b>

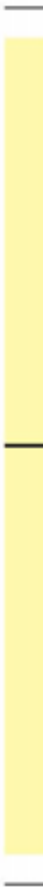

# Uvod

1

**Kako da koristite ovaj priručnik / 1-2**  
**Preporuke za gorivo / 1-2**  
**Upravljanje vozilom / 1-5**  
**Svetla pokazivača, indikatora na instru-  
ment tabli / 1-6**

## KAKO DA KORISTITE OVAJ PRIRUČNIK

Želimo da Vam pomognemo da biste na najbolji mogući način uživali u vožnji vašeg vozila. Priručnik za vlasnika automobila može da vam pomogne na mnogo načina. Najtoplije vam preporučujemo da pročitate ceo priručnik. U nameri da se smanji mogućnost povreda ili smrti. Morate da pročitate poglavlja **UPOZORENJE I MERE PREDOSTROŽNOSTI** u ovom priručniku.

Uz tekst su u ovom priručniku navedene slike kako bi pomogle boljem razumevanju. Čitanjem ovog uputstva naučićete karakteristike, važne informacije o vašoj, sigurnosti vozila kao i savete za bolju vožnju prilikom različitih uslova na putu.

Opšti raspored ovog Priručnika se nalazi u sadržaju. Dobro mesto za početak je indeks, on sadrži alfabetni spisak svih informacija ovog priručnika. Poglavlja: Ovaj priručnik sadrži osam poglavlja plus indeks. Svako poglavlje počinje sa sadržajem tako da na prvi pogled možete da vidite da li to poglavlje sadrži informacije koje su vam potrebne.

U ovom Priručniku ćete pronaći različita **UPOZORENJA, MERE PREDOSTROŽNOSTI I OBAVEŠTENJA**.

Ista su napisana radi poboljšanja vaše sigurnosti. Potrebno je da pažljivo pročitate i pratite sve procedure i preporuke u **UPOZORENJIMA, MERAMA PREDOSTROŽNOSTI I OBAVEŠTENJIMA**.

### UPOZORENJE

Upozorenje ukazuje na situacije u kojima može doći do ozbiljnih telesnih povreda ili smrti ukoliko se zanemari ono što je napisano u njemu.

 **MERE PREDOSTROŽNOSTI**  
Ukazuju na situacije u kojima može doći do štete na vašem vozilu ako se zanemari ono što je napisano u njima.

\* **NAPOMENA**  
NAPOMENE ukazuju na interesantne ili korisne informacije.

## PREPORUKE ZA UPOTREBU GORIVA

### Benzinski motor

Bezolovni benzin

*Za Evropu*

*Preporučujemo vam da koristite bezolovni benzin oktanske vrednosti RON ( broj oktana) 95 /AKI (Anti Knock Indeks) 91 ili više za bolji rad motora.*

*Za motore familije GDI: EVRO PREMIUM BMB95 RON95, AKI 91*

*Možete da koristite bezolovni benzi oktanske vrednosti RON 91~94/AKI 87~90 i kao rezultat toga je neznatno smanje funkcionisanja vozila*

*Područje osim Evrope*

*Bezolovni benzin oktanske vrednosti na pumpi 87 (laboratorijska vrednost 91 oktan) ili više vrednosti mora da se koristi u Vašem vozilu.*

*Vozilo je konstruisano da daje maksimalan učinak korišćenjem BEZOLOVNOG GORIVA takođe i da smanji količinu izduvnih gasova kao i mogućnost prljanja svećica.*

**⚠ MERE PREDOSTROŽNOSTI**  
**NIKADA NEMOJTE KORISTITI BENZIN SA OLOVOM.** Korišćenje olovnog benzina je štetno za katalitički konventor i oštetiće lambda sondu i utičaće na kontrolu izduvnih gasova. Nikad nemojte dodavati nikave sisteme za čišćenje u rezervoar osim onih koji su preporučeni. (Konsultujte HYUNDAI ovlašćenog servisera).

**⚠ UPOZORENJE**

- Kada automat na pumpi isključi dovod goriva preko pištolja, nemojte dolivati sistemom malo po malo, više od toga.
- Uvek proverite da je poklopac rezervoara dobro zatvoren da bi se sprečilo pro-sipanje goriva u slučaju nesreće

#### Olovni benzin

Za neke zemlje Hyundai vozila su dizajnirana da koriste olovni benzin.

Nemojte koristiti olovni benzin u vozilima HYUNDAI koja su isporučena u Evropi, Istočnoj Evropi, Rusiji, i nezavisnim državama, zemljama Jugoistočne Evrope

#### *Benzin koji sadrži alkohol i metanol*

*Gasohol, mešavina benzina i etanola (takođe poznatog kao etilalkohola od žita), i benzina ili gasohola koji sadrži metanol (takođe poznatog kao alko-hola iz drveta) su plasirani na tržište zajedno sa ili umesto olovnog ili bezolavnog benzina.*

*Nemojte koristiti gasohol koji sadrži više od 10% etanola, i nemojte koristiti benzin ili gasohol koji sadrži metanol. Ovi tipovi goriva mogu da smanje radni učinak vozila i da oštete komponente sistema za gorivo. Prestanite sa upotrebom gasohol uko-liko dođe do bilo kakvog problema u radu motora. Vaša garancija neće po-krivati kvarove ili probleme u kontroli vozila koji su izazvani upotrebom sledećeg:*

- 1. Gasohol koji sadrži više od 10% etanola.*
- 2. Benzin ili gasohol koji sadrži me-tanol.*
- 3. Olovni benzin ili olovni gasohol.*

**⚠ MERE PRDOSTROŽNOSTI**  
**Nikada nemojte koristiti gasohol koji sadrži metanol.** Prestanite sa korišćenjem bilo kojeg proizvoda od gasohola koji umanjuje kontrolu vozila.

### Upotreba MTBE

Mi vam preporučujemo da goriva koja sadrže MTBE (Metil Tercijar Butil Eter) preko 15.0% vol. (Sadržaj kiseonika 2.7% težine) ne treba koristiti u vašem vozilu.

Goriva koja sadrže više od 15.0% vol. MTBE (sadržaj kiseonika 2.7% težine) mogu da smanje radni učinak vozila i da prouzrokuju gasni čep ili teško startovanje motora.



#### **MERE PREDOSTROŽNOSTI**

*Garancija za vaše Hyundai vozilo neće pokrivati štete na sistemu za gorivo i probleme vezane za radni učinak izazvane upotrebom goriva koja sadrže metanol ili goriva koja sadrže MTBE (Methyl Tercijar Butil Eter) preko 15.0% vol. (Sadržaj kiseonika 2.7% težine)*

### Ne koristite metanol

Ne treba koristiti goriva koja sadrže metanol (metil alkohol, alkohol iz drveta) u vašem Hyundai vozilu. Ovaj tip goriva može da smanji radni učinak vozila i da ošteti komponente sistema za gorivo.

### Benzin za čistiji vazduh

Da bi doprineli čistijem vazduhu, Hyundai preporučuje da koristite benzin koji je obrađen aditivima deterdženata što pomaže da se spreči formiranje naslaga u motoru. Ove vrste benzina pomažu da rad motora bude čistiji i da bude bolji učinak sistema za kontrolu emisije izduvnih gasova.

### Vožnja u inostranstvu

Ukoliko nameravate da vozite svoje Hyundai vozilo u nekoj drugoj zemlji, pobrinite se da:

- Poštujete sve propise koji se odnose na registraciju i osiguranje.
- Proverite da li postoji odgovarajuće gorivo.

### Dizel motor

#### *Dizel gorivo*

*Za dizel motor treba da se koristi samo dizel gorivo koje je usklađeno sa pro-pisima EN 590. (EN označava Evro-psku normu). Nemojte koristiti dizelska goriva za plovila, ulja za sisteme grejanja ili dodatke koji nisu odobreni jer to može uzrokovati oštećenja motora i sistema goriva. Korišćenje nedozvoljenih goriva ili nedozvoljenih dodataka gorivu će dovesti do ograničenja vaših garntnih prava.*

*Diezel gorivo iznad 51 centana se koristi u Hyundai vozilu. Ako su dostupna dva tipa dizel goriva, koristite pravilno letnji i zimski tip u skladu sa sledećim temperaturnim uslovima.*

- *Iznad -5°C (23°F) ... letnji tip dizel goriva.*
- *Ispod -5°C (23°F) ... zimski tip dizel goriva.*

*Pažljivo pratite nivo goriva u rezervoaru: ako motor stane zbog nedostatka goriva, svi vodovi moraju da se potpuno očiste da bi bilo omogućeno startovanje.*



**MERE PREDOSTROŽNOSTI**

• Ne dozvolite da benzin ili voda uđu u rezervoar jer će biti neop-hodno da se izvrši potpuno praž-njenje rezervoara i ozračivanje linije da bi se izbeglo zapuša-va-nje pumpe za ubrizgavanje i oštećenje motora

**MERE PREDOSTROŽNOSTI**

- Dizel gorivo

(ako je opremljeno DPF-om)

Preporučuje se da koristite reguli-sano dizel gorivo za vozila sa dizel motorom opremljena DPF sistem-om (dizel filter za čestice).

Ako gorivo koje koristite sadrži vi-sok procenat sumpora (više od 50 ppm sum-pora) i nepreporučene ad-itive, to može da uzrokuje ošte-ćenje DPF sistema i emisiju belog dima.

**Biodizel**

Komercijalno snadbevanje mešavinom biodizela ne više od 7% biodizela , uobiča-jeno znanog kao “B7 biodizel” može da se koristi u vašem vozilu ukoliko ispunjava EN 14214 ili slične specifikacije. (EN označava

“Evropsku Normu”). Korišćenjem bioloških goriva koja su napravljena od □ metil ester (RME), masne kiseline metil estera (FAME), biljnog uljamelil estera (VME) itd. Ili mešanjem dizela sa biodizelom će prouzrokovati abanje ili oštećenje motora i sistema goriva. Garancija za veše novo Hyundai vozilo neće pokrivati popravku ili zamenu oštećenih delova prouzrokovanih korišćenjem nedozvoljenih goriva.

**MERE PREDOSTROŽNOSTI**

- Nikada nemojte koristiti goriva bilo dizel ili B7 biodizel koja nisu u skladu sa najnovijim spe-cifikacijama naftne industrije.
- Nikada nemojte koristiti bilo koje dod-atke za goriva ukoliko nisu odobrena od strane proizvođača

**UPRAVLJANJE VOZILOM**

Nije potreban nikakav poseban period “razrađivanja” vašeg vozila. Međutim, možete da doprinesete ekonomičnijem radu i dužem trajanju vašeg Hyundai vozila poštovanjem nekoliko jednos-tavnih mera predostrožnosti za prvih 1.000 km (600 mija): Nemojte siliti motor.

•Dok vozite održavajte br. obrtaja mo-tora između 2,000 i 4,000 min-1.

•Nemojte dugo voziti sa istim brojem obrtaja, bilo da su niski ili visoki. Men-janje br. obrtaja motora je po-trebno za pravilno razradu motora.

•Izbegavajte nagla kočenja, osim u hit-nim slučajevima, da bi kočnice “legle” kako treba.

•Ne dozvolite da motor radi duže od 3 minuta u praznom hodu.

•Ne vucite prikolicu u toku prvih 2,000 km (1.200 milja) vožnje.

## POKAZIVAČI, INDIKATORI NA INSTRUMENT TABLI

	Svetlo upozorenja za sigurnosni pojas		Indikator kvara na sistemu prednjih prilagodljiv svetla (AFSL) *		Svetlo upozorenja za ABS
	Svetlo upozorenja za vazdušni jastuk		Indikator prednjih svetla za maglu*		Indikator programa elektronske stabilnosti (ESP)
	Svetlo upozorenja za imobilizator		Indikator zadnjih svetla za maglu*		Indikator programa elektronske stabilnosti isključeno (ESP OFF)
	Svetlo upozorenja za otvorena vrata		Svetlo upozorenja za nizak nivo tečnosti za pranje vetrobranskog stakla		Indikator za auto stop motora ISG sistema *
	Svetlo upozorenja za otvoren prtljažnik		Svetlo upozorenja na zaleđen put*		Indikator sistema krstareće brzine u vožnji (isključeno )*
	Svetlo upozorenja za nizak nivo goriva u rezervoatu		Indikator položaja ručice menjača(ručni menjač)		Indikator podešenog (SET) sistema krstareće brzine u vožnji*
	Svetlo upozorenja za sistem servo upravljača (EPS)		Indikator stepena prenosa		Indikator za isključeno (OFF) ograničenje brzine*
	Signalna svetla pokazivača pravca		Indikator sportskog režima vožnje*		Indikator sistema za držanje pravca vozila (LAKS) *
	Indikator upaljenih svetla		Svetlo upozorenja za parkirnu kočnicu i tečnost kočnica		Pokazivač niskog pritiska u pneumaticima * / Indikator kvara TPMS sistema
	Indikator oberenih svetla*		Indikator kvara na sistemu elektronske parkirne kočnice (EPB)		Svetlo upozorenja za pritisak ulja u motoru
	Indikator dugih svetla		Indikator za AUTO HOLD *		Svetlo upozorenja za nivo motornog ulja*



Svetlo upozorenja na detektovanu grešku nekog od sistema za upravljanje rada motora. tzv. CHECK Engine , kontrola motora



Svetlo upozorenja za temperaturu rash-ladne tečnosti motora



Indikator za grejač (samo za dizel motor)



Svetlo upozorenja za filter za gorivo (samo za dizel motor)



Svetlo upozorenja za sistem napajanja



Svetlo upozorenja na prekoračenje brzine\*

\* : Ako je vozilo opremljeno

※ Detaljnija objašnjenja se nalaze u poglavlju 4“Instrument tabla”.

---

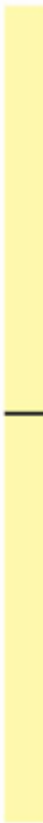

---

---

## Vaše vozilo na prvi pogled

2

**Instrument tabla / 2-2**  
**Unutrašnjost vozila/ 2-4**  
**Odeljak motora / 2-5**

## PREGLED INSTRUMENT TABLE

■ Komande sa leve strane vozila

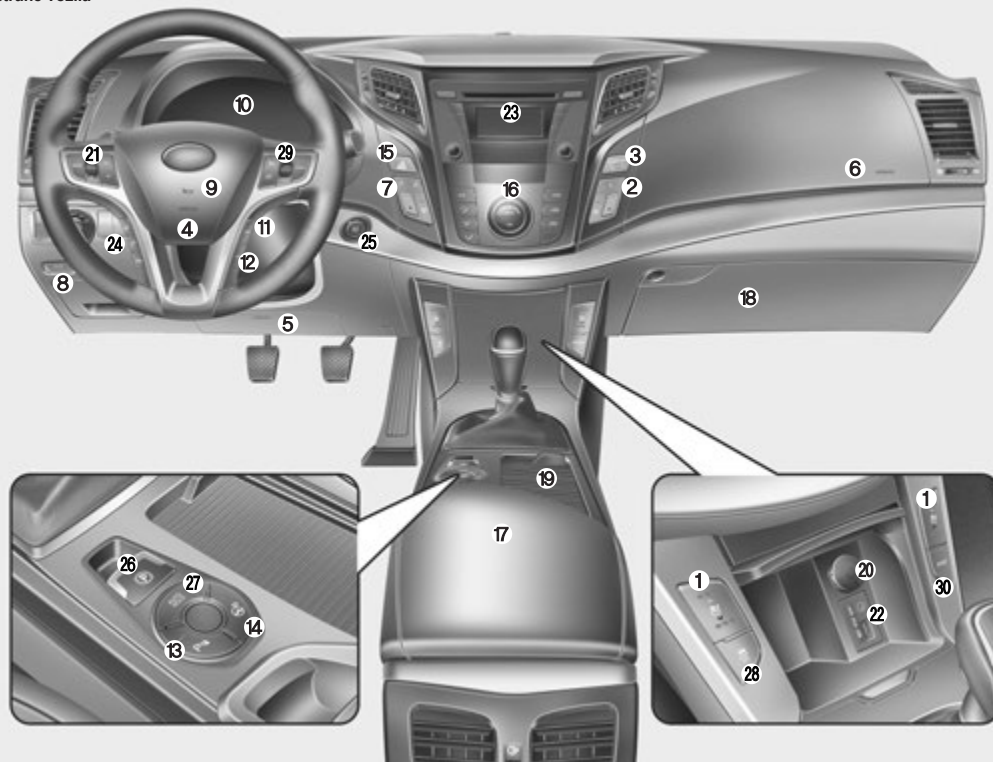

\* Stvarni izgled instrument table se može razlikovati od ilustracije.

OVF021002

1. Grejač sedišta / ventilacija sedišta* . . . . .	3-10/3-11	16. Uredjaj za klimatizaciju . . . . .	4-112/4-121
2. Svetlo upozorenja za vozačev sigurnosni pojas* . . . . .	3-19	17. Pregrada na centralnoj konzoli . . . . .	4-136
3. Indikator za isključen suvozačev vazdušni jastuk ON/OFF* . . . . .	3-44	18. Kasetna za odlaganje sitnica . . . . .	4-136
4. Vazdušni jastuk vozača. . . . .	3-48	19. Držač za šolje/Pepeljara* . . . . .	4-141/4-140
5. Vazdušni jastuk vozača, za kolena* . . . . .	3-48	20. Utičnica za napajanje/Upaljač za cigarete* . . . . .	4-142/4-140
6. Vazdušni jastuk suvozača* . . . . .	3-48	21. Audio komande na kolu upravljača* . . . . .	4-154
7. Dugme centralne brave otključavanje/zaključavanje. . . . .	4-16	22. AUX, USB i ipod . . . . .	4-143
8. Dugme za elektronsko otvaranje prtljagnika* . . . . .	4-21	23. Audio/AVN sistem . . . . .	4-158/ Odvojeni priručnici
9. Sirena. . . . .	4-43	24. Bluetooth komande* . . . . .	4-174
10. Instrument tabla . . . . .	4-48	25. Kontakt brava ili start/stop dugme . . . . .	5-4/5-8
11. Dugme za ekran LCD . . . . .	4-53	26. Dugme elektronske parkirne kočnice (EPB) . . . . .	5-31
12. Dugme za putni računar . . . . .	5-53	27. Auto hold dugme* . . . . .	5-36
13. Dugme za sistem za pomoć pri parkiranju* . . . . .	4-79	28. Dugme za program elektronske stabilnosti (ESP) . . . . .	5-41
14. Dugme za smart sistem za pomoć pri parkiranju* . . . . .	4-88	29. Dugme za krstareću brzinu u vožnji* / Dugme za ograničenje brzine* . . . . .	5-48/5-53
15. Svetla upozorenja (sva (4 migavca) . . . . .	4-95	30. Dugme za sportski režim vožnje	

\* : ako je vozilo opremljeno

## PREGLED UNUTRAŠNJOSTI VOZILA

■ Komande sa leve strane vozila

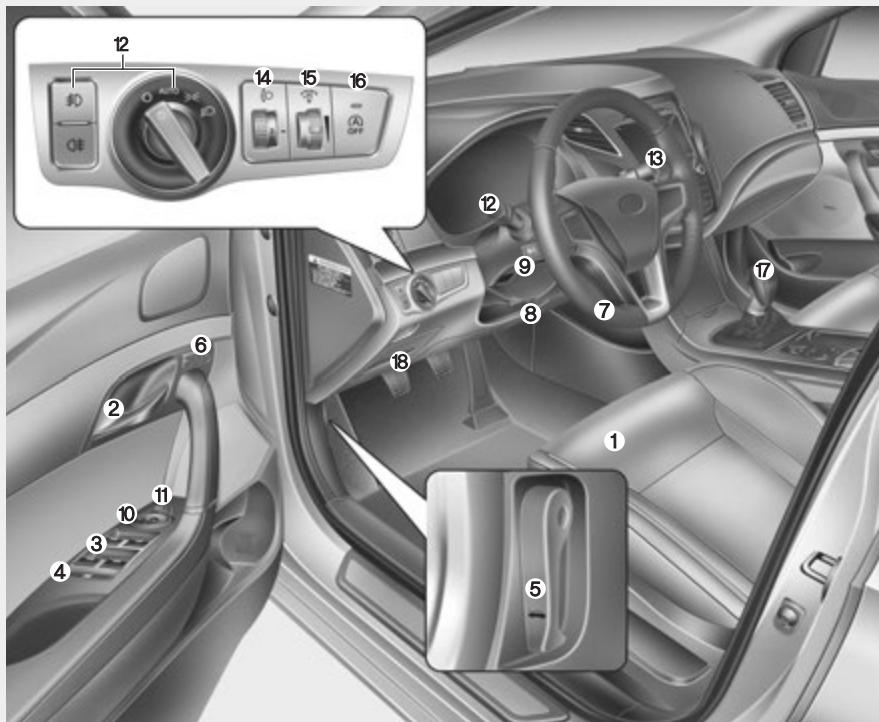

- 1. Sedište .....3-2
  - 2. Unutrašnja brava vrata .....4-16
  - 3. Prekidač elektrons. podizača prozora. ....4-26
  - 4. Prekidač za zaključavanje komandi elektrons. podizača prozora. ....4-29
  - 5. Poluga za otvaranje haube motora. ....4-30
  - 6. Memorisanje položaja vozačevog sedišta\* .....4-39
  - 7. Kolo upravljača .....4-41
  - 8. Poluga za podešavanje visine i nagiba kola upravljača .....4-42
  - 9. Grejač kola upravljača\* .....4-42
  - 10. Elektronsko podešavanje spoljašnjeg ogledala. ....4-46
  - 11. Elektronsko preklapanje spoljašnjeg ogledala\* .....4-47
  - 12. Prekidač svetala .....4-97
  - 13. Brisači/pranje vetrobranskog stakla .....4-104
  - 14. Uredjaj za podešavanje visine svetala\* ....4-102
  - 15. Sistem za podešavanje osvetljenja instrument table. ....4-49
  - 16. Dugme za isključenje Stop / Go (ISG OFF) sistema\* .....5-14
  - 17. Ručica menjača(ručni menjač)  
Ručica menjača(automatski menjač).  
.....5-19/5-22
  - 18. Kutija sa osiguračima .....7-72
- \* : ako je vozilo opremljeno

\* Izgled unutrašnjosti vozila se može razlikovati od ilustracije

OVF021001



## ODELJAK MOTORA

### ■ Benzinski motor (1.6L)

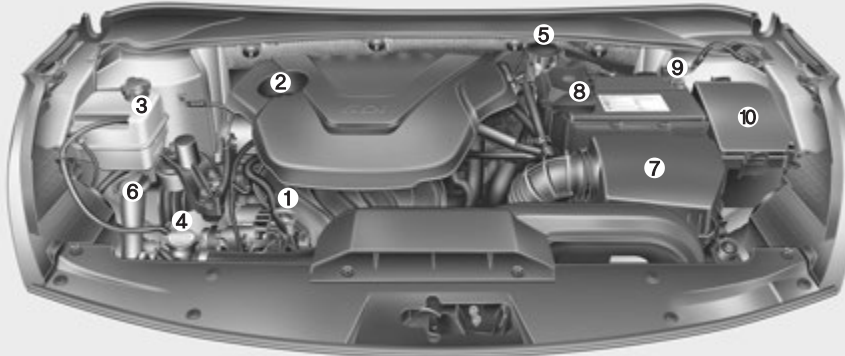

- 1. Merač ulja motora.....7-44
- 2. Poklopac otvora za sipanje ulja motora .  
.....7-44
- 3. Rezervoar rashladne tečnosti motora.  
.....7-46
- 4. Poklopac hladnjaka .....7-47
- 5. Rezervoar tečnosti za kočnice/ kvačilo\*.  
.....7-48
- 6. Rezervoar tečnosti za pranje vetro-  
branskog stakla. ....7-49
- 7. Prečišćivač vazduha .....7-51
- 8. + pol baterije ( +klema ).....6-5
- 9. - pol baterije ( - klema ). ....6-5
- 10. Kutija sa osiguračima. ....7-73

### ■ Benzinski motor (2.0L)

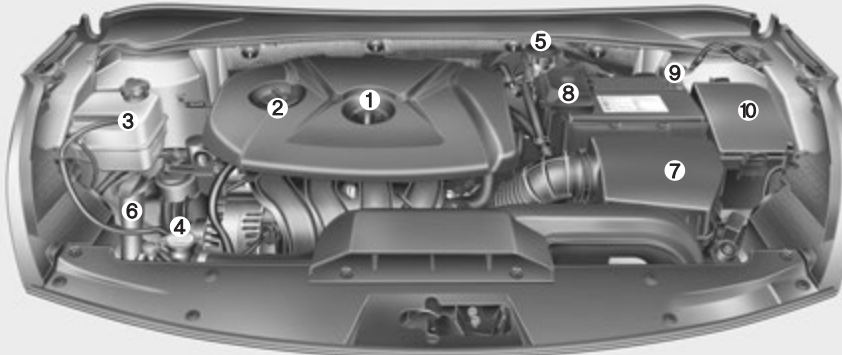

\* : ako je vozilo opremljeno

※ Stvarni izgled odeljka motora se može razlikovati od ilustracije

OVF071002/OVF071001

### ■ Dizel motor (1.7L)

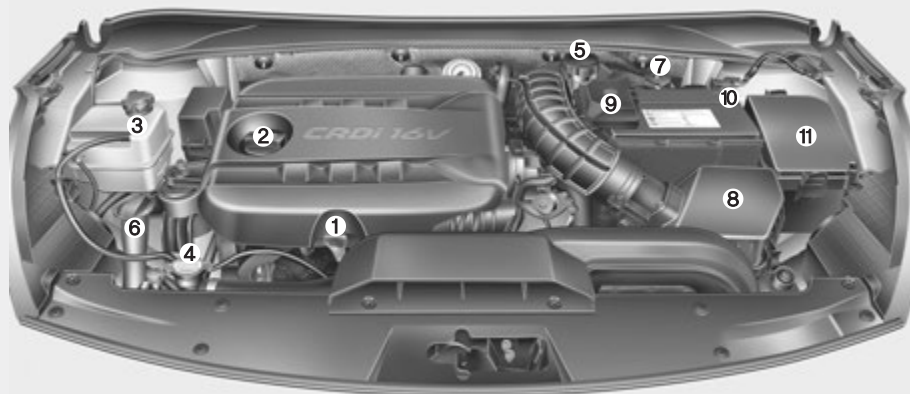

- |  |      |
|--|------|
| 1. Merač ulja motora .....                                   | 7-44 |
| 2. Poklopac otvora za sipanje ulja motora .....              | 7-44 |
| 3. Rezervoar rashladne tečnosti motora.. ..                  | 7-46 |
| 4. Poklopac hladnjaka .....                                  | 7-47 |
| 5. Rezervoar tečnosti za kočnice/ kvačilo* .....             | 7-48 |
| 6. Rezervoar tečnosti za pranje vet-ro-branskog stakla. .... | 7-49 |
| 7. Filter goriva .....                                       | 7-50 |
| 8. Prečišćivač vazduha .....                                 | 7-51 |
| 9. + pol baterije ( + klema ) .....                          | 6-5  |
| 10. - pol baterije ( - klema ) .....                         | 6-5  |
| 11. Kutija sa osiguračima .....                              | 7-73 |
- \* : ako je vozilo opremljeno

\* Stvarni izgled odeljka motora se može razlikovati od ilustracije

OVF071003

Sedišta / 3-2

Sigurnosni pojasevi / 3-18

Dodatni sigurnosni sistem za decu / 3-29

Sigurnosni sistem vazdušnih jastuka / 3-40

## Sigurnosni sistemi vašeg vozila

**3**

# Sigurnosni sistem vašeg vozila

## SEDIŠTA

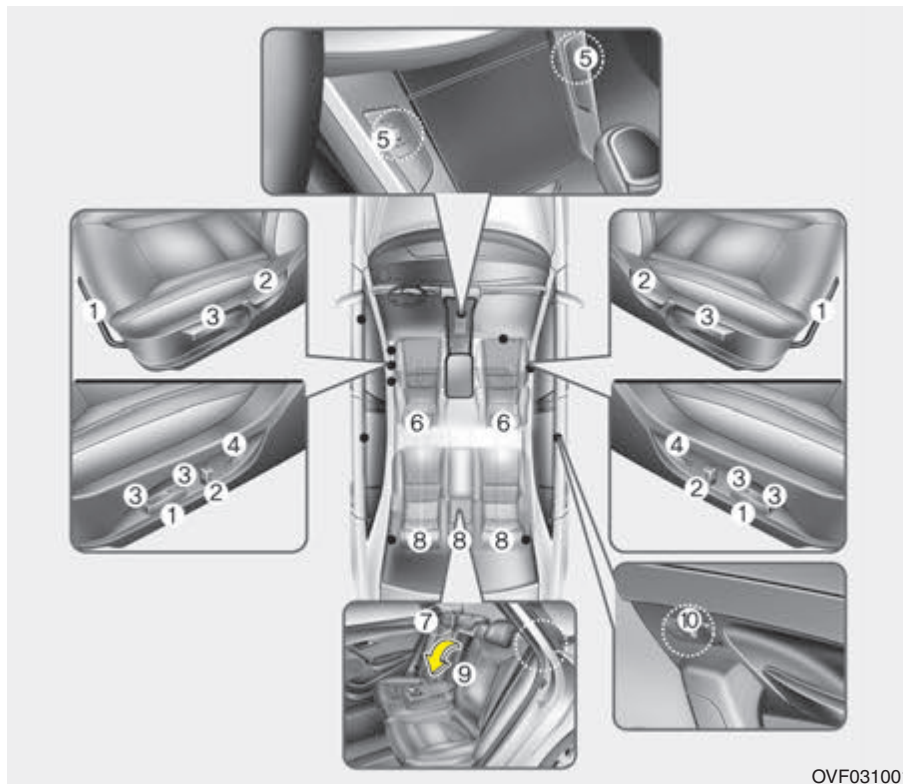

### Prednje sedište

- (1) Pomeranje sedišta napred/ nazad
- (2) Podešavanje naslona sedišta
- (3) Podešavanje visine sedišta\*
- (4) Podupiranje lumbalnog dela kičme\*
- (5) Grejač sedišta\*/ Grejač sedišta sa ventilacijom\*
- (6) Naslon za glavu

### Zadnje sedište

- (7) Preklapanje naslona sedišta
- (8) Naslon za glavu
- (9) Naslon za ruku
- (10) Grejač sedišta\*

\* : ako je vozilo opremljeno

OVF031001

**⚠ UPOZORENJE**

Predmeti razbacani oko vozačevih nogu mogu daometaju rad pedala, i budu uzrok nezgode. Nemojte ništa stavljati ispod prednjih sedišta.

**⚠ UPOZORENJE**  
**Uspravljanje naslona**

Prilikom vraćanja naslona u njegov uspravan položaj pridržavajte ga i polako vraćajte. Uverite se da se u blizini sedišta ne nalaze putnici. Ukoliko se naslon uspravi bez pridržavanja, mogao bi, pomerajući se u napred, izazvati povredu osobe koja je zaglavljena naslonom.

**⚠ UPOZORENJE**

Vozačeva odgovornost za sedišta suvozača. Vožnja na mestu suvozača sa ispruženim, položenim naslonom bi može da dovede do teških pa i smrtonosnih povreda u toku nezgode. Ukoliko je sedišta suvozača ispruženo, u toku nezgode kukovi mogu da skliznu ispod dela za preklapanje sigurnosnih pojaseva vršeći veliki pritisak na nezaštićen abdomen. Može doći do teških povreda. Vozač treba da savetuje suvozača da naslon uspravi kad god je vozilo u pokretu.

**⚠ UPOZORENJE**

Ne koristite jastuke kojima ćete smanjiti oslonac na sedišta. Kukovi putnika mogu skliznuti ispod polja preklapanja sigurnosnih pojaseva u toku nesreće ili neočekivanih kočenja, kao i do ozbiljnih ili smrtonosnih ishoda povreda, zbog nemogućnosti ispravnog rada sigurnosnog pojasa.

**⚠ UPOZORENJE****Vozačevo sedišta**

Nikada ne pokušavajte da po-esite sedišta dok je vozilo u pokretu. Možete izgubiti kontrolu nad vozilom

i time izazvati nesreću sa smrtnim ishodom, teškim povredama ili štetom nad svojom i tuđom imovinom.

- Nikada ne dozvolite da bilo šta ometa normalan položaj naslona sedišta. Držanje predmeta uz naslon ili na bilo kom mestu na kom može da se ometa pravilno učvršćivanje naslona mogu se izazvati ozbiljne povrede prilikom naglog kočenja ili sudara.
- Uvek vozite sa upravim naslonom sedišta, dok deo sigurnosnog pojasa mora da bude učvršćen nisko i udobno preko kukova. Ovo je najbolji položaj da se zaštitite u slučaju nesreće.
- U cilju izbegavanja nepotrebnih povreda izazvanih vazдушnim jastukom uvek sedite što dalje možete od kola upravljača dok upravljate vozilom. Preporučljivo je da vaš grudni koš bude udaljen minimum 250 mm od kola upravljača

### UPOZORENJE Nasloni zadnjih sedišta

- Potrebno je da naslonzadnjeg sedišta bude dobro pričvršćen u protivnom, putnici kao i predmeti mogu biti gurnuti unapred izazivajući tako ozbiljne povrede ili smrt tokom iznenadnog kočenja ili sudara.
- Prtljag i drugi tovar treba da bude položen u prtljažniku. Ukoliko su predmeti koji se nalaze u vašem prtljažniku veliki ili teški morate ih dobro osigurati. Ni pod kojim uslovima ne gomilajte prtljag na visinu veću od naslona sedišta. Nepoštovanje ovih pravila može dovesti do ozbiljnih povreda ili smrti tokom iznenadnog kočenja, sudara ili prevratnja vozila.
- Nemojte dozvoliti da seputnici voze u prtljažniku ili da sede ili leže na oborenim sedištima dok je vozilo u pokretu. Svi putnici u vozilu treba da pravilno sede u sedištima i da su propisno vezani u toku vožnje. (Nastavlja se)

### (Nastavak)

- Da biste izbegli moguće opekotine, ne pomerajte podlogu koja se nalazi u prtljažniku. Uređaji za kontrolu emisije izduvnih gasova koji se nalaze ispod poda prtljažnika, odaju visoku temperaturu

### UPOZORENJE

Nakon podešavanja sedišta, uvek proverite da je sedište bezbedno zaključeno tako što ćete pokušati da ga pomerite napred ili nazad, a da ne koristite polugu za pomeranje sedišta. Iznenadno ili neočekivano pomeranje sedišta vozača može dovesti do gubitka kontrole nad vozilom što može dovesti do nesreće.

### UPOZORENJE

- Nemojte podešavati sedište sa vezanim sigurnosnim pojasem. Pomeranje sedišta može stvoriti jak pritisak na abdomen.
- Budite veoma pažljivi da vam se ruka ili neki predmet ne zaglave u mehanizam sedišta dok ga pomerate.
- Nemojte spuštati upaljač za cigarete na sedišta ili na pod u toku podešavanja sedišta, jer može izazvati požar

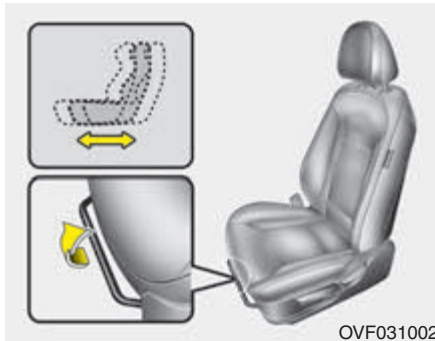

OVF031002

### Podešavanje prednjeg sedišta

#### Ručno podešavanje

#### Napred i nazad

Da bi ste pomerili sedišta napred ili nazad

1. Povucite polugu za oslobađanje kretanja sedišta na gore i zadržite je.

2. Pomerajte sedišta do odgovarajućeg položaja.

3. Otpustite polugu i proverite da li je sedišta zaključeno.

Podesite sedišta pre početka vožnje i proverite da li je bezbedno zaključeno tako što ćete pokušati da ga pomerite napred ili nazad, a da ne koristite polugu za pomeranje. Ukoliko se sedišta slobodno pomera onda nije pravilno zaključeno

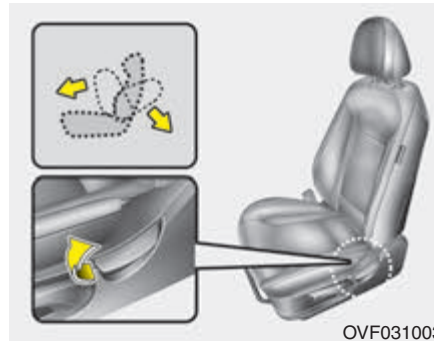

OVF031003

### Ugao naslona sedišta

Da bi ste pomerili naslon sedišta:

1. Nagnite se u napred i podignite kontrolnu polugu na gore koja se nalazi sa spoljne strane sedišta.

2. Pažljivo se naslonite nazad na sedišta i podesite naslon sedišta do željenog položaja

3. Otpuštanjem poluge osigurali ste naslona sedišta. (Poluga MORA biti vraćena u prvobitan položaj kako bi naslon sedišta bio učvršćen.)

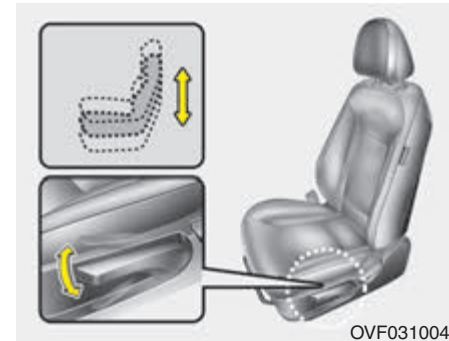

OVF031004

### Visina jastučića za sedenje na sedištu

(ako je vozilo opremljeno )

Da biste podesili visinu jastučića za sedenje na sedištu,

pritisnite polugu koja se nalazi sa spoljne strane jastučića

za sedenje na sedištu nagore ili nadole.

Da biste spustili jastuče za sedenje, pritisnite

polugu na dole više puta.

Da biste podigli jastuče za sedenje, povucite polugu na gore više puta

Elektronsko podešavanje vozačevog sedišta (ako je vozilo opremljeno)

Vozačevo sedište može se podesiti pomoću centralnog prekidača koji se nalazi sa strane sedalnog dela sedišta. Pre početka vožnje, podesite sedište u odgovarajući položaj tako da možete da kontrolišete kolo upravljača, pedale i prekidače na instrument tabli.

### **UPOZORENJE**

Sistem za elektronsko podešavanje sedišta će biti u funkciji i kada motor nije uključen. Zbog toga, ne možete ostavljati decu bez nadzora odraslih u vozilu.

### **MERE PREDOSTROŽNOSTI**

- *Sistem za elektronsko podešavanje sedišta koristi elektro-motor. Nemojte nepotrebno upotrebljavati ovaj sistem podešavanja. Nepotrebno korišćenje sistema može oštetiti električnu opremu ovog sistema.*
- *Prilikom upotrebe sistema za podešavanje sedišta, sistem troši mnogo električne energije. Da bi ste sprečili nepotrebno pražnjenje baterije, ne podešavajte sedište duže nego što je potrebno dok je motor ugašen.*
- *Nemojte istovremeno koristiti dva ili više centralna prekidača za podešavanje sedišta istovremeno. Isto može dovesti do kvara motora ili neke od komponenti sistema za podešavanje sedišta*

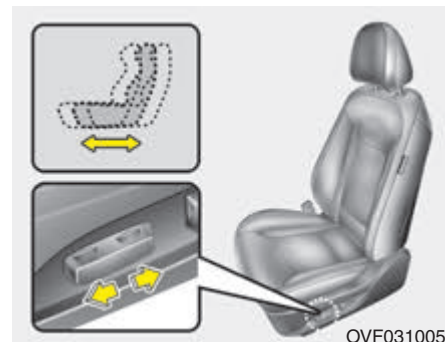

### **Napred i nazad**

Pritisnite prekidač za pomeranje sedišta napred i nazad da bi ste pomerili sedište u željeni položaj. Otpustite prekidač nakon što ste podesili sedište u željenu poziciju.



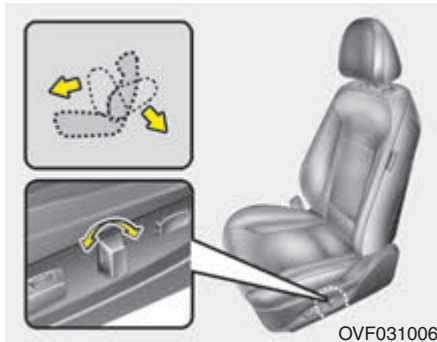

OVF031006

#### Ugao naslona sedišta

1. Pritisnite prekidač za pomeranje sedišta napred I nazad da biste pomerili sedište u željeni položaj.
2. Otpustite prekidač nakon što ste podesili sedište u željenu poziciju.

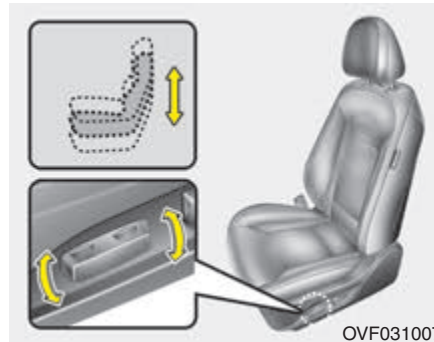

OVF031007

#### Visina jastučića za sedenje (ako je vozilo opremljeno)

1. Povucite polugu na gore da biste podigli ili na dole da biste stupstili prednji deo jastučića za sedenje na sedištu.
2. Pustite polugu kada jastuče za sedenje podesite u odgovarajući položaj

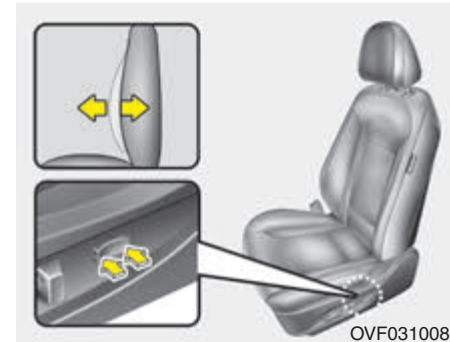

OVF031008

#### Podupiranje lumbalnog dela kičme (ako je vozilo opremljeno)

- Podupiranje lumbalnog dela može se podesiti pritiskom na dugme koje se nalazi sa strane vozačevog sedišta.
1. Pritisnite prednji deo prekidača za jače podupiranje lumbalnog dela kičme, ili na zadnji deo prekidača da smanjite podupiranje lumbalnog dela kičme.
  2. Pustite polugu kada podesite u željeni položaj.

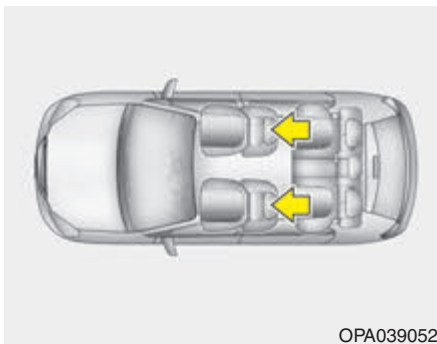

### Naslon za glavu

Vozačevo i suvozačevo sedište su opremljeni naslonima za glavu koji pružaju dodatnu zaštitu i udobnost. Naslon za glavu ne pruža samo udobnost za vozača i suvozača već doprinosi kod zaštite od povreda glave i vrata prilikom sudara.

### UPOZORENJE

- Za najbolji učinak u slučaju sudara naslon za glavu treba da bude podešen tako da je sredina naslona za glavu u istoj ravni sa očima putnika. Takođe podesite naslon za glavu tako da razdaljina od glave putnika do naslona bude širine vaše pesnice. Iz ovih razloga korišćenje jastuka koje drži telo putnika na rastojanju od naslona sedišta nije preporučljivo.

- Nemojte voziti automobil ukoliko se naslon za glavu skinut sa sedišta, jer može doći do povreda putnika u slučaju sudara. Kada je naslon za glavu propisno podešen on može da obezbedi zaštitu od povreda vrata u toku sudara.

- Ne podešavajte visinu naslona za glavu kada je vozilo u pokretu

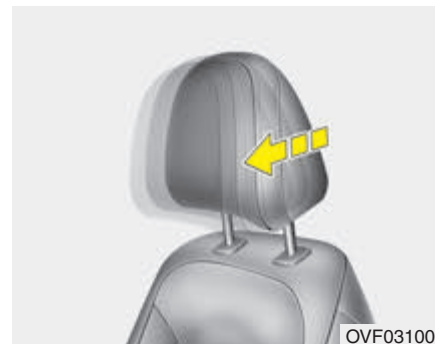

Podešavanje naslona za glavu napred/ nazad naslon za glavu možete podesiti unapred u 4 položaja, tako što ćete podići naslon do željenog položaja.

Da postavite naslon u krajnji položaj, povucite naslon u napred do kraja, i otpustite.

Podesite naslon tako da vam pruža adekvatno podupiranje glave i vrata.

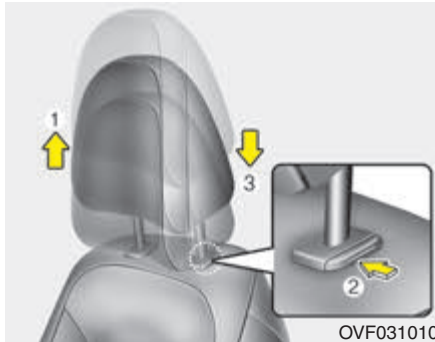

OVF031010

#### Podešavanje visine naslona za glavu

Da biste podigao naslon za glavu, povucite ga na gore do željenog položaja (1). Da biste spustili naslon, pritisnite i tako zadržite dugme (2) koje se nalazi na osloncu naslona za glavu i spustite naslon do željenog položaja (3).

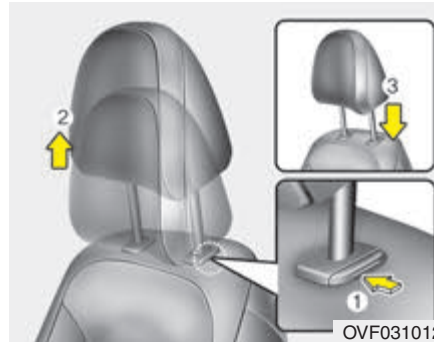

OVF031012

#### Skidanje naslona za glavu

Da biste skinuli naslon za glavu, podignite ga onoliko koliko je moguće da se podigne i nakon toga pritisnite dugme (1) dok podižete naslon (2).

Da biste vratili naslon za glavu postavite obe metalne poluge naslona u svoje ležište, istovremeno držeći dugme (1) podesite naslon na željenu visinu

#### **⚠ UPOZORENJE**

Budite sigurni da prilikom vraćanja naslona za glavu, naslon bude pravilno zakločen, kako bi se osigurala bezbednost putnika.



HNF2041-1

#### Aktivni naslon za glavu

Aktivni nasloni za glavu su dizajnirani da se pomeraju napred ili na gore prilikom udara u vozilo sa zadnje strane. Ovo pomaže u sprečavanju pomeranja vozačeve i suvozačeve glave unazad i umanjuje eventualne .

#### **⚠ UPOZORENJE**

Može se desiti da se pojavi razmak između sedišta i dugmeta za fiksiranje naslona, kada se sedne ili prilikom pomeranja i nameštanja sedišta. Budite pažljivi da vam se prsti ili neki predmet ne zaglave u ovaj razmak

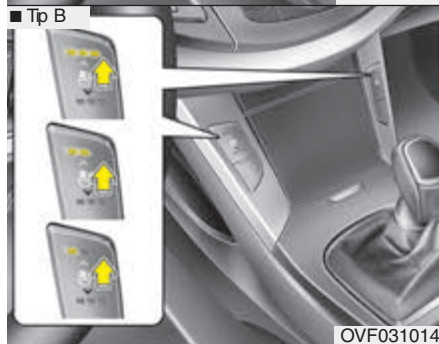
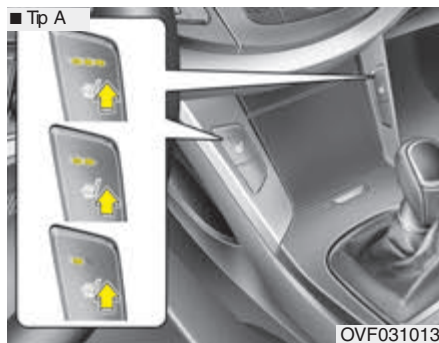

Tokom blagih zima ili kada nije potrebno grejanje sedišta, zadržite prekidač za startovanje u položaju Off = Isključeno. Svaki put kada pritisnete dug-podešavanje temperature sedišta će se menjati na sledeći način:

OFF → HIGH (☀️☀️☀️) → MIDDLE (☀️☀️) → LOW (☀️)  
↑

- Grejač sedišta će se vratiti u prvobitni OFF položaj kada god se prekidač za startovanje nalazi u položaju ON

### ☀️ NAPOMENA

Kada je prekidač za grejanje sedišta uključen, sistem grejanja u sedištu se automatski uključuje ili isključuje u zavisnosti od temperature



### MERE PREDOSTROŽNOSTI

- Kada čistite sedišta nemojte koristiti organske rastvarače kao što su razređivač, benzol, alkohol i benzin. Korišćenjem ovih proizvoda možete oštetiti površinu grejača ili sedišta.

- Da bi ste sprečili pregrevavanje grejača sedišta nemojte stavljati čebad, jastuke ili presvlake na sedišta kada je grejanje uključeno.

- Ne stavljajte teške ili oštre pred-ete na sedišta koja imaju ugrađene grejače jer može doći do oštećenja komponenti za grejanje sedišta

*Grejač sedišta (ako je vozilo opremljeno)  
Grejač sedišta obezbeđuje grejanje i zagrevanje prednjih sedišta tokom hladnog vremena. Kada se prekidač za startovanje nalazi u položaju ON =Uključeno pritisnite bilo koji od prekidača da zagrejete vozačevo ili suvozačevo sedište*

**⚠ UPOZORENJE**

**Opasnost od opekotina**

Prilikom korišćenja grejača sedišta putnici moraju biti oprezni zbog mogućnosti pregrevavanja ili nastajanja opekotina. Morate uvek blagovremeno osetiti da li je sedište pregrijano, i ukoliko jeste isključiti grejanje. Vozaču se savetuje da posebno obrati pažnju na sledeće putnike:

1. Odojčad, decu, starije osobe ili osobe sa hendikepom kao i na osobe tek otpuštene sa bolničkog lečenja.
2. Osobe sa osetljivom kožom i one koje lako pregore na suncu.
3. Malaksale osobe
4. Osobe pod dejstvom alkohola i narkotika.
5. Osobe koje koriste medikamente (tableta za spavanje, lekove protiv prehlade itd.)

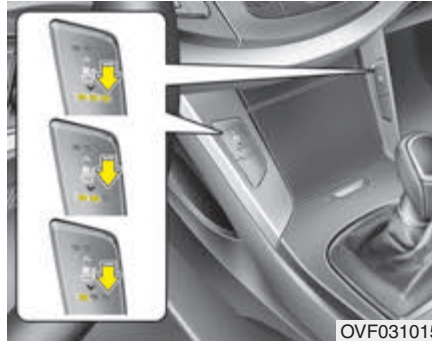

Ventilacija sedišta (ako je vozilo opremljeno)

Ventilacijom sedišta možete rashladiti sedište u letnjem periodu. Kroz male ventilacione otvore koji se nalaze na sedištu i na naslonu sedišta ulazi vazduh i time se rashladjuje sedište. Kada je motor upaljen, pritisnite zadnji deo prekidača za rashladjivanje vozačevog sedišta, i prednji deo prekidača za rashladjivanje suvozačevog sedišta. Kada vam ventilacija sedišta nije potrebna, prekidač postavite u položaj OFF.

- Pritiskom na prekidač, jačina protoka vazduha će se menjati na sledeći način:

Isključeno-Jako-Srednje-Slabo

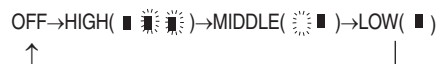

- Nakon 5 minuta od uključivanja ventilacije sedišta će biti rashladjeno.
- Ventilacija sedišta se isključuje automatski svaki put kada je kontakt brava u položaju ON.T



Džep na naslonu prednjeg sedišta ako je vozilo opremljeno Džep se nalazi na naslonu vozačevog i suvozačevog sedišta

**⚠ UPOZORENJE- Džepovi na naslonima sediš**

Nemojte u džepove na naslonima sedišta odlagati teške ili oštre predmete. U slučaju sudara, mogu ispasti iz pregrade i naneti povrede putnicima u vozilu.

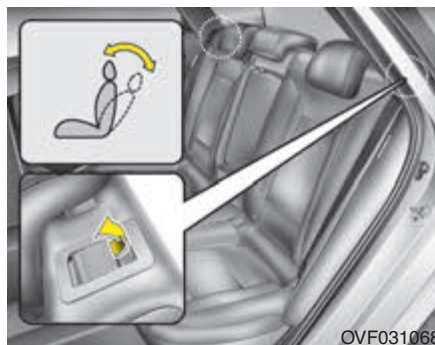

### Zadnje sedište

*Za spuštanje naslona:*

1. Povucite polugu za spuštanje naslona na gore.
2. Držite polugu, i podesite naslon do željenog položaja.
3. Otpustite polugu, i pobrinite se da je naslon propisno zabavljen kako se ne be pomerao.(Poluga MORA biti vraćena u prvobitni položj kako bi naslon bio propisno zabavljen)

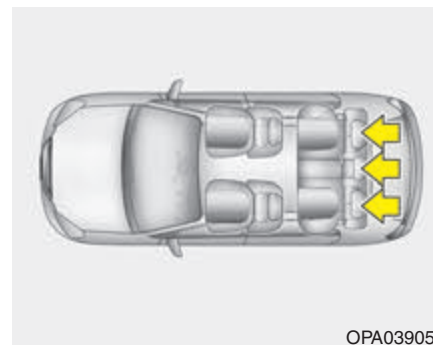

### Naslon za glavu

Zadnje sedište(sedišta) su opremljena naslonima za glavu putnika, radi njihove udobnosti I bezbednosti. Nasloni za glavu ne omogućuju samo udobnost putnicima, već služe i kao dodatna zaštita od eventualnih povreda glave I vrata putnika u slučaju sudara..

**⚠ UPOZORENJE**

- Za maksimalan učinak u slučaju nezgode naslon za glavu treba da bude podešen tako da se sredina naslona za glavu nalazi na središnjoj tački gravitacije putnikove glave. Uobičajeno, središnja tačka gravitacije glave kod većine ljudi se nalazi u istoj ravni kao i oči putnika. Takođe, podesite naslon za glavu što bliže glavi iz ovih razloga korišćenje jastuka koje drži telo na rastojanju od naslona sedišta nije preporučljivo.
- Nemojte voziti automobil ukoliko je naslon za glavu skinut sa sedišta jer može doći do povreda putnika u slučaju nezgode. Kada je naslon za glavu propisno podešen on može da obezbedi zaštitu od povreda vrata u toku saobraćajne nezgode

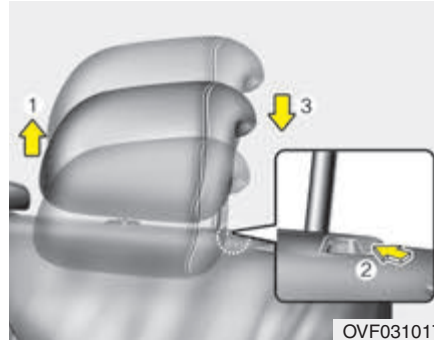

OVF031017

**Podešavanje visine naslona za glavu**

Da bi se podigao naslon za glavu, povucite ga na gore do željene visine (1). Da bi ste spustili naslon, pritisnite i zadržite dugme (2) koje se nalazi na osloncu naslona za glavu i spustite naslon do željenog položaja (3).

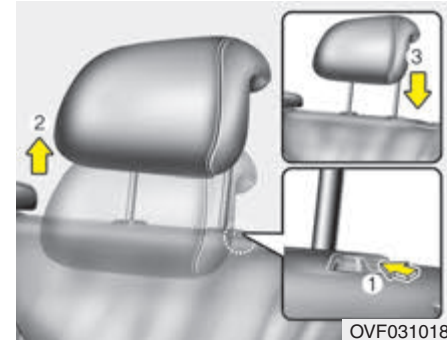

OVF031018

**Skidanje naslona**

Da biste skinuli naslon za glavu, podignite ga onoliko koliko može da se podigne i onda pritisnite dugme (1) dok podižete naslon (2). Da biste ponovo stavili naslon za glavu, stavite šipke naslona za glavu (3) u odgovarajuća mesta istovremeno pritiskajući dugme (1). Zatim podesite naslon za glavu na odgovarajuću visinu

**⚠ UPOZORENJE**

Da biste zaštitili putnike u vozilu, proverite da li je nakon podešavanja, naslon za glavu zakločen u položaju koji ste izabrali.



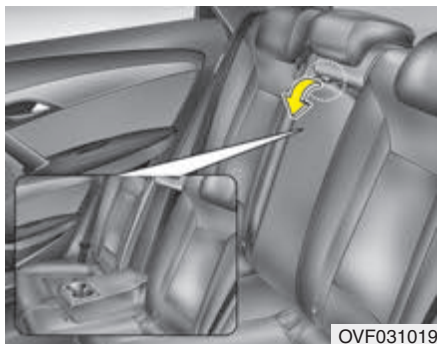

### Naslon za ruku

Naslon za ruku se nalazi na sredini zadnjeg sedišta. Povucite naslon za ruke na dole, od sedišta.

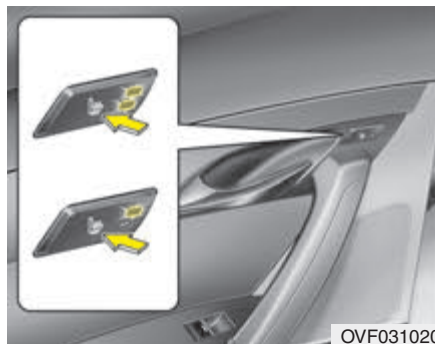

### Grejač sedišta (ako je vozilo opremljeno)

Grejač sedišta obezbeđuje grejanje sedišta tokom hladnog vremena. Kada se prekidač za startovanje motora nalazi u položaju ON = Uključeno pritisnite bilo koji od prekidača da zagrejete vozačevo ili suvozačevo sedište. Tokom blagih zima ili kada nije potrebno grejanje sedišta, prekidač postavite u položaj OFF = Isključeno.

- Svaki put kada pritisnete prekidač grejača sedišta, temperatura će se menjati na sledeći način:

OFF → HIGH(☀☀) → LOW(☀)  
↑

Isključeno-- Jako--Blago

### ✿ NAPOMENA

Kada je prekidač za grejanje sedišta uključen, sistem grejanja u sedištu se automatski uključuje ili isključuje u zavisnosti od temperature

### ⚠ERE PREDOSTRO NOSTI

- Kada čistite sedišta nemojte koristiti organske rastvarače kao što su razređivač, benzol, alkohol i benzin. Korišćenjem ovih proizvoda možete oštetiti površinu grejača ili sedišta.
- Da bi ste sprečili pregrevavanje grejača sedišta nemojte stavljati čebad, jastuke ili presvlake na sedišta kada je grejanje uključeno.
- Ne stavljajte teške ili oštre predmete na sedišta koja imaju ugrađene grejače jer može doći do oštećenja komponenti za grejanje sedišta.

Položaj prekidača grejača sedišta se automatski vraća u položaj OFF, svaki put kada je kontakt brava u položaju ON



**⚠ UPOZORENJE**

**Opasnost od opekotina**

Prilikom korišćenja grejača sedišta putnici moraju biti oprezni zbog mogućnosti pregrevavanja ili nastajanja opekotina. Morate uvek blagovremeno osetiti da li je sedište pregrejano, i ukoliko jeste isključiti grejanje. Vozaču se savetuje da posebno obrati pažnju na sledeće putnike:

1. Odojčad, decu, starije osobe ili osobe sa hendikepom kao i na osobe tek otpuštene sa bolničkog lečenja.
2. Osobe sa osetljivom kožom i one koje lako pregore na suncu.
3. Malaksale osobe
4. Osobe pod dejstvom alkohola i narkotika.
5. Osobe koje koriste medikamente (tablete za spavanje, lekove protiv prehlade itd.)

**Preklapanje naslona zadnjeg sedišta**

Preklapanjem naslona zadnjeg sedišta dobija se dodatni prostor za prtljag kao i za prevoz nekih dužih predmeta

**⚠ UPOZORENJE**

Svrha preklapanja naslona zadnjeg sedišta je da se omogući prenos dužih predmeta koji drugačije ne bi stali u vozilo. Nikada ne dopustite da putnici sede na preklopljnom naslonu dok vozite, jer ovo nije ispravan položaj sedenja u vozilu i sigurnosni pojasevi neće biti u funkciji, i može doći do teških povreda i smrti u slučaju naglog kočenja. Predmeti koji se prenose na preklopljenom naslonu sedišta ne bi trebalo da prelaze dužinu naslona suvozačevog sedišta, u suprotnom naglim kočenjem može doći do pomeranja predmeta koji mogu da se oštete ili da vas povrede.

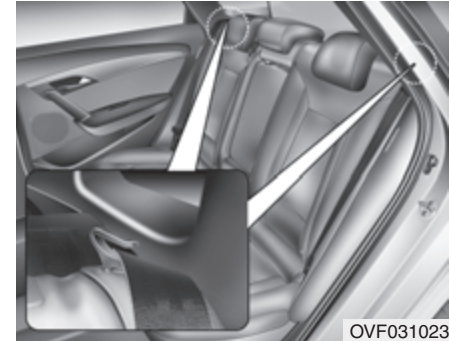

**Preklapanje naslona zadnjeg sedišta :**

1. Postavite kopču sigurnosnog pojasa između naslona zadnjeg sedišta i jastučića na zadnjem sedištu i vratite kajš pojasa sa zadnjeg sedišta u njegovo ležište kako se ne bi došlo do oštećenja kada sedište bude preklopljeno.

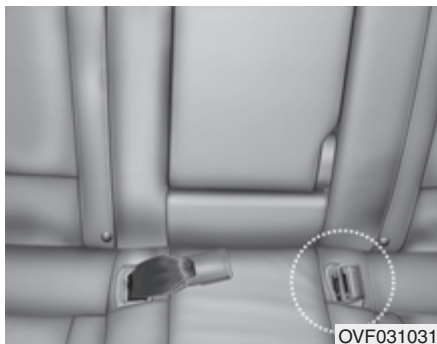

2. Postavite kopču sigurnosnog pojasa u pregradu koja se nalazi između naslona i jastuka za sedenje.
3. Postavite naslon prednjeg sedišta u uspravan položaj i ako je potrebno povucite prednje sedišta napred
4. Spustite naslon za glavu zadnjeg sedišta u najniži položaj.



5. Povucite polugu za obaranje sedišta na gore.



6. Da bi ste koristili zadnje sedišta, poignite i povucite naslon sedišta unazad. Jako povucite naslon sedišta sve dok ne čujete zvučno klik. Uvek proverite da je naslon sedišta "legao" na mesto
7. Postavite sigurnosni pojas sa zadnjeg sedišta u pravilan položaj

**⚠ UPOZRENJE**

Nakon što ste vratili naslon zadnjeg sedišta, koji je prethodno bio oboren, u njegov uspravan položaj: Budite pažljivi da ne oštetite kajš ili kopču sigurnosnog pojasa. Ne dozvolite da kajš ili kopča sigurnosnog pojasa budu pritisnuti ili zaglavljani na zadnjem sedištu. Pritiskanjem vrha naslona proverite da li se naslon nalazi u uspravnom položaju i da li je zakočen. U suprotnom u tokusudara ili iznenadnog kočenja sedišta može da padne i samim tim prtljag će ući u odeljak za putnike, što može da dovede do teških povreda ili smrti.

**⚠ UPOZRENJE-Vraćanje naslona sedišta**

Prilikom vraćanja naslona zadnjeg sedišta, uradite to polako, kako bi se naslon propisno zabravio. Ukoliko se naslon sam vraća na dole, to ukazuje da nije zabravljen za polugu i može izazvati odzedjivanje putnika u vozilu.

**⚠ MERE PREDOSTROŽNOSTI**  
**Sigurnosni pojasevi na zadnjem sedištu**

- Nakon vraćanja naslona sedišta) u uspravan položaj, nemojte zaboraviti da vratite sigurnosne pojaseve koji idu preko ramena u pravilan položaj. Time ćete izbeći zaglavljivanje pojaseva kao i eventualno oštećenje kopči pojasa.

**⚠ MERE PREDOSTROŽNOSTI**  
**Sigurnosni pojasevi na zadnjem sedištu**

- Nakon vraćanja naslona sedišta) u uspravan položaj, nemojte zaboraviti da vratite sigurnosne pojaseve koji idu preko ramena u pravilan položaj.
- Vraćanjem sigurnosnih pojaseva u njihovo ležište sprečava njihovo zaglavljivanje

**⚠ UPOZORENJE - Tovar**

Tovar koji se prevozi uvek treba da bude fiksiran da bi se izbegla mogućnost njegovog ispadanja u toku sudara i kako bi se izbegle povrede putnika u vozilu.

**⚠ Utovaranje tereta**

Proverite da motor ne radi, da se menjač nalazi u P položaju i da je parkirna kočnica podignuta kada god se utovara ili istovara teret. U suprotnom vozilo se može pokrenuti ukoliko se menjač nenamerno pomeri u drugi položaj

## SIGURNOSNI POJASEVI

### Sistem sigurnosnih pojaseva

#### UPOZORENJE•

Za maksimalan učinak sistema sigurnosnih pojaseva, potrebno je da ih koristite kad god je vozilo u pokretu. Sigurnosni pojasevi su najefektivniji kada se nasloni sedišta nalaze u uspravnom položaju.

- Deca uzrasta od 12 godina i mlađa moraju uvek da vežu sigurnosne pojaseve kada sede na zadnjem sedištu. Nikada nemojte dozvoliti da se deca voze na prednjem sedištu. Ukoliko dete starosti preko 12 godina mora da sedi na prednjem sedištu, uvek mora da biti vezano sigurnosnim pojasom i sedište na kom sedi treba da bude unazad što je dalje moguće.

- Nikada nemojte stavljati pojas (koji ide preko ramena) ispod ruke ili iza vaših leđa. Npropisno nošenje pojasa preko ramena može dovesti do ozbiljnih povreda tokom nesreće. Pojas treba da ide preko sredine ramena i preko ključne kosti. (Nastavlja se)

#### ((Nastavak)

- Nemojte vezivati pojas čiji je kajšupleten. Takav pojas ne može da vas zaštititi. U toku sudara pojas može da se ureže u vaše telo. Proverite da kajš sigurnosnog pojasa uvek bude ravan.
- Vodite računa da ne oštetite pojas ili mehanizam. Ukoliko su pojas ili mehanizam oštećeni, potrebno je zamenite ih.

#### UPOZORENJE

Sigurnosni pojasevi su dizajnirani tako da mogu da nose težinu strukture kostiju i pojas treba da bude namešten što je moguće niže preko kukova, ili preko kukova, grudi i ramena; nošenje pojasa (koji ide preko kukova) preko stomaka treba izbegavati. Sigurnosni pojasevi treba da budu vezani što je čvrće moguće, a da se pritom osećate udobno, da bi vam pružili odgovarajuću zaštitu zbog čega su i napravljeni. Nezategnut pojas će značajno smanjiti zaštitu osobi koja ga tako nosi. (Nastavlja se)

#### (Nastavak)

Treba voditi računa da se izbegne kontaminacija kajša sigurnosnog pojasa sredstvima za poliranje, uljima i hemikalijama i naročito sa sumpornom kiselinom. Veoma je značajno zameniti kompletan mehanizam sigurnosnog pojasa nakon što je korišćen u snažnom sudaru, čak i kada oštećenja nisu vidljiva. Sigurnosni pojas ne treba koristiti ukoliko je kajš upleten. Svaki putnik u vozilu treba da bude vezan svojim sigurnosnim pojasem. Izuzetno je opasno vezivati dete koje sedi u krilu drugog putnika istim sigurnosnim pojasem.

**⚠ UPOZORENJE**

. Nikakve izmene ili dodatke ne treba koristiti, koji bi mogli da spreče da mehanizam podešavanja pojasa normalno radi niti dodatke koji vam onemogućuju vadjenje kopče sigurnosnog pojasa iz ležišta.

. Prilikom vezivanja sigurnosnog pojasa koristite kopču koja pripada tom pojasu. Opasno je korišćenje kopči predviđenih za druge pojaseve, jer vam u tom slučaju sigurnosni pojas neće pružiti odgovarajuću zaštitu.

. Nemojte neprekidno u toku vožnje vezivati i odvezivati sigurnosni pojas. Tako možete izgubiti kontrolu nad vozilom, izazvati sudar, sa smrtnim ishodom i zadobiti ozbiljne povrede ili prouzrokovati materijalnu štetu.

. Prilikom vezivanja sigurnosnog pojasa proverite da da on ne prelazi preko tvrdih ili lomljivih predmeta.

. Proverite da se u kopči pojasa nije zaglavio neki predmet, u suprotnom sigurnosni pojas neće biti vezan propisno.



1GQA2083

*Svetlo upozorenja za sigurnosni pojas*

■ Tip A

Kao potsetnik vozaču svetlo upozorenja za sigurnosni pojas će trepereti otprilike 6 sekundi svaki put kada se kontakt ključ stavi u položaj

ON, bez obzira na to da li je pojas vezan. Ukoliko vozač nije vezao pojas nakon što je kontakt ključ okrenut u položaj ON, svetlo upozorenja za sigurnosni pojas će opet trepereti oko 6 sekundi. Ako vozač nije vezao pojas kada je kontakt ključ okrenut u položaj ON ili ukoliko pojas nije vezan nakon što je kontakt ključ okrenut u položaj, zvuk upozorenja za sigurnosni pojas će se čuti otprilike 6 sekundi. (ako je vozilo opremljeno)

Kada pojas bude vezan, prateći zvuk upozorenja će prestati.

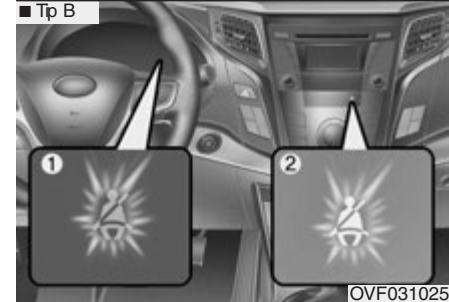
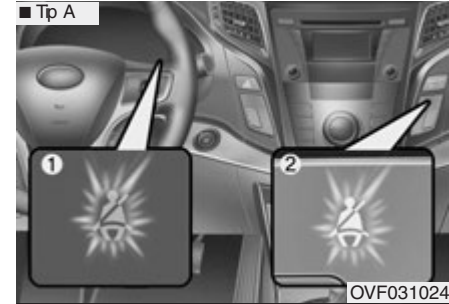

■ Tip B

(1) Svetlo upozorenja za vozačev sigurnosni pojas.

(2) Svetlo upozorenja za suvozačev sigurnosni pojas

Kao potsetnik vozaču svetlo upozorenja za sigurnosni pojas će trepereti otprilike 6 sekundi svaki put kada se kontakt ključ okrene u položaj ON, bez obzira na to da li je pojas vezan.

Ukoliko vozač nije vezao pojas nakon što je kontakt ključ okrenut u položaj ON, svetlo upozorenja za sigurnosni pojas će trepereti dok se sigurnosni pojas ne veže. Ukoliko se i dalje niste vezali, a vozite brže od 9km/h, svetlo upozorenja će trepereti dok ne usporite ispod 6km/h.

Ukoliko se i dalje niste vezali, a vozite brzinom

većom od 20km/h, zvuk upozorenja za sigurnosni pojas će se oglasiti na otprilike

100 sekundi, takodje će se i lampica upozorenja aktivirati

### \* NAPOMENA

- Svetlo upozorenja za suvozačev sigurnosni pojas se nalazi na središnjem delu panela.
- Čak i kada sedište suvozača nije okupirano, svetlo upozorenja za sigurnosni pojas će trepereti oko 6 sekundi.
- Ukoliko na sedište suvozača stavite neki prtljag, svetlo upozorenja za sigurnosni pojas će takodje trepereti.

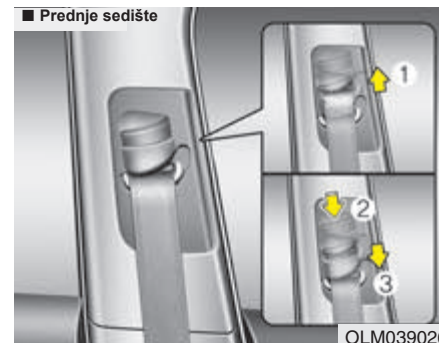

### Podešavanje visine(prednje sedište)

Visinu ramenog zgloba pojasa možete da podesite u jedan od četiri položaja za vašu bezbednost i komfort.

Ako je visina podešenog pojasa suviše blizu vašeg vrata, zaštita neće biti najefikasnija. Pojas treba da bude tako podešen da leži preko grudi i preko sredine ramena bliže vratima, a ne vašem vratu.

Da bi ste podesili visinu ramenog zgloba pojasa, spuštajte ili podižite podešivač visine do odgovarajućeg položaja.

Da bi ste podigli podešivač visine povucite ga na gore (1), a da bi ste ga spustili gurnite ga na dole (3) kada je dugme.(2) za podešavanje visine pritisnuto Otpustite dugme da bi se mehanizam učvrstio u tom položaju. Pokušajte da klizite dugmetom za otpuštanje da biste se uverili da je dobro učvršćeno u svom položaju

### ⚠ UPOZORENJE

- Proverite da je rameni zglob pojasa pričvršćen i da je podešen na propisnu visinu. Nikada ne stavljajte pojas preko vrata ili lica. Neadekvatno postavljeni pojasevi mogu da dovedu do teških povreda u toku nezgode.
- Ukoliko ne zamenite pojaseve nakon udesa jer oštećeni pojasevi neće pružiti odgovarajuću zaštitu, što može da dovede do povreda ili smrti u slučaju drugog sudara. Zamenite sigurnosne nakon nezgode što je pre moguće.

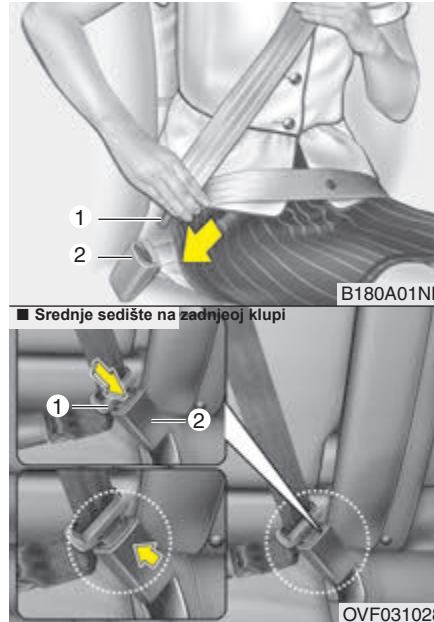

Pojas preko kukova/ramena

Vezivanje pojasa:

Da bi ste pričvrstili pojas, povucite ga iz ležišta i udenite metalni deo (1) u kopču (2). Čućete zvučno "Klik" kada se metalni delovi spoje u kopči

Sigurnosni pojas se automatski podešava na odgovarajuću dužinu tek nakon što ste deo pojasa koji ide preko krila podesili ručno tako da čvrso naleže preko kukova. Ako se naginjete polakona pred, laganim pokretom, pojas će se izdužiti i dozvoliti vam da se krećete. Međutim, u slučaju naglog kočenja ili udara, pojas će ostati zakočen u tom položaju. Pojas će takođe ostati zakočen i kada pokušate suviše naglo da se nagnete unapred.

### ⚠ MERE PREDOSTROŽNOSTI

*Kada koristite sedište na sredini zadnjeg sedišta, kopča sa natpisom "CENTER" mora biti korišćena za vezivanje sigurnosnog pojasa.*

### \* NAPOMENA

Ukoliko ne možete da izvučete sigurnosni pojas iz ležišta, naglo ga povucite i zatim pustite. Nakon toga moći ćete da koristite sigurnosni pojas neometano





## ⚠ UPOZORENJE

Potrebno je da namestite pojas što je moguće niže preko kukova, a ne preko struka. Ako je pojas postavljen suviše visoko, postoji veći rizik da telo sklizne ispod njega u slučaju nesreće ili naglog kočenja. To bi moglo da izazove smrt, ozbiljne povrede ili štetu na vozilu. Ruke ne treba da budu ni ispod ni iznad pojasa. Najbolje je da jedna ruka bude iznad, a druga ispod pojasa kao što je prikazano na slici. Nikada ne nosite pojas ispod ruke koja je bliža vratima.

## ⚠ UPOZORENJE



Uvek spojite metalnu kopču(1) sa mehanizmom pojasa (A) Pobrinite se da kajš pojasa ne bude upleten.

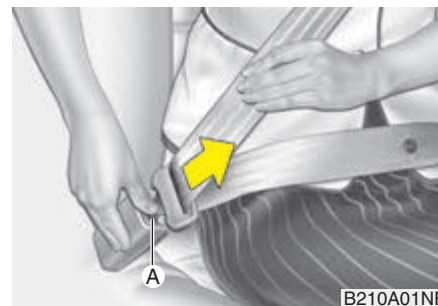

■ Sredinje sedište zadnje klupe

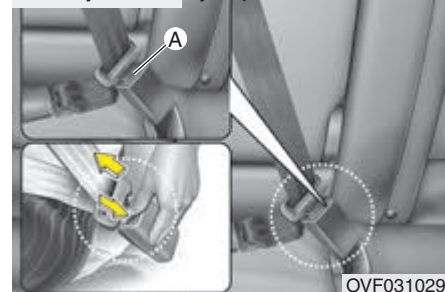

**Otkopčavanje sigurnosnog pojasa:** Pojas se otkopčava pritiskom na dugme (A) na samoj kopči. Kada se pojas otkopča, pojas će se automatski povlačiti u ležište. Ukoliko vraćanje pojasa u ležište nije moguće proverite da se kajš pojasa nije umotan.





OED030300

**Sigurnosni pojas sa pred-zatezačem**  
Vaše vozilo je opremljeno sigurnosnim pojasom sa predzatezačem za pojas vozača i suvozača. Svrha ovog predzatezača je da obezbedi da sigurnosni pojasevi čvrsto naležu na tela onih koji su njima vezani u pojedinim slučajevima čeonih sudara. Pred-zatezači se mogu aktivirati i u nekim slučajevima jakih čeonih sudara

Kada se vozilo naglo zaustavi ili onaj ko je vezan pojasom pokuša da se nagne u napred suviše naglo, retractor će se blokirati u tom položaju. u izvesnim čeonim sudarima, pred – zatezač će se aktivirati i zategnuti pojas tako da naleže čvršće uz telo onoga ko je njim je vezan.



**UPOZORENJE**

Zbog vaše bezbednosti, sigurnosne pojaseve koristite ispravno. Pojas uvek mora biti dobro zategnut, a kajš pojasa ne sme biti umotan. Svi putnicu moraju sedeti propisno na svojim mestim

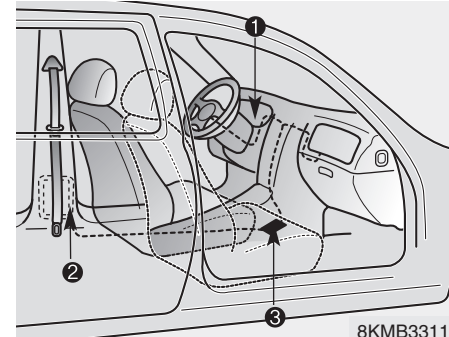

8KMB3311

**Sistem sigurnosnih pojaseva sa predzatezačima** uglavnom se sastoji od niže navedenih komponenti. Njihov položaj je prikazan na ilustraciji:  
1. Svetlo upozorenja za SRS  
2. Ležište pred-zatezača  
3. SRS kontrolni modul

### UPOZORENJE

Da bi se obezbedila maksimalna korist od sigurnosnih pojaseva sa predzatezačem:

1. Sigurnosni pojasevi moraju da se pravilno koriste. Molimo vas da pročitate sve bitne informacije i mere predostrožnosti o sigurnosnom sistemu putnika, uključujući i delove o sigurnosnim pojasevima i vazдушnim jastucima, koje možete da pročitate u ovom priručniku.
2. Uvek proverite da svi putnici u vozilu nose sigurnosne pojaseve propisno.

### \* NAPOMENA

- Kada se predzatezači aktiviraju, može se čuti jači zvuk i dolazi do oslobađanja fine prašine u vozilu koja može da izgleda kao dim. Ovi uslovi su normalni i ne predstavljaju nikakvu opasnost.
- Iako nije štetna, ova fina prašina može izazvati nadražaje na koži i ne treba je udisati duži period nakon udesa.
- S obzirom da je senzor koji aktivira SRS vazdušni jastuk povezan sa sigurnosnim pojansom sa predzatezačem, a lampica upozorenja na instrument tabli će trepereti oko 6 sekundi kada se kontakt ključ postavi u položaj ON, a zatim će se igrasiti.

### MERE PREDOSTROŽNOSTI

*Ukoliko sigurnosni pojas sa predzatezačem ne radi pravilno, lampica upozorenja će se aktivirati, čak i u slučaju kada nema poremećaja u radu SRS sistema vazdušnog jastuka. Ukoliko se ovo kontrolno svetlo ne pali ili ostaje stalno upaljeno posle treperenja od nekih 6 sekundi kada se kontakt ključ okrene u položaj "ON", ili se pali tokom vožnje, ovlašćeni HYUNDAI serviser treba da pregleda ovaj sistem što je pre moguće*

### UPOZORENJE

Sistem pojaseva sa predzatezačima je predviđen da radi samo jedan put. Posle aktiviranja, pojasevi sa predzatezačem moraju biti zamenjeni. Svi pojasevi, bez obzira na vrstu, trebaju biti zamenjeni posle upotrebe u sudaru.

(Nastavlja se)

(Continued)

- Mehanizam sklopa sigurnosnog pojasa sa predzatezačem postaje vruć nakon aktiviranja. Ne dodirujte ga nekoliko minuta nakon aktiviranja.
- Nikada ne pokušavajte da sami pregledate ili zamenite sigurnosni pojas sa predzatezačem. To mora učiniti ovlašćeni HYUNDAI serviser.
- Nikada ne udarajte po sklopovima sigurnosnih pojaseva sa predzatezačem. Nepravilno rukovanje sklopovima sigurnosnih pojaseva sa predzatezačem i nepoštovanje upozorenja koja se odnose na to da ih ne treba udarati, menjati, pregledati, zamenjivati, servisirati ili popravljati jer time možete prouzrokovati nepravilan rad ili neodgovarajuće aktiviranja i teških telesnih povreda.
- Uvek koristite sigurnosne pojaseve kada je vozilo u pokretu.
- Sve nepravilnosti u radu vozila ili sigurnosnih pojaseva prijavite HYUNDAI ovlašćenom serviseru

Mere predostrožnosti za korišćenje sigurnosnih pojaseva

 **UPOZORENJE**

Svi putnici u vozilu moraju imati vezane sigurnosne pojaseve u toku vožnje. Sigurnosni pojasevi i specijalna sedišta za decu smanjuju rizik od ozbiljnih povreda za sve putnike u slučaju sudara ili naglog kočenja. Ukoliko putnici nisu vezani sigurnosnim pojasevima mogu se l suviše približiti aktivnim vazдушnim jastucima, udare o unutrašnjost vozila ili da budu izbačeni kroz vozilo. Propisno vezani sigurnosni pojasevi vas štite od gore navedenih slučajeva. Uvek pratite mere predostrožnosti u vezi sa sigurnosnim pojasevima i vazдушnim jastucima iz ovog priručnika za korišćenje.

*Beba ili malo dete u vozilu*

Morate se informisati o propisima vaše zemlje. Dečije sedište/nosiljka treba da bude postavljeno na zadnjem sedištu vozila. Za više informacija o korišćenju specijalnih sedišta za decu, pogledajte "Sistem zaštite dece u posebnom, dodatnom dečjem sedištu" koji se nalazi u ovom poglavlju

 **UPOZORENJE**

Svi putnici u vozilu uvek moraju biti vezani, uključujući bebe i malu decu. Nikada nemojte držati dete u rukama ili krilu tokom vožnje. Jačina udarca u toku sudara može vam istrgnuti dete iz ruku. Ovo može da dovede do teških povreda ili smrti. Uvek koristite sedište koje odgovara visini i težini vašeg deteta..

### \* NAPOMENA

Najbolji način da se mala deca zaštite od povreda u nesreći, je korišćenje specijalnih sedišta za decu koja se postavljaju na zadnje sedišta, i koja odgovaraju bezbednosnim standardima vaše zemlje. Pre kupovine specijalnog sedišta za dete, proverite da to sedište ima etiketu koja potvrđuje da sedište odgovara bezbednosnim Standardima vaše zemlje. Sedište treba da odgovara visini i težini vašeg deteta. Proverite na nalepnici da li sedište odgovara visini i težini vašeg deteta. Pogledajte u "Sistemu zaštite dece u posebnom, dodatnom dečjem sedištu" koji se nalazi u ovom poglavlju.

#### Veća deca u kolima

Deca koja su I suviše velika da bi sedela u specijalnim sedištima za decu, treba da sede na zadnjim sedištima i koriste dostupne pojaseve bilo preko ramene ili kukova.

Deo pojasa koji ide preko krila deteta treba da dobro naleže preko bokova i da bude što je moguće niže. Povremeno proverite da li je pojas dobro namešten. Svojim pomeranjem dete može da pomeri pojas. Ako je dete starije (starije od 12 godina) na prednjem sedištu, treba da bude dobro vezano sigurnosnim pojasom. Nikada ne dozvolite detetu da stoji ili kleči na sedištu. U slučaju nesreće deca su najbolje zaštićena odgovarajućim sistemom za zaštitu dece na zadnjem sedištu. NIKADA ne dozvolite deci da se voze na prednjem sedištu mladjoj od 12 godina. NIKADA ne stavljajte dečije sedišta predviđeno za korišćenje na zadnjem sedištu vozila na prednje suvozačevo sedišta okrenuto unazad.

Ako kaiš sigurnosnog pojasa koji ide preko ramena blago dodiruje detetovo lice ili vrat, pomerite dete bliže sredini vozila. Ako I nakontoga kajš i dalje dodiruje detetovo lice ili vrat, dete treba da se vrati u specijalno sedište za decu



#### UPOZORENJE

Mala deca i kaiš pojasa koji ide preko ramena

- Nemojte dozvoliti da kajš sigurnosnog pojasa bude u kontaktu sa dečjim vratom ili licem dok je vozilo u pokretu.
- Ako sigurnosni pojasevi nisu pravilno vezani i podešeni za decu, postoji rizik od teških povreda ili smrti.

### Trudnice u kolima

Preporučuje se upotreba pojaseva i kod trudnica da bi se smanjila mogućnost povreda u slučaju nesreće. Kada se koristi pojas, treba ga postaviti što niže i udobnije preko kukova, a ne preko stomaka. Za određene preporuke, konsultujte lekara

#### UPOZORENJE-Trudnice

Trudnice nikada ne treba da stavljaju pojas direktno preko stomaka, gde se nalazi fetus, ili iznad stomaka, Ovakvim postavljanjem sigurnosnog pojasa, u slučaju sudara, pojas može da naškodi fetusu.

### Povređene osobe u kolima

Treba koristiti sigurnosni pojas kada se prevozi povređena osoba. Ukoliko je potrebno, konsultujte lekara za dodatne preporuke.

*Samo jedna osoba koristi sigurnosni pojas  
Jedna osoba koristi jedan sigurnosni pojas  
Dve osobe (uključujući i decu) nikada ne treba da koriste isti pojas. To bi moglo da poveća ozbiljnost povreda u slučaju nesreća.*

### Nemojte ležati u kolima

*Da bi se smanjila mogućnost povreda i da bi se postigla maksimalna efikasnost pojaseva, svi putnici bi trebalo da sede uspravno, kao i da prednja sedišta budu uspravljena kada god je vozilo u pokretu. Pojas ne može pravilno da funkcioniše ako osoba leži na zadnjem sedištu ili ako je prednje sedište oboreno*

#### UPOZORENJE

Vožnja sa oborenim naslonom sedišta povećava šansu da budete ozbiljno povređeni u toku sudara ili naglog kočenja. Sistem zaštite koji vam pružaju (sigurnosni pojasevi i vazdušni jastuci) se znatno smanjuje ukoliko je naslon sedišta oboren. Sigurnosni pojasevi treba da budu čvrsto postavljeni na vašim kukovima i grudima da bi mogli da obavljaju svoju funkciju. Što je više naslon spušten veće su šanse da će kukovi putnika skliznuti ispod kaiša pojasa izazivajući tako ozbiljne unutrašnje povrede ili izazivajući da vrat putnika sklizne ispod kaiša pojasa. Vozač i putnici u vozilu treba uvek da budu vezani sigurnosnim pojasevima kao i da nasloni sedišta budu uspravljeni

### Održavanje sigurnosnih pojaseva

Sistem sigurnosnih pojaseva ne treba nikada rasklapati niti prepravljati. Pored toga treba voditi računa da se pojasevi i metalni delovi sistema ne oštete zglobovima sedišta, vratima ili drugim vidom nepažnje



#### **UPOZORENJE**

Kada vraćate naslon zadnjeg sedišta u uspravan položaj, vodite računa da ne oštetite pojaseve ili kopče. Pored toga vodite računa da ne uhvatite ili priklješтите pojas ili kopču zadnjim sedištem. Sigurnosni pojas sa oštećenim kaišem ili kopčom neće vam pružiti potpunu zaštitu, takodje u slučaju oštećenja sigurnosni pojas može da zakaže u radu u toku sudara ili iznenadnog kočenja izazivajući teške telesne povrede. povrede Izvršite zamenu oštećenih delova sigurnosnog pojasa što pre je moguće.

### Periodična kontrola

*Preporučuje se da se pojasevi povremeno prekontrolišu da bi se videlo da li ima pohabanih ili oštećenih delova bilo koje vrste. Oštećene delove sistema treba zameniti što je pre moguće.*

*Pojasevi treba da budu čisti i suvi.*

*Sigurnosne pojaseve treba održavati tako što uvek moraju biti čisti i suvi. Ako se zaprljaju, treba ih čistiti toplom vodom i blagim rastvorom sapunice. Ne treba koristiti izbeljivače, boje, jake deterdžente i abrazivna sredstva jer mogu da oštete i oslabe materijal.*

*Kada zameniti pojaseve*

*Ceo sistem ili sklopove sigurnosnih pojaseva treba zameniti ukoliko je vozilo bilo u nesreći. To treba uraditi čak i onda kada oštećenja nisu vidljiva. Sve dodatne informacije u vezi sigurnosnih pojaseva dobićete od svog Hyundai servisera.*

**SISTEM ZAŠTITE DECE U POSEB-  
NOM, DODATNOM DEČIJEM SEDIŠTU (ako je  
vozilo opremljeno)**

Deca koja se voze u kolima treba uvek da sede na zadnjem sedištu i moraju biti uvek tako zaštićena da se smanji rizik od povrede, iznadanog kočenja ili nenadanog manevra. Prema statističkim podacima o saobraćajnim nesrećama, deca su bezbednija ako su pravilno zaštićena na zadnjim sedištim nego na prednjim. Veća deca, koja ne koriste dodatno sedišta, moraju biti vezana sigurnosnim pojasem. Potrebno da budete upućeni u zakonske regulative vaše zemlje u vezi sa bezbednosti dece. Ukoliko vozite bebu ili malo dete, morate ga staviti u posebno sedišta (sigurnosno sedišta) i to na zadnje sedišta vozila. Koristite sigurnosna sedišta za decu koja su u skladu sa zakonskom regulativom vaše zemlje. Ova sigurnosna sedišta su napravljena tako da ih dodatno možete obezbediti sigurnosnim pojasevima vozilu, ili ISOFIX sistemom zaštete ukoliko je ugrađen u vaše vozilo. Ukoliko sistem zaštite za decu nije dobro obezbeđen, deca mogu biti teško povredjena ili može doći do smrti. Za manju decu i bebe morate koristiti dečije ili bebi sigurnosno sedišta. Pre kupovine određenog sedišta proverite da li odgovara vašem detetu, sedištim i pojasevima u vozilu. Pratite uputstva proizvođača kada postavljate takav sistem u svoje vozilo.

**⚠ UPOZORENJE**

- Sistem za zaštitu dece mora biti postavljen na zadnje sedišta. Nikada ne postavljajte dodatno sedišta ili ležaljku za dete na prednje sedišta pored vozača. Vazdušni jastuk (AIR BAG) kod suvozača koji bi mogao u slučaju udesa da se aktivira i teško da povredi ili ubije bebu ili dete u tako postavljenoj ležaljci ili sedištu. Iz ovih razloga dečije sedišta uvek postavljajte na zadnje sedišta vozila. Sigurnosni pojas i dečije sedišta se lako zagrevaju u unutrašnjosti vozila, po sunčanim i toplim danima, uvek ih prekontrolišite pre upotrebe.
- Kada se dečije sedišta ne koriste, odložite ga u prtljžnik ili ga učvrstite sigurnosnim pojasem tako da se ne pomeri u slučaju naglog kočenja ili udesa.
- Decu može ozbiljno povrediti i pa i usmrtiti vazdušni jastuk prilikom aktiviranja. Sva deca, čak i veća treba uvek da sede na zadnjem sedištu.

**⚠ UPOZORENJE**

Da biste smanjili rizik od ozbiljnih povreda:

- Za decu svih uzrasta je bezbednije kada sede na zadnjem sedištu. Dete koje sedi na prednjem sedištu može jako da udari u naduvan vazdušni jastuk što može dovesti do teških telesnih povreda.
- Uvek pratite uputstva za postavljanje i upotrebu specijalnog sedišta za decu.
- Uvek proverite da je specijalno sedišta za decu dobro fiksirano, takodje proverite da li je sistem zaštite deteta u samom sedištu dobro osiguran.
- Nikada nemojte držati dete u rukama ili krilu kada je vozilo u pokretu. Silina udara u toku sudara može da istrgne dete iz vaših ruku i prouzrokuje teške povreda deteta.
- Nikada nemojte vezivati pojas preko sebe i deteta. U toku sudara kaiš sigurnosnog pojasa može svojim zatezanjem da prouzrokuje ozbiljne unutrašnje povrede

(Nastavlja se)

### (Nastavak)

- Nikada ne ostavljajte decu bez nadzora u vozilu, čak ni na kratko. Unutrašnjost vozila se zagreva veoma brzo što može dovesti do ozbiljnih povreda. Čak i veoma mala deca mogu sasvim slučajno pokrenuti vozilo, da se zaglave u prozoru ili da zaključaju sebe i druge u vozilu.
- Nikada nemojte vezivati dvoje dece jednim sigurnosnim pojaseom, nemojte dozvoliti da se dve osobe vezuju sa jednim sigurnosnim pojaseom.
- Deca se često migolje u toku vožnje pomeraju sa svojih mesta. Nikada nemojte dozvolite da se deca voze sa kaišom pojasa ispod ruke ili leđa. Uvek pravilno obezbedite dete na zadnjem sedištu.
- Nikada nemojte dozvoliti deci da stoje ili kleče na sedištu ili na podu automobila dok je vozilo u pokretu. Tokom sudara ili naglog kočenja dete može da bude zbačeno ka unutrašnjosti automobila i da bude ozbiljno povredjeno.  
(Nastavlja se)

### (Nastavak)

Nikada nemojte koristiti nosilo za bebe ili sigurnosno sedišta za decu koje se kači preko sedišta jer ono neće obezbediti adekvatnu zaštitu vašem detetu u toku sudara. Sigurnosni pojasevi se lako zagreva ju naročito kada je vozilo parkirano nasuncu. Uvek proverite kopče pojasa pre nego što vežete dete njima.

- Ukoliko ste imali sudar, obavezno kod ovlašćenog HYUNDAI servisera proverite kompletan sigurnosni sistem pojasa za decu.
- Ukoliko na zadnjem sedištu automobila nema dovoljno mesta za postavljanje dodatnog sedišta za decu, zbog vozačevog sedišta, sedišta možete postaviti I na desnu stranu zadnjeg sedišta automobila.

Sigurnosno sedišta(lice u azad)

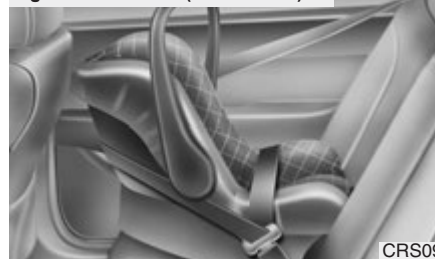

Sigurnosno sedišta(lice napred)

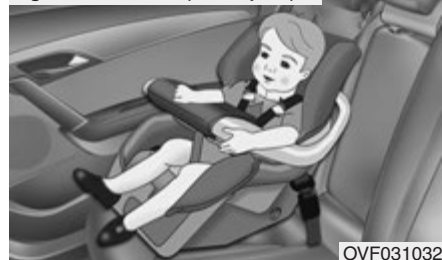

Upotreba posebnog sedišta za dete

Za malu decu i bebe, preporučuje se upotreba sigurnosnih sedišta za dete ili nosiljki za bebe koji moraju biti odgovarajuće veličine montirane prema uputstvima proizvođača. Takođe se preporučuje da se takva sedišta montiraju prema uputstvima proizvođača iz bezbednosnih razloga, preporučujemo montiranje ovih posebnih sedišta za decu na zadnje sedišta automobila



**UPOZRENJE**

Nikada nemojte stavljati sedišta za dete okrenuto u nazad na prednje svozačevo sedišta, zbog opasnosti od aktiviranja vazdušnog jastuka koji bi mogao da usmrti dete u tako postavljenom sedištu

**UPOZORENJE**

Postavljanje sigurnosnog sedišta za decu

- Dete može ozbiljno biti povredjeno ili da može da pogine u sudaru ukoliko sigurnosno sedišta nije pravilno postavljeno I ako dete ne sedi pravilno u sigurnosom sedištu za decu. Pre postavljanja sigurnosnog sedišta za decu u vozilo pročitajte uputstvo proizvođača sedišta.

- Ukoliko sigurnosni pojasevi ne funkcionišu onako kako je opisano u ovom poglavlju, odmah proverite sistem sigurnosnih pojaseva kod ovlašćenog HYUNDAI servisera.

- Ne pridržavanjem upustava ovog priručnika koje se odnosi na sigurnosni sistem zaštite dece i na njihovo pravilno postavljanje povećavate mogućnost zadobijanja teških povreda u toku saobraćajne nesreće

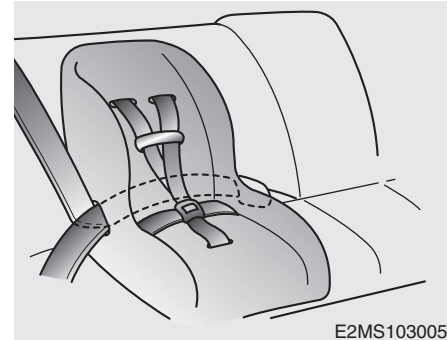

E2MS103005

Postavljanje posebnog sedišta za dete pomoću pojasa koji ide preko kukova (na sredinu zadnjeg sedišta) Da bi ste postavili sigurnosno sedišta za dete na sredinu sedišta, uradite sledeće:

1. Postavite sigurnosno sedišta na sredinu zadnjeg sedišta Izvucite kaiš sigurnosnog pojasa koji ide preko kukova provucite ostavite kajš pojasa kroz sedišta, prateći uputstva proizvođača sigurnosnog sedišta

**UPOZORENJE**

Ukoliko postavljate dečije sigurnosno sedišta na sredinu zadnje klupe vozila, takodje pogledajte odeljak iz ovog poglavlja koje se odnosi na sigurnosne pojaseve.

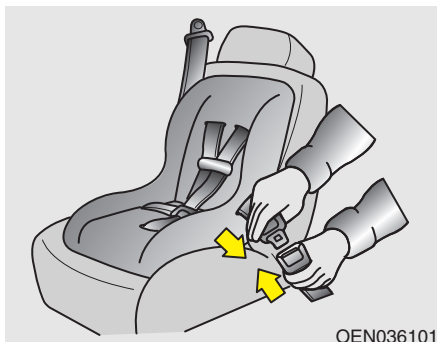

**2. Stavite metalni deo pojasa u kopčpu i zategnite pojas. Potrebno je da čujete zvučno "klik" da bi ste bili sigurni da je pojas vezan. Postavite dugme za skidanje pojasa na mesto do koga je lako doći u slučaju opasnosti**



**3. Vežite pojas tako da kajš bude malo labav. Nakon postavljanja sigurnosnog sedišta pokušajte da pomerite sedište u svim pravcima kako bi bili sigurni da je sedište dobro osigurano i postavljeno. Ako je potrebno da dodatno zategnete pojas, povucite rameni deo prema ležištu. Kada odvezete pojas on će se vratiti automatski u prvobitno stanje.**

Tabela za pravilno postavljanje i upotrebu sigurnosnih sedišta za decu uz korišćenje sigurnosnog pojasa.

Koristite dečije sedišta koje je zvanično odobreno i koje odgovara vašem detetu. Kada koristite sigurnosna dečija sedišta pogledajte sledeću tabelu:

**Starosna grupa/težina**

	Mesto postavljanja sedišta		
	Prednje suvozačevo sedište	Bočno zadnje sedište	Sredina zadnjeg sedišta
0 : Do 10 kg (0 - 9 meseci)	U	U	X
0+ : Do 13 kg (0 - 2 godine)	U	U	X
I : 9 kg do 18 kg (9 mes. - 4 godine)	U	U	X
II & III : 15 kg do 36 kg (4 - 12 god.)	U	U	X

**U** : Pogodno za korišćenje za "univerzanul" kategoriju sigurnosnih sedišta za ovu kategoriju



**UPOZORENJE**

Iz bezbednosnih razloga, mi preporučujemo montiranje ovih posebnih sedišta za decu na zadnje sedišta automobila, čak i u slučaju kada je vazdušni jastuk suvozača deaktiviran, postavljanjem prekidača u položaj OFF.. Ukoliko je neophodno da dečije sigurnosno sedišta postavite na sedišta suvozača, obavezno deaktivirajte vazdušni jastuk.

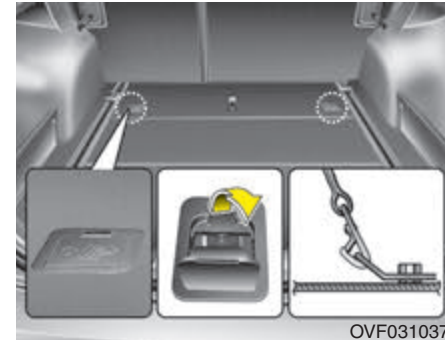

OVF031037

*Ojačavanje dečijeg sedišta pomoću sidro-kuke sistema sa pričvrstnom trakom (ako je vozilo opremljeno)  
Sigurnosne sidro-kuke se nalaze na patosu vozila, iza zadnjih sedišta.*



1. Okrenite dečije sedište i pričvrstite ga preko sedišta u vozilu. Kod vozila koja imaju podesive naslone za glavu, okrenite traku za fiksiranje ispod naslona za glavu, kod drugih vozila okrenite traku preko vrha sedišta
2. Povežite traku sa kukom za dečje sedište i zategnite traku da biste osigurali sedište..

**⚠ UPOZORENJE**  
Dete može biti teško povređeno ili usmrćeno u toku sudara ukoliko sedište za dete nije dobro fiksirano za vozilo pomoću trake za fiksiranje ili ukoliko dete nije pravilno osigurano u sigurnosnom sedištu za dete. Uvek pratite uputstvo proizvođača za postavljanje sigurnosnog sedišta za dete.

**⚠ UPOZORENJE** Traka za fiksiranje  
Ne stavljajte više od jednog deteta u sedište za decu jer dodatna težina može prouzrokovati pucanje pričvrzne trake ili pucanje kuke što može dovesti do teških povreda ili smrti

**⚠ UPOZORENJE** - Provera sigurnosnog sedišta P  
Proverite da li je sigurnosno sedište dobro osigurano povlačenjem i pomeranjem u svim pravcima sedišta. Nepravilno postavljeno i osigurano sedište za dete se slobodno pomera

**⚠ UPOZORENJE** Ojačavanje sigurnosnog sedišta pomoću kuke  
• Ojačavanje sigurnosnog sedišta pomoću kuke i pričvrzne trake je dizajnirano tako da izdrži samo težinu koja je predviđena za sedišta koja odgovaraju dečijoj težinskoj grupi. Ni pod kojim uslovima ne treba koristiti kuku i pričvrzne trake za sigurnosne pojaseve odraslih ili za kačenje drugih predmeta ili opreme.  
• Pričvrzne trake neće imati svoju funkciju ukoliko ih zakačite na neko drugo mesto ili za nešto drugo osim za kuku koja je predviđena za to

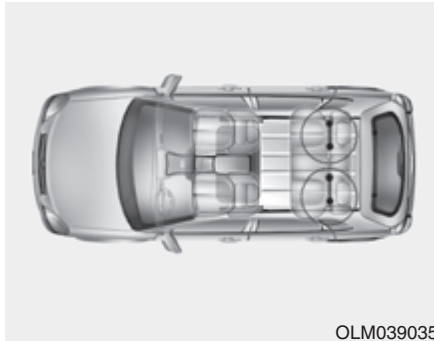

OLM039035

**Ojačavanje dečijeg sedišta pomoću “ISOFIX” sistema i kuke sa pričvrsnom trakom (ako je vozilo opremljeno)**

ISOFIX je standardni sistem ojačavanja sigurnosnih sedišta za decu, kojim se eliminiše potreba za korišćenjem sigurnosnog pojasa za odrasle. Upotreba ovog sistema je bezbednija i postavljanje sedišta je mnogo jednostavnije. Dečija sigurnosna sedišta sa ISOFIX sistemom mogu biti postavljena samo ukoliko sa izradjena u skladu sa regulativama zakona ECE-R44, kao i da li je odobreno za upotrebu od strane proizvođača vozila

\* ISOFIX: International Standards Organisation FIX

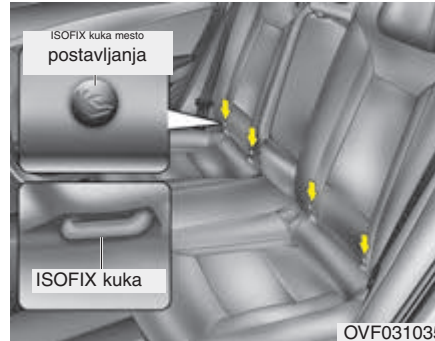

OVF031035

Na svakoj od bočnih strana zadnjeg sedišta postoje označena mesta za postavljanje sigurnosnih sedišta za dete.

Ova mesta označavaju mesta gde se nalaze kuke za fiksiranje sigurnosnih sedišta za decu.

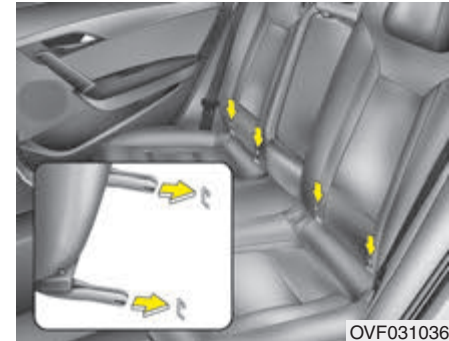

OVF031036

Obe bočne strane zadnjeg sedišta su opremljeni sa ISOFIX kukama kao i sa odgovarajućom trakom za fiksiranje na naslonu zadnjih sedišta pozadi. ISOFIX kuke se nalaze između jastuka za sedenje i naslona sedišta, označeno je ISOFIX nalepnicom. Da bi bili pravilno postavljeni, CRS ISOFIX konektori treba da se uklope sa ISOFIX kukama u vozilu (trebalo bi da čujete “klik”, proverite potencijalne vizuelne indikatore na CRS i dodatno proverite povlačenjem kaiša). CRS koji je univerzalno usklađen sa ECE-R 44 treba i dodatno da bude fiksiran gornjim pojaseom koji je prikačen na odgovarajuću gornju kuku na naslonu.

Postavljanje i korišćenje dečijeg sigurnosnog sedišta mora biti u skladu sa uputstvom za postavljanje koje je dato uz ISOFIX-sedište.

### UPOZORENJE

Kada koristite "ISOFIX" sistem za postavljanje dečijeg sedišta na zadnje sedište vozila, svi sigurnosni pojasevi na zadnjem sedištu koji nisu u upotrebi moraju biti pričvršćeni u njihove kopče, a kajševi sigurnosnih pojaseva treba da budu iza sedišta za decu, van domašaja deteta. Ne pričvršćeni metalni delovi sigurnosnog pojasa ili kopče mogu da dovedu do toga da dete dohvati nezategnute kajševe ili da dohvati kopču sigurnosnog pojasa što može dovesti do gušenja deteta, teških povreda ili do smrti deteta. Nemojte pokrivati stvarima ili drugim predmetima kuke koje se nalaze na dnu, takodje proverite da vam se nije nešto upetljalo u sistem sigurnosnih kuka za kačenje dečijeg sedišta

Učvršćivanje sigurnosnog sedišta za dete  
1. Da bi ste sigurnosno sedište za dete pričvrstili za ISOFIX kuke, ubacite nastavke sedišta, tako da dobijete zvučno KLIK.

### MERE PREDOSTROŽNOSTI

Prilikom postavljanja sigurnosnog sedišta za dete sa ISOFIX sistemom, ne dozvolite da vam se kopča pojasa izgrebe ili da se kajš pojasa zaglavi u kuke sistema.

2 Povežite traku za fiksiranje sa kukom za dečije sedište i zategnite traku da biste osigurali sedište (opisano na prethodnoj strani)

 **UPOZORENJE**

ISOFIX, postavljene kuke mogu se koristiti samo za postavljanje dečijeg sedišta sa desne i leve strane zadnjeg sedišta. Nikada ne pokušavajte da postavite sedište na sredinu zadnjeg sedišta. Ukoliko dodje do sudara, ISOFIX sistem neće biti dovoljno jak da dečije sedište koje je postavljeno na sredinu zadnjeg sedišta obezbedi, što može dovesti do kidanja kuka iz ležišta, i prouzrokovati ozbiljne povrede i smrt. Ne postavljajte više od jednog sigurnosnog sedišta za dete na dole postavljene kuke, dodatna težina može prouzrokovati kidanje kuka i traka iz ležišta, i dovesti do teških povreda ili smrti.

(Nastavlja se)

(nastavak)

Koristite ISOFIX sistem i ISOFIX kompatibilna sigurnosna sedišta za decu samo na ispravan način i prema priloženoj tabeli.

Uvek partite uputstva proizvođača za postavljanje i korišćenje sigurnosnog sedišta za decu

# Sigurnosni sistem vašeg vozila

Tablica slaganja tj. kompatibilnosti dečjeg sedišta sa ISOFIX sistemom – Za Evropu

Težina	Veličina	Postavljanje	mesto ISOFIX kuka u vozilu			
			Suvozačevo sedište	Bočno zadnje sedište – vozačeva strana	Bočno zadnje sedište (suvozačeva s tranā	Zadnje sedište sredina
Nosiljka	F	ISO/L1	-	X	X	-
	G	ISO/L2	-	X	X	-
0 : Do 10kg	E	ISO/R1	-	IL	IL	-
0+ : Do 13kg	E	ISO/R1	-	IL	IL	-
	D	ISO/R2	-	IL	IL	-
	C	ISO/R3	-	IL	IL	-
I : od 9 do 18kg	D	ISO/R2	-	IL	IL	-
	C	ISO/R3	-	IL	IL	-
	B	ISO/F2	-	IUF	IUF	-
	B1	ISO/F2X	-	IUF	IUF	-
	A	ISO/F3	-	IUF	IUF	-

IUF = IUF = Pogodno za ISOFIX dečja sedišta univerzalne kategorije, okrenuta licem unazad, odobrene za upotrebu u težinskoj grupi

IL = Pogodno za određene ISOFIX dečja sig.sedišta(CRS) odobrena od strane proiz.vozila, i u skladu sa ECE44 regulativom zakona Ova kategorija ISOFIX sig.sedišta su za upotrebu u pojedinim vrstama vozila i postoje ograničenja/zabrane ili spadaju u kategoriju "semi-universal"(polu -univerzalne kategorije. X = X = ISOFIX položaj koji nije pogodan za ISOFIX sigurnosni sistem za decu sa posebnim sedištem u ovoj težinskoj grupi i/ili ovoj klasi veličine.

\* ISO/R2 i ISO/R3 se mogu podesiti na suvozačevom sedištu samo ako je do kraja pomereni unapred.

\* ISOFIX Klase veličina i pričvršćivanje ISOFIX sistema učvršćivanja dečjih sedišta

A - ISO/F3: Sedište za malo dete u punoj veličini okrenuto licem u napred CRS (visina 720mm)

B - ISO/F2: Sedište za malo dete smanjene veličine okrenuto licem unapred CRS (visina 650mm)

B1 - ISO/F2X: Sedište za malo dete smanjene veličine, dodatni modeli, anatomskog oblika, licem u napred CRS (visina 650mm)

C - ISO/R3: Sedište za malo dete u punoj veličini okrenuto licem u nazad CRS

D - ISO/R2: Sedište za malo dete smanjene veličine okrenuto licem u nazad CRS

E - ISO/R1: Nosiljka - okrenuta u nazad CRS

F - ISO/L1: Nosiljka postavljanje na levu bočnu stranu zadnjeg sedišta, licem u napred CRS (carry-cot)

G - ISO/L2: Nosiljka postavljanje na desnu bočnu stranu zadnjeg sedišta, licem u napred CRS (carry-cot)



*Preporučena sigurnosna sedišta za decu – Za Evropu*

Starosna grupa	Naziv	Proizvodjač	Način postavljanaja	ECE-R44 Odobreno za upotrebu po broju odobrenja:
Grupa 0-1 (0-18kg)	BIMBO G0/1 S	FAIR	Licem u nazad, uz spec. ISOFIX sistem tip "G"	E4 03443416 (Seat) E4 04443718 (Platform)
	Baby Safe Plus II	Britax Römer	Licem u nazad, uz ISOFIX adapter	E1 04301146
Grupa 1 (9-18kg)	Duo Plus	Britax Römer	Licem u napred, sa ISOFIX sistemom nisko postavljene kuke + pričvršne	E1 04301133

trake

***Dodatne informacije o proizvođaču:***

FAIR <http://www.fairbimbofix.com>  
 Britax Römer <http://www.britax.com>

**SISTEM VAZDUŠNIH JASTUKA- (SRS) (ako je vozilo opremljeno)**

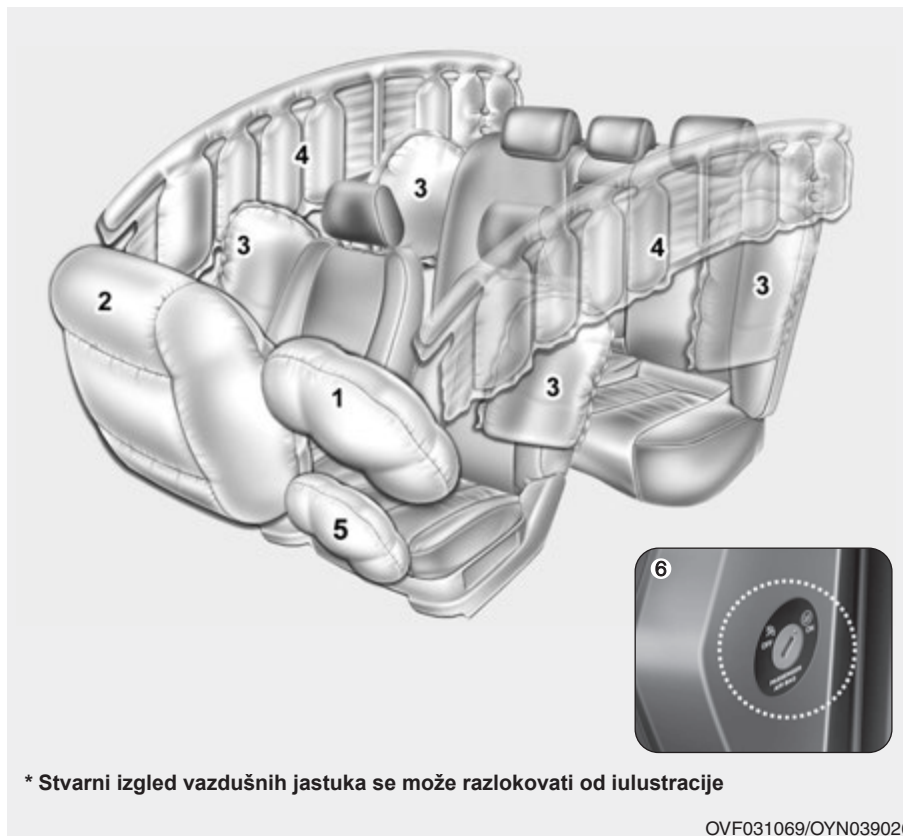

- 1) Vozačev vazdušni jastuk
- 2) Suvozačev vazdušni jastuk\*
- 3) Bočni vazdušni jastuk\*
- 4) Vazdušnja zavesa\*
- 5) Vazdušni jastuk za kolena vozača\*
- 6) Prekidač za vazdušni jastuk suvozača ON/OFF \*

\* : ako je vozilo opremljeno)

**⚠ UPOZORENJE**  
Čak i ako vaše vozilo ima vazdušne jastuke, Vi i vaši putnici uvek morate bitivezani sigurnosnim pojasevima, kako bi se smanjila mogućnost zadobijanja teških povreda ukoliko dodje do sudara ili prevrtanja vozila.

\* Stvarni izgled vazdušnih jastuka se može razlikovati od ilustracije

OVF031069/OYN039026

### Kako radi sistem vazdušnih jastuka

- Vazdušni jastuci se aktiviraju (naduvaće se ako je to potrebno) samo kada se kontakt ključ okrene u položaj ON ili START.
- Vazdušni jastuci će se naduvati u trenutku čeonog ili bočnog sudara (ako je vozilo opremljeno sa bočnim vazdušnim jastucima i vazdušnom zavesom) da bi zaštitili putnike od ozbiljnih povreda.
- Ne postoji neka određena brzina pri kojoj će se vazdušni jastuci naduvati. Uopšteno, vazdušni jastuci su dizajnirani da se aktiviraju u zavisnosti od jačine udarca i pravca udarca.. Ova dva faktora odlučuju da li će senzori poslati elektronski signal da se jastuci aktiviraju/naduvaju.
- Aktiviranje vazdušnih jastuka zavisi od više faktora uključujući brzinu vozila, ugao ili udar i gustinu i ukočenost predmeta ili vozila koje vaše vozilo udara. Međutim,aktiviranje nije ograničeno samo na gore pomenute činioce
- Prednji vazdušni jastuci se naduvaju i izduvaju u trenutku.

Nemoguće je videti trenutak kada će se naduvati jastuci u toku nesreće. Veća je verovatnoća i da ćete videti izduvani jastuk kako visi iz panela nakon sudara

- Da bi obezbedili zaštitu u različitim sudarima, vazdušni jastuci moraju da se naduvaju brzo. Brzina kojom se vazdušni jastuk naduvava je posledica nedostatka vremena u kom se desi sudar i potrebe da se vazdušni jastuk nađe između putnika i unutrašnjosti vozila, pre nego što putnik udari u njega. Brzina naduvavanja jastuka smanjuje rizik od ozbiljnih i po život opasnih povreda u sudarima i prema tome je neizostavni deo sistema vazdušnih jastuka. Međutim, naduvavanje vazdušnih jastuka može da izazove povrede kao što su ogrebotine na licu, modrice i prelome, moguće su i druge vrste povreda, zbog toga što se prilikom naduvavanja jastuci velikom jačinom šire. • Postoji mogućnost da i u nekim okolnostima kontakt sa vazdušnim jastukom vozača može da prouzrokuje ozbiljne povrede, posebno ako vozač sedi vrlo blizu volana



### UPOZORENJE

- Da bi se izbegle povrede i smrt aktiviranjem vazdušnog jastuka u toku sudara, potrebno je da vozač sedi što je dalje moguće od volana (najmanje 250 mm . Suvozač treba uvek da pomeri svoje sedište što je dalje moguće i da se nasloni na naslon sedišta. • Vazdušni jastuk se naduvava u trenutku sudara i ukoliko putnici ne sede u pravilnom položaju mogu da budu povređeni od jačine kojom se jastuk prilikom naduvavanja širi.
- Naduvavanje vazdušnih jastuka može da izazove povrede kao što su ogrebotine na licu, modrice po telu, razne prelome, lomljene naočare ili opekotine.

### Buka i dim

Kada se vazdušni jastuci naduvavaju, može se čuti jači zvuk, videćete dim i fini prah u vazduhu. Ovo je normalna pojava i rezultat je aktiviranja, naduvavanja jastuka. Nakon naduvavanja jastuka, možete osetiti nelagodnost prilikom disanja zbog kontakta vaših grudi sa sigurnosnim pojasom i vazdušnim jastukom, i kao posledicu udisanja dima i praha. Otvorite vrata i prozore nakon sudara što je pre moguće da biste smanjili nelagodnost i sprečili dalje izlaganje dimu i prahu. Iako dim i praj nisu toksični, mogu izazvati iritaciju kože (očiju, nosa i grla itd). U ovom slučaju, operite i isperite hladnom vodom, i odmah konsultujte lekarara ukoliko se simptomi nastave

### UPOZORENJE

Nakon aktiviranja vazdušnih jastuka, njihove komponente (volan, panel ploča ispred suvozača) ili obe krovne šine iznad prednjih i zadnjih vrata su vrele. Da bi ste sprečili povrede, ne dodirujte komponente vazdušnih jastuka odmah nakon naduvavanja jastuka.

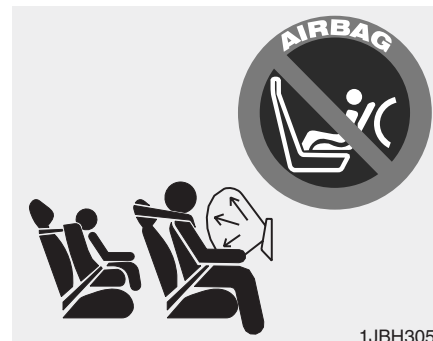

1JBH3051

Nemojte postavljati dečije sedište na suvozačevo sedište

Nikada ne postavljajte dečije sedište (leđima okrenuto ka vetrobranskom staklu) na suvozačevo sedište ukoliko niste deaktivirali vazdušni jastuk. Ukoliko se vazdušni jastuk aktivira, udariće dečije sedište i prouzrokovati teške povrede deteta. Takođe nemojte postavljati dečije sedište (okrenuto licem ka vetrobranskom staklu) na suvozačevo sedište. Ukoliko se vazdušni jastuk aktivira, udariće dečije sedište i prouzrokovati teške povrede deteta

**⚠ UPOZORENJE**  
Izuzetno opasno!

- Nikada ne postavljajte dečiju stolicu u kojoj dete gleda unazad na sedište zaštićeno vazдушnim jastukom! Nikada ne postavljajte dečije sedište na suvozačevu mesto. Ako se suvozačev vazdušni jastuk aktivira, može ozbiljno da povredi dete.
- Kada deca sede na zadnjem se-dištu do vrata u vozilu opremljenom bočni vazдушnim jastucima/vazдушnom zavesom, postavite dečije sedište što je dalje moguće od vrata, i proverite da li je sedište pričvršćeno. Naduvavanje bočnih vazдушnih jastuka/vazdušne zavese može naneti ozbiljne povrede detetu ili usmrti dete



W7-147

**Svetlo upozorenja i indikator vazдушnih jastuka**

**Svetlo upozorenja za vazdušne jastuke**  
Svrha svetla upozorenja za vazdušne jastuke na instrument tabli je da Vas upozori na potencijalni problem vašeg dodatnog sigurnosnog sistema (SRS).

Kada je kontakt ključ okrenut u položaj ON, signalno svetlo će svetleti oko 6 sekundi, i potom će se ugasisi. Proverite dodatni sigurnosni sistem: Ukoliko se signalno svetlo ne uključi odmah nakon što je kontakt ključ okrenut u položaj ON. Signalno svetlo ostaje i dalje upaljeno no i nakon što je svetlelo 6 sekundi. Signalno svetlo se nije ugasisi kada je vozilo u pokretu. Signalno svetlo svetli trepćućim svetlom kada je kontakt ključ u ON položaju.



Indikator ON-uključeno za suvozačev vazdušni jastuk (ako je vozilo opremljeno)  
Kada je kontakt ključ okrenut u položaj ON, signalno svetlo će svetleti oko 4 sekunde, i potom će se ugasiti  
Ovaj indikator će svetleti oko 60 sekundi, svaki put kada se prekidač za suvozačev vazdušni jastuk postavi u položaj ON, i zatim će se ugasiti.



Indikator OFF isključeno za suvozačev vazdušni jastuk (ako je vozilo opremljeno)



Kada je kontakt ključ okrenut u položaj ON, signalno svetlo će svetleti oko 4 sekunde, i potom će se ugasiti.  
Indikator OFF (isključeno) prednjeg suvozačevog vazdušnog jastuka će se upaliti kada prekidač za vazdušni jastuk postavite u položaj OFF, ukoliko je kontakt brava u položaju ON.

### MERE PREDOSTROŽNOSTI

Ukoliko je prekidač za prednji vazdušni jastuk suvozača u kvaru, indikator OFF (isključeno) se neće upaliti. (indikator ON (uključeno) za vazdušni jastuk suvozača se pali i nakon 60 sekundi će se ugasiti)

u ovom slučaju, ukoliko dodje do sudara, vazdušni jastuk suvozača će se aktivirati, bez obzira što je prekidač podešen u položaj OFF (isključeno)

Potrebno je da ovlašćeni HYUNDAI serviser pregleda što je pre moguće prekidač ON/OFF za prednji vazdušni jastuk suvozača kao i SRS sistem.

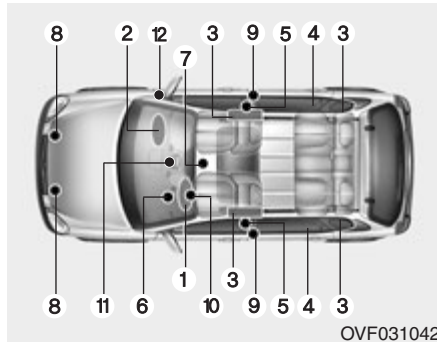

OVF031042

**Komponente i funkcije SRS sistema**  
SRS sistem se sastoji od sledećih komponenti:

1. Modul vazdušnog jastuka na suvozačevoj strani
2. Modul vazdušnog jastuka na vozačevoj strani \*
3. Moduli bočnog vazdušnog jastuka\*
4. Moduli vazdušne zavese\*
5. Ležište pred-zatezača
6. Svetlo upozorenja za vazdušne jastuke
7. SRS kontrolni modul (SRSCM)
8. Senzori za čeonu udar\*
9. Senzori za udarac sa strane\*
10. Modul vozačevog vazdušnog jastuka za kolena\*
11. Indikator ON/OFF prednjeg suvozačevog vazdušnog jastuke \*

## 12. Prekidač ON/OFF suvozačevog vazdušnog jastuka\*

\* : ako je vozilo opremljeno

SRSCM neprestalno prati sve elemente od momenta davanja kontakta, da bi na osnovu siline udarca za vreme sudara, aktivirao naduvavanje vazdušnog jastuka ili aktiviranje sigurnosnih pojaseva sa pred zatezačem. SRS "AIR BAG" svetlo upozorenja će treperiti oko šest sekundi na instrument tabli nakon što se kontakt ključ okrene u položaj ON, nakon čega SRS "AIR BAG" indikator treba da se ugasi

### UPOZORENJE

Ukoliko se bilo koja od dole navedenih stvari desi to ukazuje na kvar SRS sistema. Potrebno je da vam ovlašćeni HYUNDAI serviser pregleda sistem vazdušnih jastuka što je pre moguće.

- Svetlo upozorenja se ne uključuje nakon što se kontakt ključ okrene u položaj ON.
- Svetlo upozorenja je i dalje uključeno nakon što je svetlelo 6 sekundi.
- Svetlo upozorenja se uključuje dok je vozilo u pokretu.
- Svetlo treperi kada je kontakt brava u položaju ON.

Vozačev prednji vazd.jastuk (1)



Vozačev prednji vazdušni jastuk (1)  
Moduli vazdušnog jastuka se nalaze i u sredini volana i u prednjem panelu iznad kasete za sitnice kod suvozača. SRSCM detektuju jači udar na prednjem delu vozila, prednji vazdušni jastuci se automatski aktiviraju.

Vozačev prednji vazd.jastuk (2)



Nakon aktiviranja, šavovi na centralnoj ploči volana će se razdvojiti pod pritiskom usled ekspanzije vazdušnih jastuka dalje otvarajući poklopac što će omogućiti potpuno naduvavanje vazdušnih jastuka

Vozačev prednji vazd.jastuk (3)



Potpuno naduvan vazdušni jastuk u kombinaciji sa pravilno postavljenim sigurnosnim pojasom, usporava nagli pokret vozača ili suvozača napred smanjujući rizik od povreda glave i grudnog koša. Pošto se sasvim naduva, vazdušni jastuk odmah počinje da se izduvava kako bi vozač mogao da održi pregled situacije pred sobom i da bi mogao da upravlja vozilom



Prednji vazdušni jastuk suvozača

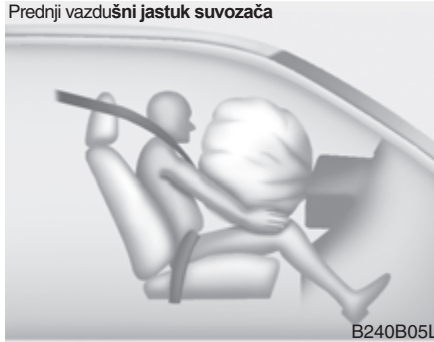

B240B05L

**⚠ UPOZORENJE**

- Ne stavljajte i nemojte ugrađivati nikakve dodatke kao što su (držači za čaše, držači kasete, nalepnice itd.) na prednjem suvozačevom panelu iznad kasete za sitnice. Takvi predmeti mogu da povrede vas i putnike ukoliko se suvozačev vazdušni jastuk aktivira.
- Kada postavljate posudu sa osveživačem vazduha u vozilo, ne stavljajte je blizu istrumenata i površine instrument table. On može potencijalno biti opasan kada se suvozačev vazdušni jastuk naduva

**⚠ UPOZORENJE**

Kada se SRS aktivira, može se čuti jači zvuk i dolazi do oslobađanja fine prašine u vozilu. Ovo je normalna pojava i ne predstavlja nikakvu opasnost - vazdušni jastuci se pakuju sa tom finom prašinom. Fina prašina koja se stvara prilikom izduvavanja vazdušnog jastuka može izazvati nadražaje na koži ili iritaciju oka kao i da pogorša asmu kod nekih ljudi. Uvek temeljno operite sve delove kože sa mlakom vodom i blagim sapunom nakon nesreće u kojoj su se vazdušni jastuci aktivirali. (Nastavlja se)

**(Nastavak)**

- SRS može biti u funkciji samo kada je kontakt ključ u položaju "ON". Ukoliko se SRS svetlo upozorenja ne upali, ili ostaje upaljeno i nakon treperenja od 6 sekundi, kada je kontaktbrava u položaju ON, ili ukoliko se svetlo upozorenja upali u toku vožnje, to ukazuje da postoji kvar na SRS sistemu i potrebno je da se što pre obratite ovlašćenom HYUNDAI serviseru,
- Pre nego što zamenite osigurač ili raskaiteterminal baterije, okrenite kontakt ključ u položaj LOCK i izvucite kontakt ključ iz kontakt brave. Nikada ne skidajte i nemojte menjati osigurač(e) sistema vazdušnih jastuka kada se kontakt ključ nalazi u položaju ON. Ukoliko se ne pridržavate ovog upozorenja SRS "AIR BAG" svetlo upozorenja će početi da svetli.

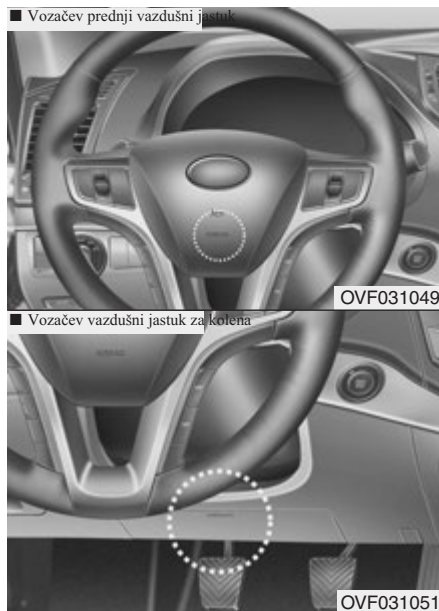

**Vozačev prednji vazdušni jastuk (ako je vozilo opremljeno)**

Vaše HYUNDAI vozilo je opremljeno dodatnim sigurnosnim sistemom (Vazdušni jastuci) kao i sa sigurnosnim pojasevima koji se vezuju preko kukova i ramena, za vozača i suvozača.

Naznake koje ukazuju na prisustvo ovog sistema su slova "AIRBAG" ugravirana na poklopcu vazdušnog jastuka koji se nalazi na kolu upravljača i /ili u panelu koji se nalazi u visini kolena vozača, ispod kola upravljača i na prednjem panelu iznad kasete za sitnice ispred suvozača. SRS sistem se sastoji od vazdušnih jastuka koji su ugrađeni ispod poklopca centralne ploče na samom kolu upravljača, na panelu u visini kolena vozača, ispod kola upravljača i ispod prednjeg panela ispred-suvozača, iznad kasete za sitnice.



Svrha ovog SRS sistema je da obezbedi vozaču i/ ili suvozaču veću zaštitu od one koju pruža sam sistem sigurnosnih pojaseva u slučaju direktnih sudara dovoljne jačine.

**⚠ UPOZORENJE**

Uvek koristite sigurnosne pojaseve i sigurnosna sedišta za decu.- Svi putnici moraju uvek biti vezani,svaki put kada bilo gde kreneti automobilom, Vazdušni jastuci se naduvavajuveoma brzo. Sigurnosni pojasevi drže telo putnika u pravilnom položaju kako bi se omogućila maksimalnaiskorišćenost vazdušnih jastuka. Čak i sa vazdušnim jastucima, nepravilno vezani ili nevezani putnici mogu da zadobiju povrede kada se vazdušni jastuk naduva. Uvek se pridržavajte svih mera predotrožnosti koje se nalaze u ovom priručniku o sigurnosnim pojasevima, vazdušnim jastucima i bezbednosti putnika. Da bi ste smanjili mogućnost ozbiljnih povreda i da bi ste imali maksimalnu korist od sistema zaštite:

- Nikada nemojte postavljati sedišta za dete ili samo dete na prednje sedišta.
- Uvek vežite decu na zadnjem sedištu. To je najsigurnije mesto za vožnju dece bilo kog uzrasta.
- Prednji i bočni vazdušni jastuci mogu da povrede putnike koji ne sede u ispravnom položaju na prednjem sedištu.

(Nastavlja se)

(Nastavak)

- Pomerite sedišta što dalje od vazdušnih jastuka, uz stalnu kontrolu komandi vozila .
- Ni Vi niti vaši putnici nemojte sedeti nepotrebno blizu vazdušnih jastuka. Vozač i putnici koji ne sede u pravilnom položaju mogu zadobiti teške povrede od naduvanog vazdušnog jastuka.Y
- Nikada se ne naslanjajte na vrata ili centralnu konzolu – uvek sedite u uspravnom položaju.
- Nemojte dozvoliti da se putnici voze na mestu suvozača kada svetli OFF indikator za vazdušni jastuk suvozača zato što se vazdušni jastuk neće aktivirati pri frontalnim sudarima.
- Nemojte stavljati nikakve predmete preko ili blizu etikete koja označava vazdušne jastuke na kolu upravljača i instrument-tabli iznad kasete kod suvozača, jer bi svaki takav predmet mogao naškoditi ukoliko vozilo bude u sudaru dovoljno jakim da izazove naduvavanje vazdušnih jastuka.(Nastavlja se)

(Nastavak )

- Nemojte sami dirati niti pokušavati da sami raskačinjete instalaciju SRS sistema ili bilo koju od komponenti sistema. Moglo bi doći do povrede zbog iznenadnog nadu-vavanja vazdušnih jastuka ili da usledi kvar na celom sistemu, i do neoperativnosti sistema.
- Ukoliko svetlo upozorenja za SRS vazdušne jastuke i dalje svetli nakon što je vozilo u pokretu, neka vam ovlašćeni HYUNDAI serviser pregleda sistem vazdušnih jastuka što je pre moguće.
- Vazdušni jastuci se koriste samo jedan put – neka vam HYUNDAI ovlašćeni serviser zameni vazdušne jastuke odmah nakon njihove upotrebe.

(Nastavlja se)

### (Nastavak)

- Prednji vazdušni jastuci nisu namenjeni da se aktiviraju kod sudara prilikom kojih je došlo do udara sa strane ili kod udara vozila od pozadi, niti kod prevrtanja. Uz to vazdušni jastuci neće biti aktivirani ukoliko silina udara je ispod snage koja je potrebna za aktiviranje vazdušnih jastuka.
- Sedište za decu nesme nikada da se postavi na prednje sedište. U toku sudara kada se vazdušni jastuk aktivira beba ili dete može biti teško povređeno ili usmrćeno.
- Deca uzrasta od 12 godina i mlađa, moraju uvek da budu vezana na zadnjem sedištu na propisan način. Nikada nemojte dozvoliti deci da se voze na prednjem sedištu. Ukoliko dete uzrasta preko 12 godina mora da sedi na prednjem sedištu, on ili ona moraju biti vezani na propisan način a sedište treba da bude pomereno što je dalje moguće.

(Nastavlja se)

### (Nastavak)

- Radi maksimalne zaštite kod svih vrsta sudara, svi putnici u vozilu, uključujući i vozača, moraju uvek da budu vezani sigurnosnim pojasevima sedeći u uspravnom položaju, bez obzira da li postoji vazdušni jastuk, da bi se smanjio rizik od teških povreda ili smrti. Nemojte sedeti nepotrebno blizu vazdušnog jastuka niti se naslanjati na njega dok je vozilo u pokretu.
- Ne sedenje u pravilnom uspravnom položaja može da dovede do teških povreda u toku sudara. Svi putnici treba da sede uspravno sa naslonom podignutim u uspravan položaj, vezanog pojasa, noge treba da budu ispružene i na patosu vozila svo vreme dok je vozilo u pokretu i dok vozilo ne bude parkirano i kontakt ključ izvadjen iz brave. na parking u i kada izvadimo kontakt ključ.
- SRS sistem vazdušnih jastuka mora da naduva jastuk veoma brzo da bi obezbedio zaštitu u slučaju sudara. Ako osoba ispred koje se nalazi vazdušni jastuk nije u odgovarajućem položaju zato što nije vezana pojasom, jačina kontakta sa vazdušnim jastukom može da izazvati teške ili smrtonosne povrede..



*Prekidač za uključivanje / isključivanje "ON/OFF" vazdušnog jastuka suvozača (ako je vozilo opremljeno) Vazdušni jastuk suvozača može biti isključen pritiskom na (ON = uključen/ OFF=isključen) prekidač ako je dečje sedište postavljeno na sedište suvozača ili ukoliko na sedištu suvozača niko ne sedi.*

*U situacijama kada je neophodno da postavite dečje sedište na sedište suvozača tako da je detetovo lice okrenuto ka naslonu sedišta vazdušni jastuk suvozača mora biti isključen.*

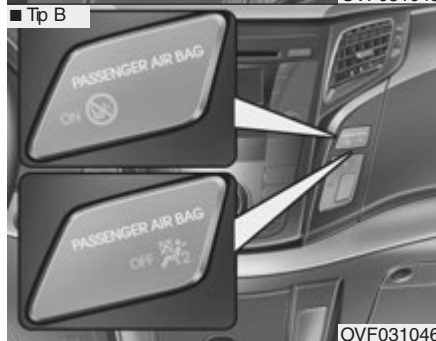

Isključivanje ili ponovno uključivanje vazdušog jastuka suvozača:

Da biste isključili vazdušni jastuk suvozača, stavite (master) ključ za paljenje u ON/ OFFprekidač i okrenite ga u položaj “OFF”.

OFF indikator (isključeno) će se  upaliti, i ostaće da svetli dok ponovo ne uključite jastuk

Da ponovo uključite suvozačev vazdušni jastuk, postavite kontakt ključ u prekidač ON/ OFF i prebacite u ON položaj.

OFF indikator će se ugasiti, a indikator za prednji vazdušni jastuk suvozača će



goreti oko 60 sekundi

#### UPOZORENJE



Kod nekih modela, ON/OFF prekidač za prednji vazdušni jastuk može se okrenuti i korišćenjem sličnog malog čvrstog predmeta. Uvek proverite položaj ON/OFF prekidača za prednji vazdušni jastuk i indikatora za prednji vazdušni jastuk kod suvozača.

#### \* NAPOMENA

- Kada je prekidač za uključivanje / isključivanje vazdušnog jastuka suvozača uključen, to znači da je vazdušni jastuk aktivan i sedišta za decu ili bebe ne treba da bude postavljeno na mestu suvozača.
- Kada je prekidač za uključivanje/ isključivanje vazdušnog jastuka suvozača isključen, to znači da je vazdušni jastuk deaktiviran.



#### MERE PREDOSTROŽNOSTI

Ukoliko ON/OFF prekidač za vazdušni jastuk suvozača ne radi dobro, svetlo upozorenja (  ) za SRS na instrument tabli će svetleti i pokazivač “OFF” (Isključen) (  ) za vazdušni jastuk suvozača neće svetleti, (pokazivač “ON” prednjeg va-zdušnog jastuka suvozača će zasvetleti i isključiti se nakon 60 sekundi) SRS kontrolni modul će reakt-

### **(Nastavak)**

*Ukoliko svetlo upozorenja za SRS vazdušni jastuk ne svetli kada je kontakt ključ okrenut u položaj "ON", ili svetli i kada je vozilo u pokretu, neka vam Hyundai ovlašćeni serviser pregleda ON/OFF prekidač za suvozačev prednji vazdušni jastuk, sistem sigurnosnog pojasa sa pred-zatezačem i SRS sistem što je pre moguće.*

*•Ukoliko se ovo dogodi neka va-movlašćeni Hyundai serviser pregleda ON/OFF prekidač za vazdušni jastuk suvozača, sistem sigurnosnog pojasa sa pred zate-začem i SRS sistem što je pre moguće.*

### **⚠ UPOZORENJE**

- Vozačeva odgovornost je pravilan položaj "ON"/"OFF" prekidača za suvozačev prednji vazdušni jastuk.
- Deaktivirajte suvozačev prednji vazdušni jastuk samo kada je kontakt brava okrenuta u položaj OFF= Isključeno jer može doći do nepravilnog rada kod SRSCM (SRS kontrolni modul)sistema. Samim tim postajate opasnost od toga da vozačeva ili suvo-začeva prednja ili vazdušna za-vesa sa strane se ne pokrene ili pokrene, ali ne u potpunosti kada dođe do sudara.
- Nikada ne postavljajte dečije sedište na suvozačevo sedište licem okrenutim ka sedištu jer bi beba ili dete mogli da budu teško povređeni razmeštanjem vazdušnih jastuka ukoliko dođe do sudara.

(Nastavlja se)

### **(Nastavak)**

Iako je vaše vozilo opremljeno sa prekidačem za suvozačev prednji vazdušni jastuk, nemojte postavljati dečje sedište na suvozačevo sedište. Dečije sedište nikada ne postavljajte na prednje sedište. Deca koja su velika da bi sedela u dečijem sedištu, treba da sede na zadnjem sedištu i da koriste slobodan sigurnosni pojas. Deca su najsigurnija u trenutku nesreće kada su osigurana pravilnim sistemom zaštite na zadnjem sedištu.

- Kada vam deaktiviranje nije više potrebno ponovo aktivirajte suvozačev vazdušni jastuk.

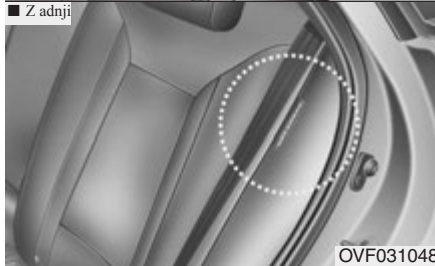
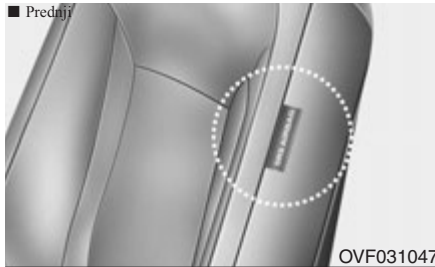

Bočni vazdušni jastuk (Ako je vozilo opremljeno)

Vaše vozilo je opremljeno bočnim vazdušnim jastukom uz svako prednje sedišće. Svrha ovog vazdušnog jastuka je da obezbedi vozaču i/ili suvozaču dodatnu zaštitu u odnosu na onu koju pružaju sami sigurnosni pojasevi.

Ovi jastuci su predviđeni da se naduvaju u nekim slučajevima bočnih udara u zavisnosti od jačine, ugla, brzine i tačke udara. Nisu predviđeni da se aktiviraju u svim slučajevima bočnih udara

**⚠ UPOZORENJE**

Ne dozvolite putnicima da se glavom i telima naslanjaju na vrata, glave i ruke izbacuju kroz otvorene prozore, niti da ostavljaju razne predmete između vrata kada sede na sedišćima koja imaju ugrađene bočne vazdušne jastuke

**⚠ UPOZORENJE**

Bočni vazdušni jastuci su dodatni sistem zaštite za bočne udarce, i ne predstavljaju zamenu za sigurnosne pojaseve. Iz tog razloga uvek koristite sigurnosne pojaseve kada god je vozilo u pokretu. Bočni vazdušni jastuci će se naduvati samo u slučaju određenih jakih bočnih udara koji mogu biti opasni po putnike.

- Za najbolju zaštitu od bočnih vazdušnih jastuka prilikom njihovog aktiviranja i njihovog udara, vozačevo i suvozačevo sedišće mora biti uspravljeno, i oba putnika moraju biti propisno vezana sigurnosnim pojasom. Ruke vozača moraju biti na kolu upravljača, kao da prikazuju kazaljke na časovniku u položaju 10 do 2, a ruke suvozača i opružene na krilu.

- Ne koristite dodatne presvlake za sedišća. Korišćenje presvlaka za sedišća može da umanjí efekat sistema

(Nastavlja se)

(Nastavlja se )

- Korištenje presvlaka za sedišta može da umanja efekat sistema
- Ne postavljajte nikakve pomoćne uređaje sa strane ili blizu bočnih vazdušnih jastuka.
- Ne postavljajte nikakve predmete preko vazdušnih jastuka niti između vas i vazdušnih jastuka
- Ne postavljajte nikakve predmete (kišobran, torbu i slično) između prednjih vrata i prednjeg sedišta. Takvi predmeti bi mogli postati opasni projektili i prouzrokovati ozbiljne povrede u slučaju aktiviranja vazdušnih jastuka.
- Da bi ste sprečili neočekivano naduvavanje bočnog vazdušnog jastuka koje vam može naneti povrede, pazite da ne udarite slučajno senzor bočnog vazdušnog jastuka uvek kada je kontakt btrava u položaju ON.
- Ukoiliko vam je sedište ili presvlaka sedišta oštećena, neka vam ovlašćeni HYUNDAI serviser pregleda i izvrši zamenu. Informišite serviseru da je vaše vozilo opremljeno bočnim vazdušnim jastucima.

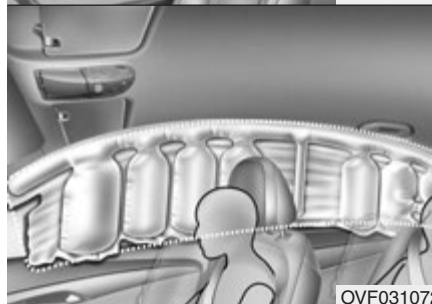
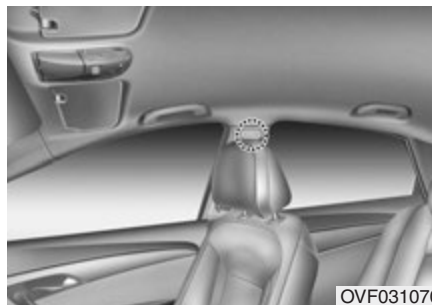

Vazdušna zaveza(ako je vozilo opremljeno)

Vazdušna zavesa se nalazi sa obe strane krovne prečage (šine) iznad prednjih i zadnjih vrata.

Dizajnirane su da zaštite glave putnika koji sede napred i putnika koji sede pozadi u određenim udarima sa strane vozila.

Vazdušna zavesa je dizajnirana tako da se aktivira prilikom određenih bočnih udara u toku sudara, u zavisnosti od siline udarca, ugla i brzine. Vazdušna zavesa nije dizajnirana da se aktivira, prilikom svih vrsta bočnih udara kao ni prilikom svih vrsta direktnih sudara, sudara od pozadi, niti će se aktivirati prilikom svih načina prevrtanja



 UPOZORENJE

- Da bi bočni vazdušni jastuci i vazдушna zavesa pružili najbolju moguću zaštitu potrebno je da vozač, suvozač i putnici koji sede pozadi ,sede u uspravnom položaju kao i da budu propisno vezani sigurnosnim pojasevima.
- Važno je da deca sede u dečijim sigurnosnim sedištima koja su postavljena na zadnje sedište.
- Kada deca sede na bočnim stranama zadnjeg sedišta potrebno je da sede u dečijem sigurnosnom sedištu koje treba postaviti što dalje od vrata vozila i propisno osigurati i učvrstiti.

(Nastavlja se)

(Nastavak)

- Ne dozvolite putnicima da se glavom i telima naslanjaju na vrata, glave i ruke izbacuju kroz otvorene prozore, niti da ostavljaju razne predmete između vrata kada sede na sedištima koja imaju ugrađene bočne vazdušne jastuke i sistem vazdušnih zavesa.
- Nikada nemojte pokušavati da otvorite ili popravite bilo koju komponentu sistema bočnih vazdušnih jastuka. Zamenu i poravku treba da izvrši samo ovlašćeni HYUNDAI serviser.
- Nepoštovanje gore navedenih upozorenja može dovesti do teških povreda ili smrti putnika u vozilu prilikom sudara.

**Zašto se moj vazdušni jastuk nije aktivirao tokom sudara?  
(Uslovi aktiviranja i neaktiviranja vazdušnih jastuka)**

Postoji mnogo različitih tipova sudara u kojima se vazdušni jastuci neće aktivirati kao dodatni vid zaštite. Takvi sudari uključuju udarce od pozadi, sa strane, drugi ili treći sudar u lančanom sudaru, kao i u sudare pri maloj brzini. Drugim rečima, samo zato što je vaše vozilo oštećeno i čak ako je pot-puno neupotrebljivo, nemojte se iznenaditi ukoliko se vaši vazdušni jastuci nisu aktivirali



OVF031056/OVF031057/OVF031058/OVF031059/OVF031060

**Senzori za ativiranje vazdušnih jastuka  
prilikom sudara (1) SRS kontrolni modul  
(2) Senzor čeonih udara  
\* : ako je vozilo opremljeno**

**(3) Senzor bočnih udara  
(prednji)\*  
(4) Senzor bočnih udara  
(zadnji)\***

**⚠ UPOZORENJE**

• Nemojte udarati i nemojte dozvoliti da predmeti udaraju o mesto gde su senzori vazдушnih jastuka postavljeni.. Ovo može dovesti do slučajnog aktiviranja koje vam može naneti teške povrede i smrt. Ukoliko se položaj ili ugao senzora promeni na bilo koji način, vazdušni jastuci mogu da se aktiviraju onda kad to nije potrebno ili da se neaktiviraju kada je potrebno izazivajući tako teške povrede i smrt.

Zbog toga nemojte sami pokušavati da popravite senzore za vazdušne jastuke, neka ovlašćeni HYUNDAI serviser obavi popravku vazдушnih jastuka.

(Nastavlja se)

(Nastavak )

- Problemi se mogu pojaviti ukoliko se uglovi senzora vazдушnih jastuka promenjene usled deformacije branika ili karoserijevozila, gde se senzori nalaze . Neka vaše vozilo pregleda i popravi ovlašćeni HYUNDAI serviser.
- Vaše vozilo je dizajnirano da podnese određene udarce kao i da se vazdušni jastuci aktiviraju u određenim sudarima. Montažom drugog branika ili zamenom branika koji nije originalan , možete značajno da utičete na aktiviranjevazдушnih jastuka prilikom sudara



*Uslovi naduvavanja vazдушnih jastuka  
Prednji vazdušni jastuk*

*Prednji vazdušni jastuci su konstruisani da se naduvaju tokom čeonog sudara, u zavisnosti od inteziteta, brzine ili ugla udara.*

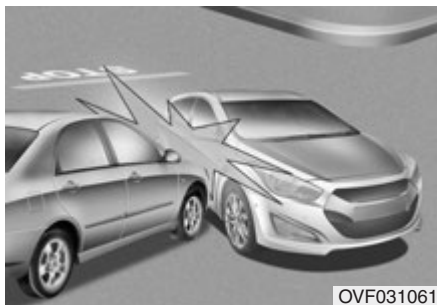

OVF031061



OVF031073

**Bočni vazdušni jastuci i vazdušna zavesa (ako je vozilo opremljeno)**

Bočni vazdušni jastuci kao i vazdušna zavesa su dizajnirani da se naduvaju kada je udar detektovan od strane senzora za bočne udare, u zavisnosti od jačine, brzine ili ugla udara.

Iako su prednji vazdušni jastuci dizajnirani (vozačev i suvozačev) da se naduvaju u slučaju čeonog sudara, oni takođe mogu da se naduvaju i u toku drugih vrsta sudara ako senzori za čeonu sudar detektuju dovoljno jak udar.

Bočni vazdušni jastuk i vazdušna zavesa su dizajnirani da se naduvaju samo u toku bočnog sudara, ali oni mogu da se naduvaju i u toku drugih vrsta sudara ako senzori bočnih udara detektuju dovoljno jak udarac.

Ako šasijom vozila udarite o neravnine na putu, razne prepreke ili premete na putu, ili vozite improvizovanim putevima udarite o trotoare, vazdušni jastuci mogu da se aktiviraju.

Vozite pažljivo po neravnim putevima i po improvizovanim putevima kako bi sprečili neočekivano aktiviranje vazdušnih jastuka



OED036099

**Uslovi u kojima se vazdušni jastuci neće naduvati**

U određenim sudarima manje brzine vazdušni jastuci se neće aktivirati. Vazdušni jastuci su dizajnirani da se ne aktiviraju u slučajevima kada neće obezbediti dodatnu zaštitu pored zaštite koju će vam pružiti sigurnosni pojasevi.

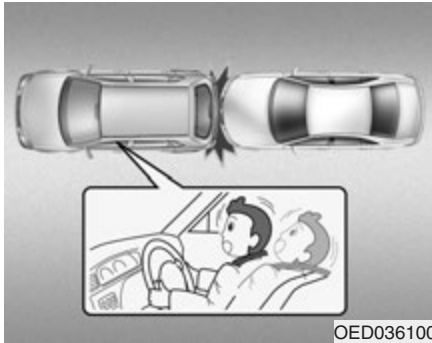

• Prednji vazdušni jastuci nisu dizajnirani da se naduvaju u sudarima od pozadi, jer se putnici u vozilu od jačine udarca pomeraju unazad. U ovom slučaju naduvani vazdušni jastuci neće pružiti dodatnu zaštitu.



• Prednji vazdušni jastuci se neće naduvati u bočnim sudarima, zato što se putnici u vozilu pomeraju u smeru udarca, iz tog razloga, u slučajevima bočnih sudara aktiviranje prednjih vazdušnih jastuka ne može da pruži dodatnu zaštitu putnicima. Međutim, bočni vazdušni jastuci i vazdušna zavesa mogu da se naduvaju u zavisnosti od inteziteta, brzine vozila i ugla udara.

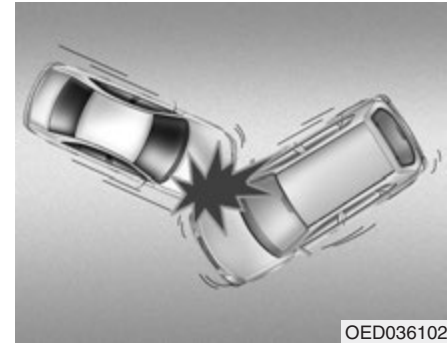

• Ukoliko dođe do udarca pod kosim uglom, putnici u vozilu se pomeraju u stranu, u kojoj vazdušni jastuci ne mogu da pruže dodatnu zaštitu iz tog razloga senzori neće aktivirati vazdušne jastuke

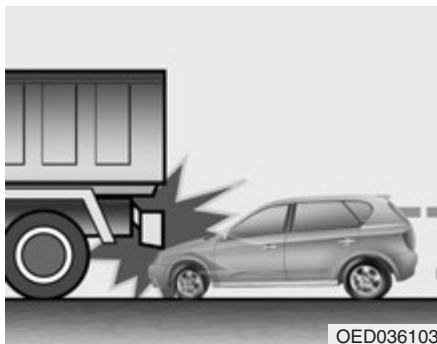

• Malo pre sudara, vozači obično koče veoma naglo. Naglo kočenje spušta prednji deo vozila i dolazi do „podvlačenja” vozila ispod vozila koje je višlje od vašeg vozila. Vazdušni jastucise neće naduvati u ovakvoj situaciji jer jer podvlačenje vozila pod drugo vozilo smanjuje jačinu udara koju detektuju senzori

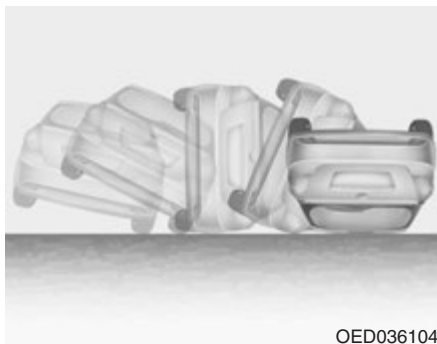

• Prednji vazdušni jastuci se neće naduvati ako dodje do prevrtanja vozila, jer vazdušni jastuci ne mogu da pruže zaštitu putnicima u ovom slučaju. Međutim, bočni vazdušni jastuci i vazдушna zavesa će se naduvati prilikom prevrtanja zbog detektovanja bočnih udara, ako je vozilo opremljeno bočnim vazdušnim jastucima i vazдушnom zavesom.

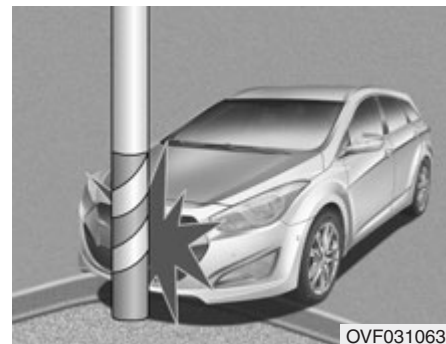

• Vazdušni jastuci se neće naduvati ako vozilo uadri u banderu ili drvo, pri čemu se sva jačina udarca koncentriše na jedno mesto a silinu udarca abzorbuje konstrukcija vozila

## Održavanje SRS sistema

SRS se praktično ne zahteva nikakvo održavanje, iz tog razloga ne postoje delovikojke možete sami bezbedno održavati. Ukoliko se SRS kontrolna lampica sistema ne pali ili ostaje stalno upaljena potrebno je da se odmah obratite ovlašćenom HYUNDAI serviseru radi pregleda sistem.

Sve vrste popravki na sistemu vazdušnih jastuka, kao što je skidanje, postavljanje, bilo kakva vrsta radova oko volana mora da izvrši ovlašćeno tehničko lice HYUNDAI serviser.

Nestručno rukovanje sistemom vazdušnih jastuka može da prouzrokuje teške povrede

 UPOZORENJE

- Izmene na SRS komponentama ili električnoj instalaciji, uključujući i postavljanje bilo kakvih ukrasa na poklopce vazdušnih jastuka ili i bilo koji vid zmena na karoseriji mogu loše uticati na rad i učinak SRS-sistema, što može dovesti do mogućih povreda.

- Za brisanje poklopaca vazdušnih jastuka, koristiti samo meku, suhu tkaninu ili tkaninu pokvašenu običnom vodom. Rastvarači i sredstva za čišćenje mogu loše da deluju na poklopce vazdušnih jastuka i pravilan rad i aktiviranje sistema. Nemojte stavljati bilo koju vrstu predmeta preko ili blizumodula vazdušnih jastuka na volanu i instrument tabli, iznad kasete kod suvozača, jer bi svaki takav predmet mogao da izazove štetu ili povredu ukoliko vozilo bude u sudaru dovoljnne jačine da izazove naduvavanje vazdušnihjastuka.

(Nastavlja se)

## (Nastavak )

- Ukoliko se vazdušni jastuci naduvaju, moraju biti zamenjeni kod ovlašćenog HYUNDAI serviser. Nemojte dirati i ne isključujte električnu instalaciju SRS sistema ili druge komponente SRS sistema što može uzrokovati zadobijanje povreda, jer se jastuci mogu slučajno aktivirati ili biti stavljeni van funkcije SRS sistema.

- Ukoliko neke komponente sistema vazdušnih jastuka moraju biti uklonjene ili ukoliko vozilo mora biti rastavljeno u delove, određene sigurnosne mere i mere predostrožnosti se moraju sprovesti. Vaš ovlašćeni HYUNDAI serviser je upoznat sa ovim merama predostrožnosti i može vam pružiti neophodne informacije. Ukoliko ne poštujete ova upozorenja i mere predostrožnosti postupke, povećavate rizik od zadobijanja povreda.

- Ukoliko vam vozilo bude poplavljeno, podne obloge natopljene vodom, ne pokušavajte da upalite motor. Odšlepajte vozilo do ovlašćenog HYUNDAI serviser.

### Dodatne mere predostrožnosti

- Nikada nemojte voziti putnike u prtljažniku ili na oborenim zadnjim sedištim. Svi putnici treba da sede uspravno, naslonjeni na naslone sedišta, sa vezanim sigurnosnim pojasevima i oslonjenih nogu o pod vozila.
- Putnici ne treba da se pomeraju ili da menjaju sedišta dok je vozilo u pokretu. Putnik koji nije vezan u toku sudara ili naglog kočenja može da izleti kroz vozilo ili od siline udara da bude odbačen na druge putnike i unutrašnjost vozila.
- Sigurnosni pojas je konstruisan da osigura samo jednu osobu. Ukoliko više osoba koristi jedan pojas može doći do ozbiljnih povreda ili smrti u toku sudara. Nemojte stavljati dodatke na sigurnosne pojaseve. Uređaji koji služe da vam pruže dodatnu udobnost prilikom korišćenja sigurnosnih pojaseva ili da im promene položaj smanjuju zaštitu koju obezbeđuju pojasevi i povećavaju mogućnost zadobijanja ozbiljnih povreda u sudaru.
- Putnici ne treba da stavljaju tvrde ili oštre predmete između sebe i vazdušnih jastuka. Nošenje tvrdih ili oštrih predmeta u vašem krilu može dovesti do povreda u slučaju naduvavanja vazdušnih jastuka.

- Putnici treba da budu odmaknuti od vazdušnih jastuka. Svi putnici treba da sede uspravno u sedištim, vezani pojasevima i sa nogama oslonjenih na pod vozila. Ukoliko putnici sede suviše blizu vazdušnih jastuka, može doći do povreda u slučaju naduvavanja vazdušnih jastuka.
- Nemojte stavljati nikakve predmete na vazdušne jastuke ili u njihovu blizinu. To može ometi pravilno funkcionisanje prednjih i bočnih vazdušnih jastuka..
- Nemojte vršiti bilo kakve prepravke ili zamenu prednjih sedišta. Menjanje prednjih sedišta može da poremeti pravilan rad dodatnog sistema zaštite ili komponenti bočnih vazdušnih jastuka.
- Nemojte stavljati nikakve predmete ispod prednjih sedišta. to može dovesti do ometanja pravilnog rada senzora bočnih vazdušnih jastuka i sistema sigurnosnih pojaseva.
- Nikada nemojte držati dete u krilu. Ukoliko držite dete u krilu u toku sudara ono može zadobiti ozbiljne povrede ili biti usmrćeno u toku sudara. Sva dece treba da sede u dečijim sedištim ili da budu vezana na zadnjem sedištu



### UPOZORENJE

- Nepravilno sedenje može prouzrokovati pomeranje putnika i suviše blizu vazdušnih jastuka, udaranje u unutrašnjost vozila kao i ispadanje iz vozila.
- Uvek sedite uspravno, sa uspravnim naslonom sedišta, vezanog pojasa, s udubno ispruženim nogama i sa stopalima na podu.

Dodavanje opreme ili prepravljanje vozila sa vazdušnim jastucima Promena školjke, branika, poklopca haube ili prtljažnika kao i bočnog krila, kao i promena visine vozila mogu uticati na ispravan rad sistema vazdušnih jastuka



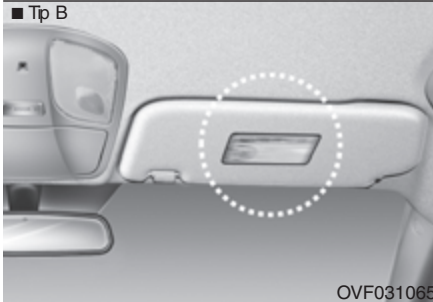
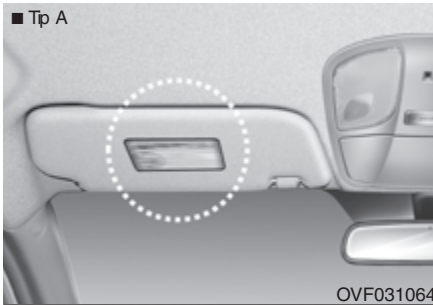

Ovaj vid upozorenja je propisan zakonom i odnosi se uglavnom na opasnost koju predstavlja za decu, ali je važno upozoriti i vas na potencijalne rizike koji su predočeni u prethodnim stranama ovog priručnika

**Nalepnica upozorenja za vazdušne jastuke(ako je vozilo opremljeno)**  
Nalepnice upozorenja za vazdušne jastuke upozoravaju vozača i put-nike na potencijalnu opasnost sigurnosnog sistema vazдушnih jastuka.

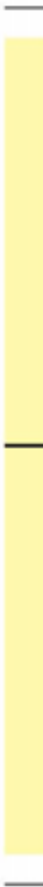

**Ključevi / 4-3**  
**Daljinsko otključavanje bez ključa / 4-5**  
**Smart ključ / 4-9**  
**Alarmni sistem protiv krađe / 4-12**  
**Brave na vratima / 4-15**  
**Poklopac prtljažnika / 4-20**  
**Prozori / 4-26**  
**Hauba motora / 4-30**

## Karakteristike vašeg vozila

**4**

**Poklopac otvora rezervoara za gorivo/ 4-32**  
**Krovni prozor / 4-35**  
**Sistem za memorisanje položaja sedišta vozača / 4-39**  
**Kolo upravljača / 4-41**  
**Ogledala / 4-44**  
**Instrument tabla / 4-48**  
**Sistem parking senzora / 4-79**  
**Smart Sistem parking senzora / 4-83 Kamera za hod u nazad / 4-94**  
**Sverla upozorenja / 4-95**  
**Svetla / 4-96**  
**Brisači i pranje vetrobranskog stakla / 4-104**  
**Unutrašnja svetla / 4-108**  
**Sistem dobrodošlice(Welcome sistem) / 4-110**  
**Grejači vetrobranskog stakla / 4-111**

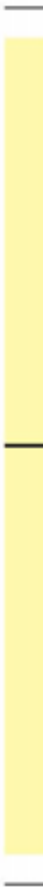

## KLJUČEVI

### Zabeležite broj vašeg ključa



Broj ključa je zabeležen na pločici sa bar kodom pričvršćenoj na ključeve. Ukoliko izgubite ključeve, broj vašeg ključa omogućuje ovlašćenom HYUNDAI serviseru da napravi kopiju ključa. Skinite bar kod i stavite ga na mesto gde ćete ga lako naći u slučaju da vam bude potreban. Broj ključa treba da zabeležite i držite na sigurnom mestu, a ne u vozilu.

### Upotreba ključa

- Koristi se za pokretanje motora
- Koristi se za zaključavanje i otključavanje vrata.
- Koristi se za zaključavanje i otključavanje pregrade za odlaganje stvari

#### UPOZORENJE

Koristite samo originalne HYUNDAI delove za kontakt bravu vašeg vozila. Ukoliko budete koristili neoriginalne delove, može vam se desiti da kontakt ključ nećete moći da vratite u položaj ON (Uključeno) nakon položaja START (pokretanje vozila). Tako možete prouzrokovati štetu na kontakt bravi i zapaliti električnu instalaciju na vozilu.

#### UPOZORENJE

##### Kontakt ključ

Nemojte ostavljati decu bez nadzora u vozilu sa kontakt ključem, čak i ako ključ nije u bravi. Deca imitiraju odrasle i mogu da stave ključ u kontakt bravu, a kontakt brava je povezana sa automatskim sistemom za otvaranja prozora, kao i sa drugim sistemima, ili mogu i vozilo da pokrenu, što može dovesti do teških povreda i smrti

Sistem imobilizacije/blokiranja rada motora Vaše vozilo može biti opremljeno sa sistemom imobilizacije/blokiranja rada motora kako bi se smanjio rizik od neovlašćenog korišćenja vašeg vozila.

Ovaj sistem se sastoji od malog primopredajnika u kontakt ključu i elektronskog uređaja koji se nalazi u vozilu. Vozila bez sistema smart ključa Kod ovog sistema kada god stavite ključ u kontakt bravu i okrenete ga u položaj ON uključeno, sistem proverava i potvrđuje da li je kontakt ključ ispravan ili ne. Ukoliko sistem verifikuje ključ motor ćete moći da startujete.

Ukoliko ključ nije ispravan, motor neće startovati.

Deaktiviranje sistema imobilizacije / blokade rada motora: Stavite kontak ključ u kontakt bravu i okrenite ga u položaj ON (uključeno) Aktiviranje sistema imobilizacije / blokade rada motora: Stavite kontak ključ u kontakt bravu i okrenite ga u položaj OFF (isključeno). Sistem imobilizacije se aktivira automatski. Bez ispravnog kontak ključa motor nećete biti u mogućnosti da pokrenete.

### *Vozila sa smart ključ sistemom*

*Kada god stavite ključ u kontakt bravu i okrenete ga u položaj ON uključeno, sistem proverava I potvrđuje da li je kontakt ključ ispravan ili ne. Ukoliko sistem verifikuje ključ motor ćete moći da startujete. Ukoliko ključ nije ispravan, motor neće startovati.*

*Deaktiviranje sistema imobilizacije /blokade rada motora:*

*Stavite kontak ključ u kontakt bravu i okrenite ga u položaj ON(uključeno)*

*Aktiviranje sistema imobilizacije /*

*blokade rada motora:*

*Stavite kontak ključ u kontakt bravu i okrenite ga u položaj OFF(isključeno).Sistem imobilizacije se aktivira automatski.Bez ispravnog kontakt ključa motor nećete biti u mogućnosti da pokrenete.*

### UPOZORENJE

Da biste sprečili moguću krađu vašeg vozila ne ostavljajte rezervni kontakt ključ bilo gde u vozilu. Šifra sistema imobilizacije/ blokade rada motora je jedinstvena šifra i čuvajte je na sigurnom mestu. Ne ostavljajte ovu šifru bilo gde u vozilu

### \* NAPOMENA

Kada startujete motor, ne koristite svoj ključ u blizini nekog drugog ključa imobilizatora. Može se desiti da motor možda neće moći da se startuje ili može da stane po startovanju. Čuvajte svoje ključeve zasebno,kako ne bi došlo do zloupotrebe

### MERE PREDOSTROŽNOSTI

Nemojte stavljati metalne predmete blizu kontakt brave jer to može izazvati smetnje u radu primopredajnika i onemogućiti pokretanje motora

### \* NAPOMENA

Ako su vam potrebni dodatni ključevi, ili ste ih izgubili, konsultujte ovlašćenog HYUNDAI serviser

### MERE PREDOSTROŽNOSTI

Primopredajnik koji se nalazi u kontakt ključu je važan deo sistema imobilizacije. Konstruisan je da vam pruži dugi niz godina rada bez bilo kakvog održavanja, međjutim nemojte ga izlagati vlazi, statičkom elektricitetu i nemojte sa njim grubo rukovati jer možete izazvati kvar sistema imobilizacije

### MERE PREDOSTROŽNOSTI

Nemojte sami menjati, prepravljati ili podešavati sistem imobilizacije jer time možete prouokovati kvarove koje može da popravi samo ovlašćeni HYUNDAI serviser. Kvarovi izazvani nepravilnim izmenama ili podešavanjima sistema nisu obuhvaćeni garancijom proizvođača vašeg vozila.

## DALJINSKO OTKLJUČAVANJE VOZILA BEZ KLJUČA (AKO JE VOZILO OPREMLJENO)

■ Tip A



OVF041001

■ Tip B



OVF041215

Funkcije daljinskog otključavanja vozila bez ključa

Tip A

- Da biste otvorili ključ potrebno je da zadržite prekidač i ključ će automatski izaći iz kućišta.
- Da biste vratili ključ u kućište, preoklopite ključ i zadržite prekidač



### MERE PREDOSTROŽNOSTI

Nemojte preklapati ključ ukoliko prethodno niste pritisnuli prekidač. U suprotnom možete oštetiti ključ.

Tip B

- Da biste izvadili ključ iz kućišta potrebno je da pritisnete i zadržite u tom položaju prekidač.
- Da biste vratili ključ u kućište, stavite ključ u svoje kućište i gurnite dok se ne čuje zvučno „klik“.

■ Tip A



OVF041003

■ Tip B



OVF041214

Zaključavanje (1)

1. Zatvorite sva vrata, haubu motora i poklopac prtljžnika.
2. Pritisnite taster za zaključavanje
3. Signalna svetla upozorenja će zasvetleti jedan put što ukazuje da su sva vrata zaključana.

### \* NAPOMENA

Vrata nećete moći da zaključate ukoliko su neka vrata ostala otvorena.

#### Otključavanje (2)

1. Pritisnite taster za otključavanje.
2. Svetla upozorenja će zatrepereti dva puta , što ukazuje da su sva vrata otključana.

### \* NAPOMENA

Nakon otključavanja vrata, ukoliko se ni jedna vrata ne otvore u roku od 30 sekundi , sva vrata će automatski biti zaključana.

#### Otključavanje prtljažnika

(3)

##### Mehaničko

#### otključavanje prtljažnika

1. Pritisnite taster za otključavanje prtljažnika i zadržite duže od 1 sekunde.
2. Svetla upozorenja će zatrepereti dva puta , što ukazuje da je prtljažnik otključan.

### \* NAPOMENA

- Nakon otključavanja prtljažnika, ukoliko se ne otvore u roku od 30 sekundi , vrata će automatski biti zaključana.
- Nakon otvaranja vrata prtljažnika, I ponovnog zatvaranja, prtljažnik se automatski zaključava..
- Reč "HOLD"(zadrži) je napisana pri dnu ključa, kako bi vas potsetila da morate da zadržite taster duže od 1 sekunde.

#### Elektronsko otključavanje i otvaranje prtljažnika

1. Pritisnite taster za otključavanje prtljažnika i zadržite duže od 1 sekunde.
2. Svetla upozorenja će zatrepereti jedan put, i zvuk upozorenja će se oglasiti dva puta što ukazuje da je prtljažnik otključan.

### \* NAPOMENA

- Nakon otvaranja vrata prtljažnika, I ponovnog zatvaranja, prtljažnik se automatski zaključava..
- Reč "HOLD"(zadrži) je napisana pri dnu ključa, kako bi vas potsetila da morate da zadržite taster duže od 1 sekunde.

#### Alarm (4)

1. Priritisnite taster alarma na duže od 0,5 sekundi
2. Sirena i prateći zvuk alarmnog sistema će se čuti oko 30 sekundi.

Možete aktivirati ili deaktivirati funkcije alarmnog sistema, detaljnije informacije u nastavku poglavlja u odeljku „Podešavanja korisnika vozila”



Mere predostrožnosti u vezi sa daljinskim primopredajnikom

**\* NAPOMENA**

Daljinski upravljač neće raditi u sledećim slučajevima:

• Kontakt ključ se nalazi u bravi.

Udaljili ste se više od (10 m [30 stopa])

Baterija daljinskog je slaba.

Druga vozila ili predmeti blokiraju signal.

Veoma niske temperature vazduha.

Daljinski upravljač je blizu radio predajnika, kao npr. Radio stanici ili aerodromu, a to može da ometa rad daljinskog upravljača.

Ukoliko daljinski upravljač ne radi ispravno upotrebite ključ za otvaranje i zatvaranje vrata obratite se HYUNDAI ovlašćenom serviseru-ized HYUNDAI dealer.



**MERE PREDOSTROŽNOSTI**

*Prepravke na Vašem vozilu bilo koja vrste, koje nisu izričito odobrene od strane odgovornih lica, može dovesti do toga da opremu vašeg vozila ne možete da koristite, kao i da Garancija proizvođača ne priznaje ovu vrstu kvarova. .*



**MERE PREDOSTROŽNOSTI**

*• Držite daljinski primopredajnik daleko od vode ilibilo koje tečnosti, jer ako dođe do kvara usled dodira sa vodom ili nekom drugom tečnošću garancija proizvođača vozila ne pokriva ove vrste kvarova.*

■ Tip A



OVF041213

■ Tip B



OHG040009

**Zamena baterije**

Baterija ključa bi trebalo da traje nekoliko godina, ali ukoliko primetite da svetlo indikatora na smart ključu postaje slabije ili da smart ključ ne radi uobičajeno probajte da zamenite bateriju. Ukoliko niste sigurni kako treba da rukujete smart ključem ili kako da zamenite bateriju, obratite se ovlašćenom serviseru Hyundai vozila.

1. Tankim predmetom lagano otvorite središnji poklopac daljinskog upravljača
2. Zamenite bateriju novom (CR2032) Proverite da je polaritet nove baterije isti "+" simbol koji označava stranu prema gore, a zatim je stavite u daljinski.
3. Vratite poklopac daljinskog upravljača Ukoliko je potrebno zameniti daljinski upravljač, obratite se ovlašćenom HYUNDAI serviseru.

### **MERE PREDOSTROŽNOSTI**

*Daljinski upravljač je dizajniran da radi dugi niz godina, ali izlaganje vlagi ili statičkom elektricitetu, usled čeka rad daljinskog upravljača može biti ugrožen. Ukoliko niste sigurni kako da koristite vaš daljinski upravljač, ili kako da zamenite bateriju, obratite se ovlašćenom HYUNDAI serviseru.*

- *Upotreba pogrešne baterije može da izazove oštećenje daljinskog upravljača. Uvek koristite odgovarajuću bateriju.*
- *Da biste izbegli oštećenje daljinskog upravljača, pazite da vam ne ispadne, da se ne pokvasi i nemojte ga izlagati toploti i direktnom suncu*

### **MERE PREDOSTROŽNOSTI**

*Ne propisno odlaganje upotrebljenih baterija može biti štetno po ljudsko zdravlje i životnu okolinu. Uvek propisno odložite potrošene baterije u skladu sa lokalnim zakonima i propisima*

### SMART KLJUČ (ako je vozilo oprenmljeno)



#### Upotreba smart ključa

1. Zaključavanje vrata
2. Otključavanje vrata
3. Otvaranje prtljažnika
4. Alarmni sistem

Smart ključem možete otključavati , zaključavati vrata vozila i prtljažnik, i pokrenuti motor bez postavljanja ključa u kontakt bravu.

Funkcije smart ključ su slične funkcijama daljinskog upravljača. Detaljnije informacije u odeljku,, Daljinsko otključavanje vozila”

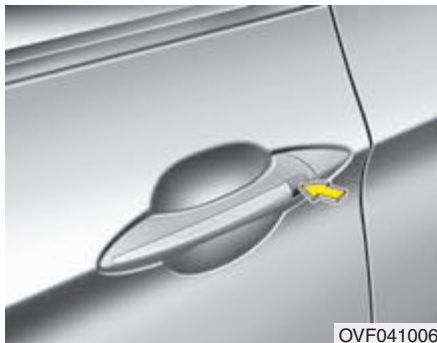

Smart ključem možete otključavati, zaključavati vrata vozila i prtljažnik.

Takodje, smart ključem možete pokrenuti motor

#### Zaključavanje

1. Ponesite smart ključ.
2. Zatvorite sva vrata vozila, haubu motora i prtljažnik
3. Pritisnite dugme sa spoljašnje strane na bravi vrata.
4. Svetlo upozorenja će zatrepereti jedan put.
5. Proverite da li su vrata zaključana, tako š ćete povući kvaku na vratima vozila.

#### \* NAPOMENA

- Dugme na vratima će raditi ukoliko se smart ključ nalazi na udaljenosti od 0.7~m
- Čak i ako ste pritisnuli dugme sa spoljašnje strane kvake vrata, ono neće biti u funkciji, i zvučni signal upozorenja će se oglasiti na oko 3 sekunde, ukoliko se nešto od dole navedenog dogodi:
  - Smart ključ se nalazi u vozilu .
  - Kontkt brava se nalazi u položaju ACC ili ON .
  - Bilo koja od vrata, osim prtljažnika su otvorena.

### *Otključavanje*

1. Ponesite smart ključ
2. Pritisnite dugme sa spoljašnje strane kvake vrata.
3. Sva vrata će biti otključana, i svetlo upozorenja će zatrepereti dva puta.

### \* NAPOMENA

- Razdaljina na kojoj će prekidač raditi je unutar 0.7 m( od ručice vrata vozila
- S obzirom da sistem prepoznaje smart ključ na razdaljini od 0.7~m razdaljine, budite obazrivi jeri druge osobe mogu da otvore vrata bez posedovanja smart ključa
- Sva vrata će se automatski zaključati , osim ukoliko ne otvorite bilo koja od vrata u periodu od 30 sekundi.

### *Otključavanje vrata prtljažnika*

1. Ponesite smart ključ
2. Pritisnite dugme na vratima prtljažnika
3. Kada su vrata prtljažnika zaključana, svetlo upozorenja će zatrepereti dva puta.

### \* NAPOMENA

- Jednom otvorena i potom ponovo zatvoritena vrata prtljažnika, će se automatski zaključati.
- Razdaljina na kojoj će prekidač raditi je unutar 0.7 m od ručice vrata prtljažnika.

### **Mere predostrožnosti u vezi smart ključa**

#### \* NAPOMENA

- Ukoliko vam se iz nekog razloga dogodi da izgubite smart ključ, nećete biti u mogućnosti da pokrenete motor. Odšlepajte vozilo, i kontaktirajte ovlašćenog HYUNDAI servisera. .
  - Maksimalno mogu biti registrovana dva smart ključa za jedno vozilo. Ukoliko izgubite smart ključ, odmah sa vozilom i duplikatom ključa se obratite ovlašćenom Hyundai servisu kako bi ste se zaštitili od moguće krađe automobila.  
Smart ključ neće raditi ukoliko se nešto od sledećih stvari dogodi:
    - Smart ključ se nalazi u blizini radio predajnika, kao što je radio stanica ili aerodrom koji mogu da ometaju normalan rad smart ključa.
    - Ukoliko držite smart ključ u blizini radio stanice, ili mobilnog telefona.
    - Ukoliko se smart ključ nekog drugog vozila upotrebljava u blizini vašeg vozila.
  - Ukoliko ste vam dometa rada smart ključa.
    - Ukoliko vam smart ključ ne radi, koristite mehanički ključ za otključavanje i zaključavanje vrata.
- Obratite se ovlašćenom HYUNDAI serviseru za otklanjanje kvara smart ključa.

#### **MERE PREDOSTROŽNOSTI**

• *Držite smart ključ daleko od vode ili bilo koje tečnosti, jer ako dođe do kvara smart ključa usled dodira sa vodom ili nekom drugom tečnošću garancija proizvođača vozila ne pokriva ove vrste kvarova.*



OVF041215

#### **Otključavanje/zaključavanje vrata u vanrednim situacijama**

Ukoliko je smart ključ van upotrebe, možete mehaničkim ključem otključavati i zaključavati vrata vozila.

**1.** Da biste izvadili mehanički ključ iz ležišta pritisnite i zadržite dugme (1) izvucite mehanički ključ (2).

**2.** Ubacite mehanički ključ u otvor brave na vratima i okrenite ka zadnjem delu vozila da otključate vrata, i ka prednjem delu vozila da zaključate vrata vozila.

**3.** Za ponovno vraćanje mehaničkog ključa u ležište, postavite ključ u ležište, stisnite na dole, dok ne čujete zvučno, 'klik'.

## ALARMNI SISTEM PROTIV KRADJE (AKO JE VOZILO OPREMLJENO)



Vozila koja su opremljena alarmnim sistemom protiv krađe imaju nalepnicu za-lepljenu na vozilo na kojoj je napisano:

1. UPOZORENJE
2. SIGURNOSNI SISTEM

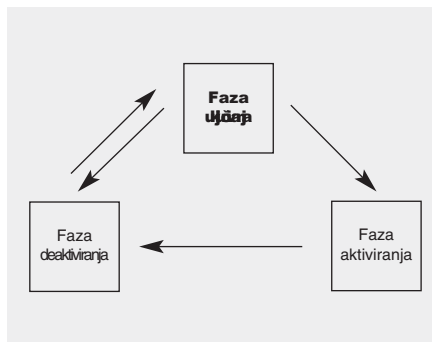

Ovaj sistem je napravljen sa ciljem da obezbedi zaštitu od neovlašćenog ulaska u vozilo. Ovaj sistem radi u tri faze: prva faza je faza uključivanje, druga je faza alarmiranje / aktiviranje, a treća je faza je faza deaktiviranja/ isključivanje. Ako se aktivira, sistem obezbeđuje zvučni alarmni signal uz žmirkanje migavaca.

### Faza aktiviranja

Korišćenjem smart ključa

Parkirajte vozilo i ugasiite motor.

Uključite sistem na

sledeći način:

1. Ugasiite motor.
2. Vodite računa da su zatvorena hauba motora i poklopac prtljažnika kao i sva vrata.
3. Zaključajte vrata koristeći dugme za zaključavanje sa spoljašnje strane vrata, imajući kod sebe smart ključ

Nakon završetka gore navedenih postupaka, migavci će zatreperiti jednom što označava da je alarmni sistem uključen.

Ukoliko bilo koja od vrata ostanu otvorena, vrata neće moći da zaključate , prateći zvuk upozorenja će se oglasiti na oko 3 sekunde.

Zatvorite sva vrata i pokušajte ponovo da zaključate vrata.

Ukoliko hauba motora ili vrata prtljažnika ostanu otvorena, signalno svetlo upozorenja se neće upaliti i alarmni sistem neće biti aktiviran.

Nakon zatvaranja haube motora i vrata prtljažnika, signalno svetlo upozorenja će zatrepereti jedan put.

- Zaključajte vrata koristeći taster za zaključavanje na smart ključ. Nakon obavljanja gore navedenih postupaka signalno svetlo upozorenja će zatrepereti jedan put, što ukazuje da je alarmni sistem aktiviran.

Ukoliko hauba motora ili vrata prtljažnika ostanu otvorena, signalno svetlo upozorenja se neće upaliti i alarmni sistem neće biti aktiviran. Nakon zatvaranja haube motora i vrata prtljažnika, signalno svetlo upozorenja će zatrepereti jedan put.

### Korišćenje daljinskog upravljača

Parkirajte vozilo i ugasi motor. Uključite sistem na sledeći način:

1. Ugasi motor i izvadite ključ iz kontakt brave.
2. Vodite računa da su zatvorena hauba motora i poklopac prtljažnika kao i sva vrata.
3. Zaključajte vrata koristeći dugme za zaključavanje na daljinkom upravljaču. Nakon završetka gore navedenih postupaka, migavci će zatreperiti jednom što označava da je alarmni sistem uključen. Ukoliko bilo koja od vrata ostanu otvorena, ili ukoliko se bilo koja vrata otvore u roku od 30 sekundi, signalna svetla upozorenja se neće upaliti i alarmni sistem neće biti aktiviran. Nakon zatvaranja haube motora i vrata prtljažnika, signalno svetlo upozorenja će zatrepereti jedan put. Ne uključujte sistem dok svi putnici nisu napustili vozilo. Ako je sistem uključen dok se neko nalazi u vozilu, alarm može da se aktivira kada ta osoba bude napuštala vozilo. Ako u roku od 30 sekundi od aktiviranja alarma, otvorite vrata, haubu motora ili prtljažnik, sistem će se isključiti kako bise sprečilo nepotrebno aktiviranje alarma.

### Aktiviranje alarma

Alarm će se aktivirati ukoliko se nešto od niže navedenog dogodi, kada je sistem uključen.

- Vrata se otvaraju bez upotrebe daljinskog predajnika (ili smart ključa).
- Vrata prtljažnika se otvaraju bez upotrebe daljinskog predajnika (ili smart ključa)
- Hauba motora je otvorena

Sirena će se oglasiti i migavci će trepereti bez prekida 27 sekundi.

Da biste isključili sistem otključajte vrata pomoću daljinskog predajnika ili smart ključa.

## Karakteristike vašeg vozila

### Isključivanje

Sistem će biti isključen ukoliko se dogodi sledeće:

Daljinskim upravljačem

- Taster za otključavanje vrata je pritisnut.
- Motor je pokrenut
- Kontakt brava je u položaju ON duže od 30 sekundi.

### Smart ključem

- Taster za otključavanje vrata je pritisnut.
- Dugme za zaključavanje vrata sa spoljašnje strane je pritisnuto

- Motor je pokrenut

Nakon otključavanja vrata, signalno svetlo upozorenja će zatreperti dva puta što ukazuje da je sistem isključen.

Ukoliko, nakon otključavanja vrata u roku od 30 sekundi ni jedna vrata(i) vrata prljažnika se ne otvore, sistem će biti ponovo aktiviran.

.

### \*NAPOMENA

#### Bez smart ključa

- Ukoliko sistem ne isključite pomoću daljinskog upravljača, pokrenite motor, alarmni sistem će se isključiti
- Ukoliko izgubite svoje ključeve, konsultujte se sa ovlašćenim HYUNDAI serviserom.

#### Sa smart ključem

Okoliko sitem ne isključite pomoću smart ključa, otvorite vrata vozila mehaničkim ključem i pokrenite motor, alarmni sistem će se isključiti

.

Ukoliko izgubite svoje ključeve, konsultujte se sa ovlašćenim HYUNDAI serviserom.



### MERE PREDOSTROŽNOSTI

*Nemojte vršiti bilo kakve prepravke niti podešavanja na sistemu protiv krađe. Time možete prouzrokovati kvar sistema. Obratite se ovlašćenom HYUNDAI serviseru.*

*Bilo kakava prepravka ili popravka sistema od strane neovlašćenog lica nije obuhvaćena garancijom proizvođača.*



## BRAVE NA VRATIMA

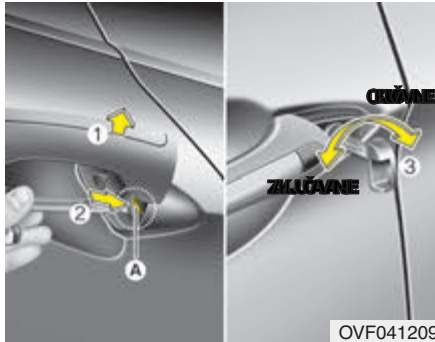

Upotreba brava sa spoljašnje strane vozila

*Mehanički ključ*

*Podignite poklopac:*

1. Povucite bravu vrata (1).
2. Pritisnite polugu (A) koja se nalazi u unutrašnjem delu kvake, pri dnu, koristite za otvaranje poklopca ključ ili zaobljen odvijać (2).
3. Podignite poklopac brave, i istovremeno stisnite polugu



### UPOZORENJE

Budite pažljivi da ne oštetite poklopac brave vrata, kao i da ga ne zagubite nakon skidanja.

- Nakon skidanja poklopca, okrenite ključ ka zadnjem delu vozila da otključate ili prema prednjem delu vozila da zaključate(3).
- Ukoliko vrata vozača otključate/zaključate koristeći ključ, samo će vrata vozača biti otključana/zaključana.
- Otključna vrata se otvaraju povlačenjem brave na vratima.
- Kada zatvarate vrata, vrata pogurajte rukom, i pobrinite se da uvek dobro zatvorite vrata.

Daljinski upravljač/Smart ključ

- Vrata možete otključati ili zaključati korišćenjem daljinskog upravljača ili smart ključa.
- Vrata možete zaključati ili otključati pritiskom na dugme sa spoljašnje strane brave na vratima, uz posedovanje smart ključa (za vozila koja su opremljena sistemom smart ključa)
- Otključna vrata se otvaraju povlačenjem brave na vratima.
- Kada zatvarate vrata, vrata pogurajte rukom, i pobrinite se da uvek dobro zatvorite vrata



### NAPOMENA

U hladnim i vlažnim područjima brave i mehanizmi vrata možda neće raditi kako treba usled njihovog zamrzavanja. Ako se vrata brzo zaključaju / otključaju više puta za redom, sistem može trenutno da prestane da radi kako bi se zaštitio sklop i sprečilo oštećenje komponenta sistema



### UPOZORENJE

- Ukoliko dobro ne zatvorite vrata, vrata se mogu sama otvoriti.
- Prilikom zatvaranja vrata, budite pažljivi da nečije ruke ili telo ne priklješite vratima.

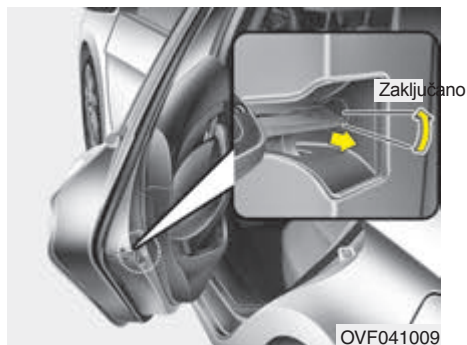

*U vanrednim situacijama*

*Ukoliko elektronski sistem zaključavanja vrata ne radi ispravno, jedini način da zaključate vrata je pomoću mehaničkog ključa, i brave sa spoljašnje strane vrata.*

*Vrata koja nemaju ugrađene brave sa spoljašnje strane, možete zaključati na sledeći način:*

1. Otvorite vrata.
2. Ubacite ključ u otvor brave, horizontalno postavite ključ kako bi vrata zaključali.
3. Dobro zatvorite vrata.

**\* NAPOMENA**

Ukoliko zatvorite poklopac prtljažnika kada elektronski sistem zaključavanja ne radi ispravno, nećete moći da otvorite prtljažnik.

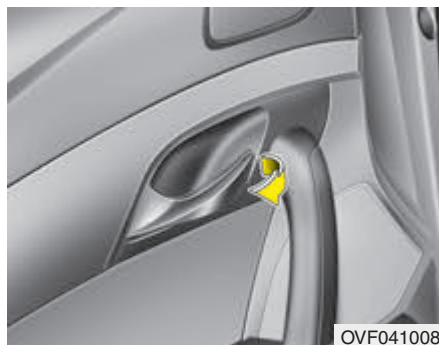

**Upotreba brava sa unutrašnje strane vozila**

Sa ručicom kvake vrata  
Prednja vrata vozila

Ukoliko povučete ručicu kvake vrata kada su vrata zaključna, vrata će se otključati i otvoriti.

Zadnja vrata Rear door

Ukoliko povučete ručicu kvake vrata jedan put, kada su vrata zaključna, vrata će se otključati

Ukoliko povučete ručicu kvake vrata još jedan put, vrata će se otvoriti. I

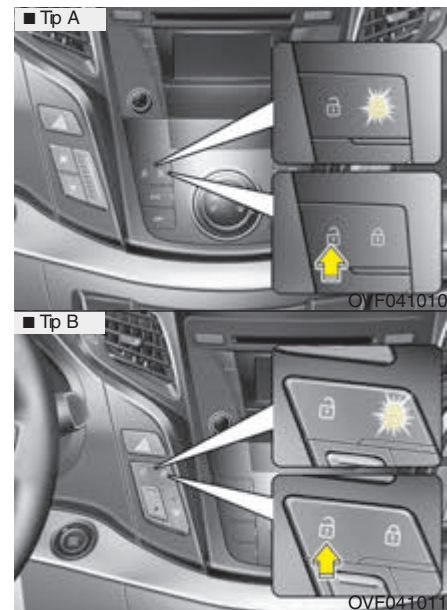

*Sa centralnim prekidačem za otključavanje/zaključavanje vrata*

*Koristi se pritiskom na prekidač za otključavanje/zaključavanje vrata*

- Ukoliko pritisnete glavni prekidač za zaključavanje vrata, sva vrata na vozilu će biti zaključana i svetlo upozorenja na prekidaču će goreti.
- Ukoliko se bilo koja od vrata otvore kada se pritisne prekidač, ni jedna od vrata na vozilu neće biti zaključana.

- Ukoliko su bilo koja od vrata na vozilu ostala otključana svetlo upozorenja na prekidaču će se ugasiti. I
- Pritiskom na glavni prekidač za otključavanje/zaključavanje vrata sva vrata na vozilu će biti otključana.

### \* NAPOMENA

Ukoliko vrata zaključate korišćenjem daljinskog upravljača ili smart ključa, vrata nećete moći da otključate pomoću glavnog prekidača za otključavanje/zaključavanje vrata.

### UPOZORENJE - Kvar na bravama vozila

Ukoliko vam se ikad dogodi da elektronski sistem otključavanja/zaključavanja vozila otkáže dok se nalazite u vozilu, probajte jednu od dole navedenih radnji :

- Probajte ostale brave i kvake vrata vozila.
- Spustite prozor na vozačevim vratima, i upotrebite mehanički ključ sa spoljašnje strane vozila da otključate vrata.
- Probajte sa otvaranjem prtljažnika.

### UPOZORENJE

U toku vožnje sva vrata moraju biti zatvorena i zaključana kako bi se sprečilo njihovo slučajno otvaranje. Zaključavanjem vrata možete sprečiti i potencijalne upade u vaše vozilo kada se zaustavite na semaforu ili usporite.

- Budite pažljivi prilikom otvaranja vrata i pazite da na vrata ne nalete druga vozila, motori, bicikli ili pešaci kako bi ste izbegli nanošenja povreda i nesreću do koje može doći

### UPOZORENJE –Nezaključana vozila

Ukoliko ostavite vozilo otključano, time privlačite provalnike ili napadače koji vas mogu povrediti. Kada napuštate vozilo uvek izvadite kontakt ključ iz kontakt brave, zatvorite sve prozore i zaključajte sva vrata.

### UPOZORENJE – Deca bez nadzora

Unutrašnjost zatvorenog vozila se jako brzo zagreva. Toplota može prouzrokovati smrt ili ozbiljne povrede deci ili životinjama koja ne mogu da izađu iz vozila. Osmi toga, deca mogu da pokrenu neke od sistema vozila koje ih mogu dovesti u opasnost.

Nikada ne ostavljajte decu ili životinje bez nadzora u vozilu

Dodatni sistem zaključavanja vrata /Deadlocks (ako je vozilo opremljeno)

Neki modeli vozila su opremljeni ovim dodatnim sistemom zaključavanja koji onemogućuje da vrata budu otvorena ni sa unutrašnje ni sa spoljašnje strane, kada je aktivirana ova funkcija dodatnog sistema zaključavanja, kao još jedan dopunski sistem bezbednosti vašeg vozila. Da bi ste upotrebili ovaj sistem, vrata moraju biti zaključana korišćenjem daljinskog upravljača ili smart ključa. Za otključavanje vrata potrebno je ponovo upotrebiti daljinski upravljač ili smart ključ..



### UPOZORENJE

Nemojte zaključavati vrata daljinskim predajnikom ili smart ključem ukoliko je neko u vozilu. Osobe koje su u vozilu neće moći da otključaju vrata. Na primer, ukoliko ste vrata zaključali daljinskim predajnikom, samo uz pomoć daljinskog predjnika vrata možete i otključati.

Brave na vratima

Senzori za otključavanje vrata u slučaju

sudara (ako je vozilo opremljeno)

Sva vrata se automatski otključavaju kada se zbog udara vazdušni jastuci aktiviraju.

*Senzori za zaključavanje vrata prilikom povećavanja*

*brzine vozila (ako je vozilo opremljeno)*

*Kada se vozilo kreće brže od 15 km/h, sva vrata će se automatski zaključati.*

*Senzori za otključavanje vrata kada je motor ugašen (ako je ugradjeno)*

*Bez korišćenja smart ključa:*

*Sva vrata će se automatski otključati kada ugasite motor ili skinete ključ sa kontakt brave*

*Kada koristite smart ključ:*

*Kada je prekidaš za startovanje motora u položaju OFF.*

*Senzori za zaključavanje/otključavanje vrata u zavisnosti od položaja ručice menjača*

- Sva vrata će se automatski zaključati kada ručici menjača izbacite iz položaja P (parkirano)*
- Sva vrata će se automatski otključati kada ručici menjača prebacite u položaj P (parkirano)*

*Ove automatske funkcije za otključavanje/zaključavanje vrata možete aktivirati ili deaktivirati. Detaljnija objašnjenja u odeljku „Podešavanja korisnika vozila,,*

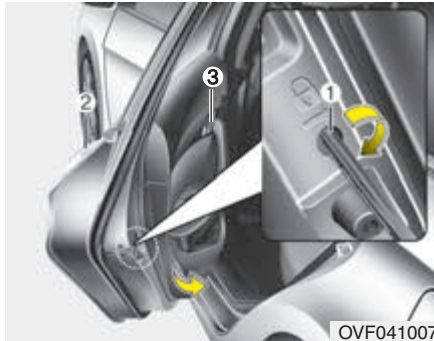

OVF041007

Brava za sigurnosno zaključavanje zadnjih vrata

Ovaj sigurnosni sistem omogućuje zaštitu od slučajnog dečijeg otvaranja vrata sa unutrašnje strane. Ovaj dodatni sistem zaključavanja zadnjih vrata treba da koristi uvek kada god vozite decu na zadnjem sedištu.

1. Otvorite zadnja vrata.

2. U rupu (1) ubacite knjuč ili odvijač sa ravnom glavom, obrnite dugme na položaj lock 

Kada je položaj brave u zaključanom položaju, zadnja vrata neće biti moguće otvoriti ni povlačenjem kvake sa unutrašnje strane vrata (3)

3. Zatvorite zadnja vrata vozila.

Da bi ste otključili zadnja vrata povucite kvaku brave sa spoljašnje strane vozila. (2).

I ako su vrata otključna, zadnja vrata neće biti moguće otvoriti sa unutrašnje strane (3) sve dok se ne otključ sigurnosni sistem zaključavanja brave zadnjih vrata.

**UPOZORENJE** – Brave na zadnjim vratima

Ukoliko dete slučajno otvori zadnja vrata u toku vožnje može doći do teških ih povreda ili smrti. Da bi ste sprečili otvaranje zadnjih vrata sa unutrašnje strane, uvek zaključavajte zadnja vrata kada vozite decu.

### POKLOPAC PRTLJAŽNIKA

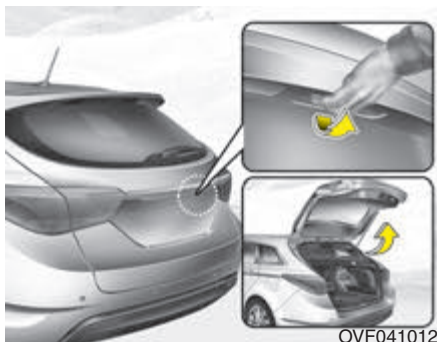

#### Mehaničko otvaranje poklopca prtljažnika

##### Otvaranje poklopca prtljažnika

- Poklopac prtljažnika se otključava ili zaključava zajedno sa svim vratima pomoću ključa, daljinskog upravljača (ili pomoću smart ključa) ili centralnog prekidača za zaključavanje vrata.
- Samo prtljažnik možete otključati pritiskom na dugme daljinskog upravljača ili smart ključa duže od 1 sekunde.
- Otključan poklopac prtljažnika možete otvoriti pritiskom na bravu prtljažnika i podizanjem vrata na gore.
- Jednom otvoren, zatim zatvoren prtljažnik se automatski zaključava ( Sva vrata na vozilu moraju biti zaključana)

#### \* NAPOMENA

U hladnim i vlažnim područjima brave i mehanizmi vrata možda neće raditi kako treba usled zamrzavanja.

#### ⚠ UPOZORENJE

Poklopac prtljažnika se otvara prema gore. Vodite računa da tokom otvaranja u blizini nema predmeta ili ljudi.

#### ⚠ MERE PREDOSTROŽNOSTI

*Uvek pre početka vožnje proverite da li je poklopac prtljažnika zatvoren jer se u suprotnom mogu oštetiti cilindri za podizanje i kopče mehanizma.*



#### Zatvaranje poklopca prtljažnika

Spustite i povucite na dole poklopac prtljažnika. Proverite da li je poklopac prtljažnika dobro zatvoren.

#### ⚠ UPOZORENJE

Prilikom zatvaranja poklopca prtljažnika, pobrinite se da vam ruke stopala, i ostali delovi tela budu na bezbednoj razdaljini.

#### ⚠ MERE PREDOSTROŽNOSTI

Prilikom zatvaranja poklopca prtljažnika, proverite da između prtljažnika i mehanizma za zatvaranje nema nikakvih prepreka, jer bi one mogle oštetiti mehanizam prilikom zatvaranja poklopca prtljažnika.

### **⚠ UPOZORENJE - Izduvni gasovi**

Ako je prtljažnik u toku vožnje otvoren, izduvni gasovi mogu ući u kabinu vozila i izazvati ozbiljne smetnje u disanju ili smrt.

Ukoliko morate da vozite sa otvorenim prtljažnikom, držite ventilacione otvore i sve prozore otvorene da bi u unutrašnjosti vozilo bilo dovoljno vazduha.

### **⚠ UPOZORENJE - Prtljažnik**

Putnici nikada ne treba da se voze u prtljažniku gde nemaju mogućnost da se vežu sigurnosnim pojasevima. Kako bi se izbegle povrede u slučaju nesreće ili naglog kočenja, putnici moraju uvek biti vezani.

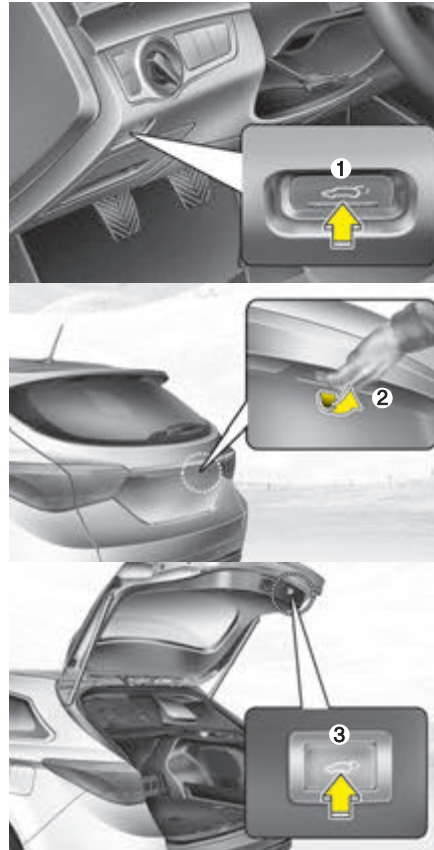

OVF041015/OVF041014/OVF041016

Daljinsko otvaranje poklopca prtljažnika(ako je vozilo opremljeno)

- (1) Dugme za otvaranje prtljažnika
- (2) Prekidač prtljažnika
- (3) Dugme za zatvaranje prtljažnika

### **✳ NAPOMENA**

Daljinsko otvaranje prtljažnika radi kada:

- Se ručni menjač se nalazi u neutralnom (Ieru) položaju
- Se ručica automatskog menjača nalazi u položaju P (Park).

### **⚠ UPOZORENJE**

Nikada nemojte ostavljati decu ili životinje bez nadzora u vozilu. Deca, kao i životinje mogu nesmotreno otvoriti prtljažnik i tako naneti povrede sebi i drugima, ili napraviti štetu na vozilu..

### **⚠ UPOZORENJE**

Prilikom daljinskog otvaranja prtljažnika, uverite se da u blizini vozila nema ljudi niti prepreka. Sačekajte da se prtljažnik otvori u potpunosti, i zaustavi, pre utovara ili istovara prtljaga kao i ulaznja i izlaznja putnika iz vozila.



### MERE PREDOSTROŽNOSTI

Nemojte ručno otvarati i zatvarati prtljažnik ukoliko je vozilo opremljeno elektronskim otvaranjem prtljažnika, time možete oštetiti sistem. Ukoliko je usled istrošene baterije neophodno zatvoriti ili otvoriti prtljažnik ručno, nemojte to raditi na silu.



#### Otvaranje prtljažnika

Prtljažnik će automatski biti otvoren ukoliko uradite jedan od dole navedenih radnji:

- Pritisnite dugme za otvaranje prtljaž nija na daljinsom upravljaču ili smart ključu.e
- Pritisnite dugme za elektronsko otvaranje prtljažnika.

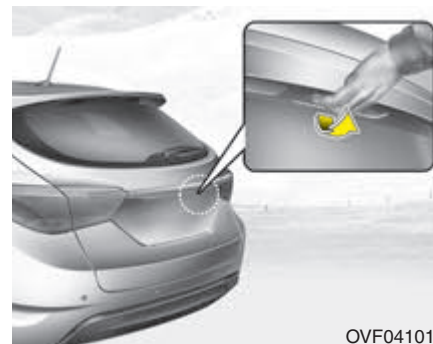

- Pritisnite prekidač na prtljažniku, imajući smart ključ uz sebe.





Zatvaranje poklopca prtljažnika

1. Pritisnite dugme za zatvaranje prtljažnika ( na oko 1 sekundu)
2. Prtljažnik će se zatvoriti i zaključati automatski.

### **⚠ UPOZORENJE**

Zvuk upozorenja će se uključiti i svetla upozorenja će trepereti 10 puta, ukoliko vozite sa otključanim prtljažnikom. Zaustavite vozilo na bezbednom mestu i proverite da li ste dobro zaključili poklopac prtljažnika.

*Uslovi u kojima elektronsko otvaranje/ zatvaranje prtljaž nika neće raditi*

*Elektronsko otvaranje/zatvaranje prtljažnika neće raditi ukoliko se vozilom krećete brže od 3km/h (2mph).*

### **⚠ UPOZORENJE**

Zvuk upozorenja će se neprekidno čuti ukoliko vozite preko 3km/h(2mph) sa otvorenim prtljažnikom. Zaustavite se odmah na bezbednom mestu i proverite da li je prtljažnik dobro zatvoren.

### **\* NAPOMENA**

- Elektronsko otvaranje/zatvaranje prtljažnika će raditi i kada je motor ugašen. Međutim, ovaj sistem troši veliku količinu struje vozila. Da bi ste izbegli nepotrebno praznjenje baterije nemojte koristiti ovaj sistem prekomerno, na primer duže od 10 puta uzastopno.
- Da bi ste izbegli nepotrebno praznjenje baterije nemojte ostavljati otvoren prtljažnik duži vremenski period.
- Nemojte sami obavljati bilo kakve popravke niti prepravke na prtljažniku Ove radnje je potrebno da obavi ovlašćeni HYUNDAI serviser.
- Prilikom podizanja vozila na dizalicu zbog promene pneumatika ili popravke vozila, nemojte koristiti sistem elektronskog otvaranje/zatvaranja prtljažnika jer one možda neće raditi ispravno.
- U hladnim i vlažnijim područjima sistem možda neće raditi ispravno usled njegovog zamrzavanja.



### Automatsko zaustavljanje

Ukoliko se u toku otvaranja/zatvaranja prtljažnika sistem detektuje prepreku (predmet ili deo nečijeg tela) :

- Ukoliko je prepreka detektovana u toku otvaranja prtljažnika, otvaranje će biti zaustavljeno, i sistem će pokrenuti prtljažnik u susrotnom smeru.
- Ukoliko je prepreka detektovana u toku zatvaranja prtljažnika, zatvaranje će biti zaustavljeno, i sistem će pokrenuti prtljažnik u susrotnom smeru.

Medjutim ukoliko je prepreka i suviše slaba, ili tanka, ili ukoliko je prtljažnik skoro zatvoren, automatsko zaustavljanje i promena smera kretanja prtljažnika neće biti moguća.

Ukoliko dodje do neprestanog korišćenja automatskog zaustavljanja i promene smera prtljažnika, na primer dva puta uzastopno u toku otvaranja ili zatvaranja prtljažnika, prtljažnik se može zaustaviti u tom položju. U tom slučaju, ručno zatvorite prtljažnik i dalje nastavite da koristite elektronski sistem za otvaranje/zatvaranje prtljažnika.

### UPOZORENJE

Nikada nemojte namerno postavljati između brave prtljažnika predmete ili bilo koji deo vašeg tela, kako bi ste proverili da li automatski sistem za zaustavljanje i promenu smera prtljažnika radi ispravno.

*Kakao da resetujete elektronski sistem za otvaranje/zatvaranje prtljažnika*

*Ukoliko se baterija ispraznila, ili ikoliko je potrebno rasključiti bateriju sa vozila, ili je pregoreo osigurač, da bi sistem radio ispravno potrebno je resetovati ga na sledeći način:!*

1. Ručici menjača postavite u položaj P (Park).
2. Pritisnite prekidač na prtljažniku i dugme za zatvaranje prtljažnika istovremeno na duže od 3 sekunde (prateći zvuk će se uključiti)
3. Ztvorite ručno prtljažnik.

Ukoliko sistem i dalje ne radi nakon obavljene gore navedene procedure, obratite se ovlašćenom HYUNDAI serviseru da vam proveri ovaj sistem.

### \* NAPOMENA

Ukoliko sistem elektronskog otvaranja/zatvaranja prtljažnika ne radi uobičajeno, prvo proverite položaj ručice menjača :

- Za ručni menjač u položaju neutral
- Za automatski menjač u položaju P (Park)



Otvaranje prtljažnika prilagodjavanje visini korisnika

Vozač može podesiti visinu potpunog otvaranja prtljažnika na sledeći način:

1. Ručno podesite visinu otvaranja do željene visine.
2. Pritisnite dugme za zatvaranje prtljažnika i zadržite ga na duže od 3 sekunde.
3. Ztvorite ručno prtljažnika nakon zvučnog signala.

Prtljažnik će se otvoriti do podešene visine koju je vozač odabrao.



Brava za otvaranje prtljažnika u hitnim slučajevima

Vaše vozilo je opremljeno sa bravom za otvaranje prtljažnika u hitnim slučajevima koja se nalazi na dnu polopca prtljažnika. Ukoliko se neko slučajno zaključa u prostoru prtljažnika na sledeći način:

1. Otvorite poklopac.
2. Povucite polugu u desnu stranu.
3. Podignite poklopac prtljažnika na gore.

**⚠ UPOZORENJE**

- Dobro zapamtite gde se nalazi brava za otvaranje prtljažnika u hitnim slučajevima i kako se ona upotrebljava u slučaju da se ne-ko slučajno zaključao unutra i da treba da otvorite prtljažnik.
- Niko ne treba da se vozi u prtljažniku, ni pod kojim uslovima. Prtljažnik je opasan deo vozila za vožnju ukoliko dođe do sudara.
- Koristite bravu za otvaranje prtljažnika samo u hitnim slučajevima i budite oprezni naročito ako je vozilo u pokretu.

### PROZORI

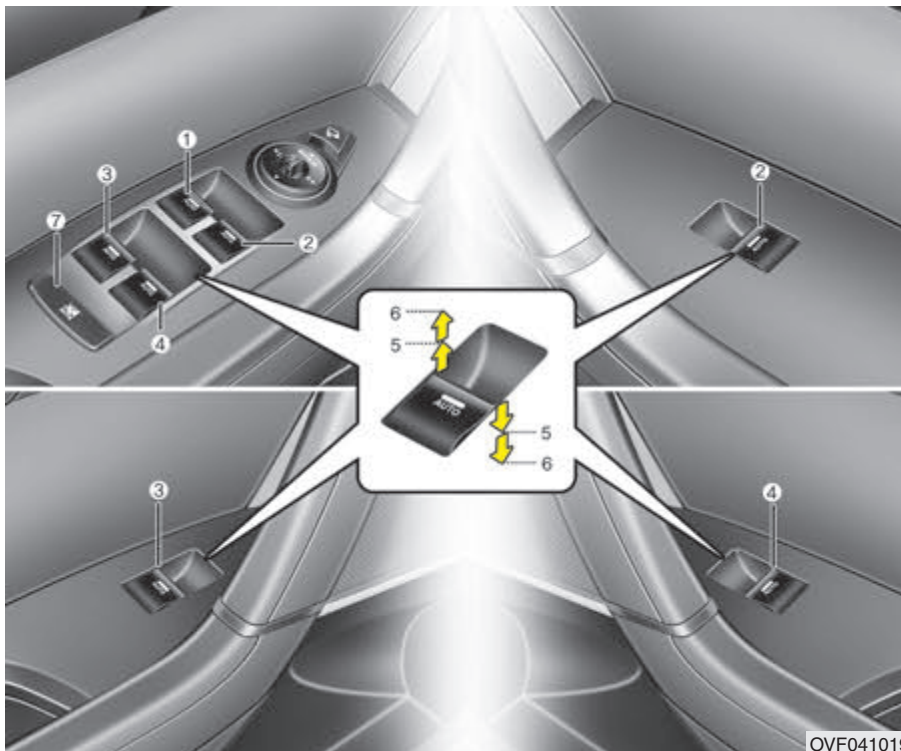

- (1) Prekidač za elektronsko otvaranje prozora vozača
- (2) Prekidač za elektronsko otvaranje prozora suvozača
- (3) Prekidač za automatsko otvaranje zadnjeg (levog) prozora
- (4) Prekidač za automatsko otvaranje zadnjeg (desnog) prozora
- (5) Otvaranje i zatvaranje prozora
- (6) Automatsko podizanje i spuštanje prozora\*
- (7) Prekidač za automatsko blokiranje

rada prozora

\*: ako je vozilo opremljeno

#### NAPOMENA

U hladnim i vlažnim područjima automatsko otvaranje, zatvaranje prozora možda neće raditi usled zamrzavanja

### Elektronsko otvaranje prozora

Kontakt ključ treba da bude u položaju ONuključeno

da biste mogli da koristite elektronsko otvaranje prozora. Na svim vratima vozila takođe postoje prekidači elektronske kontrole prozora. Kod vozača je glavni prekidaš za elektronsko upravljanje prozorima u vozilu., kao i glavni prekidač za blokiranje rada elektronskog upravljanja zadnjih vrata. Elektronsko otvaranje prozora možete koristiti 30 sekundi nakon što je kontakt ključ izvađen ili okrenut u položaj "ACC" ili u

položaj "Lock"-zaključano. Međutim, ako su prednja vrata otvorena, nećete moći da koristite elektronsko otvaranje prozora čak ni u 30 sekundi nakon što je kontakt ključ izvađen iz kontakt brave.

### \* NAPOMENA

Ukoliko u toku vožnje sa potpuno otvorenim krovnim prozorom (ili delimično otvorenim) primetite strujanje vazduha, podrhtavanje vozila, ili neki drugi zvuk, ovo je normalna pojava i može se umanjiti delimičnim otvaranjem oba prednja prozora. Ukoliko se zvuk ponovi, smanjite otvor krovnog prozora delimično.

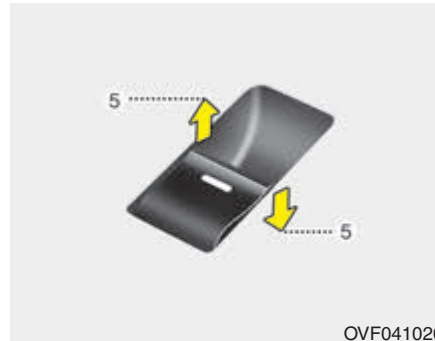

**Tip A**  
Otvaranje i zatvaranje prozora  
Za otvaranje ili zatvaranje prozora, pritisnite ili povucite prema gore prednji deo odgovarajućeg prekidača u prvi položaj (5)

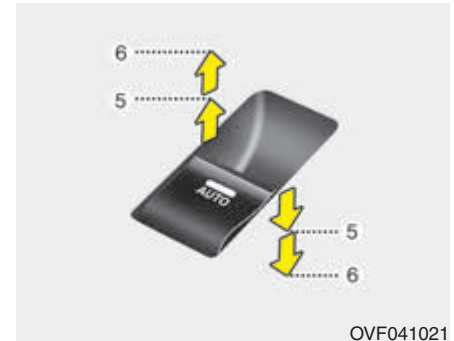

**Tip B - Elektronsko otvaranje prozora (ako je vozilo opremljeno)**  
Kratkim pritiskom na prekidač u drugi položaj (6) do kraja ćete spustiti prozor čak i kad otpustite prekidač. Da bi ste zaustavili prozor u željenom položaju na kratko pritisnite prekidač u suprotnom smeru kretanja prozora

### \* NAPOMENA

Ukoliko primetite bilo kakav kvar u radu prozora, potrebno je re-startovati sistem automatskog otvaranja prozora na sledeći način:

1. Okrenite kontakt ključ u položaj ON-uključeno.
2. Zatvorite vozačev prozor i natavite da pritisnete prekidač za zatvaranje prozora najmanje 1 sekund u nakon što se prozor potpuno zatvori.

If the power window does not operate normally, the automatic power window system must be reset as follows:

1. Turn the ignition switch to the ON position.
2. Close the driver's window and continue pulling up the driver's power window switch for at least 1 second after the window is completely closed.

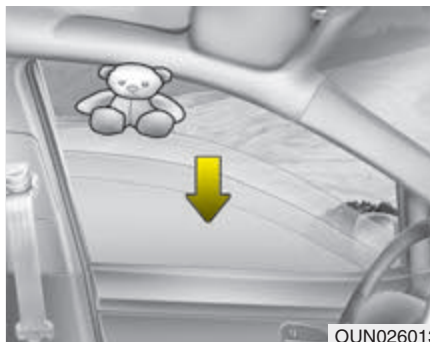

OUN026013

### Automatsko zaustavljanje

Ako zatvaranje prozora bude ometeno nekim predmetom ili delom tela, sistem će detektovati otpor i zaustaviće se. Prozor se nakon toga spušta za oko 30 cm kako bi se uklonila prepreka.

Ako prozor detektuje otpor dok se prekidač za otvaranje povlači, prozor će zaustaviti podizanje i spušta se oko 2.5 cm. Ako prekidač ponovo povučete za oko 5 sekundi nakon što se prozor spustio, ova funkcija neće raditi

### \* NAPOMENA

Automatsko zaustavljanje vozačevog prozora je moguće samo kad se koristi automatsko podizanje prozora, potpunim povlačenjem prekidača. Automatsko zaustavljanje prozora neće raditi ukoliko je prozor podignut do polovine korišćenjem prekidača za podizanje prozora.



### UPOZORENJE

Pre podizanja bilo kog prozora uvek proverite da li postoje bilo kakve prepreke u blizini prozora, kako bi ste time sprečili oštećenja vozila. Ako se između stakla i gornjeg kanala okvira prozora zaglavi predmet manji od 4 mm (0.16 inča, sistem automatskog zaustavljanja prozora neće detektovati prepreku i prozor se neće zaustaviti



Prekidač za blokiranje rada komandi prozora na zadnjim vratima (ako je vozilo opremljeno)

Vozač može da blokira prekidače za upravljanje prozorima na zadnjim vratima pritiskom na prekidač za blokiranje u položaj LOCK - blokirano.

- Kada se ovaj prekidač nalazi u položaju ON (uključeno) vozač sa glavnim prekidačem za upravljanje prozorima neće moći da upravlja komandama prozora na zadnjim vratima.

### MERE PREDOSTROŽNOSTI

- *Kako biste sprečili moguća oštećenja sistema prozora, nemojte otvarati ili zatvarati dva ili više prozora istovremeno. Pridržavanjem ovog saveta, produžićete vek trajanja osigurača.*
- *Nikada nemojte pokušavati da upravljate vozačevim prekidačem za otvaranje prozora i drugim prekidačem ili obratno smerovima istovremeno. U tom slučaju staklo prozora će se zaustaviti i nećete više moći da zatvorite ni ti otvorite prozore.*

### UPOZORENJE

- **NIKADA** ne ostavljajte kontakt ključ u vozilu.
- **NIKADA** ne ostavljajte decu bez nadzora odraslog u vozilu. Čak i jako mala deca mogu slučajno da pokrenu vozilo, mogu se zaglaviti u prozoru ili na neki drugi način povrediti sebe ili druge.
- Uvek dobro pogledajte pre nego što počnete da zatvarate prozor kako ne bi ste prikleštili nečiju, glavu, ruku ili drugi deo tela prilikom zatvaranja prozora.
- Nemojte dozvoliti deci da se igraju sa prozorima. Deca mogu biti ozbiljno povredjena prilikom slučajnog otvaranja ili zatvaranja prozore.
- Nemojte pružati glavu ili ruke kroz prozor dok je vozilo u pokretu

### HAUBA MOTORA

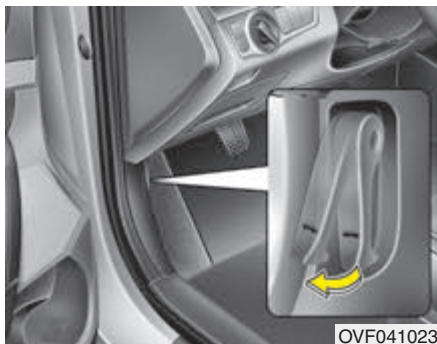

#### Otvaranje haube motora

1. Povucite ručicu za otpuštanje brave na haubi motora. Hauba motora će se malo podići.

#### **⚠ UPOZORENJE**

Haubu otvarajte samo ukoliko ste ugasili motor, zaustavili vozilo na ravnoj površini, ručicu menjača postavili u P (Park) za automatske menjače, R (hod u nazad) za ručne menjače, i osigurali vozilo podizanjem parkirne kočnice

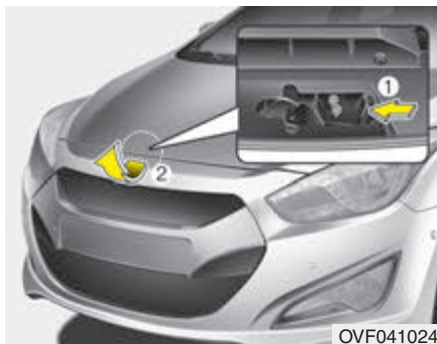

2. Stanite s prednje strane vozila, polako podignite haubu motora, povucite drugu ručicu (1) unutar haube u sredini i podignite haubu (2)
3. Podignite haubu, hauba će se sama podići nakon što ste je do pola podigli-

#### Zatvaranje haube motora

1. Pre nego što zatvorite haubu motora proverite sledeće:

Svi poklopci filtera na motoru moraju biti na svojim mestima.

• Rukavice, krpe i svi zapaljivi materijali moraju biti

uklonjeni iz prostora motora.

2. Spustite haubu motora do polovine i zatim je dobro zatvorite.



### UPOZORENJE

Pre zatvaranja haube motora proverite da li ste uklonili sve predmete koji bi mogli da smetaju pri zatvaranju haube. Ukoliko niste uklonili sve predmete koji bi mogli da zasmetaju prilikom zatvaranja haube motora, možete oštetiti vozilo kao i zadobiti teške povrede.

- Rukavice, krpe i svi zapaljivi materijali moraju biti uklonjeni iz prostora za motor, u suprotnom možete izazvati požar

### UPOZORENJE

- Uvek pre nego što započnete vožnju dobro proverite da li je hauba dobro nalegla u svoje ležište. Ukoliko hauba nije dobro zatvorena, u toku vožnje vam se može desiti da se hauba otvori i i zakloni vam vidljivost, usled čega može doći do nezgode.
- Nemojte voziti automobil sa podignutom haubom zbog smanjene vidljivosti, mogućnosti da hauba ispadne iz ležišta ili da bude oštećena

### POKLOPAC OTVORA REZERVOARA ZA GORIVO



Otvaranje poklopca otvora rezervoara za gorivo

1. Poklopac rezervoara za gorivo može se otvoriti pritiskom na kraj poklopca

#### \* NAPOMENA

Otvor poklopca rezervoara možete otvoriti samo kada su vrata otključana. Poklopac neće biti moguće otvoriti ukoliko su vrata zaključana, niti kada je alarmni sistem protiv krađe aktiviran.

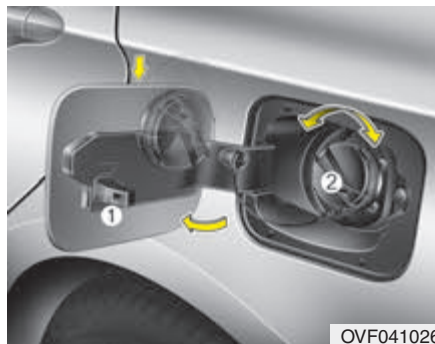

2. Otvorite poklopac do kraja.

3. Da skinete čep rezervoara za gorivo okrenite ga u pravcu suprotnom od kazaljki na časovniku.

4. Dopunite rezervor gorovom ukoliko je potrebno. Refuel as needed.

#### \* NAPOMENA

Ako se poklopac otvora rezervoara goriva ne otvara jer se oko njega nakupio led, polako lupkajte ili malo gurnite poklopac. Tako ćete slomiti led i osloboditi poklopac. Ne otvarajte poklopac polugom. Ako je potrebno poprskajte površinu oko poklopca sredstvom protiv smrzavanja (ne antifrizom iz hladnjaka) ili pomerite vozilo na toplije mesto kako bi se led sam otopio.

Zatvaranje poklopca otvora rezervoara za gorivo

1. Da bi ste zatvorili čep rezervoara za gorivo, okrenite ga u smeru kretanja kazaljke na časovniku dok ne čujete zvučno "klik". To je znak da je čep zatvoren.

2. Zatvorite poklopac otvora rezervoara za gorivo i malo ga pritisnite, kako bi se do kraja zatvorio.

**⚠ UPOZORENJE**

**Opasnosti prilikom točenja goriva  
Točenje goriva**

- Ako se gorivo pod pritiskom rasprska, može dospeti na vašu odeću ili kožu i takovo izložiti opasnosti od požara ili opekotina. Uvek pažljivo i polako skidajte čep rezervoara za gorivo. Ukoliko čujete šištanje, sačekajte da prestane pre nego što skinete čep rezervoara.
- Nemojte točiti gorivo laganim dolivanjem nakon što se mlaznica za točenje automatski zatvori.
- Uvek proverite da li je rezervoar za gorivo dobro zatvoren kako bi ste sprečili nesreću do koje može doći zbog prolivanja goriva

**⚠ UPOZORENJE - Opasnosti prilikom točenja goriva**

Automobilska goriva su zapaljive/eksplozivne materije. Prilikom sipanja goriva, molimo Vas da obratite pažnju na sledeća uputstva:

Nepridržavanje sledećih uputstava može dovesti do teških povreda, opekotina ili smrti usled izbijanja požara ili eksplozije.

- Uvek pročitajte i pažljivo se pridržavajte svih upozorenja na benzinskim pumpama.
- Pre nego što sipate gorivo uvek proverite da se nalazi sigurnosni prekidač dovoda goriva, ako postoji, na pumpi.
- Pre nego što dodirnete crevo za sipanje goriva ili poklopac istog trebalo bi da eliminišete potencijalnu opasnost od pražnjenja statičkog elektriciteta dodirivanjem nekog metalnog dela na prednjem delu vozila, radeći to na bezbednoj udaljenosti od creva za sipanje goriva, mlaznice ili nekog drugog izvora gasa. (Nastavlja se)

(Nastavak)

Nakon što ste započeli točenje goriva nemojte se vraćati u vozilo. Jer dodirivanjem, ili trljanjem predmeta ili tkanina (poliester, saten, najlon, itd.) možete da proizvedete statički elektricitet. Statički elektricitet može da zapali isparenja goriva što dovodi do eksplozije.

Ako morate da ponovo uđete u vozilo, potrebno je da još jednom eliminišete potencijalnu opasnost od pražnjenja statičkog elektriciteta dodirivanjem nekog metalnog dela na vozilu, na bezbednoj udaljenosti od creva za sipanje goriva, mlaznice ili nekog drugog izvora gasa.

- Kada koristite odobrene kanistere za skladištenje goriva budite sigurni da ste ga postavili na zemlju pre nego što počnete da ga punite gorivom. Pražnjenje statičkog elektriciteta od koje prouzrokuje kanister, može da zapali isparenja goriva što može dovesti do požara.

Nastavlja se

### (Nastavlja se)

Koristite samo kanistere predviđene za prenošenje i skladištenje goriva.

- Ne koristite mobilne telefone u blizini benzinske pumpe ili dok sipate gorivo. Električna stuja i električne smetnje od mobilnih telefona potencijalno mogu da zapale isparenja goriva što dovodi do požara.
- Uvek ugasite motor kada sipate gorivo. Iskre od električnih komponenata motora mogu da zapale isparenja goriva što dovodi do požara. Uvek budite sigurni da ste motor ugasili dok točite gorivo. Kada ste završili sa točenjem goriva, proverite da bi ste bili sigurni da su poklopac rezervoara i vratanca rezervoara zatvorena, pre nego što startujete motor.
- Ne palite vatru u blizini benzinske pumpe.  
**NE KORISTITE šibice ili upaljač i NE MOJTE PUŠITI** ili ostavljati opuške cigarete u vozilu dok se nalazite na benzinskoj pumpi, pogotovo dok sipate gorivo. Automobilska goriva su veoma zapaljiva i mogu izazvati eksplozije

(Nastavlja se)

### (Nastavak)

- Ukoliko, dok sipate gorivo, dođe do požara, udaljite se od vozila i odmah obavestite menadžera benzinske pumpe ili pozovite policiju i vatrogasce. Pratite uputstva koja će vam dati policija i vatrogasci..



### **MERE PREDOSTROŽNOSTI**

*Koristite samo preporučeno gorivo za vaše vozilo detaljnije opisano u poglavlju 1*

- *Ako je potrebno zameniti poklopac otvora rezervoara za gorivo, koristite samo originalne HYUNDAI delove ili onaj koji je odobren za vaše vozilo. Neodgovna ajući poklopac može izazvati ozbiljne kvarove sistema goriva ili sistem izduvnih gasova.*
- *Nemojte prosipati gorivo po spoljašnjim površinama vozila jer to može oštetiti boju.*
- *Nakon točenja goriva proverite da li je rezervoar za gorivo dobro zatvoren kako bi se sprečilo prosipanje goriva u slučaju nesreće.*

## KROVNI PROZOR (AKO JE VOZILO OPREMLJENO)



Ukoliko je vaše vozilo poseduje, krovni prozor, možete ga pomerati klizanjem ili izdizati pomoću kontrolnog dugmeta koje se nalazi na krovnom panelu, kada je kontakt ključ u ON položaju

## \* NAPOMENA

- U hladnim i vlažnim područjima krovni prozor možda neće raditi usled zamrzavanja.
- Nakon pranja vozila ili nakon kiše, odstranite svu vodu koja se nakupila pre upotrebe krovnog prozora.



**MERE PREDOSTROŽNOSTI**  
Nemojte pritiskati komande krovniog prozora nakon što je prozor potuno otvoren, zatvoren ili nagnut jer može doći do oštećenja motora ili komponenti sistema krovnog prozora.

### ✿ NAPOMENA

Krovni prozor nećete moći da pomerate ukoliko je izdignut, niti ćete moći da ga izdignete kada je otvoren .

### ⚠ UPOZORENJE

Nikada nemojte u toku vožnje podešavati krovni prozor. Tako možete izgubiti kontrolu upravljanja nad vozilom, sa smrtnim ishodom, teškim povredama i velikom materijalnom štetom.

- Ukoliko prenosite na krovnim nosačima dodatni teret nemojte otvarati krovni prozor.

Nemojte stavljati teške predmete iznad stakla krovnog prozora.

Svi putnici u vozilu moraju biti vezani sigurnosnim pojasevima. Sigurnosni pojasevi kao i sigurnosna sedišta za decu smanjuju mogućnost zadobijanja teških ili smrtnih povreda u toku sudara ili u toku naglog kočenja vozila.



OYF049214

#### Sunčani zaklon

•Sunčani zaklon će se automatski otvoriti Kada povučete ili pritisnete polugu krovnog prozora do prvog položaja. Sunačani zaklon će se automatski zatvoriti ukoliko pritisnete ili povučete unapred i zatim je otpustite

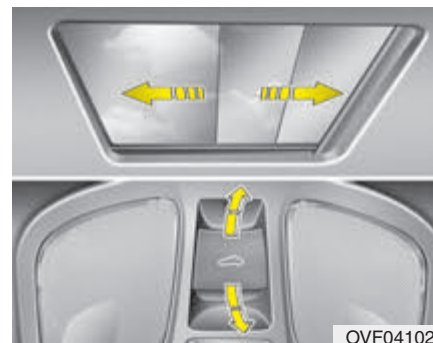

OYF041028

#### Otvaranje krovnog prozora pom-icanjem

Kada je sunčani zaklon zatvoren

Kada povučete polugu u nazad do drugog kolena, sunčni zaklon će se otvoriti do kraja i potom će se i krovni prozor otvoriti do kraja. Ukoliko želite da zaustavite otvaranje krovnog prozora, povucite ili gurnite polugu u željenom položaju.

Kada je sunčani zaklon otvoren

Kada povučete polugu u nazad sunčni zaklon će se otvoriti do kraja i potom će se i krovni prozor otvoriti do kraja. Ukoliko želite da zaustavite otvaranje krovnog prozora, povucite ili gurnite polugu u željenom položaju.

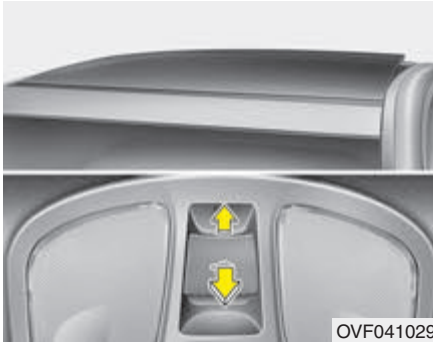

### Otvaranje krovnog prozora naginjanjem

Kada je sunčani zaklon zatvoren

Da biste koristili naginjanje ili izdizanje krovnog prozora, povucite

polugu za otvaranje krovnog prozora

na gore sunčni zaklon će se otvoriti do kraja i potom će se i krovni prozor otvoriti pod nagibom. Ukoliko želite da zaustavite otvaranje krovnog prozora, povucite ili gurnite polugu u željenom položaju.

Kada je sunčni zaklon otvoren

Povucite polugu za otvaranje krovnog prozora na gore krovni prozor će se otvoriti pod nagibom.

Ukoliko želite da zaustavite otvaranje krovnog prozora, povucite ili gurnite polugu u željenom položaju.

### Zatvaranje krovnog prozora

Zatvaranje samo krovnog prozora

Povucite polugu u napred do prvog kolena, ili je povucite na dole..

Zatvaranje krovnog prozora i sunčnog zaklona

Povucite polugu u napred do drugog kolena. Krovni prozor će se zatvoriti a sunčni zaklon će automatski biti zatvoren.

Ukoliko želite da zaustavite zatvaranje krovnog prozora, povucite ili gurnite polugu u željenom položaju..

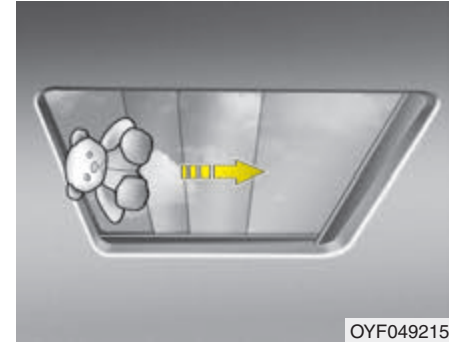

### Automatsko menjanje pravca

Krovni prozor će promeniti pravac kretanja i stati ukoliko je neki predmet ili deo tela detektovan u toku automatskiog zatvaranja.

Automatsko menjanje pravca neće raditi ukoliko postoji i najmanja prepreka koja je zaglavljena između kliznog stakla i otvora krovnog prozora. Uvek proverite da li su sve prepreke uklonjene pre nego što ćete zatvoriti krovni prozor.

### **UPOZORENJE - Krovni prozor**

- Budite oprezni da se nečija glava, ruke i telo ne zaglave prilikom zatvaranja sunčanog krova.
- Ne naginjite se i nikada nemojte pružati ruke, noge ili glavu kroz krovni prozor dok je vozilo u pokretu.
- Pre zatvaranja krovnog prozora držite ruke i glavu dalje od otvora krovnog prozora.

### **MERE PREDOSTROŽNOSTI**

- *Povremeno očistite prljavštinu koja se nagomilala na vodjicama šina.*
- *Ne otvarajte krovni prozor pri jako niskim temperaturama ili kada je krovni prozor prekriven snegom ili ledom jer to može da ošteti staklo ili motor krovnog prozora.*

### Sistem resetovanja krovnog prozora

Kada god je prekinuto napajanje sa baterije, ili ukoliko se baterija ispraznila, potrebno je da resetujete sistem krovnog prozora na sledeći način:

1. Postavite kontakt ključ u položaj ON.
2. Zatvorite krovni prozor i sunčni zaklon do kraja.
3. Otpustite polugu krovnog prozora
4. Otpustite polugu krovnog prozora i držite na dole ( duže od 10 sekundi)sve dok sekrovni prozor malo ne pomeri, zatim otpustite polugu.
5. Povucite i zadržite polugu u napred, kao kada želite da zatvorite prozor, dok krovni prozor ne uradi sledeće:  
SUNČANI ZAKLON OTVOREN →  
KROVNI PROZOR OTVOREN POD NAGIBOM →KLIZNO OTVARANJE  
→KLIZNO ZATVARANJE →SUNČANI ZAKLON ZATVOREN

Zatim otpustite polugu, nakon čega je sistem krovnog prozora resetovan.



## SISTEM MEMORISANJA POLOŽAJA SEDIŠTA VOZAČA (AKO JE VOZILO OPREMLJENO)

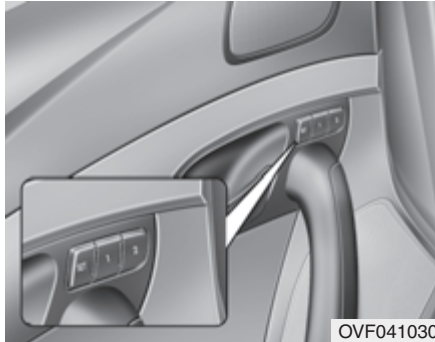

OVF041030

Ovaj sistem omogućuje da samo jednim pritiskom na dugme sistem sačuva i zapamti položaj sedišta vozača. Na osnovu sačuvanih položaja sedišta vozača, različiti vozači mogu postaviti sedišta do željenog položaja. Ukoliko dodje do prekida napajanja, sistem memorisanja položaja sedišta vozača mora biti ponovo podešen.

### **⚠ UPOZORENJE**

**Nikada u toku vožne nemojte koristiti sistem za memorisanje sedišta vozača.** Time možete prouzrokovati gubitak kontrole upravljanja nad vozilom, sudar sa smrtnim ishodom, ili teškim telesnim povredama i nanošenje velike materijalne štete.

**Kako sačuvati u memoriji sistema željeni položaj sedišta vozača korišćenjem komandi na vratima vozila**

**Memorisanje položaja sedišta vozača**

1. Kontakt bravu stavite u položaj ON
2. Podesite sedišta na željeni položaj
3. Stisnite SET dugme na kontrolnom panelu. Čuće se zvučno „bip,,
4. Stisnite jedno od dva dugmeta za memorisanje u roku od 5 sekundi nakon pritiska SET dugmeta. Čuće se zvučno „bip,, dva puta, što potvrđuje uspešno sačuvanje položaja sedišta vozača u memoriji sistema.

*Pronalaženje već sačuvanog položaja sedišta iz memorije sistema*

1. Postavite kontakt brau u položaj ON
2. Da bi ste pronašli u memoriji sistema već sačuvan položaj sedišta, pritisnite željeno dugme za memorisanje(1 ili 2)  
Čuće se zvučno „bip,, jedan put i sistem će automatski podesiti sedišta vozača na već sačuvan položaj.

Ukoliko u toku pronalaženja već sačuvanog položaja sedišta iz memorije sistema pokušate da podesite sedišta, možete prouzrokovati zaustavljanje procesa, i pomeranje sedišta u pravcu koji ste želeli.

 **UPOZORENJE**

Budite obazrivi u toku procesa pronalaženja sačuvanog položaja sedišta vozača iz memorije sistema ukoliko sedite u vozilu. Ukoliko sedišta počne da se pomera i suviše u bilo kom smeru, odmah pritisnite konande za ručno nameštanje sedišta.

**Jednostavno korišćenje sistema (ako je vozilo opremljeno)**

Sistem će automatski podesiti položaj sedišta vozača na sledeći način:

- Bez korišćenja smart ključa
  - Sistem će pometi sedišta u nazad, kada se kontakt ključ izvadi iz brave
  - Sistem će pometi sedišta u napred, kada se kontakt ključ postavi u bravu
- Sa sistemom smart ključa
  - Sistem će pometi sedišta u nazad, kada je prekidač start/stop postavljen u položaj OFF
  - Sistem će pometi sedišta u napred, kada je prekidač start/stop postavljen u položaj ACC ili start.

Za aktiviranje ili deaktiviranje ovog sistema detaljnija objašnjenja u nastavku ovog poglavlja u odeljku,, Podešavanja korisnika vozila,,

## KOLO UPRAVLJAČA

### Elektronki servo upravljač (EPS)

Servo upravljač koristi snagu motora kao pomoć pri upravljanju vozilom. Ako je motor ugašen ili je servo sistem van upotrebe, I dalje ćete moći da upravljate vozilom, ali uz veći napor. Sistemom upravlja kontrolna jedinica kola upravljača, koja detektuje obrtni moment kolo upravljača, njegov položaj i brzinu vozila.

Kolo upravljača postaje teže kada se vozilo kreće većom brzinom, odnosno lakši kada se vozilo kreće manjom brzinom. Ukoliko primetite promene u načinu upravljanja za vreme uobičajenih uslova vožnje, potrebno je da vam ovlašćeni HYUNDAI serviser izvrši proveru sistema.

### \* NAPOMENA

U toku normalne vožnje možete primetiti sledeće:

- **EPS (elektronki servo upravljača) svetlo upozorenja ne svetli.**
- **Kolo upravljača postaje teže nakon okretanja kontakt ključa u bravi. To se dešava kada je u toku dijagnostika EPS sistema. Nakon završetka dijagnostike, kolo upravljača će se vrtati u normalno stanje.**
- **Iz EPS releja se može čuti prateći zvuk "klik" nakon okretanja kontakt ključa u položaj ON-uključeno ili položaj LOCK-zaključano.**
- Kada je vozilo zaustavljeno ili se kreće polako, može se čuti zvuk rada elektro motora.
- Otežanost korišćenja kola upravljača se povećava ako se kolo upravljača kontinuirano okreće dok vozilo nije u pokretu. Ipak, nakon nekoliko minuta će se vratiti u normalno stanje.

(Nastavlja se)

(Nastavak)

- Ako elektronski sistem servo upravljača ne radi kako treba, indikator upozorenja će svetleti na instrument tabli. Kolo upravljača će postati teže za okretanje i upravljanje. Odvezite vozilo kod HYUNDAI ovlašćenog serviser na proveru što je pre moguće.
- Ako koristite kolo upravljača na niskim temperaturama, može se čuti čudan zvuk. Čim temperatura poraste, zvuk će prestati. Ovo je normalna pojava.

### Podešavanje nagiba volana

Ova funkcija vam omogućava podešavanje nagiba volana pre nego što pokrenete vozilo. Takođe možete pomeriti volan na gore kako bi ste imali više mesta za noge prilikom ulaska ili izlaska iz vozila. Upravljač treba da bude podešen tako da je vožnja udobna i da možete videti sve indikatore na instrument table.

#### UPOZORENJE

Nikada nemojte pokušavati da podesite nagib volana u toku vožnje, jer tako možete izgubiti kontrolu nad vozilom i zadobiti ozbiljne povrede ili smrt.

- Nakon podešavanja volana, pokušajte da ga pomerite na gore i na dole kako biste proverili da je volan učvršćen u željenom položaju..

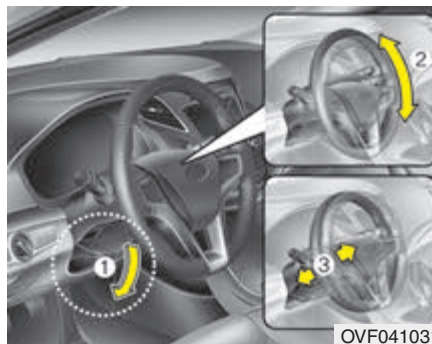

Da bi ste promenili nagib kola upravljača, povucite polugu

(1) na dole da bi se odblokirala, podesite kolo upravljača u željeni položaj (2) i na željenu visinu (3) i zatim podignite polugu da fiksirate kolo upravljača. Podesite upravljač pre početka vožnje

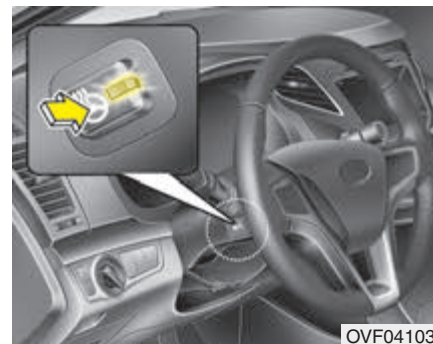

Grejač kola upravljača (ako je vozilo opremljeno)

Kada je kontakt brava u položaju ON, pritiskom na dugme grejača kola upravljača upaliće se grejač koji će zagrejati upravljač. Indikator svetlo će se upaliti a na displeju ekrana će se pojaviti obaveštenje o upaljenom grejaču.

Da bi ste ugasili grejač, pritisnite dugme grejača još jedan put. Indikator svetlo će se ugasiti, a na displeju ekrana će se pojaviti obaveštenje da je grejač ugašen.

#### \* NAPOMENA

Grejač kola upravljača će se automatski ugasiti nakon 30 minuta od paljenja grejača.



**MERE PREDOSTROŽNOSTI**

Nemojte postavljati nikakve naprave na kolo upravljača. Time možete izazvati oštećenja na sistemu grejača kola upravljača.



**Sirena**

Pritiskom na središnji deo volanasa simbolom trube, oglašava se zvuk sirene. Redovno proveravajte sirenu kako bi ste bili sigurni da radi pravilno.

**\* NAPOMENA**

Pritiskom na središnji deo volana sa simbolom trube, oglašava se zvuk sirene (pogledajte sliku). Sirena će raditi samo ako pritisne tačno to mesto



**MERE PREDOSTROŽNOSTI**

*Prilikom koršćenja sirene nemojte je pesničati, udarati ili pritiskati ostrim predmetima*

### OGLEDALA

Unutrašnje ogledalo (retrovizor)

Pre početka vožnje podesite unutrašnje ogledalo tako da možete da vidite sredinu zadnjeg stakla.

#### **UPOZORENJE - Vidljivost**

Na zadnje sedište ili u prtljažnik nemojte stavljati predmete koji mogu da ometaju pogled na zadnje vetrobransko staklo.

#### **UPOZORENJE**

Nemojte podešavati spoljašnje retrovizore dok je vozilo u pokretu. Ovo može dovesti do gubitka kontrole nad vozilom i sudara što može dovesti do teških telesnih povreda ili smrti.

#### **UPOZORENJE**

Nemojte vršiti bilo kakve prepravke na unutrašnjim ogledalima. Nemojte montirati šira ogledala, jer time možete izazvati teške povrede u toku sudara. Ili prilikom aktiviranja vazdušnih jastuka

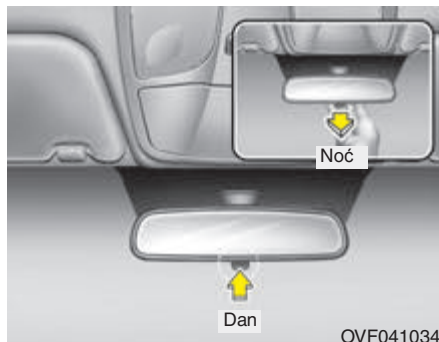

Ogledalo za dnevnu/noćnu vožnju

*Podesite ogledalo pre vožnje i dok je poluga podešena u položaj za vožnju po danu.*

*Za noćnu vožnju podesite ogledalo pomeranjem poluge prema sebi. Tako se smanjuje bljesak svetala vozila koja su iza vas.*

*Ne zaboravite da je u noćnom položaju vožnje jasnoća lika u ogledalu smanjena.*

Elektronsko ogledalo sa automatskim zatamnivanjem (ECM) (ako je vozilo opremljeno)

Ovo ogledalo automatski smanjuje bljesak svetla vozila koja su iza vas noću ili prilikom loše vidljivosti. Senzor prepoznaje količinu svetla oko vozila i automatski smanjuje bljesak vozila iza vas.

Kada motor radi, odbлесак automatski kontroliše senzor u ogledalu.

Kada god se menjač nalazi u položaju R (hod u nazad) ogledalo se automatski podesi na najsvetlije prikazivanje radi poboljšanja svetline lika u ogledalu.

#### **MERE PREDOSTROŽNOSTI**

*Ogledalo čistite peškirom ili sličnim materijalom navlaženim sredstvom za čišćenje stakla. Nemojte prskati sredstvo za čišćenje direktno na ogledalo jer sredstvo može da prodre u ležište ogledala i ošteti ga.*



OVF041202

### Upravljanje električnim ogledalom

- Ogledalo će se vratiti u položaj ON (uključeno) kada god je motor upaljen
- Pritisnite ON/OFF (uljučeno / isključeno) dugme (1) da biste isključili funkciju automatskog zatamnjenja. Svetlo automatskog zatamnjenja za retrovizora će se ugasiti.
- Pritisnite ON/OFF (uljučeno / isključeno) dugme (1) da biste uključili funkciju automatskog zatamnjenja. Svetlo retrovizora će se upaliti
- Ogledalo će se vratiti u položaj ON (uključeno) kada god je motor upaljen

### Spoljašnja bočna ogledala

Podesite spoljašnja bočna ogledala pre početka vožnje. Vaše vozilo je opremljeno sa levim i desnim spoljašnjim ogledalima koja mogu da se podešavaju iznutra pomou prekidača za podešavanje (ako je vozilo opremljeno). Takođe ogledala se mogu preklapati kako bi se sprečila eventualna oštećenja prilikom mašinskog pranja ili vožnje kroz uske ulice

### ⚠ UPOZORENJE - Ogledala

- Ogledalo desnog retrovizora je konveksno. U nekim zemljama je konveksno i ogledalo levog retrovizora. Sviobjekti koji se u njemu vide, bliži su nego što to izgleda.
- Prilikom prestrojavanja koristite i unutrašnje ogledalo i/ili pogledom preko ramena utvrdite udaljenost drugih vozila.

### ⚠ MERE PREDOSTROŽNOSTI

- *Nemojte strugati led sa ogledala jer tako možete da uništite površinu ogledala. Za uklanjanje leda koristite sredstvo za odmrzavanje, sunder, ili meku krpu i toplu vodu.*

### ⚠ MERE PREDOSTROŽNOSTI

- *Ako je rad mehanizma retrovizora blokiran ledom, nemojte ga podešavati silom. Koristite odgovarajuće sredstvo za odmrzavanje (ne antifriz) da oslobodite mehanizam ili parkirajte vozilo na toplo mesto kako bi se led otopio*

### ⚠ UPOZORENJE

- *Nemojte podešavati ili preklapati spoljašnje retrovizore kada je vozilo u pokretu. Tako možete da izgubite kontrolu nad vozilom i izazovete sudar, zadobijete teške povrede sa smrtnim ishodom ili da prouzrokuje materijalnu štetu.*



Elektronsko podešavanje (ako je vozilo opremljeno)

Ova ogledala se podešavaju pomoću kontrolnog prekidača za podešavanje retrovizora (1) koji se nalazi na vratima. Pomerite prekidač u položaj R (desno) ili L (levo) a da biste odabrali desni ili levi retrovizor ni zatim pritisnite odgovarajuće mesto na prekidaču za pomeranje odabranog retrovizora gore, dole, levo ili desno. Nakon podešavanja vratite prekidač u neutralan(središnji) položaj za sprečavanje slučajnog podešavanja retrovizora

### **MERE PREDOSTROŽNOSTI**

*Ogledala se zaustavljaju kada dođu do maksimalnog ugla podešavanja, ali motor nastavlja sa radom dokle god je prekidač pritisnut. Nemojte pritisnuti prekidač duže nego što je potrebno jer se tako može oštetiti motor.*

*•Nemojte ručno podešavati retrovizor da ga ne bi ste oštetili*

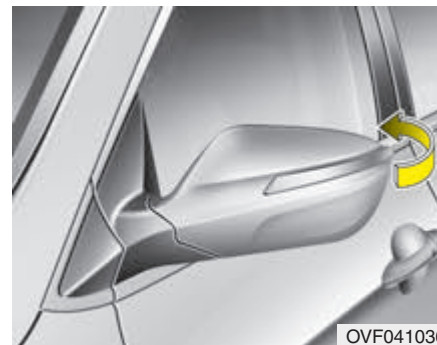

Preklapanje spoljašnjih ogledala  
Ručno preklapanje

Za sklapanje spoljašnjih bočnih ogledala, pritisnite ih prema unutra.





**Elektronsko preklapanje retrovizora (ako je ugradjeno)**

Da bi ste preklopili spoljašnji retrovizor pritisnite prekidač. Za ponovno otvaranje retrovizora, pritisnite prekidač .

**⚠ MERE PREDOSTROŽNOSTI**

*Elektronski podesivi spoljašnji retrovizor možete podesiti i kada je kontakt ključ u LOCK (zaključano) položaju. Da bi ste sprečili nepotrebno tpražnjenje akumulatora, nemojte podešavati retrovizore duže nego što je potrebno kada je motor ugašen.*

**⚠ MERE PREDOSTROŽNOSTI**

- *Nemojte ručno sklapati elektronski podesiv retrovizor kako ne bi oštetili motor za pokretanje retrovizora*

### INSTRUMENT TABLA

#### ■ Tip A



1. Obrtometar
2. Brzinomer
3. Merač temperature rashladne tečnosti motora,
4. Merač količine goriva u rezervoaru
5. Svetla upozorenja, indikatori svetla (ako je vozilo opremljeno)
6. Indikatori pogazivača pravaca (migavci)
7. Ekran LCD

#### ■ Tip B



\* Stvarni izgled instrument table se može razlikovati od ilustracije.  
Detaljnija objašnjenja u nastavku poglavlja u odeljku „ Merači,“

OVF041040/OVF041041

■ Komande sa leve strane vozila

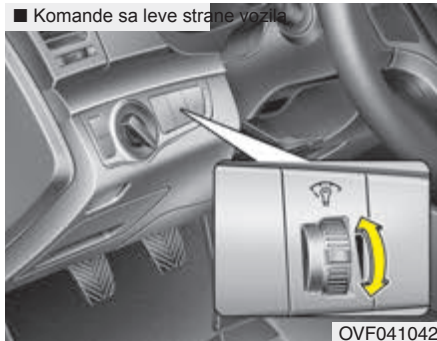

### Osvetljenje instrument table

Možete podešavati intenzitet osvetljenja instrumenta table na sledeći način:

- Kontakt brava je u položju ON
- Parkirna svetla ili oborena svetla moraju biti uključena
- Pomeranjem kontrolnog točkića na dole ili na gore podešavate intenzitet osvetljenja instrument table

Intenzitet osvetljenja instrument table će biti prikazan na LCD ekranu.

■ Tip A



OVF041043

■ Tip B



OVF041043L

■ Tip C



OVF041043N

### Merači

#### *Brzinomer*

*Pokazuje kojom se brzinom kreće vozilo. Brzinomer pokazuje brzinu vozila u kilometrima na čas.*

## Karakteristike vašeg vozila

### ■ Benzinski motor



OVF041044

### ■ Dizel motor



OVF041045

### Merač broja obrtaja motora

Pokazuje broj obrtaja motora u minuti (o/m). Koristite ovaj merač za pravilno menjanje stepena prenosa i sprečavanje "davljenja" ili previsokog broja obrtaja motora

#### MERE PREDOSTROŽNOSTI

Broj obrtaja motora ne sme da dostigne **CRVENU ZONU**. To može prouzrokovati ozbiljna oštećenja motora

### ■ Type A



OVF041047L

### ■ Type B

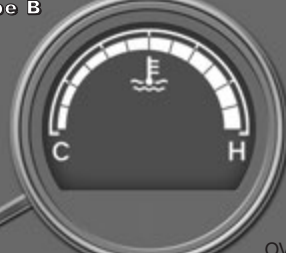

OVF041047

### Merač temperature rashladne tečnosti motora

Pokazuje temperaturu rashladne tečnosti motora kada je kontakt brava u položaju ON. Dodatak ovog merača je indikator upozorenja za temperaturu rashladne tečnosti motora, koji se uključuje kada je motor pregrejan.

Nemojte nastavljati vožnju ukoliko je motor pregrejan.

Ako se to dogodi, pogledajte "Ako se motor pregreva" u poglavlju 6

#### MERE PREDOSTROŽNOSTI

Ako se kazaljka merača pomeri preko normalnog područja prema oznaci 130/130"ovo ukazuje da je motor pregrejan.

#### UPOZORENJE

Nikada ne skidajte poklopac hladnjaka dok je motor vruć. Tečnost za hlađenje motora je pod pritiskom i može da prouzrokuje opekotine. Pre nego što skinete poklopac hladnjaka sačekajte da se motor ohladi

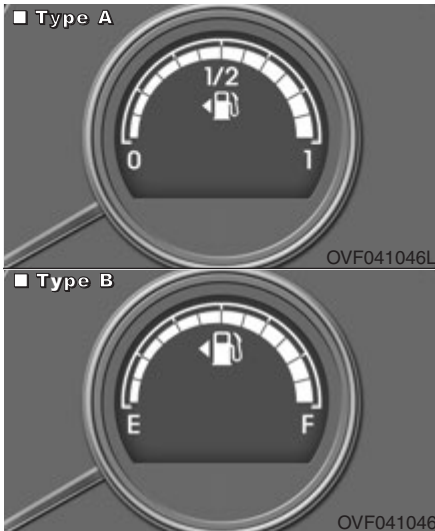

Merač količine goriva u rezervoaru  
Kazaljka merača nivoa goriva pokazuje približan nivo goriva u rezervoaru.

### \* NAPOMENA

- Kapacitet rezervoara za gorivo naveden je u poglavlju 8.
- Dodatak ovom meraču je i svetlo upozorenja za nizak nivo goriva, koje se pali kada je rezervoar skoro prazan
- Na uzbrdicama i nizbrdicama ili u krivinamakazaljka merača može da se pomeri zbog kretanja goriva u rezervoaru i svetlo upozorenja za nizak nivo goriva može da se upali pre nego što bi trebalo.

### ⚠ UPOZORENJE – Merač količine goriva

Ukoliko vozilo ostane bez goriva, time možete dovesti putnike u opasnost. Potrebno je da zaustavite vozilo i što pre napunite rezervoar nakon što se upalilo svetlo upozorenja za nizak nivo goriva ili kazaljka dođe u blizinu oznake "O/E"

### ⚠ MERE PREDOSTROŽNOSTI

Izbegavajte da vozite sa malom količinom goriva u rezervoaru, jer time možete izazvati oštećenja katalizatora i loš rad motora.



### Merač spoljašnje temperature

Trenutno očitavanje spoljašnje temperature se obavlja uvećanjem od po 1°C (1°F)  
Raspon merenja spoljašnje temperature je od -40°C ~ 60°C (-40°F ~ 140°F).

- Vrednost izmerene spoljašnje temperature se neće promeniti u momentu kao kod klasičnih termometara, kako ne bi došlo do ometanja pačnje vozača.
- Da promenite očitavanje temperature iz °C u °F ili iz °F u °C pritisnite i zadržite duže od 5 sekundi DISP dugme u (DTE) režimu rada. i



Indikator položaja ručice menjač (ručni menjač) ako je vozilo opremljeno

Indikator ukazuje preporučeni stepen prenosa radi uštede goriva. Na primer:



Ukazuje da je potrebno povećati stepen prenosa u



3. brzinu (trenutno se menjač nalazi u 1. ili drugoj brzini).

: Ukazuje da je potrebno smanjiti stepen

prenosa u 3. brzinu (trenutno se menjač nalazi u 5. ili 4 brzini).

Ukoliko je sistem ne ispravan indikator se ne očitava na ekranu.



Indikator položaja ručice menjač

(automatski menjač)

(ako je vozilo opremljeno)

Indikator očitava u kom položaju se nalazi ručica menjača.

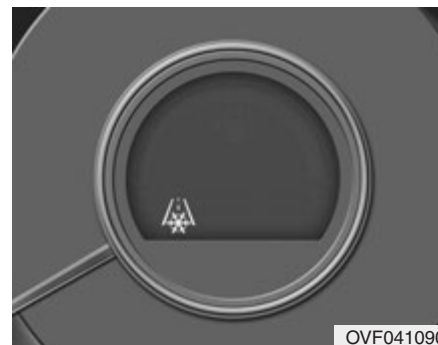

Svetlo upozorenja na zaledjen kolovoz (ako je vozilo opremljeno)

Svetlo upozorenja upozorava vozača da kolovoz može biti zaledjen kada je:

- Motor upaljen
- Kada je spoljašnja temperatura ispod 4°C (39.2°F).

Svetlo upozorenja će trepereti oko 10 sekundi i zatim ostati upaljeno. Prateći zvuk upozorenja će se takodje upaliti.

### \* NAPOMENA

Ukoliko vam se u toku vožje upali svetlo upozorenja na zaledjen kolovoz, budite dodatno oprezni u vožnji, izbegavajte prekomernu brzinu, naglo kočenja ili nagla skretanja.

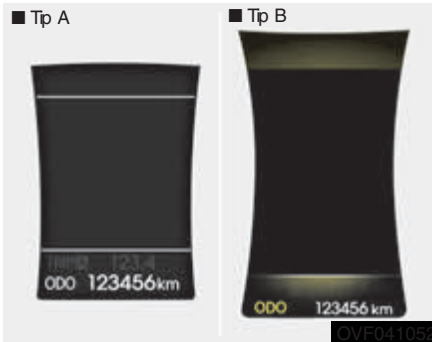

Odometer (km)

*Odometar (brojač pređene kilometraže u određenom vremenskom intervalu)/ (km ili mi.)*

*Odometar obeležava ukupno pređenu udaljenost vozila, što će vam takođe biti od koristi za vođenje evidencije redovnog održavanje vozila.*

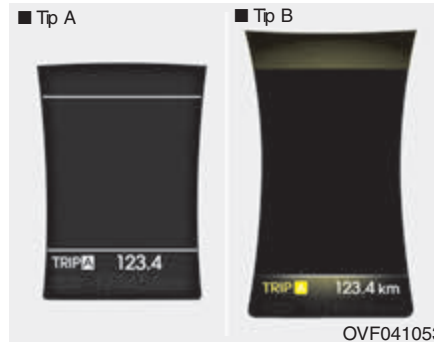

*Tripmetar (brojač dnevno pređene kilometraže)/ Putni računar*

*Brojač dnevno pređene kilometraže obeležava udaljenost pojedinog putovanja koje je izabrao vozač od poslednjeg resetovanja.*

*Brojač meri udaljenost od 0.0 do 999.9 km (milja).*

*Da bi ste resetovali ovaj brojač na nulu, pritisnite dugme TRIP duže od 1 sekunde,*

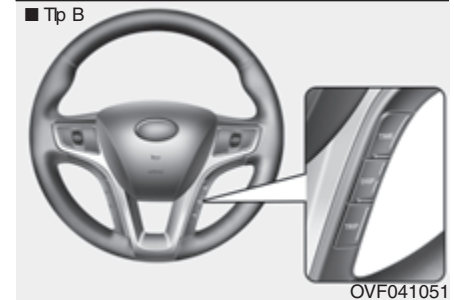
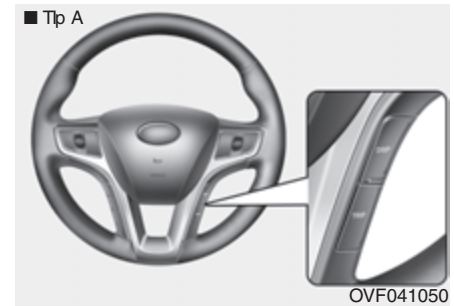

Ekran LCD

*Putni računar, podešavanja korisnika, svetla upozorenja, i druga obaveštenja se očitavaju na LCD ekranu.*

*Za promenu grupe očitavanja na ekranu, pritisnite DISP dugme.*

*Za promenu režima rada u grupama, pritisnite DISP dugme.*

## Karakteristike vašeg vozila

### Putni računar

Ovo je mikro kompjuter koji kontroliše merače u vozilu i pokazuje na displeju (ekranu) sve vrste informacija koje se odnose na vožnju, kada se kontakt ključ nalazi u položaju ON-uključeno. Sve informacije o vožnji koje je sačuvao ovaj kompjuter (osim TRIP A/B) će se resetovati ako se baterija isprazni ili ukoliko bude skinuta sa vozila.

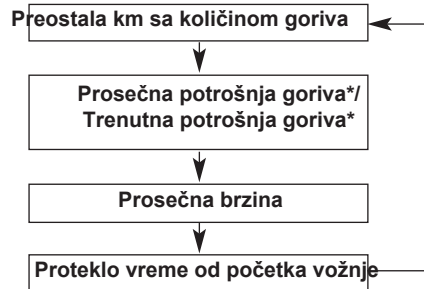

\* ako je vozilo opremljeno

Pritisnite DISP dugme za odabir režima rada



Preostala udaljenost koja može da se pređe sa preostalim gorivom (ako je vozilo opremljeno) (km)

Ovaj pokazivač označava udaljenost koju možete da pređete sa preostalim gorivom rezervoaru. Ako je udaljenost koju možete da pređete sa preostalim gorivom manja od 50 km, signal za udaljenost koja može da se pređe sa preostalim gorivom "----" će biti prikazan. Raspon indikatora je od 50 do 999 km





Prosečna potrošnja goriva (ako je vozilo opremljeno) (l/100 km ili MPG)  
 U ovom režimu rada se obračunava prosečna potrošnja goriva od ukupno korišćenog goriva i rastojanje od resetovanja poslednje prosečne potrošnje. Ukupno korišćeno gorivo se obračunava od ulaza potrošnje goriva. Za precizno merenje morate preći više od 50 metara .  
 Da bi ste resetovali ovu funkciju na nulu (----) pritisakajte dugme TRIP duže od jedne sekunde Detaljnija objašnjenja u nastavku ovog poglavlju, odeljak „Podešavanja korisnika,,

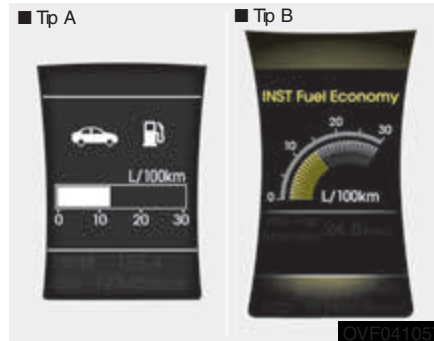

Prosečna potrošnja goriva (l/100 km)  
 U ovom režimu rada se obračunava prosečna potrošnja goriva u prethodnih par sekundi.

### \* NAPOMENA

• Ukoliko se vozilo ne nalazi na ravnoj površini ili ukoliko je baterija demontirana sa vozila, „Udaljenost koja može da se pređe sa preostalim gorivom” možda neće raditi kako treba. Ako u rezervoar sipate manje od 6 litara goriva, putni kompjuter možda neće prepoznati punjenje. Prosečna potrošnja goriva (ako je ugrađeno) i udaljenost koja može da se pređe sa preostalim gorivom može da se razlikuje od stvarnog prikaza merača pređene kilometraže u određenom intervalu u zavisnosti od uslova vožnje. Prikazana udaljenost koju možete da pređete sa preostalim gorivom je približna i može da se razlikuje od stvarne udaljenosti koju možete da pređete

## Karakteristike vašeg vozila



Prosečna brzina u (km/h)

Ovaj merač pokazuje prosečnu brzinu vozila odposlednjeg resetovanja na nulu.

Čak i ako vozilo nije u pokretu, meri se prosečnabrzina dokle god motor radi.

Da bi ste resetovali ovu funkciju na nulu (---)pritisajte dugme TRIP duže od jedne sekunde

kada je prikazana prosečna brzina vozila

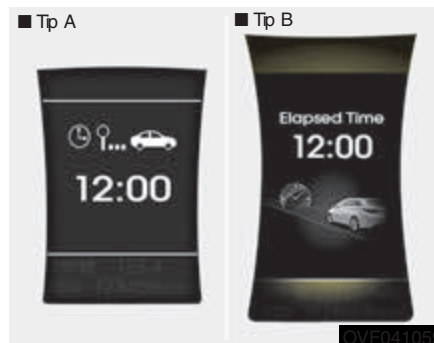

Vreme trajanja vožnje (ako je vozilo opremljeno)

Ovaj merač prikazuje vreme trajanja vožnje od poslednjeg resetovanja na nulu. Čak iako vozilo nije u pokretu, meri se vreme vožnje dokle god motor radi. Raspon indikatora je od 0:00~99:59.

Da bi ste resetovali ovu funkciju na nulu (00:00) pritisajte dugme TRIP duže od jedne sekunde



Podešavanja korisnika (ako je vozilo opremljeno)

1. Zaustavite vozilo postavite kontakt kontakt bravu u položju ON,
2. Pritisnite DISP dugme dok se na ekranu ne pojavi User settings natpis
3. Stisnite DISP dugme na duže od 2 sekunde
4. Odabir režima rada ćete izabrati pritiskom na dugme DISP , a potvrdu odabira režima rada ćete uraditi pritiskom na TRIP dugme

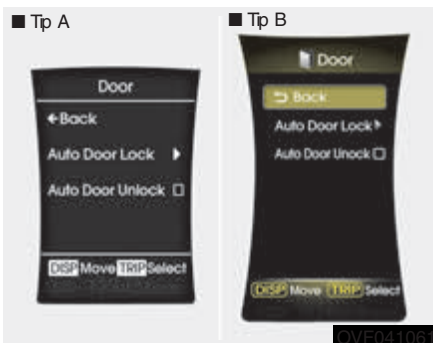

### Vrata

Automatsko zaključavanje vrata (ako je ugradjeno)

**Off** – (isključeno) Funkcija automatskog zaključavanje vrata će biti poništena..

**Speed** – (brzina) Sva vrata na vozilu će biti automatski zaključana pri brzini vozila većoj od 15km/h (9.3mph)

**Shift Lever** – (promena položaja menjača) Sva vrata na vozilu će biti automatski zaključana pri prebacivanju menjača iz položaja P (parkiranje) u položaj R (hod u nazad), N (neutral) ili u položaj D (vožnja) za automatski menjač.

**Automatsko otključavanje vrata** (ako je ugradjeno)

**Off** – (isključeno) Funkcija automatskog otključavanje vrata će biti poništena.

**Key Out** – (ključ van kontakt brave) Sva vrata će se automatski otključati prilikom vadjenja ključa iz kontakt brave (ili prilikom vadjenja smart ključa iz držača)

**Shift Lever** – (promena položaja menjača) Sva vrata na vozilu će biti automatski otključana pri prebacivanju menjača u položaj P (parkiranje) za automatski menjač.

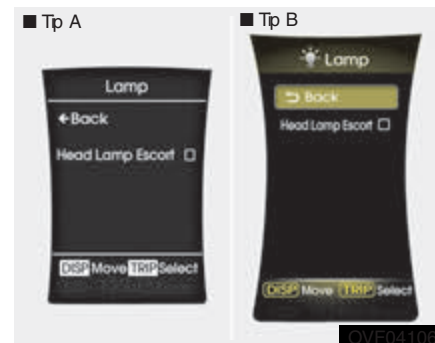

### Paljenje unutrašnjeg svetla

**On** – (uključeno) funkcija paljenja unutrašnjeg svetla će biti aktivirana.

**Off** – (isključeno) Odabirom ove opcije funkcija paljenja unutrašnje lampice će biti deaktivirano

Detaljnije informacije ćete pronaći u nastavku ovog poglavlja u odeljku OS-VETLJENJE , ovog poglavlja.

## Karakteristike vašeg vozila

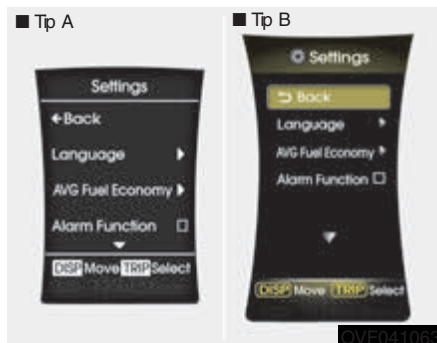

### Podešavanje • Odabir jezika

Odaberite jezik korišćenja preko LCD ekrana

### • Prosečna potrošnja goriva

Auto Reset – (automatsko resetovanje)  
Automatsko resetovanja merača prosečne potrošnje goriva prilikom svake dopune rezervoara goriva

### • Provera alarma

Ukoliko želite da proverite alarmni sistem: If the Alarm Function is checked:  
Uključite alarmni sistem preko daljinskog upravljača i sistem smart ključa će biti aktiviran.

### • Zvuk dobrodošlice (za instrument tablu tip B)

On - Funkcija zvučnog signala dobrodošlice će biti aktivirana.

Off - Funkcija zvučnog signala dobrodošlice će biti deaktivirana.

### • Održvanje

Provera termina održavanja vozila:  
Obaveštenje na ekranu će se pojaviti sa informacijom za vozača kada je potrebno vozilo servisirati.

### • Jednostavno podešavanje sedišta (za sedište vozača ako je vozilo opremljeno sistemom za memorisanje položaja sedišta vozača)

On - Vozačevo sedište će automatski biti pomeren u napred ili u nazad kako bi vozač mogao da udje/izadje. T

Off - Funkcija podešavanja položaja sedišta vozača će biti deaktivirana.



LKAS režim rada (za instrument tablu tip B) (ako je vozilo opremljeno)

LKA - Lane Keeping Assistance System (LKAS) Sistem pomoći držanja pravca kretanja će biti aktiviran

LDW - Lane Departure Warning System (LDWS) Sistem upozorenja za napuštanje pravca kretanja će biti aktiviran .

Detaljnija objašnjenja u poglavlju 5, odeljak LKAS režim rada

### Informacije na LCD ekranu Časovnik (ako je vozilo opremljeno )



Očitavanje vremena na časovniku je moguće kada je kontakt brava u položaju ON • Format prikaza časovnika



Da promenite format prikaza časovnika sa 12 na 24 časa :

1. Pritisnite dugme TIME duže od 1 sekunde.
2. Pritisnite dugme DISP za odabir formata sa 12H na 24H ili sa 24H na 12H.
3. Pritisnite TRIP dugme za potvrdu odabranog formata prikaza časovnika

### • Podešavanje časovnika

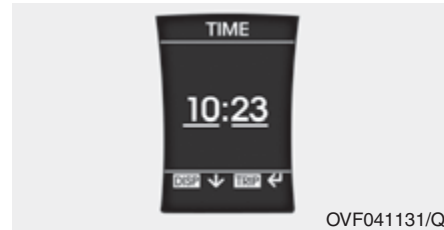

Da podesite vreme na časovniku T(sate/minute) :

1. Pritisnite TRIP dugme kada je na ekranu časovnik prikazan
2. Pritisnite DISP dugme da podesite sate (uvećava se za po 1 sat).
3. Pritisnite TRIP dugme da prebacite na podešavanje minuta.
4. Pritisnite DISP dugme da podesite minute (uvećava se za po 1 minut).
5. Pritisnite TRIP dugme za izlazak iz funkcije časovnika.

### Vrata/prtljažnik otvoreni

#### ■ Vrata



#### ■ Prtljažnik



Indikator se pojavljuje kao obaveštenje vozaču na otvorena vrata ili otvoren prtljažnik.

## Karakteristike vašeg vozila

### Grejač kola upravljača ON/OFF

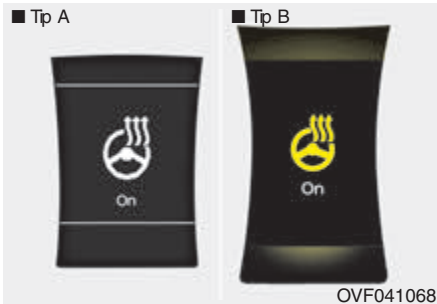

Indikator će se upaliti kada je grejač kola upravljača uključen .

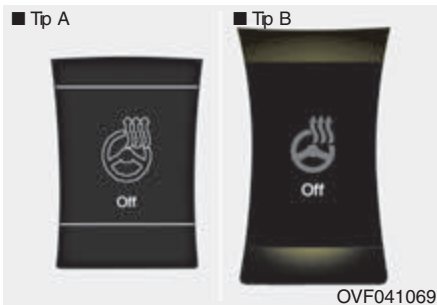

Indikator će se upaliti kada je grejač kola upravljača isključen .

Detalnija objašnjenja u odeljku „Kolo upravljača,, ovog poglavlja.

### Intenzitet osvetljenja instrument table

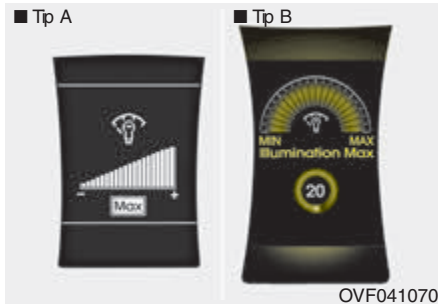

Intenzitet osvetljenja instrument table je prikazan na ekranu u toku podešavanja intenziteta osvetljenja

Detalnija objašnjenja u odeljku „Instrument tabla,, ovog poglavlja.

### Upozorenje na prepreke u toku parkiranja

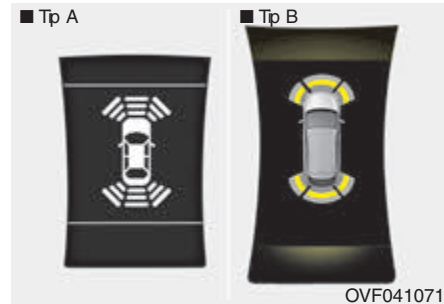

Na ekranu je prikaz detektovane prepreke u toku parkiranja, ili sa prednje ili sa zadnje strane vozila

Detalnija objašnjenja u odeljku “Sistem za pomoć pri parkiranju” ovog poglavlja.

### Nizak pritisak pneumatika (ako je vozilo opremljeno)

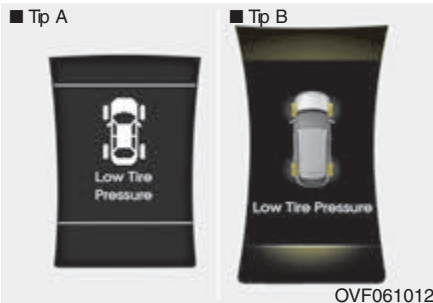

OVF061012

Svetlo upozorenja na nizak pritisak u pneumaticima (ako je ugrađeno) Svetlo upozorenja ukazuje na jedan ili više pneumatika sa niskim pritiskom. Detaljnije informacije o TPMS sistemu ćete pronaći u poglavlju 6.

### Uključite prekidač (prekidač )

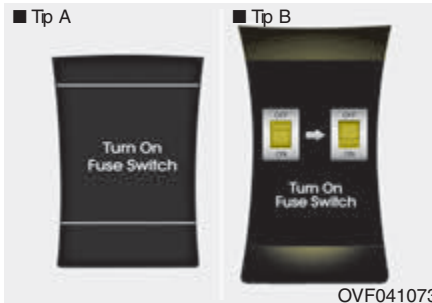

OVF041073

Svetlo upozorenja će se pojaviti na ekranu, kao obaveštenje vozaču da uključi glavni prekidač za rad nekih funkcija na vozilu, koji se nalazi ispod kola upravljača. Detaljnija objašnjenja u odeljku „Osigur-ači,, poglavlja 7. .

### Proverite aktivni sistem ventilacije

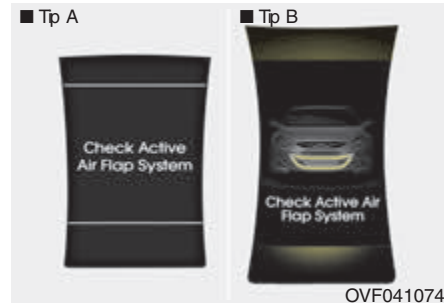

OVF041074

Svetlo upozorenja će se pojaviti na ekranu kao obaveštenje vozaču kada:

- Otvori za ventilaciju ne rade ispravno
- Aktivni sistem kontrole ventilacije nije ispravan
- Otvori za ventilaciju se nisu otvorili na propisan način.

Jednom otklonjeni gore navedeni problemi, svetlo upozorenja na ekranu će se ugasi.

### \* NAPOMENA

- Ovo svetlo upozorenja se može pojaviti i ukoliko ventilacioni sistem nije u kvaru. Proverite da neki strani predmet nije dospao do otvora ili da nije došlo do zamrzavanja ventilacionih klapni usled niskih temperatura.
- U zimskom periodu svetlo upozorenja se neće odmah pojaviti na ekranu.

## Karakteristike vašeg vozila

### Za vozila opremljena sistemom smart ključa Ključ je van vozila

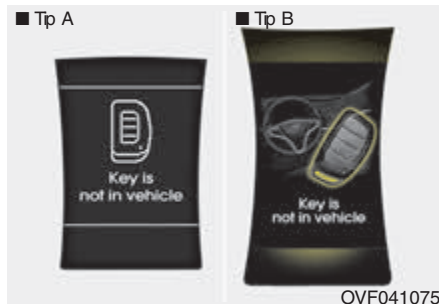

Ukoliko smart ključ nije u vozilu, i ako se neka od vrata otvore ili zatvore, a ENGINE START/ STOP prekidač se nalazi u položaju ACC, ON, ili START upozorenje na LCD ekranu će se pojaviti, takođerje prateći zvuk upozorenja će se oglasiti na 5 sekundi, ukoliko smart ključ nije u vozilu a vrata budu zatvorena.

Uvek nosite smart ključ sa sobom

### Ključ nije detektovan



Ukoliko smart ključ nije u vozilu, pritisnete ENGINE START/ STOP prekidač, upozorenje će se pojaviti na LCD ekranu, na oko 10 sekundi.

Indikator imobilizatora svetli oko 10 sekundi.

### Pritisnite start sa smart ključem

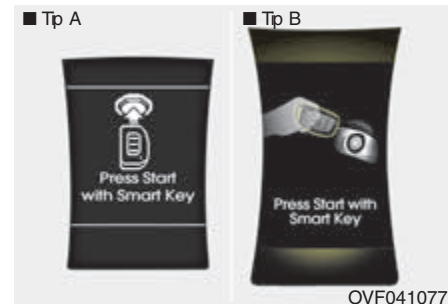

Ukoliko pritisnete ENGINE START/ STOP prekidač, u toku upozorenja "Key is not detected" (ključ nije detektovan) na LCD ekranu će trepereti oko 10 sekundi upozorenje "Please press the start button with smart key" (pritisnite start prekidač sa smart key) (pritisnite start prekidač sa smart key).

Upozorenje za imobilizator će također trepereti oko 10 sekundi.



### Slaba bateija ključa

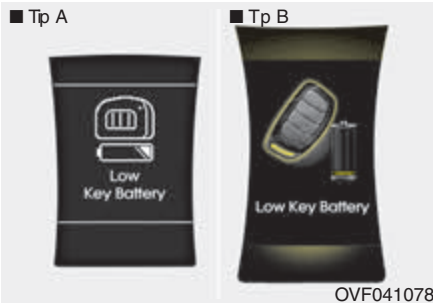

Ukoliko se prekidač START/STOP prebaci u položaj OFF ukoliko se smart ključ nalazi u vozilu, svetlo upozorenjaće se uplaiti na LCD ekranu na oko 10 sekundi i prateći zvuk upozorenja će se uključiti jedan put.

Potrebno je da zamenite bateriju ključa.

### Stisnite pedalu kočnice da pokrenete motor (Automatski menjač)

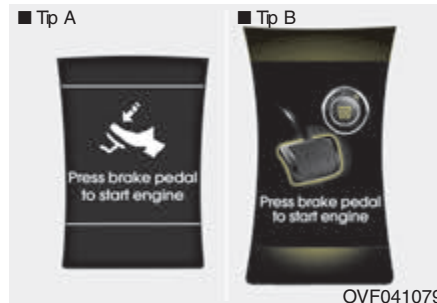

Ukoliko START /STOP prekidač prebacite u ACC položaj dva puta za redom bez otpuštanja papučice kočnice, svetlo upozorenja će se uplaiti na LCD ekranu na oko 10 sekundi, što će vam ukazati da je potrebno da otpustite pedalu kočnice da bi ste mogli da pokrenete motor.

### Otpustite pedalu kvačila za pokretanje motora (Ručni menjač)

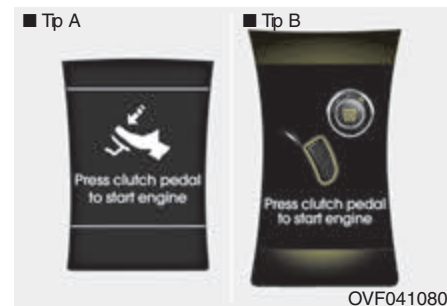

Ukoliko START /STOP prekidač prebacite u ACC položaj dva puta za redom bez otpuštanja papučice kvačila, svetlo upozorenja će se uplaiti na LCD ekranu na oko 10 sekundi, što će vam ukazati da je potrebno da otpustite pedalu kvačila da bi ste mogli da pokrenete motor.

## Karakteristike vašeg vozila

### Prebacite menjač u "P" (Automatski menjač)



Ukoliko probate da ugazite motor bez prebacivanja menjača u P(Park) položaj, prekidač START/ STOP će se vratiti u položaj ACC.

Ukoliko pritisnete ovaj prekidač još jedan put, prekidač će se prebaciti u ON položaj, a svetlo upozorenja će seupaiti na LCD ekranu na oko 10 sekundi,što će vam ukazati na potrebu da menjač prebacite u P (Park) položaj.

Ukoliko je vaše vozilo opremljeno ovom-funkcijom, takodje će se uključiti I zvuk upozorenja na oko 10 sek.

### Pritisnite start prekidač ponovo



Ukoliko vam usled kvarana sistemu za pokretanje motora nije omogućeno korišćenje START/ STOPprekidača, svetlo upozorenja će se pojaviti na LCD ekranu na oko 10 sekundi uz neprekidan prateći zvuk upozorenja, da možete da pokrenete motor još jednim pritiskom prekidača START/STOP.

Prateći uzastopni zvuk upozorenja će se isključiti samo ukoliko je sistem za pokretanje/ zaustavljanje motora u potpunosti ispravan, ili ukoliko je alarmni sistem protiv kradje aktiviran. Ukoliko se svetlo upozorenja pali svaki put kada koristite START/ STOP prekidač, obratite se ovlašćenom HYUNDAI serviseru.

### Prebacite menjač u "P" ili "N" položaj za pokretanje motora (Automatski menjač)

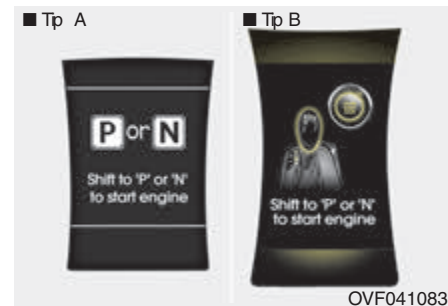

Ukoliko probate da pokrenete motor, a menjač niste prebacilli u P ili N položaj, svetlo upozorenja će se upaliti na oko 10 sekundi na LCD ekranu.

Možete pokrenutimotor I kada je menjač u položaju N , ali zbog vaše sigurnosti, prebacite menjač u P položaj pre pokretanja motora

**Pritisnite START prekidač I okrenite volan(ako je vozilo opremljeno)**

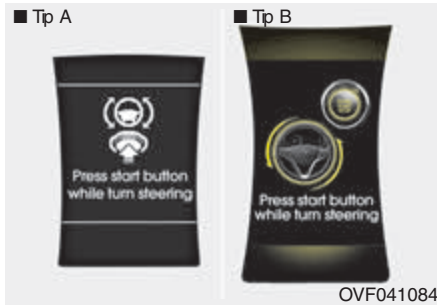

Ukoliko je upravljač ostao zaključan, kada ste pritisnuli START/ STOP prekidač, svetlo upozorenja će se upaliniti na LCD ekranu na 10 sekundi. Zvuk upozorenja će se jedan put upaliti, a svetlo na START/ STOP prekidaču će biti upaljeno na oko 10 sekundi. Nakon ovog upozorenja, pritisnite prekidač za pokretanje motora I okrenite upravljač u levu i desnu stranu

**Proverite bravu kola upravljača (ako je vozilo opremljeno)**

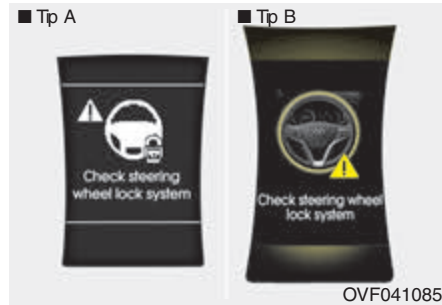

Ukoliko se kolo upravljača ne zaključava uobičajeno, kada je ENGINE START/ STOP prekidač u položaju OFF, upozorenje će na LCD ekranu svetleti oko 10 sekundi. Prateći zvuk upozorenja će se čuti oko 3sekunde, i ENGINE START/ STOP prekidač će trepereti oko 10 sekundi.

**Proverite osigurač stop svetla**

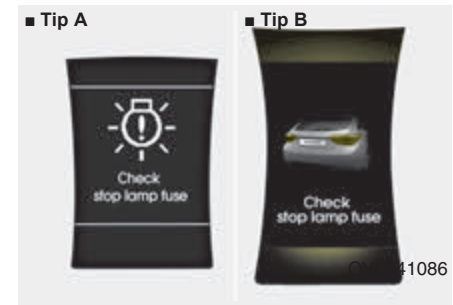

Ukoliko je prekidač stop svetla pregoreo, upozorenje na LCD ekranu će svetleti oko 10 sekundi. Zamenite osigurač novim. Ukoliko to nije moguće, motor ćete moći da pokrenete pritiskom na ENGINE START /STOP 10 sekundi u položaju ACC.

## Karakteristike vašeg vozila

---

### Svetla upozorenja i indikatori

Sva svetla upozorenja se upale kada okrenete kontakt ključ u položaj ON uključeno (bez pokretanja motora).

Ukoliko se neko svetlo upozorenja ne upali, obratite se ovlašćenom Hyundai serviser .

Nakon pokretanja motora proverite da li su sva svetla upozorenja ugašena. Ako neko svetlo nakon pokretanja motora i dalje svetli to znači da treba da reagujete

Dole navedena svetla upozorenja su objašnjena na prethodnim stranicama: .

- Indikator ručice menjača za automatski menjač
- Indikator ručice menjača za ručni menjač
- Upozorenje na zaledjen kolovoz
- Upozorenje na otvorena vrata/prtljažnik (na LCD ekranu )
- Grejač kola upravljača ON/OFF (na LCD ekranu )
- Upozorenje na prepreku prilikom parkiranja (na LCD ekranu )
- Nizak pritisak pneumatika (na LCD ekranu )

*Svetlo upozorenja za sigurnosni pojas i zvuk upozorenja*



*Kao potsetnik vozaču i suvozaču, svetlo upozorenja za sigurnosni pojas će treperiti oko 6 sekundi svaki put kada okrenete kontakt ključ u položaj ON, bez obzira da li je pojas vezan ili ne. Detaljnije informacije se nalaze u poglavlju 3 „ Sigurnosni pojasevi”*

**Svetlo upozorenja za**



**vazdušni jastuk**

*Svetlo upozorenja za vazdušni jastuk treperi oko 6 sekundi svaki put kada se kontakt ključ nalazi u položaju ON.*

*Ovo svetlo se takođe pali i kada SRS sistem ne radi ispravno .*

*Ako se svetlo ne upali ili stalno ostaje upaljeno duže od 6 sekundi kada se kontakt ključ nalazi u položaju ON ili kada ste startovali motor ili ukoliko se svetlo upozorenja upali u toku vožnje, potrebno je da vam ovlašćeni HYUNDAI serviser pregleda SRS sistem*

**Indikator imobilizatora  
(blokiranja rada motora)  
Bez smart ključa**



*Svetlo će zasvetleti na nekoliko sekundi nakon što je kontakt ključ okrenut u položaj "ON"-uključeno. U to vreme možete da startujete motor. Svetlo se gasi nakon 30 sekundi od startovanja motora. U slučaju da indikator ostane da svetli i nakon okretanja kontakt ključa u položaj ON, pre startovanja motora, potrebno je da sistem pregleda ovlašćeni Hyundai serviser.*

Sa smart ključ sistemom Svetlo će zasvetleti na nekoliko sekundi nakon što je kontakt ključ okrenut u položaj "ON"-uključeno. U to vreme, možete da startujete motor. Svetlo se gasi nakon što ste startovali motor. U slučaju da indikator ostane da svetli i nakon okretanja kontakt ključa u položaj ON, pre startovanja motora, potrebno je da sistem pregleda ovlašćeni Hyundai serviser.

- Kada se smart ključ nalazi u vozilu I ako je ENGINE START/SROP prekidač u položaju ACC ili ON, indikator će svetleti oko 30 sekundi što ukazuje da možete startovati motor, Međutim ako se smart ključ ne nalazi u vozilu, a prekidač ENGINE START/ STOP pritisnete, indikator će trepereti nekoliko sekundi, što ukazuje da nećete moći da startujete motor.

- Ukoliko indikator zatreperi samo na 2 sekunde, kada je prekidač ENGINE START/ STOP u položaju ON , i kada je smart ključ u vozilu, potrebno je vam ovlašćeni HYUNDAI serviser pregleda sistem.

- Ukoliko je baterija oslabila, kada pritisnete ENGINE START/STOP prekidač a indikator treperi, nećete moći da startujete motor. Međutim, u ovom slučaju: motor ćete pokrenuti pritiskom na prekidač ENGINE START/STOP smart ključem.

Takodje, u slučaju kvara sistema smart ključa ili delova, u sistemu indikator će trepereti.

## Karakteristike vašeg vozila

**Svetlo upozorenja za otvorena vrata**



Ovo svetlo treperi kada vrata nisu potpuno zatvorena.

**Svetlo upozorenja na otvoren prtljažnik**



Ovo svetlo treperi kada prtljažnik nije dobro zatvoren.

**Svetlo upozorenja za nizak nivo goriva u rezervoaru**



Ovo svetlo se pali kada je rezervoar za gorivo skoro prazan. Kada se upali ovo svetlo treba dodati goriva što je moguće pre. Vožnja kdaje ovo svetlo upaljeno ili uz nivo goriva ispod oznake "E"-prazan rezervoar može da uzrokuje loše startovanje motora i oštećenje katalitičkog konvertora (pretvarača). (akoje vozilo opremljeno).

**Svetlo upozorenja na EPS sistem (Electronic Power Steering)**



Ovaj indikator će zasvetleti nakon okretanja kontakt ključa u položaj ON ili nakon okretanja motora, a zatim će se ugasiti. Indikator će se upaliti i ukoliko dođe do kvara EPS sistema. Ukoliko ovaj indikator zasvetli u toku vožnje, potrebno je da vam vozilo proveri ovlašćeni Hyundai serviser.

**Signalna lampica/ pokazivača pravaca**



Zelene trepćuće strelice na instrument tabli pokazuju pravac određen migavcima. Ako se strelica pojavi, a ne treperi, treperi brže nego što je normalno ili ne treperi uopšte to ukazuje na loš rad sistema pokazivača pravaca. Konsultujte svog ovlašćenog serviseru radi popravke. Ovaj indikator se pali i prilikom paljenja svetla upozorenja. (sva 4 migavca)

**Indikator upaljenih svetala**



**Indikator će se upaliti uvek kada su svetla upaljena.**

**Indikator oborenih svetala**



**Indikator se pali uvek kada su upaljena oborena svetla. Za vozila opremljena instrument tablom Tip B , indikator svetlo će biti na ekarnu LCD.**

**Indikator dugih svetala**



**Lampica ovog kontrolnog svetla će svetleti kad god su upaljena duga svetla ili kada se njima daje svetlosni signal tzv "ablenduje."**

**Indikator kvara AFLS  
(Adaptive Front Lighting System/**

**AFLS**

**Sistem prilagodljivih prednjih svetala )  
(ako je vozilo opremljeno)**

**Ukoliko se ovo svetlo upozorenja upali, to ukazuje na kvar na AFLS sistemu (sistem za zakretanja snopa svetala u vožnji)  
Zaustavite vozilo na bezbednom mestu, ugasi-  
te i ponovo pokrenite motor,  
Ukoliko svetlo upozorenja i dalje ostaje upaljeno, odvezite automobil kod HYUNDAI ovlašćenog servisera radi provere sistema.**

**Indikator prednjih svetala  
za maglu (ako je vozilo  
opremljeno)**



**Indikator se pali kada upalite prednja svetla za maglu.**

**Indikator zadnjih svetala  
za maglu (ako je vozilo  
opremljeno)**



**Indikator se pali kada upalite zadnja svetla za maglu.**

**Svetlo upozorenja  
na nizak nivo tečnosti  
stakla vetrobrana**



**Svetlo upozorenja se pali kada je rezervoar za tečnost vetrobranskog stakla skoro prazan.  
Dopunite rezervoar tečnošću što je pre moguće.**

*Svetlo upozorenja za parkirnu kočnicu i nivo kočione tečnosti*



*Ovo svetlo upozorenja se pali kad je ručna kočnica podignuta dok je kontakt brava u položaju STARTstartovanje ili ON-uključeno. Nakon što otpustite kočnicu svetlo upozorenja će se ugasi. Uvek otpustite parkirnu kočnicu pre vožnje.*

*Svetlo upozorenja za nizak nivo kočione tečnosti Ako ovo svetlo upozorenja nastavi da svetli, to znači da je nizak nivo kočione tečnosti.*

*U tom slučaju uradite sledeće:*

- 1. Zaustavite vozilo na najbližem sigurnom mestu.*
- 2. Kada je motor ugašen odmah proverite nivo kočione tečnosti i sipajte kočione tečnosti onoliko koliko je potrebno. Zatim proverite sve komponente kočnica zbog mogućeg curenja kočione tečnosti.*
- 3. Nemojte pokretati vozilo ukoliko primetite da kočiona tečnost curi, svetlo upozorenja svetli ili kočnice ne rade kako treba. Odšlepujte vozilo do ovlašćenog Hyundai serviseru zbog provere i popravke sistema kočnica*

Vaše HYUNDAI vozilo je opremljeno dvokružnim-dijagonalnim kočionim sistemom. Ovo znači da još uvek imate mogućnost kočenja na dva točka čak iako jedno od kola zakaže.

Za kočenje samo jednim kolom, potreban je duži zaustavni put a jači pritisak na papučicu kočnice da bi se vozilo zaustavilo. Ako prilikom vožnje kočnice otkazu, izvršite prebacivanje u niži stepen prenosa radi dodatnog kočenja motorom i zaustavite vozilo čim to bude bezbedno.

Da proverite da li je sijalica ove lampice ispravna, proverite da li se lampica za parkirnu kočnicu i nivo kočione tečnosti pali kada se kontakt brava nalazi u položaju ON



### UPOZORENJE

Voznja sa upaljenim svetlom upozorenja je opasna. Ukoliko svetlo upozorenja ostane upaljeno i nakon pokretanja vozila, obratite se ovlašćenom Hyundai serviseru zbog provere i popravke kočionog sistema.

*Svetlo upozorenja na kvar EPB (Electric Parking Brake/elektronske parkirne kočnice*

**EPB**

*Ovo svetlo upozorenja će se upaliti kada je kontakt brava u položaju ON, i treba da se ugasi nakon 3 sekunde.*

*Ukoliko se svetlo upozorenja ne ugasi, ili ostaje upaljeno, potrebno je da odvezete automobil kod HYUNDAI ovlašćenog serviseru da vam pregleda sistem.*

*Ovo svetlo upozorenja se može upaliti i kada je ESP svetlo upozorenja upaljeno koje ukazuje na kvar ESP sistema. Međutim, u ovom slučaju svetlo upozorenja EPB ne ukazuje na kvar EPB sistema. Detaljnija objašnjenja u odeljku EPB poglavlja 5.*



*AUTO HOLD indikator  
(ako je vozilo opremljeno)*

**AUTO  
HOLD**

*Kada pritisnete AUTO HOLD prekidač, indikator svetlo na instrument tabli će biti bele boje. Kada zaustavite vozilo u potpunosti, pritiskom na papučicu kočnice, boja indikator svetla će se promeniti u zeleno.*

*Ukoliko AUTO HOLD indikator svetlo upozorenja bude žute boje, to ukazuje na kvar. Potrebno je da odvezete vozilo kod ovlašćenog HYUNDAI servisera da vam pregleda sistem.*

*Detaljnija objašnjenja u odeljku "AUTO HOLD" poglavlja 5.*

*Svetlo upozorenja za sistem protiv blokiranja točkova pri kočenju (ABS)*



*Kada je kontakt brava u položaju ON Nuključeno, svetlo upozorenja za ABS sistem će se upaliti i nakon 3 sekunde će se ugasi, ukoliko je sistem ispravan. Ako ovo svetlo upozorenja ostaje upaljeno, ili se pali u toku vožnje ili se neupali kada je kontakt ključ u položaju ON, to ukazuje da možda postoji kvarna ABS sistemu. Kočioni sistem će biti u funkciji, ali bez pomoći sistema protiv blokiranja točkova (ABS). Obratite se što je pre moguće ovlašćenom HYUNDAI servisera zbog provere i popravke sistema*

*U tom slučaju ABS i standardne kočnice možda neće raditi kako treba. Ako se to dogodi obratite se ovlašćenom Hyundai serviseru što je pre moguće*

### UPOZORENJE

*Ako svetla upozorenja ABS sistema i kočnica ostanu upaljena, nešto nije uredu sa sistemom kočnica. Ovo bi moglo da dovede do neočekivanih i opasnih situacija prilikom naglog kočenja. Izbegavajte brzu vožnju i nagla kočenja. Obratite se Hyundai ovlašćenom serviseru što je pre moguće*

### \* NAPOMENA

*Ukoliko se svetla upozorenja na ABS ili EBD upale i ostanu da svetle, brzinomer ili obrtomer ili putni računar neće raditi. Takođe, svetlo upozorenja na ESP će goreti, i upravljanje kolom upravljača može biti otežano ili i suviše lako, ukoliko se ovo dogodi potrebno je što pre da se obratite ovlašćenom HYUNDAI serviseru.*

*Svetlo upozorenja sistema elektronske raspodele sile kočenja (EBD)*



*Ako oba svetla upozorenja zasvetle istovremeno u toku vožnje, to označava nepravilnost u radu ABS i EBD.*

### ESP indikator (Elektronski program stabilnosti)



Ovaj indikator svetli nakon postavljanja kontakt brave u u položaj ON uključeno i nakon 3 sekunde bi trebalo da se ugasi. Kada je ESP sistem uključen, on nadgleda uslove vožnje, a u normalnim uslovima indikator bi trebao da bude isključen. U slučaju proklizavanja ili slabog trenja, ESP se aktivira i njegov indikator treperi. Ovo označava da je sistem aktiviran. U slučaju da ovaj indikator treperi inastavi da svetli, neka vam ovlašćeni Hyundai serviser pregleda sistem.

### ESP OFF indikator



Ovaj indikator svetli nakon postavljanja kontakt brave u u položaj ON-uključeno i nakon 3 sekunde bi trebalo da se ugasi  
Da ugasi sistem, u prebacite u ESP OFF (isključeno) režim rada pritisnite ESP OFF dugme , indikator će zasvetleti što ukazuje da je sistem deaktiviran.

### Auto stop indikator (ako je vozilo opremjeno)



Indikator će se upaliti ukoliko je motor u praznom hodu, i kada se motor nalazi u funkciji rada ISG(sistem za automatsko zaustavljanje/pokretanje motora kada je vozilo u mirovanju)Kada je funkcija automatskog pokretanja motora aktivirana,,AUTO STOP ', indikator na instrument tabli će trepereti oko 5 sekundi.

Detaljnije informacije o ISG sistemu ćete pronaći u poglavlju 5.

Za vozila opremljena instrument tablom Tip B, svetlo upozorenja će se pojaviti na LCD ekranu.

### SPORT indikator (ako je vozilo opremljeno)

**SPORT**

SPORT indikator svetlo se pali kada pritisnete SPORT dugme. Indikator će se ugasi kada pritisnete još jedan put SPORT dugme.

Detaljnije informacije ćete pronaći u poglavlju 5. odeljak "Automatski men-jač"

### \* NAPOMENA

Prilikom pokretanja motora ISG sistemom, moguće je da se neka od indikatora svetala upale(ABS, ESP, ESP OFF, EPS ili upozorenje za ručnu kočnicu) na nekoliko sekundi. Ovo se dešava zbog manjka struje u akumulatoru i ne ukazuje na kvar sistema

*Cruise indikator (ako je vozilo opremljeno)*

### CRUISE indikator



Indikator svetlo se pali kada se sistem krstareće vožnje aktivira pritiskom na /CRUISE dugme na kolu upravljača. Indikator se gasi kada se /CRUISE dugme ponovo pritisne, da se sistem deaktivira.

### Cruise SET indikator



svetlo upozorenja za podešavanja vožnje programiranom brzinom koje se nalazi na instrument tabli će svetleti kada je kontrolni prekidač vožnje programiranom brzinom (-SET ili RES+) uključen. Ovo svetlo će svetleti kada je kontrolni prekidač (-SET ili RES+) pritisnut.

Indikaciono svetlo za podešavanje vožnje program. brzinom neće svetleti kada je kontrolni prekidač "CANCEL" pritisnut ili kada je sistem deaktiviran

Detaljnija objašnjenja u odeljku "Cruise control system" u poglavlju 5.

Indikator svetlo će se upaliti i na LCD ekranu.

*Indikator ograničenja brzine (ako je vozilo opremljeno)*



Indikator će se upaliti kada se sistem ograničenja brzine uključi pritiskom na dugme na kolu upravljača. Indikator se gasi ponovnim pritiskom na dugme, radi deaktiviranja sistema.

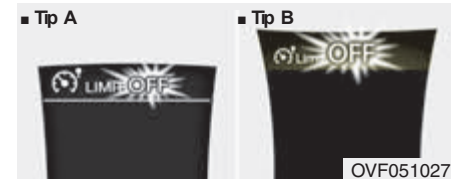

Ukoliko postoji problem sa sistemom za ograničenje brzine indikator "OFF" će trepereti.

Ukoliko se ovo dogodi, potrebno je što pre da se obratite ovlašćenom HYUNDAI serviseru.

Detaljnija objašnjenja u odeljku "Sistem ograničenja brzine" u poglavlju 5. Indikator svetlo će se upaliti i na LCD ekranu.

*LKAS (Lane Keeping Assistant System)  
Sistem kontrole pravca kretanja indikator (ako je vozilo opremljeno)*



LKAS Indikator svetlo će se upaliti kada upalite sistem kontrole držanja pravca kretanja vozila, pritiskom na LKAS dugme. Ukoliko postoji problem u radu sistema, svetlo upozorenja na LKAS će goreti u žutoj boji.  
Detaljnija objašnjenja u odeljku "LKAS" ipoglavlja 5.

**TPMS - SISTEM KONTROLE PRITISKA U PNEUMATICIMA (GUMAMA)**



Lampica pokazivača, indikator upozorenje niskog pritiska u pneumaticima (gumama) / Indikator za kvar TPMS sistema (ako je ugradjeno)

Indikator niskog pritiska u gumama TPMS se pali nakon 3 sekunde od postavljanja kontakt ključa u položaj ON .

Indikator kvara na sistemu TPMS će se upaliti nakon treperanja od 1 minuta.

Ukoliko vam se ovo dogodi obratite se ovlašćenom HYUNDAI serviseru što je pre moguće.

Detaljnije informacije o TPMS sistemu se nalaze u poglavlju 6.

Svetlo upozorenja će se pojaviti i na LCD ekranu,

**⚠ UPOZORENJE – Bezbedno zaustavljanje**

- TPMS sistem neće moći da vas upozori na iznenadna i teška oštećenja pneumatika prouzrokovana spoljašnjim činiocima (ekseri, rupe).
- Ukoliko u toku vožnje osetite bilo kakvu nestabilnost vozila, odmah skinite nogu sa pedale gasa, polako stiskajte padalu kočnice, nemojte naglo kočiti; zaustavite se na bezbednom mestu pored puta.

**Svetlo upozorenja na nizak pritisak ulja u motoru**



Ovo svetlo upozorenja će se upaliti ako je pritisak ulja u motoru nizak.

Ukoliko se svtlo upali u toku vožnje:

1. Bezbedno zaustavite vozilo uz ivicu puta (pored puta).
2. Ugasite motor, I proverite nivo ulja u motoru.

Ukoliko je nizak dospite odgovarajuće ulje. Ukoliko svetlo upozorenja I nakon dosipanja

ulja ostane upaljeno, ili nemate pri sebi ulje, pozovite HYUNDAI ovlašćenog serviseru

### MERE PREDOSTROŽNOSTI

Ukoliko ne zaustavite motor odmah po paljenju lampice upozorenja za nizak pritisak ulja u motoru, možete izazvati teška oštećenja motora

### MERE PREDOSTROŽNOSTI

Ukoliko ne zaustavite motor odmah po paljenju lampice upozorenja za nizak pritisak ulja u motoru možete izazvati teška oštećenja motora.

Lampica upozorenja će se upaliti uvek kada je pritisak ulja u motoru nizak za normalan rad motora. Normalno je da se upali kada god je kontakt ključ u položaju ON, kao i da se ugasi odmah nakon startovanja motora.

Ukoliko lampica ostane upaljena dok motor radi, to ukazuje na ozbiljan kvar.

Ukoliko vam se ovo dogodi, zaustavite vozilo na najbližem sigurnom mestu i proverite nivo ulja u motoru.

Ukoliko je novo ulja nizak nećete biti u mogućnosti da dalje vozite. Dolijte odgovarajuće ulje i startujete motor ponovo.

Ukoliko lampica nastavi da svetli, obratite se ovlašćenom HYUNDAI serviseru pre nego što nastavite dalju vožnju.

**Svetlo upozorenja na nizak nivo ulja u motoru (ako je vozilo opremljeno)**



Ovo svetlo upozorenja se pali onda kada je potrebno proveriti nivo ulja u motoru.

Ukoliko se ovo svetlo upozorenja upali, odmah proveriti nivo ulja u motoru, i ukoliko je potrebno dospite potrebnu količinu ulja.

Polako dosipajte ulje u motor, malo po malo, koristeći levak. (kapacitet dopune : oko 0.6 ~ 1.0 l)

Koristite samo preporučena ulja; lista u odeljku „Preporučena ulja i maziva,, poglavlje 8.

Nemojte prepuniti ulje. Nivo ulja ne sme da predje oznaku F na meraču ulja .

Za vozila koja su opremljena instrument tablom Tip B, svetlo upozorenja će se pojaviti na LCD ekranu.

### \* NAPOMENA

- Kada nakon dosipanja ulja u motor predjete oko 50 km ~ 100 km svetlo upozorenja će se ugасiti.
- Okretanjem kontakt ključa iz položaja OFF u ON 3 puta u roku od 10 sekundi, svetlo upozorenja će se ugасiti odmah. Medjutim, ukoliko na ovaj način ugасite svetlo upozorenja bez dosipanja ulja u motor, svetlo upozorenja će se upaliti ponovo nakon oko 50 km ~ 100 km pošto je motor postigao radnu temperaturu.

#### MERE PREDOSTROŽNOSTI

Ukoliko svetlo upozorenja ostaje upaljeno nakon dosipanja ulja motora, vozilom ste prešli oko 50 km~100 km i motor je postigao radnu temperaturu, potrebno je da odvezete automobil do najbližeg ovlašćenog HYUNDAI serviseru radi provere sistema.

Takodje, u slučaju kada startujete motor, a ovo svetlo upozorenja se ne upali, potrebno je da periodično proverite i ukoliko je potrebno dospete ulje motora.

### Svetlo upozorenja na loš rad motora(MIL) (proverite motor)



Ova lampica je sastavni deo sistema kontrole motora koja će se upaliti kada bilo koji sistem vezan za kontrolu izduvnih gasova ne radi ispravno. Ukoliko se ovo svetlo upali u toku vožnje to ukazuje na potencijalni kvar sistema iza kontrolu zduvnih gasova. Ova lampica će se upaliti i kada se kontakt brava nalazi u položaju ON, ali će se ugасiti za nekoliko sekundi kada se pokrene motor.

Ako lampica svetli u toku vožnje ili se ne upali kada se da kontakt, odvezite automobil do najbližeg HYUNDAI ovlašćenog serviseru da vam pregleda sistem.

U ovom slučaju vozilo je u voznom stanju. Vozilo odvezete do najbližeg ovlašćenog HYUNDAI serviseru na kontrolu

#### MERE PREDOSTROŽNOSTI

- Duža vožnja sa upaljenim svetlom upozorenja za kontrolu sistema izduvnih gasova se ne preporučuje jer time možete oštetiti sistem za kontrolu izduvnih gasova i povećati potrošnju goriva.

#### MERE PREDOSTROŽNOSTI -Benzinski motor

Ukoliko se svetlo upozorenja za kontrolu sistema izduvnih gasova upali, možete prouzrokovati kvar katalitičkog pretvarača. Snaga motora može da padne. Dajte vozilo na pregled u HYUNDAI ovlašćenom servisu.

#### MERE PREDOSTROŽNOSTI - Dizel motor (ako je vozilo opremljeno DPF)

Kada svetlo upozorenja počne da treperi, može se desiti da prestane da treperi nakon što ste prešli brzinu od 60km/h ili ukoliko vozite višim stepenom prenosa od druge brzine, sa 1500 ~ 2000 min<sup>-1</sup> odredjeni vremenski period (oko 25 minuta).

Ukoliko svetlo upozorenja nakon obavljene gore navedene procedure ne prestane da treperi, molimo Vas da vozilo odvezete kod HYUNDAI ovlašćenog serviseru radi provere DPF sistema. Ukoliko nastavite da vozite uprkos upaljenom svetlu upozorenja duži vremenski period, možete oštetiti DPF sistem i znatno povećati potrošnju goriva.



### MERE PREDOSTROŽNOSTI - Dizel motor

Ukoliko svetlo upozorenja na kontrolu sistema izduvnih gasova treperi, to može da ukazuje na grešku u odmeravanju količine ubrizganog goriva u motor. Rezultat = smanjenje snage motora, neregularno sagorevanje, buka, povećana dimljivost izduvnih gasova. Dajte vozilo na pregled u **HYUNDAI ovlašćeni servis**.

*Svetlo upozorenja za temperaturu rashladne tečnosti motora (ako je vozilo opremljeno)*



*Svetlo upozorenja će se upaliti ukoliko temperatura rashladne tečnosti motora bude veća od  $120 \pm 3$  °C.*

*Nemojte voziti automobil sa pregrejanim motorom. Ukoliko dodje do pregrevanja motora detaljnije informacije ćete pronaći poglavlju 6 , odeljak „ Pregrevanje mo-tora’*

### NAPOMENA

**Ukoliko se svetlo upozorenja za temperaturu rashladne tečnosti motora upali, to ukazuje na pregejanost motora, koje može prouzrokovati oštećenja motora.**

Indikator grejača  
(Dizel motor)



*Indikator svetlo se pali svaki put kada je kontakt ključu položaju ON. Motor možete pokrenuti nakon gašenja indikatora za predgrevanje. Vreme gašenja svetla grejača zavisi od vremenskih uslova i stanja baterije.*

### \* NAPOMENA

Ukoliko ne pokrenete motor u roku od 10 sekundi nakon gašenja lampice upozorenja, okrenite kontakt ključ u položaj LOCK/OFF i sačekajte 10 sekundi, nakon toga možete ponovo pokrenuti motor , kako bi proces predgrevanja ponovo započeo.i



### MERE PREDOSTROŽNOSTI

**Ukoliko svetlo upozorenja za grejače ostane da gori, ili treperi u toku vožnje, a motor je već postigao radnu temperaturu, potrebno je da se obratite ovlašćenom **HYUNDAI servisera** radi provere sistema što je pre moguće.**

## Karakteristike vašeg vozila

*Svetlo upozorenja za filter goriva (Dizel motor)*



*Ovo svetlo upozorenja se pali na 3 sekunde nakon postavljanja kontakt ključ u položaj ON, nakon čega se gasi. Ukoliko se svetlo upozorenja upali u toku vožnje, kazuje da u finom prečistaču goriva ima vode. Odstranite vodu iz filtera goriva. Detaljnija objašnjenja u odeljku „Filter goriva,, poglavlja 7.*



### MERE PREDOSTROŽNOSTI

Kada se upali svetlo upozorenja na filter goriva, može se desiti da je snaga motora smanjena kao i učinak motora. Ukoliko nastavite da vozite sa upaljenim svetlom upozorenja možete izazvati kvar motora vozila kao i kvar na sistemu ubrizgavanja goriva u motor. Potrebno je da se što pre obratite ovlašćenom HYUNDAI serviseru.

*Svetlo upozorenja za sistem punjenja baterije*



*Ovo svetlo upozorenja označava kvar generatora ili baterije.*

*Ako se svetlo upozorenja upali dok je vozilo u pokretu:*

- 1. Zaustavite vozilo na najbližem sigurnom mestu.*
- 2. Ugasite motor i proverite da li je pogonski remen generatora labav ili pokidan.*
- 3. Ako je sa pogonskim remenom sve u redu, problem postoji u sistemu punjenja.*

*Dajte vozilo na pregled u HYUNDAI ovlašćeni servis.*

*Indikator upozorenja za prekomernu brzinu (ako je vozilo opremljeno)*

**120  
km/h**

*Kada prekoračite brzinu od 120 km/h, ovaj indikator će početi da svetli. Svrha ovog indikatora je da vas opomene da ne prekoračujete brzinu vožnje.*

*Zvuk upozorenja za prekomernu brzinu (ako je vozilo opremljeno)*

*Kada prekoračite brzinu od 120 km/h ili više, čućete zvuk upozorenja u trajanju od 5 sekundi. Svrha ovog indikatora je da vas opomene da ne prekoračujete brzinu vožnje*



## SISTEM SENZORA ZA POMOĆ PRILIKOM PARKIRANJA (AKO JE VOZILO OPREMLJENO)

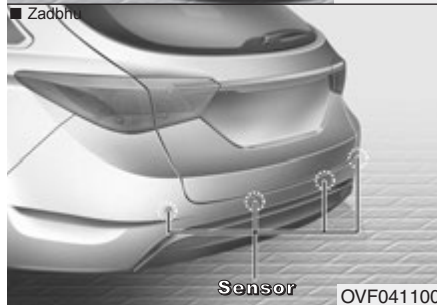
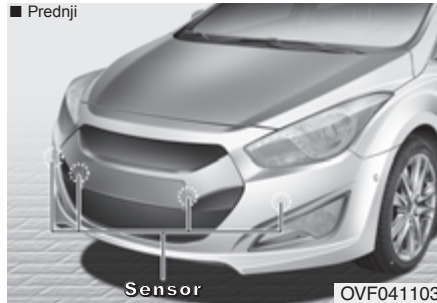

Sistem za pomoć prilikom vožnje hodom u nazad oglašava se zvučnim signalom ako senzori detektuju bilo kakvu prepreku na udaljenosti od 120 cm od vozila.

To je samo pomoćni sistem i ne zamenjuje pažnju vozača.

Domet senzora kao i predmeti koje mogu senzori da detektuju su ograničeni. Uvek, prilikom vožnje u nazad obratite pažnju na sve što se nalazi iza vozila, kao i što biste uradili da vozite bez ovog sistema

### ⚠ UPOZORENJE

Sistem senzora za vožnju hodom u nazad je samo pomoćni sistem.

Na njega mogu da utiču razni činioci (uključujući i vremenske prilike)

Vozač je u obavezi da proveri šta se nalazi iza vozila, dok vozi u nazad.

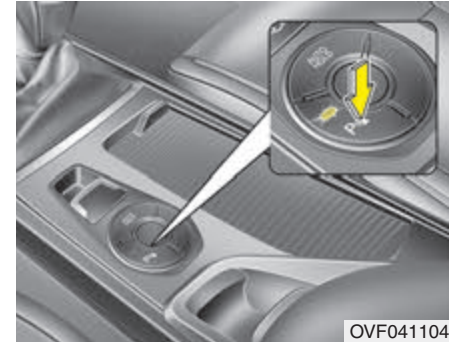

### Kako radi sistem

#### Uslovi rada sistema

- Sistem će biti aktiviran kada pritisnete dugme sistema sa kontakt ključem u položaju ON
- Sistem će se automatski aktivirati kada ručicu menjača prebacite u položaj R (hod u nazad) i automatski će se deaktivirati kada je ručica menjača van položaja R (hod u nazad) i kada vozite brzinom većom od 10 km/h.
- Udaljenost pri kojoj senzori detektuju prepreke je oko 100 cm hodom u nazad, i brzinom manjom od 10 km/h.

## Karakteristike vašeg vozila





- Udaljenost pri kojoj senzori detektuju prepreke je oko 60 cm (24 inča) vožnjom u napred i brzinom manjom od 10 km/h (6.2 mph)
- Ako sistem detektuje istovremeno dva ili više objekta, najbliža prepreka/objekat će biti detektovana prva

### \* NAPOMENA

Sistem možda neće detektovati prepreku ukoliko se ona već nalazi na razdaljini manjoj od 25 cm i kada je sistem aktiviran.

### Vrste zvučnih i svetlosnih upozorenja

■ : uz zvučno upozorenje  
 ■ : bez zvučnog upozorenja

Udaljenost od prepreke		Indikator upozorenja		Zvučno upozorenje
		Vožnjom hodom u nazad	Vožnjom u napred	
100cm~61cm	Napred		-	-
	Pozadi	-		Zvučni signal se oglašava isprekidano
60cm~31cm	Napred			Zvučni signal se oglašava učestalije
	Pozadi	-		Zvučni signal se oglašava učestalije
30cm	Napred			Zvučni signal se oglašava neprekidno
	Pozadi	-		Zvučni signal se oglašava neprekidno

### \* NAPOMENA

- Stvarni zvuk i svetlo upozorenja se mogu razlikovati od ilustracije, u zavisnosti od detektovane prepreke i stanja u kome se nalaze senzori.
- Nemojte prati senzore vozila pod jakim pritiskom.

### NAPOMENA

- *Ovaj sistem može da detektuje samo predmete u opsegu senzora, ne one van njega (opsega) . Senzori možda neće detektovati male ili tanke predmete kao što su stubići ili predmeti koji se nalaze između senzora.*
- *Prilikom vožnje hodom u nazad uvek proverite prostor iza vašeg vozila.*
- *Upozorite sve vozače koji koriste vaše vozilo na karakteristike i ograničenja sistema za pomoć prilikom vožnje hodom u nazad.*

### *Uslovi u kojima sistem neće raditi*

#### *Sistem možda neće raditi ispravno ukoliko:*

1. Zamrzavanje senzora usled vlage. (Normalan rad se nastavlja nakon odleđivanja.
2. Senzor je prekriven vodom ili snegom, ili je rad senzora zablokiran (nakon uklanjanja senzori će raditi normalno)
3. Senzor je prekriven snegom ili vodom ) (nakon uklanjanja senzori će raditi normalno)
4. Sistem nije uključen .

### *Sistem možda neće raditi ispravno ukoliko::*

1. Vožnja po neravnim površinama(ne asfaltirani putevi, šljunak, rupe)
2. Ukoliko rad senzora blokiraju predmeti koji stvaraju veliku buku, na primer sirene, bučni motori, hidrauličke kočnice kamiona itd.
3. Jaka kiša i pljuskovi.
4. Bežični predajnik ili mobilni telefona je u dometu senzora
5. Senzor je prekriven snegom

*Domet detektovanja se može skratiti u sledećim slučajevima:*

1. Senzor je prekriven snegom ili vodom ili je blokiran . (normalan rad se nastavlja nakon čišćenja.)
2. Spoljašnja temperatura je veoma visoka ili niska

*Sledeće predmete senzori možda neće detektovati:*

1. Oštre ili tanke predmete kao što je konopac, lanac ili niske stubove.
2. One predmete koji absorbuju frekvenciju senzora, npr. odeća, sunder ili sneg.

### ✿ NAPOMENA

- Zvučni signal (prilikom parkiranja u hodom u nazad) se možda neće oglasiti u zavisnosti od brzine kojom se kreće vozilo i oblika predmeta koje senzori detektuju.
- Sistem može da ne radi ako su zadnji branik ili senzor postavljeni na veću visinu ili je prepravljani, ili oštećeni. Bilo kakva dodatna oprema ili pribor koji se postavlja na zadnji deo vozila može da ometa rad senzora.
- Senzor možda neće detektovati predmete bliže od 40 cm ili će detektovati nepravilnu udaljenost. Budite pažljivi.
- Ako je senzor zamrznut ili je prekriven snegom, nečistoćom ili vodom, moguće je da neće raditi dok se ne očisti mekom krpom.
- Nemojte pritiskati, grebati ili udarati po senzorima kako ga ne bi oštetili

### ✿ NAPOMENA

Ovaj sistem može da detektuje samo predmete u opsegu senzora, i ne van njega. Senzori možda neće detektovati male ili tanke predmete kao što su stubići ili predmeti koji se nalaze između senzora.

- Prilikom vožnje u nazad uvek proverite prostor iza vašeg vozila.
- Upozorite sve vozače koji koriste vaše vozilo na karakteristike i ograničenja sistema za pomoć prilikom vožnje u nazad.

#### ⚠ UPOZORENJE

- Budite pažljivi u vožnji, naročito obratite pažnju na pešake i posebno na decu. Vodite računa da senzori neće detektovati neke predmete zbog njihove udaljenosti, veličine ili materijala, a sve to može da utiče na efikasnost senzora. Prilikom vožnje u hodom u nazad uvek obratite pažnju na prostor iza vozila i uverite se da nema prepreka.

### Auto- dijagnostika

Ako ne čujete zvučni signal za vožnju hodom u nazad ili je signal isprekidan, ili ukoliko je vaše vozilo opremljeno svetlosnim upozorenjem ono se i pojavi na displeju, kad pomerite ručicu menjača u položaj "R"-hod u nazad, to može značiti da je došlo do kvara sistema za pomoć u vožnji hodom u nazad



- Dojavljuje se upozorenje. (ako je vozilo opremljeno)

Ukoliko vam se ovo dogodi obratite se ovlašćenom HYUNDAI servisera da vam pregleda sistem

#### ⚠ UPOZORENJE

Garancija proizvođača vašeg vozila se ne odnosi na nezgode, oštećenja ili povrede putnika nastala usled nepravilnosti u radu sistema za pomoć vožnji hodom u nazad. Uvek vozite sigurno i pažljivo.

## DODATNI SMART SISTEM SENZORA POMOĆI ZA PARKIRANJE (SPAS) (ako je u opremi vozila)

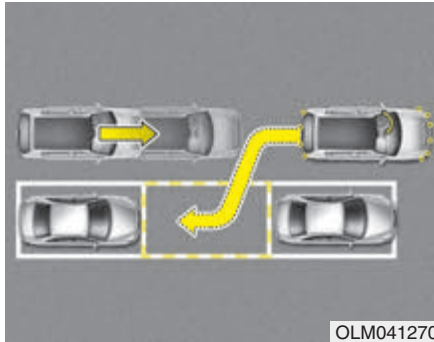

OLM041270

Ovo je dodatni sistem pomoći za parkiranje koji omogućuje vozaču da senzori izmere razdaljinu od paralelnog mesta za parkiranje, i koji kontroliše polu automatski kolo upravljača davajući instrukcije vozaču na LCD ekranu kako bi što lakše parkirao vozilo.

### \* NAPOMENA

- Sistem neće zaustaviti vozilo ukoliko se na putanji nadju pešaci ili bilo kakve prepreke, stoga je neophodno da vozač nadgleda proces.
- Koristite ovaj sistem samo na mestima koja su predviđena za parkiranje vozila.
- Sistem neće raditi ukoliko je neko vozilo već parkirano ispred mesta na koje ste imali nameru da se parkirate, ili ukoliko ste nameravali da parkirate vozilo u dijagonalnom smeru.
- Nakon parkiranja vozila korišćenjem sistema, vaše vozilo možda neće biti parkirano baš na mestu koje ste želeli. Na primer, razdaljinu od zida i vašeg vozila neće biti ista kao što ste vi želeli da bude.
- Deaktivirajte sistem, i ručno parkirajte vozila, kada situacija to zahteva.
- Prednji i zadnji senzori sistema su aktivirani kada je ovaj sistem aktiviran.
- Nakon uspešno obavljenog pronalaženja parking mesta, sistem će biti deaktivira ukoliko pritisnete dugme za isključenje sistema i postavite ga u položaj OFF.

### ⚠ UPOZORENJE

- Ovo je dodatni sistem pomoći vozaču. Vozač se mora uvek uveriti da isped i iza vozila ne postoje prepreke. Veliki broj činilaca utiče na rad ovog sistema, stoga, odgovornost je uvek na vozaču.
- Ovaj sistem neće raditi ispravno ukoliko je na vozilu potrebno uraditi geometriju sistema oslanjanja (tzv "reglažu trapa"). Obratite se HYUNDAI ovlašćenom serviseru radi provere vozila.
- Ukoliko koristite točkove ili pneumatike koji nisu iste veličine ili koji nisu preporučeni od strane proizvođača ovaj sistem neće raditi ispravno. Uvek koristite iste veličine točkova i pneumatika.

## Karakteristike vašeg vozila

■ Desna strana/  
- paralelnog režima rada

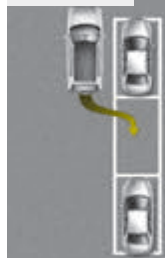

■ Leva strana  
paralelnog režima rada



OLM041271

### Način rada sistema

Ovaj sistem će vam pomoći da parkirate vozilo između već parkiranih vozila, ili iza njih. Koristite ovaj sistem samo ukoliko su svi dole navedeni uslovi ispunjeni:

- Kada je parking mesto u ravnoj liniji
- Ukoliko je potrebno da se parkirate paralelno
- Ukoliko je već neko vozilo parkirano do vašeg vozila
- Kada ima dovoljno prostora da parkirate vaše vozilo

### Uslovi u kojima sistem neće raditi:

Nikada nemojte koristiti sistem u sledećim uslovima:

- Kada ne parkirate pravo linijski
- Kada parkirate vozilo na uzbrdici
- Kada vam je vozilo opterećeno dodatni teretom koji prelazi granice dužine vašeg vozila
- Kada je potrebno vozilo parkirati u dijagonalnom smeru
- Kada je parking mesto zatrpano smećem, staklom ili drugim preprekama.
- Ukoliko pada sneg ili kiša
- Ukoliko postoje graničnici parking mesta
- Ukoliko je kolovoz neravan
- Ukoliko su na točkovima postavljeni lanci za sneg ili ukoliko vozite za kompaktnim rezervnim točkom,
- Ukoliko je pritisak u pneumaticima vašeg vozila viši od dozvoljenog T
- Ukoliko vučete priključno vozilo vašim vozilom
- Ukoliko je kolovoz klizav ili neravan

- Ukoliko su u blizini mesta gde ste planirali da se parkirate već parkirani kamioni ili autobusi
- Ukoliko su senzori prekriveni snegom ili vodom.
- Ukoliko su senzori usled vlage zamrznuti.
- Ukoliko su u blizini mesta gde ste planirali da se parkirate već parkirani motori ili bicikli
- Ukoliko se u blizini mesta gde ste želeli da se parkirate nalaze kante za otpadke ili bilo kakva vrsta prepreke.
- Ukoliko duva jak vetar
- Ukoliko ste promenili točkove na vozilu u točkove neodgovarajuće veličine
- Ukoliko na vašem vozilu imate problema sa centriranjem trapa
- Ukoliko je mesto na kome ste želeli da parkirate vaše vozilo blizu nekog zelenila ili grmlja

**⚠ UPOZORENJE**

Nemojte koristiti ovaj sistem u sledećim uslovima jer može doći do ne očekivanih situacija i ozbiljnih nesreća.

**1. Parkiranje na nizbrdicama**



Vozač mora da koristi papučicu gasa i kočnicu kada se parkira na nizbrdicama. Ukoliko vozač ne koristi papučicu gasa ili kočnicu može doći do nesreće.

(Nastavlja se )

(Nastavak )

**2. Parkiranje po snegu**



Sneg može da ometa rad senzora ili da potpuno isključi sistem, ukoliko je kolovoz klizav u toku parkiranja.

Takodje, ukoliko vozač koristi papučicu gasa ili kočnicu može doći do nesreće.

(Nastavlja se )

(Nastavak )

**3. Parkiranje u uskim prostorima**



Sistem neće pronaći mesto za parking ukoliko je prostor i suviše uzan. Čak i ukoliko sistem radi u ovom slučaju budite obazrivi.

(Nastavlja se )

(Nastavak)

### 4. Diagonalno parkiranje

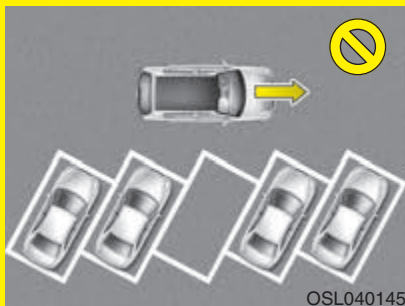

Sistem je osmišljen kao pomoć prilikom parkiranja u pravolinijskom (paralelnom) smeru. Diagonalno parkiranje nije moguće uz ovaj sistem. Čak i ako vozilom uspete da udjete u ovakvo parking mesto, nemojte aktivirati sistem jer će sistem parkirati vozilo pravolinijski.

(Nastavlja se)

(Nastavak )

### 5. Parkiranje po neravnim površinama



Parkiranje na neravnim površinama zahteva da vozač ispravno koristi kvačilo, papučicu gasa i kočnicu. U suprotnom sistem neće raditi, vozilo može da sklizne za puta ili da dodje do nesreće.

(Nastavlja se)

(Nastavak )

### 6. Parkiranje iza kamiona



Može doći do nesreće ukoliko parkirate vozilo iza vozila koje je višje od vašeg. Kao što su na primer kamioni, autobusi itd.

(Nastavlja se)



(Nastavak)

7. Prepreke na parking mestu

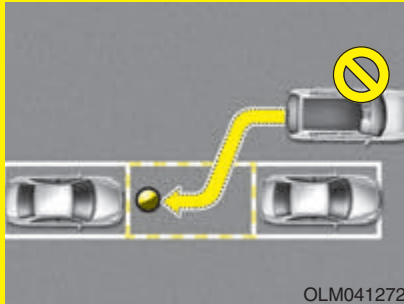

Sistem će pronaći mesto za parking i ako na tom mestu ima prepreka. Možete izazvati nesreću ukoliko nastavite sa parkiranjem vozila na ovakvom mestu. Nemojte se samo oslanjati na pomoć ovog sistema

Kako sistem radi

1. Aktivirajte Smart Parking Assist Sistem
2. Odaberite pomoć pri parkiranju režim rada - parking assist
3. Pronalaženje odgovarajućeg mesta za parkiranje (polako vozite u napred.)
4. Kada je potraga uspešno obavljena (automatska potraga pomoću senzora)
5. Koristite kontrole kola upravljača
  - (1) Pratite uputstva koja se nalaze na LCD ekranu.
  - (2) Vozite polako koristeći kočnicu
6. Sistem je završio
7. Ukoliko je neophodno, ručno popravite parkiranje vozila.

\* NAPOMENA

- Pre aktiviranja sistema proverite da li su uslovi za korišćenje sistema obezbedjeni
- Zbog vaše bezbednosti uvek držite kočnicu u toku rada sistema.

## Karakteristike vašeg vozila



### 1. Aktiviranje Smart Parking Assist Sistema

- Pritisnite dugme Smart Parking Assist Sistema (indikator će se upaliti).
- Parking Assist Sistem je aktiviran i svetlo indikatora je upaljeno. Zvuk upozorenja će se uključiti ukoliko sistem detektuje prepreku.
- Pritisnite dugme Smart Parking Assist Sistema ponovo duže od 2 sekunde da isključite sistem.
- Smart Parking Assist Sistem se automatski isključuje kada je motor upaljen.

■ Desna strana/  
- paralelnog režima rada



■ Leva strana/  
- paralelnog režima rada



### 2. Odabir režima rada pomoći

- Odaberite način rada sistema sa ručicom menjača u položaju N (Neutral) ili D(Drive) i otpuštenom kočnicom
- Režim rada za desnu stranu je automatski odabran prilikom aktiviranja sistema
- Da bi ste odabrali režim rada za levu stranu, još jedan put stisnite dugme sistema.
- Ukoliko stisnete dugme jošjedan put, sistem će biti isključen.

■ Desna strana/  
- paralelnog režima rada



■ Desna strana/  
- paralelnog režima rada



### 3. Traženje parking mesta

- Lagano vozite u napred, održavajući razdaljinu od već parkiranih vozila na oko 50cm ~ 150cm (19.6in.~59.0in.) . Bočni senzori će početi pretragu za mestom za parking
- Ukoliko se vozilom krećete brzinom većom od 30km/h (18.6mph), obaveštenje će se pojaviti da smanjite brzinu kretanja vozila.
- Ukoliko se vozilom krećete brzinom većom od 40km/h (24.8mph), sistem će se automatski isključiti.

### \* NAPOMENA

- Uključite svetla upozorenja (4 migavca) ukoliko ima drugih vozila
- Ukoliko je parking mesto malo, probajte da se približite što više parking mestu vozeći polako.
- Pretraga za mestom za parking će biti završena samo kada sistem pronadje dovoljno veliko mesto za parkiranje vozila.

### \* NAPOMENA

- Prilikom traženj parking mesta, sistem možda neće moći da pronadje mesto ukoliko ne postoji ni jedno već parkirano vozilo, ili ukoliko se u medjuvre-menu oslobodi neko parking mesto.
- Sistem neće raditi ispravno u sledećim uslovima:
  - (1) Senzori su zaledjeni
  - (2) Senzori su zaprljani
  - (3) Kada pada sneg ili jaka kiša
  - (4) Kada se u blizini nalazi neka prekrekra ili ivičnjak puta

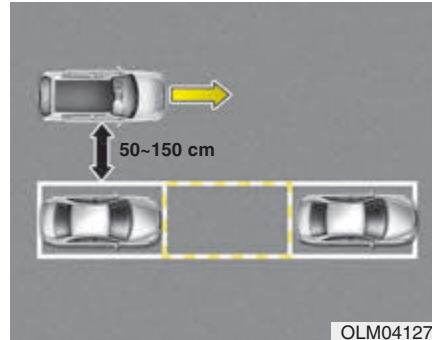

### \* NAPOMENA

Lagano vozite u napred, održavajući razdaljinu od već parkiranih vozila na oko 50cm ~ 150cm (19.6in.~59.0in.) u suprotnom sistem neće moći da vrši pretraga za mestom za parking.



#### MERE PREDOSTROŽNOSTI

Nakon obavljene pretrage za parking mestom nastavite sa korišćenjem sistema, ako ste pregledali okruženje.



#### MERE PREDOSTROŽNOSTI

Ukoliko se u toku korišćenja sistema pojavi natpis sa gore navedenim upozorenjem potrebno je da isključite AUTO HOLD funkciju. Nakon deaktiviranja AUTO HOLD funkcije otpuštanjem papučice gasa, proverite okruženje oko vašeg vozila.

## Karakteristike vašeg vozila

■ Desna strana/  
- paralelnog režima rada

■ Leva strana/  
- paralelnog režima rada



### 4. Pretraga završena

U toku vožnje u napred i traženja mesta za parking, gore napisano obaveštenje će se pojaviti na ekranu i prateći zvuk upozorenja će se oglasiti, što ukazuje da je pretraga završena. Zustavite vozilo i prebacite ručicu menjača u R (hod u nazad) položaj

#### MERE PREDOSTROŽNOSTI

- Uvek vozite polako, pritiskajući kočnicu.
- Ukoliko je parking mesto i suviše malo sistem će se deaktivirati u režimu rada korišćenja kola upravljača. Nemojte pokušavati da parkirate vaše vozilo ukoliko je parking mesto malo.



### 5. Preuzimanje kontrole upravljanja

- Gore napisano obaveštenje će se pojaviti kada ručicu menjača prebacite u položaj R (hod u nazad) . Upravljanje vozilom je u ovoj fazi automatsko.
- Sistem će biti deaktiviran kada čvrsto uhvatite kolo upravljač u fazi automatske kontrole.
- Sistem će biti deaktiviran kada se vozilom krećete brže od 7km/h(4.3mph).

#### UPOZORENJE

Nemojte stavljati vaše ruke unutar kola upravljača u režimu automatskog rada.



#### MERE PREDOSTROŽNOSTI

- Uvek vozite polako, pritiskajući kočnicu.
- Uvek prvo proverite da li postoje prepreke u okruženju pre započinjanja vožnje.
- Ukoliko se vozilo ne pomera i kada ste otpustili papučicu kočnice , proverite oko vozila da nema nekih prepreka pre nego što stisnete papučicu gasa. Nemojte voziti brže od 7km/h(4.3mph).

#### \* NAPOMENA

- Ukoliko se ne pridržavati svih navedenih uputstava nećete biti u mogućnosti da parkirate vozilo uspešno. Medjutim, ukoliko se zvuk upozorenja sistema oglasi neprekidnim zvukom, što ukazuje na prepreku koja je detektovana na razdaljini od 30 cm, lagano pokrenite vozilo u suprotnom smeru, kada ste se uverili da nema prepreka.
- Uvek dobro proverite okruženje vozila, ukoliko se neprekidni zvuk upozorenja uključi koji ukazuje na prepreku na razdaljini od 30 cm jer je prepreka i suviše blizu vašem vozilu.

Da isključite sistem u toku parkiranja Pritisnite dugme Smart Parking Assist Sistema ili okrenite kolo upravljač u levu ili desnu stranu.



### Prebacivanje stepena prenosa

Kada se gore napisano obaveštenje pojavi na ekranu, uz prateći zvuk upozorenja, prebacite stepen prenosa i vozite sa otpuštrenom kočnicom.



### MERE PREDOSTROŽNOSTI

Uvek pre otpuštanja papučice kočnice proverite okruženje oko vašeg vozila.



### UPOZORENJE

U toku parkiranja posebnu pažnju obratite na pešake i na prepreke.



OVF041112

### 6. Smart Parking Assist Sistem -obavljeno

Obavite parkiranje vašeg vozila prema uputstvima na LCD ekranu. Ukoliko je potrebno dodatno ručno uparkirajte vozilo preuzimanjem kontrole nad kolom upravljača.

#### ⚠ NAPOMENA

Optužtanje papučice kočnice je neophodno prilikom parkiranja.

Sistem će se isključiti ukoliko:

- Znemarite preporuku prebacivanja ručice menjača ispisanu na ekranu i ukoliko nastavite da vozite oko 150cm (59in).
- Ukoliko se neprekidni zvuk upozorenja oglašava usled detektovanih prepreka ispred i iza vozila istovremeno (neprekidni zvuk upozorenja ukazuje na prepreke na razdaljini do 30 cm)
- 6 minuta je proteklo od korišćenja Smart Parking Assist Sistema.
- Ručicu menjača ste prebacili u položaj P (Park) ili R (hod u nazad) u toku procesa pronalaženja parking mesta.



OVF041113

### Dodatna uputstva (obaveštenja)

U toku rada Smart Parking Assist Sistema pojaviće se obaveštenja bez obzira na režim rada.

Obaveštenja će se pojaviti u skladu sa situacijama. Pratite uputstva u toku rada ovog sistema.

### \* NAPOMENA

- U sledećim uslovima sistem neće raditi, i potrebno je da sami parkirate vozilo:
  1. Za vreme traženja parking mesta
    - Ako je ABS/ESP sistem aktiviran
    - Ako je brzina kojom se vozilo kreće veća od 40km/h (24.8mph)
    - Ukoliko pritisnete dugme Smart Parking Assist Sistema(u toku rada prednjih i zadnjih sistema senzora)
    - Ukoliko prebacite ručicu menjača u položaj R (hod u nazad)
  2. U toku automatske kontrole nad kolom upravljača
    - Ako je ABS/ESP sistem aktiviran
    - Ako je brzina kojom se vozilo kreće veća od 7km/h (4.3 mph)
    - Ukoliko pritisnete dugme Smart Parking Assist Sistema(u toku rada prednjih i zadnjih sistema senzora)
    - Ukoliko prebacite ručicu menjača u položaja D (vožnja) pre obavljene radnje parkiranja
    - Ukoliko uhvatite kolo upravljača čvrsto



### Kvar na sistemu

- Ukoliko postoji kvar sistema, dok je sistem uključen, gore napisano upozorenje će se pojaviti na ekranu. Zakodje, svetlo indikatora na prekidaču sistema neće goreti, i zvuk upozorenja će se uključiti 3 puta.
- Ukoliko je došlo do kvara na ISmart Parking Assist Sistemu, sistem za pomoćprilikom parkiranja će automatski biti uključen u roku od 2 sekunde.  
Ukoliko postoji problem na sistemu, obratite se ovlašćenom HYUNDAI serviseru što je pre moguće radi provere ovog sistema.

### KAMERA SA PRIKAZOM SLIKE NA EKRANU ZA HOD U NAZAD (ako je u opremi vozila)

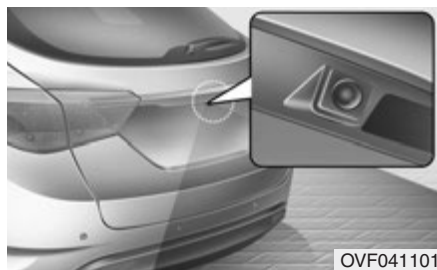

Kamera će se aktivirati kada se rikverc svetla upale, kada

je kontakt ključ u položaju ON, I kada je ručica menjača u

položaju R(hod u nazad)

Ovo je dopunski sistem, koji prikazuje sliku pozadine

preko retrovizora dok se krećete u nazad

#### Tip B

Kamera može biti isključena pritiskom na ON/OFF dugme, kada je kamera uključena

Da bi ste ponovo upalili kameru, pritisnite ON/OFF dugme kada je motor upaljen, i ručica menjača u položaju R (hod u nazad ). Takođe, kamera će se automatski up-aliti ukoliko ugasite i zatim ponovo star-tujete motor.

#### ⚠ NAPOMENA

Natpis sa upozorenjem

“Warning ! Check surroundings for safety  
“ (Upozorenje, radi vaše sigurnosti, proverite pozadinu)

će se pojaviti na ekranu (displeju) ogledala (retrovizora) svaki put prilikom aktiviranja kamere

#### ⚠ UPOZORENJE

- Ovaj sistem je dodatni sistem. Voz-ačevaje odgovornost da uvek proveri na spoljašnjem i unutrašnjem retrovizoru prostor iza vozila pre i u toku vožnje u nazad jer se mrtvi ugao ne može videti preko kamere.
- Uvek održavajte sočivo kamere čistim, ukoliko se na sočivo nagomila nečis-toća, kamera neće raditi ispravno.



## SVETLA UPOZORENJA



Sistem upozorenja treba da koristite uvek kada je neophodno da zaustavite vozilo na ne bezbednom delu puta. Uvek, kada je neophodno da se hitno zaustavite, stanite što je moguće dalje od puta.

Svetla upozorenja na opasnost se uključuju pritiskom na prekidač za to. Sva četiri migavca će raditi istovremeno. Ova svetla će raditi i kada se kontakt ključ ne nalazi položaju On.

Da bi ste isključili ova svetla pritisnite isti prekidač po drugi put.

### SVETLA

#### Funkcija uštede baterije

- Namena ove funkcije je da se sprečili pražnjenje akumulatora. Sistem automatski gasi poziciona svetla kada izvadite kontakt ključ iz brave i otvorite vozačeva vrata.
- Parking svetla se uključuju automatski, ako vozač u toku noći parkira sa strane puta. Ako je potrebno da svetla ostanu uključena nakon vađenja kontakt ključa iz brave, uradite sledeće:

1) Otvorite vozačeva vrata.

2) Uključite i isključite parking svetlapomoću višenamenskog prekidača za uključenje svetala..

#### Pomoćna funkcija svetla - svetlo pratilac - (ako je vozilo opremljeno)

Kada kontakt ključ stavite u ACC ili OFF položaj, svetlo će se uključiti, ostaće uključeno 20. tak minuta, ali ukoliko otvorite i zatvorite vozačeva vrata, svetlo će se ugasiti nakon 30 sekundi.

Svetla možete ugaziti pomeranjem prekidača u LOCK položaj ili upotrebom smart ključa, ili prebacivanjem prekidača u OFF položaj.

Ukoliko prebacite prekidač u položaj AUTO, svetla će se automatski upaliti čim je napolju mračno.

#### Pomoćna funkcija svetla - Svetlo dobrodošlice (ako je vozilo opremljeno)

Kada su svetla u On (uključeno) položaju ili u AUTO položaju, ukoliko su sva vrata i prtljažnik zatvorena i zaključana, ukoliko stisnete dugme za otključavanje vrata na daljinskom upravljaču ili smart ključu, svetla će se upaliti i ostati upaljena 15 sekundi. Ukoliko se prekidač svetala nalazi u položaju AUTO, svetla će se upaliti samo ako je napolju mračno.

Ukoliko tada pritisnete prekidač za zaključavanje vrata na daljinskom upravljaču ili smart ključu svetla će se ugaziti odmah.

#### **MERE PREDOSTROŽNOSTI**

*Ukoliko vozač prilikom izlaska iz automobila koristi druga vrata, a ne svoja, funkcija uštede baterije neće raditi, i svetla se neće automatski ugaziti, što može izazvati pražnjenje akumulatora. Prilikom izlaska iz automobila proverite da li je svetlo ugašeno*

### Sistem zakretanja farova u krivinama

Kada vozite u krivinama a radi bolje vidljivosti i vaše bezbednosti, ovaj sistem se automatski uključuje:

- Kada se vozilo kreće brzinom manjom od 10 km/h i ugao skretanja je oko 80 stepeni.
- Kada se vozilo kreće brzinom većom od 10 km/h i ugao skretanja je oko 35 stepeni.
- Kada se vozilo ne pomera
- Ukoliko je jedan od gore navedenih uslova ispunjen, a u toku vožnje u nazad, svetla će bacati snop na suprotnu stranu.
- Sistem će biti na rapolaganju, radi će, samo ukoliko je prekidač u položaju AUTO. (samo za vozila opremljena AFLS sistemom )



OVF041120

#### Višenamenski prekidač svetala

Na prekidaču postoji položaj za paljenje oborenih svetala i parking svetala..

Da upalite svetla, okrenite prekidaču jedan od dole navedenih položja:

- (1) OFF(isključeno)
- (2) Automatsko paljenje svetala (ako je vozilo opremljeno) equipped)
- (3) Parkirna svetla
- (4) Oborena svetla



OVF041122

#### Parkirna svetla

Kada je prekidač u položaju u kom se uključuju parkirna svetla uključuju se i zadnja, poziciona, svetla iznad registarske tablice i svetla na instrument tabli. (ako je ugrađeno)

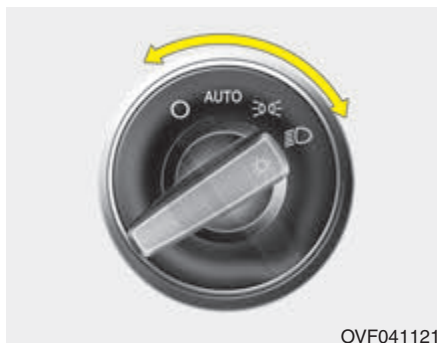

Oborena svetla ( ) 

Kad je prekidač u položaju u kom se uključuju svetla, pale se oborena svetla i poziciona svetla, kao i svetla iznad registarske tablice i svetla na instrument tabli

### \* NAPOMENA

Kontakt brava mora biti u položaju ONn da bi se svetla upalila.



Automatsko paljenje svetla / AFLS (ako je vozilo opremljeno)

Kada se višenamenski prekidač nalazi u položaju AUTO-automatsko, prednja svetla, kao i zadnja svetla se uključuju ili isključuju automatski, u zavisnosti od spoljašnjeg svetla, odnosno mraka.

Ukoliko je vaše vozilo opremljeno sistemom prilagodljivih prednjih svetala (AFLS), svetla će se upaliti kada se i unutrašnje svetlo vozila uključi.



### MERE PREDOSTROŽNOSTI

- Nikada nemojte prekrivati senzor (1) koji se nalazi na instrument tabli, da bi sistem automatskih svetala bolje funkcionisao.
- Nemojte čistiti senzor tečnostima za pranje stakla, jer ona mogu da ostave tanak sloj koji može da ometa rad senzora.
- Ako vaše vozilo ima zatamnjeno staklo vetrobrana ili druge vrste obloga koje se stavljaju na stakla, automatsko uključivanje svetala možda neće raditi kako treba.

*Podешavanje svetala promeni smeru kretanja saobraćaja (Za Evropu)(ako je vozilo opremljeno)*

*Koristite ovu funkciju kada se nadžete u zemljama sa suprotnim pravcem kretanja saobraćaja*

*Pratite sledeć uputstva:*

1. Zaustavite vozilo, ostavite motor da radi..
2. Prebacite kombinovani prekidač svetala iz položaja parkirnih svetala  u položaj oborena svetla  10 X u roku 15 sekundi
3. Zvučno „bip,, će se čuti 3 puta, što ukazuje da ste uspešno obavili promenu.
4. Da poništite ovu funkciju, pratite ova uputstva ponovo.

### \* NAPOMENA

- Ukoliko ste aktivirali funkciju promene strane svetala, zvučno „ bip,, će se čuti 3 puta.
- Kada ugasite motor, sa ovom funkcijom aktiviranom, i ponovo startujete motor, zvučno „ bip.. će se čuti, kao potsetnik vozaču da je ova funkcija aktivirana.
- Ukoliko ostavite ovu funkciju aktiviranu, a vozite u zemljama sa suprotnim pravcem kretanja saobraćaja, svetla vašeg automobila mogu da zaslepe vozača automobila koja vam dolaze u susret.



### Duga svetla

1. Uključite svetla na obrtnom prekidaču svetala.
2. Gurnite ručicu od sebe.

### \* NAPOMENA

- Kada upalite duga svetla, istovremeno se uključuje indikator dugih svetala. Da bi ste sprečili nepotrebno trošenje baterije, ne ostavljajte svetla uključena kada motor ne radi. .

### UPOZORENJE

Ne koristite duga svetla ukoliko niste sami na putu. Time bi ste mogli da ugrozite vidno polje drugih vozača.

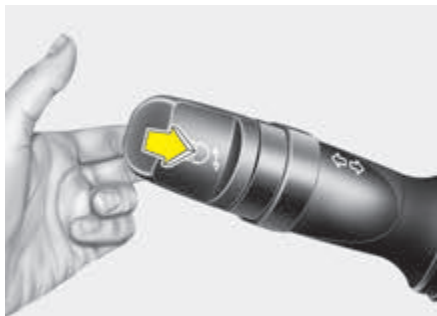

OVF041126

**Svetlosna sirena, "ablendovanje"**

*Povucite kombinovanu ručicu svetala k sebi; otpustite je. Svetla ne moraju da budu uključena da ova funkcija radi*

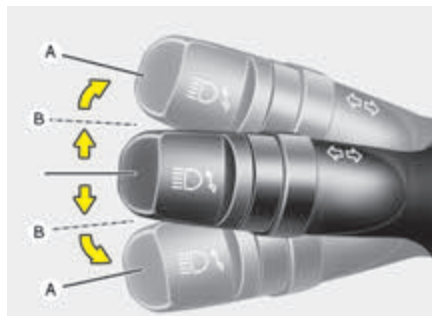

OVF041127

**Kombinovani prekidač za migavce, i prestrojavanje**

**Prekidač kontakt brave da bude u položaju ON.**

Da uključite migavce, pomerite ručicu na gore ili dole (A). Zeleni indikatori na instrument tabli će pokazati koji pokazivači pravaca su uključeni (levi ili desni). Kada završite skretanje, a ispravite kolo upravljača, ručica će se automatski vratiti u središnji položaj. Ako nakon skretanja migavci i dalje trepću, rukom vratite ručicu u položaj OFF-.

Za davanje signala za promenu trake, prestrojavanje lagano pomerite ručicu i zadržite je u položaju (B). Ručica će se sama vratiti u isključen položaj kada je otpustite.

Ako svetlo pokazivača migavaca na instrument tabli i dalje svetli ili ne trepće ili trepće brže nego što je normalno, to znači da je verovatno pregorela sijalica migavca. Potrebna je zamena.

**Migavac za prestrojavanje "Jednim dodir-om" (ako je vozilo opremljeno)**

Za aktiviranje ove funkcije "jednim dodir-om davanje signala za prestrojavanje", lagano pomerite ručicu i otpustite je; migavci će zatrepeteri 3 puta.

### \* NAPOMENA

Ako indikator migavca treperi brže ili sporije nego što je normalno možda je pregorela sijalica migavca, ili je u pitanju kvar električnog sistema; dajte ga popraviti.



Prednja svetla za maglu (ako je vozilo opremljeno)

Svetla za maglu poboljšavaju vidljivost da bi se izbegli sudari zbog slabe vidljivosti u slučaju magle, kiše ili snega itd prednja svetla za maglu se pale kada :

1. Su parkirna svetla upaljena
2. Je prekidača prednja svetla za maglu u položju ON. T

### **MERE PREDOSTROŽNOSTI**

*Uključena svetla za maglu troše veliku količinu struje. Koristite ih samo kad je vidljivost loša*



Zadnja svetla za maglu (ako je vozilo opremljeno)

Da upalite zadnja svetla za maglu uradite jedno od dole navedenog:T

- Postavite prekidaču položaj oborenih svetala, zatim upalite zadnja svetla za maglu.
- Upalite prednja svetla za maglu(ako je vozilo opremljeno) i zatim upalite zadnja svetla za maglu.

Da ugasiite zadnja svetla za maglu uradite jedno od dole navedenog:

- Ugasite oborena svetla.
- Ugasite zadnja svetla za maglu na prekidaču.

#### \* NAPOMENA

Da bi ste upalili zadnja svetla za maglu, kontakt ključ mora biti u ON položaju

## Karakteristike vašeg vozila

Svetla za dnevnu vožnju (ako je vozilo opremljeno)

Svetla za dnevnu vožnju (DRL) će olakšati drugima da vide prednji deo vašeg vozila. Ova svetla mogu biti od koristi naročito u sumrak I pre svitanja. DRL sistem će isključiti svetla u OFF položaj kada:  
1.Parking svetlo ili oboreno svetlo je u ON položaju.  
2.Motor je ugašen( OFF)

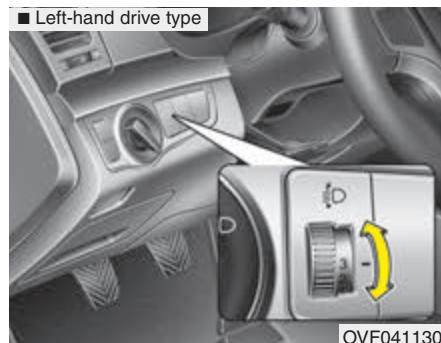

**Uredjaj za nivelisanje prednjih oborenih svetala (ako je vozilo opremljeno)**

**Ručno podešavanje**

**Da bi ste podesili nivo svetlosnog snopa prednjih farova prema broju putnika i težini utovarenog prtljaga u prostoru za prtljag, okrenite prekidač za nivelisanje.**

Što je viši broj na uredjaju, to je niži nivo svetlosnog snopa fara.. Potrebno je da vam uvek svetlosni snop farova bude u propisnoj ravni, jer možete zaslepeti druge vozače.

Niže su navedeni primeri pravilnog podešavanja prekidača. Kod opterećenja koje se razlikuje od opterećenja navedenih na listi, podesite položaj prekidača tako da nivo snopasvetlosti bude najbliži uslovima navedenim na listi.

Opterećenje	Položaj prekidača
Samo vozač	0
Vozač +Suvozač	0
Svi putnici (i vozač)	1
Svi putnici (i vozač)+ maksimum dozvoljenog tovara	2
Vozač+maksimum dozvoljenog tovara	3



### Automatsko podešavanje

U zavisnosti od broja putnika u vozilu i težini utovarenog prtljaga u prtljažniku nivo svetlosnog snopa prednjih farova se automatski podešava. Automatsko podešavanje omogućuje pravilno podešavanje farova u različitim okolinistima

#### **UPOZORENJE**

Ukoliko automatsko podešavanje prednjih svetala ne radi pravilno čak i kada je zadnji deo vozila nalegao, zbog težine putnika, ili kada se snop svetlosti prednjih farova nalazi na previsokom ili pre niskom položaju, potrebno je da vam ovlašćeni Hyundai serviser pregleda vozilo. Nemojte sami pokušavati da popravite kvar jer tako može doći do kvara sistema.



AFLS /Sistem prilagodljivih prednjih svetala (Adaptive Front Lighting System) (ako je vozilo opremljeno)

Ovaj sistem svetala se automatski prilagođava uglu zakretanja i brzini vozila. Tako je Vaše polje vidljivosti uvek optimalno; snop svetala se širi, podešava po visini, zakreće.

Kada prebacite prekidač svetala u položaj AUTO, dok je motor upaljen, ovaj sistem će biti aktiviran kada su oborena svetla upaljena.

Da isključite AFLS sistem, prebacite prekidač svetala u bilo koji drugi položaj. Prilagođavanje svetala po visini će i dalje raditi, ali automatsko zakretanje snopa svetala će biti isključeno.

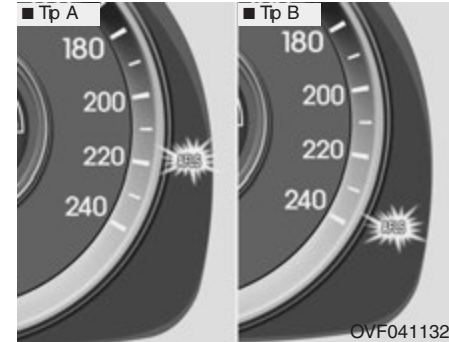

Ukoliko se indikator kvara na AFLS sistemu upali, to ukazuje da sistem ne radi ispravno.

Zustavite vozilo na najbližem bezbednom mestu, ugascite motor, i ponovo ga startujte. Ukoliko je indikator i dalje upaljen obratite se ovlašćenom HYUNDAI serviseru radi provere sistema.

## BRISAČI I PRANJE VETROBRANSKOG STAKLA

### Brisači/pranje stakla vetrobrana

■ Tip A

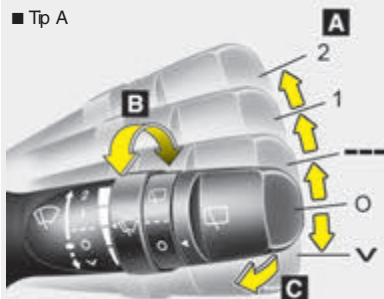

■ Tip B

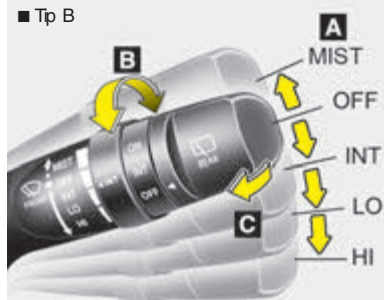

### Brisači/pranje stakla vetrobrana, zadnjeg

■ Tip A

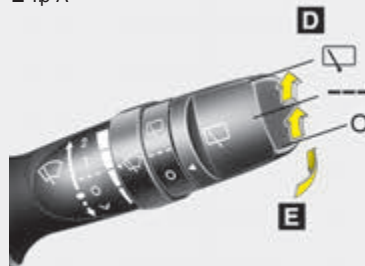

■ Tip B

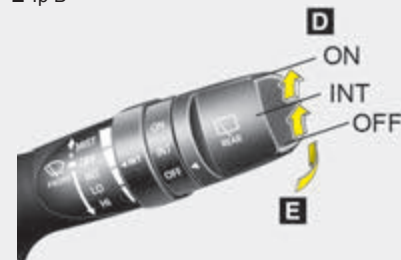

**A** : Podešavanje brzine prednjeg brisača

- √ / MIST – Jedan potez brisača
- O / OFF – Off (isključeno)

· --- / INT – Isprekidan rad

**AUTO\*** – Automatski rad

· 1 / LO – Normalna brzina

· 2 / HI – Ubrzan rad

**B** : Podešavanje intervala rada brisača

**C** : Pranje sa kratkim prelazom brisača (prednji brisač)

**D** : Pranje zadnjeg vetrobranskog stakla

· √ / ON – Neprekidan rad

· --- / INT – Isprekidan rad (ako je vozilo opremljeno)

· O / OFF – Off (isključeno)

**E** : Pranje sa kratkim prelazom brisača (zadnji brisač)

\* : ako je vozilo opremljeno

OXM049230L/OXM049231L/OAM049048L/OAM049048N

Brisači vetrobranskog stakla  
Brisači rade kada se kontakt ključ nalazi u položaju On-uključeno na sledeći način / MIST: Za jedan prelaz brisača,

✓merite obrtni cilindar u položaj (/MIST) i otpustite ručicu kada se nadje u položaju OFF. Brisnači će neprekidno raditi kada ručic postavite u ovaj položaj. .

O / OFF : Brisnači su isključeni  
--- / INT : Brisnači rade isprekidanim radom u istom vremeskom intervalu. Koristite ovaj režim rada brisača za vreme blažih padavina i za uklanjanje vlage. Za odabir brzine, koristite obrtni cilindar.

1 / LO : Normalna brzina  
2 / HI : Ubrzan rad

### \* NAPOMENA

Ukoliko na vetrobranskom staklu ima debljih slojeva leda ili snega, prvo uklonite sneg, odledjajte led u trajanju od oko 10 minuta ili sačekajte da se sam otopi i tek onda pokrenite brisače.

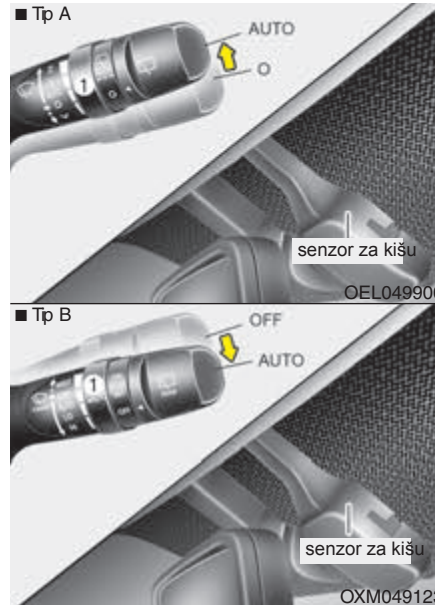

### AUTOMATSKA KONTROLA BRISAČA (Automatska kontrola)

Senzor za kišu koji se nalazi na gornjem delu vetrobranskog stakla detektuje količinu padavina i na osnovu te količine reguliše rad brisača. Što jače kiša pada, brisači će brže raditi. Kada kiša prestane, brisači se zaustavljaju.

Za podešavanje brzine, okrenite obrtni cilindar (1).

Ukoliko je kontakt brava u položaju "ON" kada je prekidač za brisače podešen na "AUTO" režim rada, brisači će uraditi jedan krug, zbog obavljanja auto dijagnostike sistema. Podesite prekidač za brisače na položaj "OFF" kada se brisači ne koriste

### ⚠ MERE PREDOSTROŽNOSTI

*U sledećim slučajevima budite oprezni, ukoliko je kontakt ključ u položaju ON, i kada je prekidač za brisanje vetrobranskog stakla podešen na "AUTO" režim rada, da biste izbegli povrede ruku ili drugih delova tela:*

- Ne dodirujte gornji kraj vetrobranskog stakla gde se nalazi senzor za kišu.
- Nemojte brisati gornji kraj vetrobranskog stakla mokrom ili polu mokrom krpom.
- Nemojte pritiskati vetrobransko staklo

### ⚠ MERE PREDOSTROŽNOSTI

• Prilikom pranja vozila postavite prekidač u položaj 0 (OFF)-isključeno da biste isključili automatski rad brisača i kako se brisači ne bi oštetili.

• Nemojte skidati polopac senzora na gornjem delu vetrobranskog stakla na suvozačevoj strani jer može doći do oštećenja sistema, koji nisu obuhvaćeni garancijom

• Kod pokretanja vozila zimi prekidač brisača mora biti u položaju OFF , da se brisači ne bi pokrenuli, po ledu kojim je pokriveno vetrobransko staklo. Pre upotrebe brisača uvek uklonite led ili sneg sa stakla.



Pranje vetrobranskog stakla (prednje)

Kada se prekidač nalazi u položaju 0 (OFF)-isključeno, polako ga povucite prema sebi da biste poprskali vetrobransko staklo. Brisači će napraviti 1 do 3 ciklusa. Koristite ovu funkciju kada je staklo vetrobrana prljavo. Pranje će raditi dok je prekidač povučen prema volanu. Ukoliko pranje ne radi, proverite nivo tečnosti za pranje vetrobranskog stakla. Ako je nema dovoljno, dopunite je. Rezervoar tečnosti za pranje vetrobranskog stakla se nalazi s prednje strane prostora motora, na suvozačevoj strani

### ⚠ MERE PREDOSTROŽNOSTI

Da bi ste izbegli oštećenje pumpe tečnosti za pranje vetrobranskog stakla nemojte koristiti ovaj sistem ukoliko je rezervoar tečnosti za pranje stakala prazan

### ⚠ UPOZORENJE

Nemojte koristiti sistem za pranje ako je vetrobransko staklo zaleđeno. Tečnost za pranje se u tom slučaju može zalediti u kontaktu sa staklom i može da ometa vašu vidljivost. Odledite staklo.

### ⚠ MERE PREDOSTROŽNOSTI

- Da bi ste sprečili moguća oštećenja brisača ili vetrobranskog stakla, nemojte koristiti brisače kada je staklo suvo.
- Da bi ste sprečili oštećenja metlica brisača nemojte koristiti benzin, kerozin, razređivač ili druga sredstva za odmrzavanje.
- Da bi ste sprečili oštećenje metlica brisača i ostalih komponenti nikada nemojte pomerati brisače ručno.

### Pranje prednjih svetala

Ukoliko je vaše vozilo opremljeno sistemom za pranje prednjih svetala, on će raditi u isto vreme kada koristite i pranje stekal perdnjeg vetrobrana. Sistem će raditi kada su oborena svetla u prvom ili drugom položaju ručice za paljenje svetala. i kada je prekidač start/stop u položaju ON .

Tečnost za pranje vetrobranskog stakla se upotrebljava i za pranje prednjih svetala.

#### ⚠ NAPOMENA

Povremeno proverite sistem pranja prednjih svetala, kako bi ste se uverili da se tečnost za pranje raspršuje po svetlima.

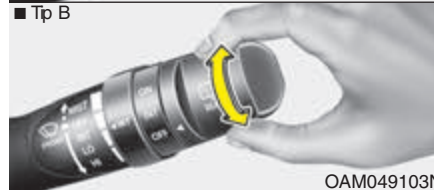

Brisač zadnjeg vetrobranskog stakla/ pranje zadnjeg vetrobranskog stakla

Prekidač za brisač i pranje zadnjeg vetrobranskog stakla se nalazi na samom kraju kontrolne ručice brisača. Postavite obrtni cilindar u željeni položaj rada brisača.

□ / ON - Normalan rad brisača

--- / INT - Isprekidan rad brisača (ako je vozilo opremljeno)

O / OFF - Brisače isključen



Gurnite kontrolnu ručicu brisača od sebe kako bi oprali zadnje vetrobransko staklo. Brisač će napraviti 1-3 ciklusa. Pranje i rad brisača će se nastaviti dok ne otpustite ručicu.

### SVETLO KABINE

#### MERE PREDOSTROŽNOSTI

Nemojte koristiti svetlo kabine duži vremenski period kada je motor ugašen. Možete prouzrokovati pražnjenje baterije

#### UPOZORENJE

Nemojte koristiti unutrašnja svetla dok vozite noću; možete izazvati nezgodu. Uključena svetla u kabini, mogu da utiču na vidljivost.



Funkcija automatskog gašenja unutrašnjeg svetla (AUTO cut)

- Ukoliko su sva vrata zatvorena, i ukoliko ste vrata zaključali koristeći daljinski predajnik ili smart ključ, sva svetla kabine će se isključiti u roku od 5 sekundi..
- Ukoliko nakon gašenja motora ne obavite ni jednu od funkcija vozila, sva svetla kabine će se ugastiti nakon 20 minuta.



Svetlo za čitanje

Pritisnite dugme (1) da bi ste uključili/ isključili svetlo za čitanje mapa

-  : U ovom položaju svetlo za čitanje mapa i svetlo kabine gore neprekidno.
-  U ovom položaju, unutrašnje svetlo se pali kadgod neka od vrata budu otvorena. Svetlo se postepeno gasi nakon 30 s.

Svetlo za čitanje mapa i svetlo kabine se uključuje na oko 30 s., kada vrata odključate daljinskim predajnikom ili smart ključem a sve do momenta dok ne otvorite vrata

Ukoliko se otvore bilo koja od vrata, kada je kontakt ključ u položaju ACC ili LOCK/OFF položaju, svetlo ostaje upaljeno oko 20 minuta,

- Ako bilo koja od vrata otvorete, a kontakt ključ je u položaju ON, svetlo će ostati upaljeno.
- Unutrašnja svetla će se odmah ugastiti kada je kontakt brava u položju ON i kada su sva vrata zaključana.



U ovom položju prekidača unutrašnja svetla se neće upaliti ni kada se otvore vrata.

#### NAPOMENA

Kada je svetlo uključeno pritiskom na sočivo, u položaju ON ( 1 ), neće se ugastiti ni kada postavite prekidač (2) u položaj OFF .



### Unutrašnje svetlo kabine

Da upalite/ugasite pritisnite prekidač u ON ili OFF položaj.



Svetlo ogledala (ako je vozilo opremljeno)  
Otvorite ogledalo i pritisnite prekidač da uključite (on) ili isključite (OFF) svetlo



Svetlo prtljažnika (ako je vozilo opremljeno)

Svetlo se uključuje kada se prtljažnik otvori



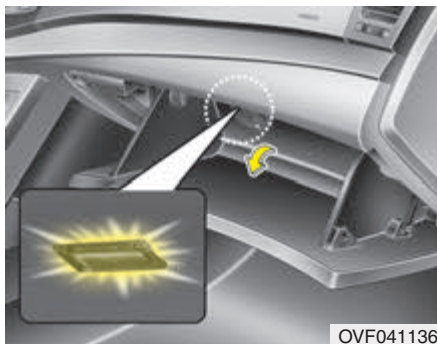

Svetlo pregrade za odlaganje stvari  
Svetlo će se upaliti kada se pregrada otvori.

### SISTEM DOBRODOŠLICE (ako je vozilo opremljeno)

#### Svetlo dobrodošlice/praćenja (ako je vozilo opremljeno)

Kada su oborena svetla uoaljena (prekidač se nalazi u položaju za paljenje oborenih svetala ili u AUTO položaju), i kada su sva vrata zatvorena i zaključana (i prtljačnik) poziciona svetla i zadnja svetla će se upaliti na 15 sekundi, ukoliko uradite nešto od dole navedenog:

- Bez sistema smart ključa
  - kada stisnete dugme za otključavanje vrata na daljinskom upravljaču.
- Sa sistemom smart ključa
  - Kada stisnete dugme za otključavanje vrata na smart ključu.

Ukoliko u tada stisnete dugme za zaključavanje vrata (ili daljinskim upravljačem ili smart ključem) svetla će se ugastiti.

#### Osvetljenje kabine

Kada je prekidač svetala kabine u položaju DOOR (vrata) ovo svetlo i svetlo na podu vozila (ako je vozilo opremljeno) će se upaliti na 30 sekundi ukoliko uradite nešto od dole navedenog:

- Bez sistema smart ključa
  - kada stisnete dugme za otključavanje vrata na daljinskom upravljaču.
- Sa sistemom smart ključa
  - Kada stisnete dugme za otključavanje vrata na smart ključu
  - Kada stisnete dugme na bravi vrata sa spoljašnje strane

Ukoliko u tada stisnete dugme za zaključavanje vrata (ili daljinskim upravljačem ili smart ključem) svetla će se ugastiti.



## GREJAČI VETROBRANSKIH STAKALA

### MERE PREDOSTROŽNOSTI

*Kako bi ste sprečili oštećenje grejača s unutrašnje strane zadnjeg stakla, nikada nemojte čistiti grejač oštrim predmetima ili abrazivnim sredstvima.*

### NAPOMENA

Ukoliko želite da odledite ili odmaglite prednje vetrobransko staklo, detaljnija uputstva ćete naći u poglavlju "Odleđivanje i odmagljivanje vetrobranskog stakla"



Grejač zadnjeg stakla vetrobrana

Zagreva zadnje staklo i uklanja zamagljenja, naslage inja i leda sa spoljašnje i unutrašnje strane zadnjeg stakla dok motor radi.

Da upalite grejač, pritisnite prekidač, Indikator grejača zadnjeg stakla se nalazi na sredini panela sa prekidačima Svetlo prekidača grejača je upaljeno kada je grejač uključen(On)

Da bi ste isključili grejač, pritisnite prekidač još jedan put.

### NAPOMENA

Ukoliko je na zadnjem staklu velika naslaga snega, prvo je uklonite pre nego što uključite grejač.

Grejač se automatski isključuje nakon 20 minuta rada ili kada se kontakta brava postavi u položaj OFF.

Grejač spoljašnjeg ogledala (ako je vozilo opremljeno)

Ukoliko je vaše vozilo opremljeno grejačem spoljašnjih ogledala, oni se uključuju istovremeno sa grejačem zadnjeg vetrobranskog stakla.

Grejač prednjih brisača (ako je vozilo opremljeno)



Ukoliko je vaše vozilo opremljeno grejačem prednjih brisača, oni se uključuju istovremeno sa grejačem zadnjeg vetrobranskog stakla

**RUČNO PODESIV UREDJAJ KLIMATIZACIJE (AKO JE VOZILO OPREMLJENO)**



OVF041142

Grejanje i ventilacija

1. Upalite motor.
2. Odaberite režim rada.  
Za poboljšanje učinka grejanja ili hladjenja odaberite:
  - Grejanje: 
  - Hladjenje: 
3. Podesite željenu temperaturu
4. Odaberite način dotoka vazduha, dotok spoljašnjeg (svežeg) vazduha,
5. Podesite brzinu rada ventilatora
6. Ukoliko želite hladjenje, uključite klima uređaj.

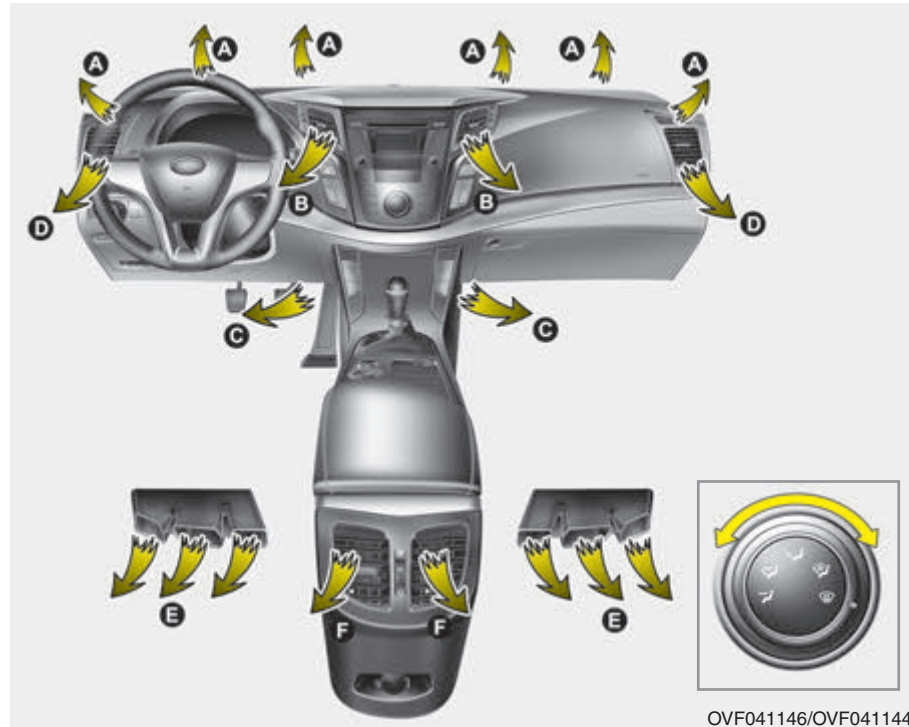

OVF041146/OVF041144

**Izbor režima rada**

Kontroliše put, usmerenje struje vazduha  
Zavrtite dugme da izaberete željeni položaj

## Karakteristike vašeg vozila



Nivo lica (B, D, F)

Dovod vazduha usmeren na gornji deo tela i lica. Dodatno, na svakom ventilacionom otvoru može da se podeši pojedinačno strujanje vazduha



Dva nivoa (B, D, C, E, F)

Usmeren dovod vazduha prema licu i patosu.



Nivo patosa (A, C, E, D)

Veći deo vazduha je usmerena prema patosu, s malom količinom vazduha koji je usmeren na vetrobransko staklo i odmrzavanje bočnih prozora



Nivo patosa/odmrzavanje (A, C, D, E, F)

Veći deo vazduha je usmerena prema patosu, sa malom količinom vazduha usmerenom na vetrobransko staklo i odmrzavanje bočnih stakala



Odmrzavanja (A, D)

Veći deo vazduha je usmeren ka vetrobranskom staklu s malom količinom vazduha usmerenim na odmrzavanje bočnih prozora



OVF041145

### MAX A/C-Nivo

MAX A/C režim se koristi da brže ohladi unutrašnjost vozila. Vazduh se usmerava ka gornjem delu tela i licu.

U ovom režimu, klimatizacija i recirkulacija vazduha će biti podešeni automatski.

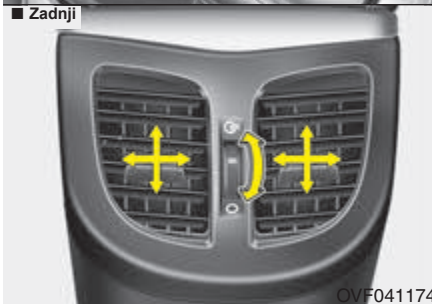
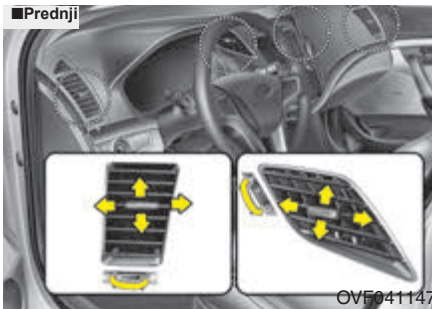

Ventilacioni otvori na instrument tabli

Otvori za ventilaciju se mogu otvoriti i zatvoriti uz korišćenje horizontalnog dugmeta. Da bi ste zatvorili otvor za ventilaciju okrenite dugme do kraja u levo. Takođe, možete da podesite pravac protoka vazduha iz otvora za ventilaciju pomoću kontrolne poluge, kako je prikazano na slici.

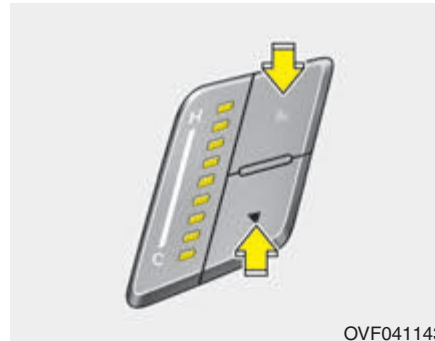

Podešavanje temperature

Regulator temperature vam omogućava kontrolu temperature vazduha iz sistema ventilacije. Za promenu temperature-vazduha u putničkoj kabini :

- Pritisnite ▲ (crveni) prekidač za povećanje temperature.
- Pritisnite ▼ (plavi) prekidač da smanjite temperaturu.



Podešavanje dotoka vazduha

Komande za podešavanje dovoda vazduha spoljašnjeg (svežeg) vazduha, odnosno cirkulisanje vazduha. Za promenu položaja dovoda vazduha pritisnite ponovo dugme za kontrolu dovoda vazduha

### Recirkulisanje vazduha



Kada je ova funkcija uključena, vazduh iz putničke kabine se provlači ponovo kroz sistem ventilacije i u odnosu na odabranu funkciju hladi li zagreva.



Dotok spoljašnjeg (svežeg) vazduha

Kada je ova opcija uključena, svež vazduh spolja se uvlači u sistem ventilacije i u odnosu na odabranu funkciju, hladi ili zagreva

### \* NAPOMENA

Potrebno je napomenuti, da dugotrajan rad grejača sa recirkulacijom (ako nije odabrana i klimatizacija) može da dovede do zamagljivanja vetrobranskog stakla i bočnih prozora, a vazduh u putničkoj kabini da postane ustajao. Pored toga, dugotrajan rad uređaja za klimatizaciju sa recirkulacijom vazduha isušuje vazduh u putničkoj kabini .

### ⚠ UPOZORENJE

Dugotrajan rad sistema za ručnu kontrolu klima uređaja u vozilu sa recirkulacijom vazduha može dovesti do povećanja vlage u vozilu i zamagljivanja stakala što smanjuje vidljivost.

Nemojte spavati u vozilu ako je uključeno grejanje ili klimatizacija. Ovo može izazvati teške povrede ili čak smrt zbog pada nivoa kiseonika i/ili smanjenja telesne temperature.

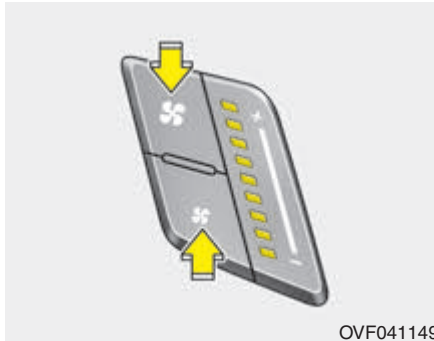

#### Podešavanje brzine rada ventilatora

Kontakt brava mora biti u položaju ONuključeno da bi ventilator radio.

Podešavanje brzine rada ventilatora omogućava kontrolu brzine protoka vazduha iz sistema ventilacije.

Pritisnite dugme  da povećate brzinu ventilatora

Pritisnite dugme  da smanjite brzinu ventilatora

Da ugasi ventilator pritisnite prekidač OFF(isključeno)



#### Klima uređaj (A/C) (ako je vozilo opremljeno)

Pritisnite dugme A/C za uključivanje uređaja za klimatizaciju (svetlo indikatora će se uključiti).

Pritisnite dugme A/C ponovo za da biste isključili uređaj za klimatizaciju



#### OFF (isključeno)

*Pritiskom na OFF dugme, isključujete uređaj klimatizacije. Međutim, i u ovo režimu možete koristiti komande za odabir načina dotoka vazduha u kabinu vozila, sve dok je kontakt brava u položaju ON.*

### Rad sistema

#### Ventilacija

1. Odaberite način rada 
2. Podesite dotok vazduha na uvlačenje spoljašnjeg (svežeg ) vazduha .
3. Podesite željenu temperaturu
4. Odaberite brzinu rada ventilatora

#### Grejanje

1. Odaberite način rada 
2. Podesite dotok vazduha na uvlačenje spoljašnjeg (svežeg ) vazduha .
3. Podesite željenu temperaturu
4. Odaberite brzinu rada ventilatora.
5. Ukoliko želite grejanje bez vlage, upalite klima uređaj
  - Ukoliko se vetrobransko staklo magli, odaberite jedan od režima rada:



### Korinski saveti

- Da bi se sprečilo da kroz ventilacioni sistem ulazi prašina ili neprijatni mirisi, privremeno podesite odabir dotoka vazduha u položaj za recirkulaciju vazduha koji se nalazi u samom vozilu. Regulator obavezno vratite u položaj za dovod svežeg vazduha kada neprijatnost prestane, kako bi u vozilu bio svež vazduh. Ovim se pomaže vozaču da održi pažnju i da se oseća prijatno
- Vazduh za sistem grejanja / hlađenja ulazi kroz rešetke ispred samog vetrobranskog stakla. Vodite računa da se ove rešetke ne zapuše lišćem, snegom, ledom ili nečim drugim
- Da bi ste sprečili magljenje sa unutrašnje strane vetrobranskog stakla, podesite odabir dovoda vazduha u položaj za dovod svežeg vazduha i regulisanje brzine ventilatora u željenu brzinu, uključite sistem za klimatizaciju i regulišite temperaturu biranjem željenog stepena grejanja

### Uređaj za klimatizaciju

Svi HYUNDAI klima uređaji su napunjeni rashladnim sredstvom R-134a koji ne šteti okolini i ozonskom omotaču

1. Upalite motor. Pritisnite dugme za uključivanje klima uređaja.
  2. Odaberite način rada 
  3. Podesite dotok vazduha na recirkulisanje vazduha.
  4. Podesite brzinu rada ventilatora i željenu temperaturu, onu, koja vam najviše odgovara.
- Ako želite maksimalno rashlađivanje, postavite dugme za podešavanje temperature na najnižu temperaturu . pritisnite dugme MAX/AC i postavite regulator brzine ventilatora na najveću brzinu.



### ✿ NAPOMENA

**Kada vozite sa uključenim klima uređajem, pratite pažljivo temperaturu rashladne tečnosti motora dok vozite uzbrdo ili kada se nalazite u gustom saobraćaju, i kada je spoljašnja temperatura visoka. Korišćenje klima uređaja u ovim uslovima može dovesti do pregrevanja motora. Nastavite da koristite ventilator, ali isključite klima uređaj, ukoliko merač ukazuje na pregrevanje motora..**

- **Otvaranje prozora u uslovima veće vlažnosti može stvoriti kapljice vode u unutrašnjosti vozila. S obzirom da kapljice mogu da oštete električne komponente u vozilu, kada je klima uređaj uključen prozori moraju biti zatvoreni**

Nekoliko korisnih saveta za upotrebu klima uređaja

- **Ako je vozilo parkirano na direktnom sunčevoj svetlosti pri većim temperaturama, otvorite prozor da bi vreo vazduh izašao iz vozila.**
- **Da biste smanjili vlagu na prozorima tokom kišnih i vlažnih dana, smanjicete vlagu u vozilu ako ukljućite klima uređaj.**
- **Tokom rada klima uređaja možda ćete primetiti da se brzina motora menja prema ciklusima kompresora klima uređaja. Ovo je uobićajena karakteristika klima uređaja.**
- **Ukljućite klima uređaj svakog meseca makar na par minuta kako biste osigurali maksimalne performanse sistema klimatizacije.**

Tokom rada klima uređaja, primetićete da se voda sakuplja na podu ispod suvozaćevog sedišta. Ovo je takođe uobićajena karakteristika sistema klimatizacije.

- **Rad klima uređaja sa recirkulisanim dotokom vazduha će vam prućiti najbolje hlađenje, međutim stalni rad u ovom naćinu rada moće dovesti do toga da vazduh u vozilu postane ustajao.**
- **Dok je ukljućeno hlađenje moće se dogoditi da u vozilu vidite maglićasti vazduh koji je posledica brzog hlađenja i uvlaćenja vlaćnog vazduha. Ovo je uobićajena karakteristika sistema**

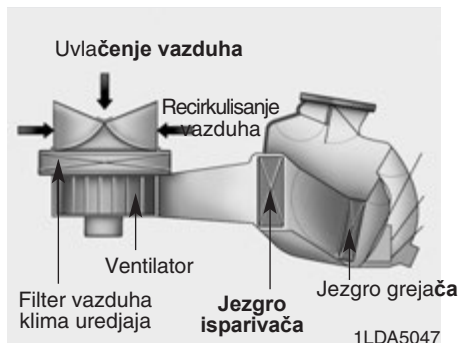

**Filter vazduha klima uređaja (ako je vozilo opremljeno)**  
Filter vazduha klima uređaja koji se nalazi iza kutije za sitnice filtrira prašinu i druge nečistoću koja dolazi u vozilo kroz sistem grejanja i hlađenja. Ako se prašina i druge nečistoće nakupe u filteru tokom vremena, može doći do smanjenog protoka vazduha što može dovesti do sakupljanja vlage sa unutrašnje strane vetrobranskog stakla čak i kada izaberete dotok svežeg vazduha spolja. Ako se ovo dogodi zamenite filter kod ovlašćenog HYUNDAI servisera.

### **\* NAPOMENA**

- Zamenite filter prema planu održavanja. Ukoliko upotrebljavate vozilo u teškim uslovima kao što su prašnjavi, neasfaltirani putevi, potrebno je da češće proveravate stanje filtera vazduha klima uređaja.
- Ukoliko vam se dogodi da dodje do naglog smanjenja protoka vazduha potrebno je da vam klima uređaj proveri ovlašćeni Hyundai serviser.

Provera količine rashladnog sredstva u klima uređaju i maziva u kompresoru

Kada se količina rashladnog sredstva u klima uređaju smanji, dolazi do smanjenja učinkovitosti rada klima uređaja. Prekomerna količina rashladnog sredstva takođe negativno utiče na rad klima uređaja.

Zbog toga ako primetite da sistem ne radi dobro, obartite se ovlašćenom Hyundai serviseru.

### **\* NAPOMENA**

Važno je da prilikom servisiranja klima uređaja bude korišćen ispravan tip i količina ulja i rashladnog sredstva za klima uređaj. U suprotnom, može doći do oštećenja kompresora i neuobičajenog rada sistema.

### **⚠ UPOZORENJE**

Klima uređaj treba da servisira samo ovlašćeni Hyundai serviser. Nestručno obavljanje servisiranja sistema može naneti teške povrede osobi koja ga obavlja.

**SISTEM AUTOMATSKE KONTROLE KLIMA UREDJAJA (ako je vozilo opremljeno)**

■ **Tip A (vozilo opremljeno sa audio sistemom)**



1. Dugme za podešavanje temperature kod vozača

2. Grejač prednjeg stakla vetrobrana

3. A/C (klima uređaj ON)

4. Dugme za odabir režima rada

5. Podešavanje brzine rada ventilatora

6. AUTO (automatska kontrola uređaja)

7. OFF (iklima uređaj sključen) dugme

8. Dugme za podešavanje parametara klime na obe strane vozila istovremeno

9. Dugme za odabir dotoka vazduha

10. Dugme za odabir informacija sistema prikazanih na ekranu

11. Dugme za podešavanje temperature kod suvozača

12. Ekran sistema klimatizacije

■ **Tip B (vozilo opremljeno sa AVN sistemom)**



1. Dugme za podešavanje temperature kod vozača

2. Grejač prednjeg stakla vetrobrana

3. A/C (klima uređaj ON)

4. Dugme za odabir režima rada

5. Podešavanje brzine rada ventilatora

6. AUTO (automatska kontrola uređaja)

7. OFF (iklima uređaj sključen) dugme

8. Dugme za podešavanje parametara klime na obe strane vozila istovremeno

9. Dugme za odabir dotoka vazduha

10. Dugme za odabir informacija sistema prikazanih na ekranu

11. Dugme za podešavanje temperature kod suvozača

12. Ekran sistema klimatizacije



OVF041152

### Automatska regulacija grejanja i hlađenja

Sistem za automatsku kontrolu klima uređaja kontroliše se jednostavnim podešavanjem željene temperature. Preko FATC sistema (Sistema potpune automatske regulacije temperature) automatski regulišete grejanje i hlađenje ako uradite sledeće:

1. Pritisnite dugme AUTO. Način rada, brzina ventilatora, dotok vazduha i klimatizacija kontrolišu se automatski, podešavanjem temperature
2. Pritisnite dugme TEMP i podesite željenu temperaturu. Ako je temperatura podešena na najnižu vrednost (Lo) klima uređaj će neprestano raditi.
3. Da biste isključili automatsku regulaciju grejanja i hlađenja pritisnite bilo koje dugme:
  - Dugme za odabir režima rada
  - Dugme za grejač prednjeg stakla vetrobrana
  - Dugme za podešavanje brzine rada ventilatora.Odabrane načine rada moći ćete da podešavate ručno, a ostale će biti podešene automatski.

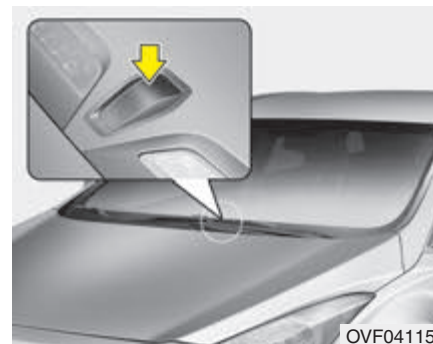

Za što bolji, efikasniji rad sistema klimatizacije, koristite automatski režim rada. Podesite temperaturu na 22°C (23°C)



OVF041153

**NAPOMENA**  
Nikada ne stavljajte stvari preko senzora koji se nalazi unutar vozila na instrument tabli, da bi ste obezbedili bolju regulaciju sistema grejanja i hlađenja

Ručno podešavanje grejanja i hlađenja  
 Grejanjem i hlađenjem se može upravljati ručno, kao i pritiskom na drugu dugmad osim na dugme AUTO-auto-matsko regulisanje grejanja i hlađenja. U tom načinu rada sistem funkcioniše prema redosledu pritisnutih dugmadi

1. Pokrenite motor
  2. Odaberite željeni režim rada  
 Za što efisniji rad sistema odaberite:
    - Grejanje : 
    - Hladjenje : 
  3. Podesite željenu temperaturu
  4. Podesite način dotoka vazduha na uvlačenje spoljašnjeg (svežeg) vazduha
  5. Podesite brzinu rada ventilatora
  6. Ukoliko želite hladjenje, upalite klima uređaj.
- Pritisnite dugme AUTO, za prelažak na automatski režim kontrole klima uređaja.

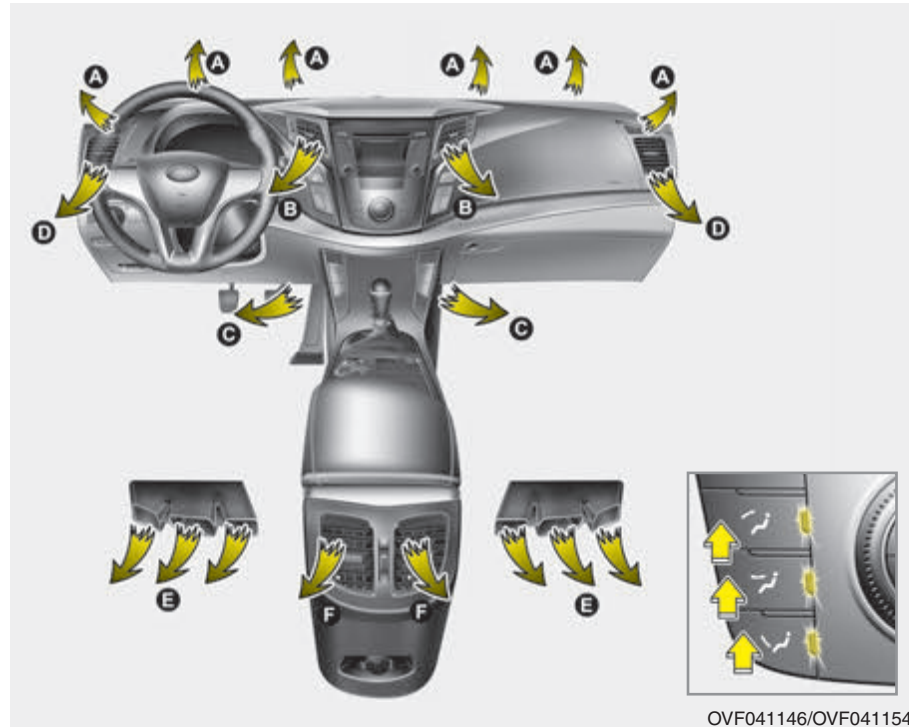

OVF041146/OVF041154

#### Odabir načina rada

Dugme za odabir načina rada klima uređajakontroliše smer protoka vazduha kroz sistem ventilacije

Ukoliko pritisnete dugme jedan put odabrali ste traženi režim rada, još jednim pritiskom na dugme taj režim rada isključujete.

## Karakteristike vašeg vozila



### Nivo lica (B, D, F)

Dovod vazduha usmeren na gornji deo tela i lica. Dodatno, na svakom ventilacionom otvoru može da se podesi pojedinačno strujanje



### Nivo poda (A, C, D, E)

Veći deo vazduha usmeren je prema podu, s manjom količinom vazduha usmerenim na vetrobransko staklo i odmrzavanje bočnih prozora.



### Nivo odmagljivanja (A, D)

Veći deo vazduha je usmeren na vetrobransko staklo

Možete odabrati 2 do 3 režima rada sistema istovremeno

- Lice ( ٢٠ ) + ( ٢١ ) patos
- Lice ( ٢٠ ) + ( ٢٢ ) odmrzavanje
- Pod ( ٢٣ ) + ( ٢٤ ) odmrzavanje
- Lice ( ٢٠ ) + ( ٢٥ ) pod + odmrz. ( ٢٦ )



OVF041155

### Nivo odmrzavanja(MAX) režim rada

Kada odaberete ovaj režim MAX nivo odmrzavanja, sledeće će biti automatski biti odabrano:

- Uredjaj klimatizacije se uključuje.
- Odabir dotoka vazduha će biti podešen na uvlačenje svežeg spoljašnjeg vazduha
- Najbrža brzina ventilatora će biti odabrana

Za isključenje ove funkcije, pritisnite dugme MAX još jedan put ili pritisnite AUTO dugme.

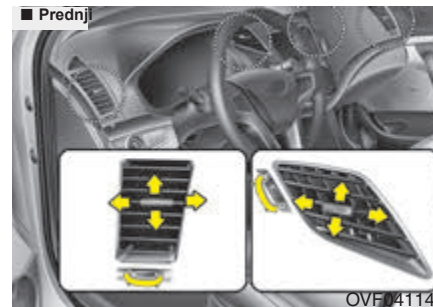

■ Zdrnji



### Ventilacioni otvori na instrument tabli

Ventilacioni otvori se mogu otvoriti i zatvoriti uz korišćenje dugmeta.

Takođe, možete da podesite smer protoka vazduha korišćenjem kontrolne poluge, kako je prikazano na slici

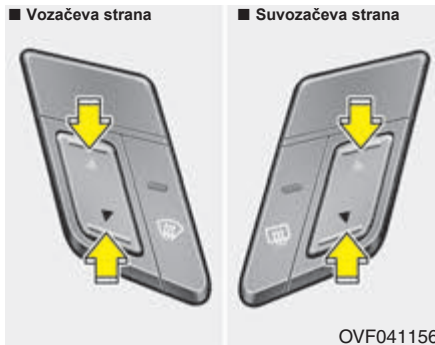

### Podešavanje temperature

Pritiskom i zadržavanjem ▲ dugmeta povećate temperaturu na maksimalnu (HIGH)

Temperaturu ćete smanjiti na minimalnu (LOW) pritiskom i zadržavanjem ▼ dugmeta

Temperatura se povećava ili smanjuje za 0.5°C. po koraku.

Kada podesite temperaturu na minimalnu, sistem klimatizacije će prestati raditi.

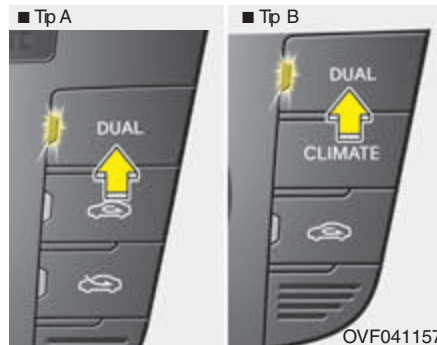

### Pojedinačno podešavanje temperature kod vozača i suvozača

1. Da bi ste podesili pojedinačno temperaturu kod vozača i suvozača pritisnite dugme DUAL. Pritiskom na desno dugme za regulaciju temperature podešavanje temperature se automatski prebacuje na DUAL način rada takodje

2. Pritisnite levo dugme za regulaciju temperature da biste podesili tem. kod vozača. Pritisnite desno dugme za regulaciju temperature da biste podesili temperaturu kod suvozača

Kada je temperatura kod vozača podešena na najvišu (HI) ili najnižu (Lo) DUAL način rada je deaktiviran

## Karakteristike vašeg vozila

Ravnomerno pojedinačno podešavanje temperature kod vozača i suvozača

1. Ponovo pritisnite DUAL dugme da biste isključili DUAL način rada. Temperatura kod suvozača će biti podešena na istu temperaturu kao kod vozača
2. Pritisnite levo dugme za podešavanje temperature. Temperatura kod vozača isuvozača će biti ista



Promena jedinica za merenje temperature (ako je vozilo opremljeno)

Ako je baterija prazna ili je bila diskonektovana, temperatura će se prikazana u Celzijusovim stepenima Ovo je uobičajena pojava. Možete birati način prikaza temperature, po Celzijus ili Ferenhajt skali. Dok držite pritisnuto MODE dugme, stisnite DUAL dugme duže od 3 sekunde. Prikaz na ekranu će biti promenjen iz Celzijusa u Ferenhajt ili obratno

✿ **Podešvanje načina protoka vazduha**  
Ova komanda služi za odabir načina dotoka svežeg vazduha spolja, odnosno za kruženje recirkulaciju vazduha u samom vozilu  
**Menjajte način protoka vazduha pritiskom na dugme.**



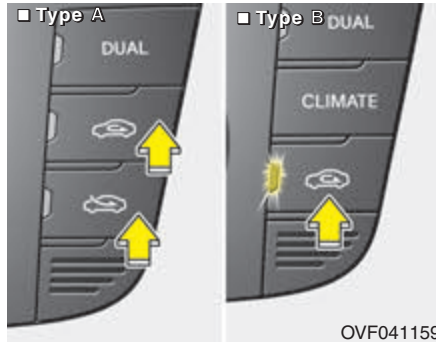

#### Podešavanje načina protoka vazduha

Ova komanda služi za odabir načina dotoka svežeg vazduha spolja, odnosno za kruženje recirkulaciju vazduha u samom vozilu

Menjajte način protoka vazduha pritiskom na dugme.

#### ■ Tp A



#### ■ Tp B



#### Kruženje - Recirkulacija vazduha

Svetlo indikatora gori kada je odabran ovaj način protoka vazduha. Kada je ova komanda uključena, vazduh iz putničke kabine prolazi ponovo kroz sistem ventilacije i u odnosu na odabranu funkciju hladi ili zagreva i ponovo ulazi u kabinu

#### ■ Tp A



#### ■ Tp B



#### Uvlačenje spoljašnjeg (svežeg) vazduha

Svetlo indikatora ne gori kada je odabran ovaj način protoka vazduha.

Kada je ova komanda uključena, svež vazduh spolja se uvlači u sistem ventilacije i u odnosu na odabranu funkciju, hladi ili zagreva i ubacuje u kabinu

#### \* NAPOMENA

Potrebno je napomenuti, da dugotrajan rad grejača sa recirkulacijom (ako nije odabrana i klimatizacija) može da dovede do zamagljivanja vetrobranskog stakla i bočnih prozora, a vazduh u putničkoj kabini da postane ustajao. Pored toga, dugotrajan rad uređaja za klimatizaciju sa recirkulacijom vazduha isušuje vazduh u putničkoj kabini

### **⚠ UPOZORENJE**

- Dugotrajan rad sistema u vozilu sa recirkulacijom vazduha može dovesti do povećanja vlage u vozilu i zamagljivanja stakala što smanjuje vidljivost.
- Nemojte spavati u vozilu ako je uključeno grejanje ili klimatizacija. Ovo može izazvati ozbiljne povrede ili čak i smrt zbog pada nivoa kiseonika i/ili smanjenja telesne temperature.
- Dugotrajan rad sistema u vozilu sa recirkulacijom vazduha može izazvati omamljenost i pospanost, i kao posledicu gubitak kontrole nad vozilom.

Odaberite dotok vazduha na uvlačenje svežeg vazduha što duže u toku vožnje.



OVF041160

#### **Podešavanje brzine rada ventilatora**

Brzina rada ventilatora može biti podešena na željenu brzinu okretanjem regulatora na odgovarajuću brzinu rada ventilatora. Za promenu rada brzine ventilatora, regulator okrenite u desno za jaču brzinu (+) rada, ili u levo (-) da smanjite brzinu rada ventilatora.

Pritiskom na dugme OFF (isključeno) gasite ventilator.

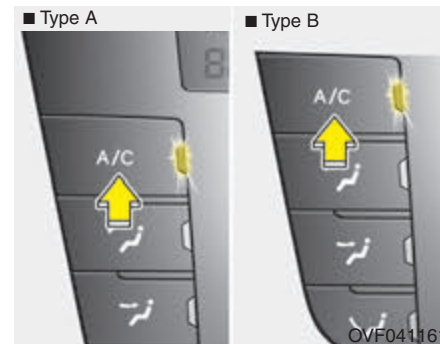

#### **Klima uređaj**

Pritiskom na A/C dugme palite klima uređaj (svetlo indikatora će goreti). Ponovnim pritiskom na dugme isključujete uređaj klimatizacije.



OVF041162

**OFF (isključeno)**

Pritiskom na OFF dugme isključujete uređaj klimatizacije. Međutim, i dalje možete birati načine rada i dotoka vazduha, sve dok je motor upaljen.



OVF041163

**Ekran sa prikazom informacija sistema za klimatizaciju n (za tip B)**

Pritiskom na dugme na ekranu će se očitavati informacije u vezi sa sistemom za klimatizaciju. P.

**Rad sisteme**

**Ventilacija**

1. Odaberite režim rada 
2. Podesite dotok vazduha na ubacivanje svež spoljašnjeg vazduha
3. Podesite željenu temperaturu
4. Podesite brzinu rada ventilatora na željenu

**Grejanje**

1. Odaberite režim rada 
2. Podesite dotok vazduha na ubacivanje svež spoljašnjeg vazduha
3. Podesite željenu temperaturu
4. Podesite brzinu rada ventilatora na željenu

Ukoliko želite odmagljivanje grejanjem uključite sistem klimatizacije

- Ukoliko se vetrobransko staklo magli, podesite režim rada u položaj



### Korisni saveti

- Da bi ste sprečili ulaženje prašine i neprijatnih mirisa u unutrašnjost kabine vozila kroz ventilacioni sistem, privremeno podesite dotok vazduha u režim rada recirkulacije vazduha. Obavezno vratite režim rada u ubacivanje svežeg vazduha nakon odredjenog vremena, jer do-tok svežeg vazduha u kabinu vozila održava pažnju vozača.
- Vazduh za sistem grejanja / hlađenja ulazi kroz rešetke ispred samog vetrobranskog stakla. Vodite računa da se ove rešetke ne zapuše lišćem, snegom, ledom ili nečim drugim
- Da biste sprečili magljenje sa unutrašnje strane vetrobranskog stakla, podesite odabir dovoda vazduha u položaj za dovod svežeg vazduha i regulisanje brzine ventilatora u željenu brzinu, uključite sistem za klimatizaciju i regulišite temperaturu biranjem željenog stepena grejanja

### Klima uređaj

Svi HYUNDAI klima uređaji su napunjeni rashladnim sredstvom R-134a koji ne šteti okolini i ozonskom omotaču.

1. Upalite motor. Pritisnite dugme za uključivanje klima uređaja.
2. Odaberite način rada 
3. Podesite dotok vazduha na recirkulisanje vazduha ili ubacivanje svežeg vazduha spolja.
4. Podesite brzinu rada ventilatora i željenu temperaturu koja vam najviše odgovara.

• Ukoliko želite maksimalan nivo hlađenja podesite temperaturu na najnižu, pritisnite dugme MAX A/C i podesite brzinu ventilatora na najbržu.

### NAPOMENA

- Kada vozite sa uključenim klima uređajem, pratite pažljivo temperaturu rashladne tečnosti motora dok vozite uzbrdo ili kada se nalazite u gustom saobraćaju, i kada je spoljašnja temperatura visoka. Korišćenje klima uređaja u ovim uslovima može dovesti do pregrevanja motora. Nastavite da koristite ventilator, ali isključite klimauređaj, ukoliko merač ukazuje na pregrevanje motora..
- Otvaranje prozora u uslovima veće vlažnosti može stvoriti kapljice vode u unutrašnjosti vozila. S obzirom da kapljice mogu da oštete električne komponente u vozilu, kada je klima uređaj uključen prozori moraju biti zatvoreni

Nekoliko korisnih saveta za upotrebu klima uređaja

- Ako je vozilo parkirano na direktnom sunčevoj svetlosti pri većim temperaturama, otvorite prozor da bi vreo vazduh izašao iz vozila.
  - Da biste smanjili vlagu na prozorima tokom kišnih i vlažnih dana, smanjite vlagu u vozilu ako uključite klima uređaj.
  - Tokom rada klima uređaja možda ćete primetiti da se brzina motora menja prema ciklusima kompresora klima uređaja. Ovo je uobičajena karakteristika klima uređaja.
  - Uključite klima uređaj svakog meseca makar na par minuta kako biste osigurali maksimalne performanse sistema klimatizacije.
- Tokom rada klima uređaja, primetićete da voda kaplje pa čak i curi na tlu, ispod sedišta suvozača. Ovo je takođe uobičajena karakteristika sistema klimatizacije.
  - Rad klima uređaja sa recirkulisanim dotokom vazduha će vam pružiti najbolje hlađenje, međutim stalni rad u ovom načinu rada može dovesti do toga da vazduh u vozilu postane ustajao.
  - Dok je uključeno hlađenje može se dogoditi da u vozilu vidite magličasti vazduh koji je posledica brzog hlađenja i uvlačenja vlažnog vazduha. Ovo je uobičajena karakteristika sistema.

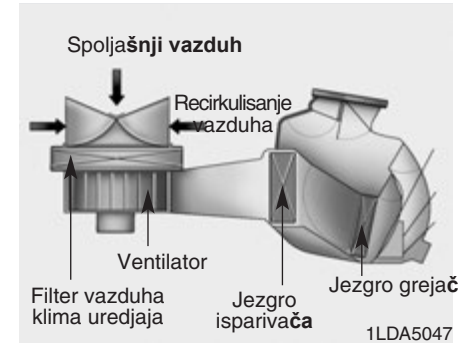

**Filter vazduha klima uređaja**

Filter vazduha klima uređaja koji se nalazi iza kutije za sitnice filtrira prašinu i druge nečistoću koja dolazi u vozilo kroz sistem grejanja i hlađenja. Ako se prašina i druge nečistoće nakupe u filteru tokom vremena, može doći do smanjenog protoka vazduha što može dovesti do sakupljanja vlage sa unutrašnje strane vetrobranskog stakla čak i kada izaberete dotok svežeg vazduha spolja. Ako se ovo dogodi zamenite filter kod ovlašćenog HYUNDAI servisera.

### ✿ NAPOMENA

- Zamenite filter prema planu održavanja. Ukoliko upotrebljavate vozilo u teškim uslovima kao što su prašnjavi, neasfaltirani putevi, potrebno je da češće proveravate stanje filtera vazduha klima uređaja.
- Ukoliko vam se dogodi da dodje do naglog smanjenja protoka vazduha potrebno je da vam klima uređaj proveri ovlašćeni Hyundai serviser

Provera količine rashladnog sredstva u klima uređaju i maziva u kompresoru Kada se količina rashladnog sredstva u klima uređaju smanji, dolazi do smanjenja učinkovitosti rada klima uređaja. Prekomerna količina rashladnog sredstva takođe negativno utiče na rad klima uređaja.

Zbog toga ako primetite da sistem ne radi dobro, obartite se ovlašćenom Hyundai serviseru.

### ✿ NAPOMENA

Važno je da prilikom servisiranja klima uređaja bude korišćen ispravan tip i količina ulja i rashladnog sredstva za klima uređaj. U suprotnom, može doći do oštećenja kompresora i neuobičajenog rada sistema



### UPOZORENJE

Klima uređaj treba da servisira samo ovlašćeni Hyundai serviser. Nestručno obavljanje servisiranja sistema može naneti teške povrede osobi koja ga obavlja.

## ODMAGLJIVANJE I ODLEDJIVANJE VETROBRANSKOG STAKLA



**UPOZORENJE** - Odmrzavanje vetrobrana

Nemojte koristiti  režim rada u toku hladjenja kada je vlažnost vazduha povećana. Razlika u temperaturi može zamagliti vetrobransko staklo, i prouzrokovati smanjenje vidljivosti. U ovom slučaju odaberite , smanjite brzinu ventilatora na najnižu

- Za maksimalno odmrzavanje postavite temperaturu na krajnji desni položaj, a brzinu ventilatora na najvišu. Ako je želite topao vazduh na podu tokom odmrzavanja i odmagljivanja izaberite način rada za pod / odmrzavanje. Pre vožnje očistite sneg i led sa vetrobrana, zadnjeg stakla, spoljašnjih retrovizora i bočnih prozora.
- Očistite sav sneg i led s poklopca haube, ventilacionih otvora i rešetki kako bi se poboljšao rad odmrzavanja i smanjila mogućnost da se vetrobran zamagli sa unutrašnje strane

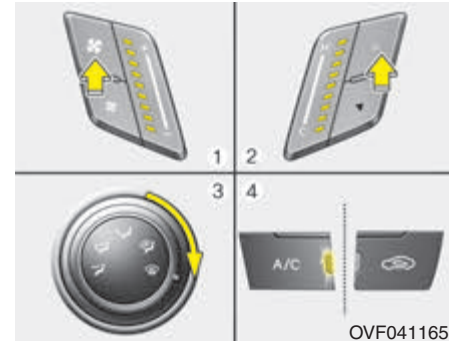

OVF041165

*Ručno podesiv sistem klimatizacije*

*Da odmaglite unutrašnjost stakla*

1. Odaberite brzinu rada ventilatora

2. Odaberite željenu temperaturu

3. Odaberite 

4. Uvlačenje spoljašnjeg vazduha će automatski biti odabrano.

Ako izaberete  biće odbran automatski rad uređaja za klimatizaciju.

Ukoliko ne bude automatski odbran rad uređaja za klimatizaciju i uvlačenje svežeg vazduha, ručno odaberite ovu funkciju

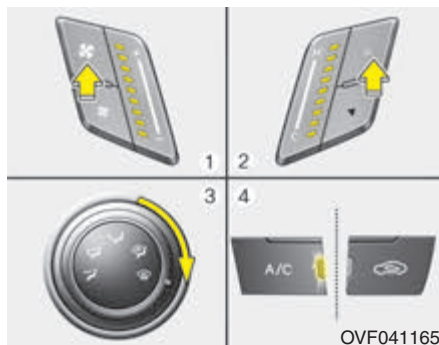

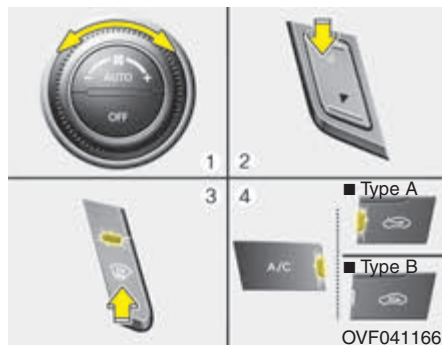

Da odledite vetrobransko staklo spolja

1. Podesite brzinu rada ventilatora na najveću.
2. Podesite temperaturu na najtoplije
3. Podesite  režim rada
4. Uvlačenje vazduha spolja (svežeg) vazduha i klima uređaj (ako je vozilo opremljeno) će automatski biti odabrano



Automatski klima uređaj  
Da odmaglite staklo vetrobrana

1. Odaberite brzinu rada ventilatora.
2. Odaberite željenu temperaturu
3. Pritisnite  dugme
4. Klima uređaj će se upaliti na osnovu detektovane spoljašnje temperature vazduha, uvlačenje svežeg vazduha i najviša brzina rada ventilatora će biti automatski uključena. Ukoliko se ove funkcije ne uključe automatski, podesite ih ručno. Kada odabere  niža brzina rada ventilatora će automatski biti prebačena na višu brzinu rada ventilatora.



Da odledite spolja staklo vetrobrana

1. Podesite brzinu rada ventilatora na najveću.
2. Podesite temperaturu na najvišu (HI)
3. Pritisnite 
4. Klima uređaj će se na osnovu detektovane spoljašnje temperature vazduha upaliti i uvlačenje svežeg vazduha će biti uključeno automatski.



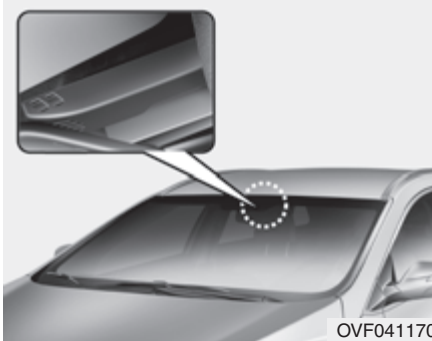

**Automatski sistem odmagljivanja**  
(ako je vozilo opremljeno automat-skim sistemom klimatizacije )

Ova funkcija umanjuje mogućnost zamagljivanja sa unutrašnje strane vetrobrana, automatskim detektovanjem vlage na unutrašnjoj strani vetrobranskog stakla.  
Automatski sistem odmagljivanja radi kada je sistem grejanja ili hladjenja uključen.



Ovaj indikator se pali svaki put kada senzori automatskog sistema za odmagljivanje detektuju povišen nivo vlage sa unutrašnje strane vetrobranskog stakla.

Što je vlaga veća unutar vozila, viši stepen rada sistema se aktivira i radi na sledeći način: Ako automatski sistem za odmagljivanje na 1. stepenu rada koji ubacuje spoljašnji vazduh u ventilacione otvore, nije uspeo da odmagli unutrašnjost vetrobranskog stakla, sistem se automatski prebacuje na 2. stepen rada koji izduvava vazduh direktno na vetrobransko staklo.

Stepen rada 1 : Radi klima

Stepen rada 2 : Vazduh iz spolja se uzima u proces

Stepen rada 3 : Vazduha biva izduvan direktno na staklo vetrobrana

Stepen rada 4 : Povećava protok vazduha na staklo vetrobrana

Ako je vozilo opremljeno sa automatskim sistemom za odmagljivanje, automatski se aktivira čim se steknu uslovi (pojava zamagljivanja). Ukoliko želite da isključite ovu funkciju, pritisnite dugme AUTO i držeći ga pritisnutim, pritisnite dugme za odmrzavanje 4 X u roku od 2 sekunde

Lmpica pokazivača će trepereti 3X da signalizira da ste otkazali ovu funkciju. Ako želite ponovo da koristite automatski sistem za odmagljivanje, sledite proceduru od 1 do 4.

Ukoliko je baterija bila isključena, funkcija automatskog odmagljivanja će biti resetovana.

#### \* NAPOMENA

- Kada klima uređaj uključi sistem automatskog odmagljivanja vetrobranskog stakla, ukoliko pokušate da isključite klima uređaj, indikator će zatrepereti 3 puta, i klima uređaj neće moći da isključite.
- Zbog veće efikasnosti, uz automatski sistem odmagljivanja odaberite dotok svežeg vazduha spolja



#### MERE PREDOSTROŽNOSTI

*Nemojte skidati poklopac senzora koji se nalazi u gornjem uglu vetrobranskog stakla sa vozačke strane; možete oštetiti delove sistema. Garancija neće važiti za oštećene delove.*

### PREGRADE ZA ODLAGANJE

#### **MERE PREDOSTROŽNOSTI**

- Da bi ste izbegli moguću krađu, nemojte ostavljati vredne predmete u ovim odeljcima.
- U toku vožnje uvek dobro zatvorite sve odeljke. Nemojte gurati predmete u ove odeljke tako da posle ne mogu da se lepo zatvore

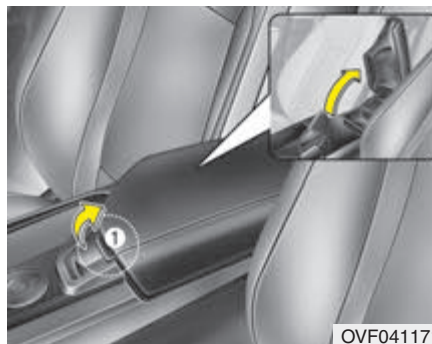

Centralna konzola

Da otvorite poklopac centralne konzole, podignite ručku na gore.(1)

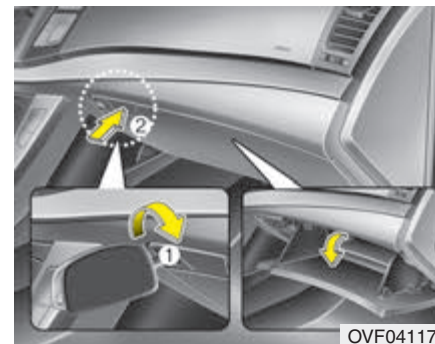

Kaseta za odlaganje sitnica

Vratanca kasete mogu da se zaključaju (i otključaju) ključem.(1) Da otvorite kasetu, povucite polugicu za otvaranje na samoj kaseti.

#### **UPOZORENJE – Zapaljive materije**

- Nemojte ostavljati upaljače za cigarete, plinske bočice niti bilo koju vrstu zapaljivih materija u vozilu. Ovi predmeti mogu lako da se zapale ili da eksplodiraju u vozilu ako duže vreme budu izloženi visokim temperaturama

#### **UPOZORENJE**

Da bi se izbegla mogućnost povreda u slučaju udesa ili naglog kočenja, vratanca kasete treba držati zatvorena dok je vozilo u pokretu

 **MERE PREDOSTROŽNOSTI**  
Nemojte duže držati hranu u kaseti za odlaganje

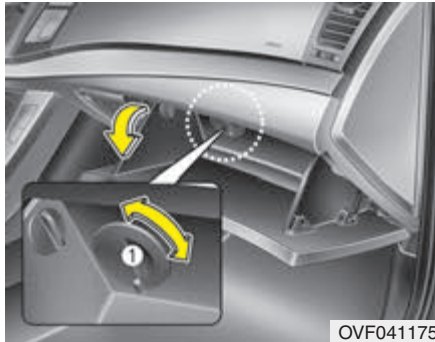

Pregrada za hladjenje (ako je vozilo opremljeno)

U kaseti za sitnice možete da hladite / grejete pića tako da otvorite/zatvorite ventil koji je ugrađen.

1. Uključite sistem klimatizacije
2. Otvorite ili zatvorite otvore ventilacije u pregradi (1)
3. Kada ne koristite pregradu, zatvorite otvor ventilacije (1)

**\* NAPOMENA**

Ukoliko predmetima koji se nalaze u pregradi zatvorite ventilacione otvore, smanjuje se efekat hladjenja.

**⚠ UPOZORENJE**

Nemojte ostavljati zamrznutu hranu u pregradi za hladjenje, jer rashladna temperatura pregrade za hladjenje nije dovoljna da održi svežinu zamznute hrane.

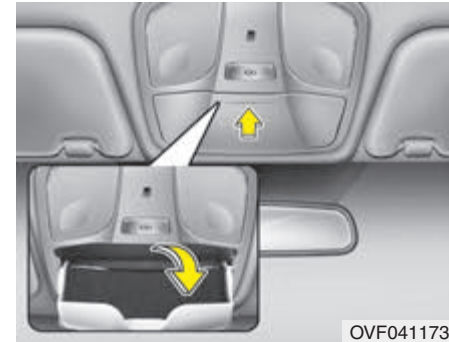

Pregrada za naočare (ako je vozilo opremljeno)

Da otvorite pregradu za naočare, pritisnite poklopac . Poklopac će se polagano otvoriti. Stavite svoje naočare u futrolu tako da stakla budu okrenuta napred. Zatvorite poklopac laganim pritiskom

**⚠ UPOZORENJE**

- Nemojte držati ništa osim naočara u pregradi za naočare. Prilikom naglog kočenja ili nesreće takvi predmeti mogu da budu izbačeni iz futrole za naočari i samim tim mogu da povrede putnike u vozilu.
- Ne otvarajte pregradu za naočare dok je vozilo u pokretu. Retrovizor bi mogao da bude blokiran kada otvorite kutiju za naočare

## Karakteristike vašeg vozila

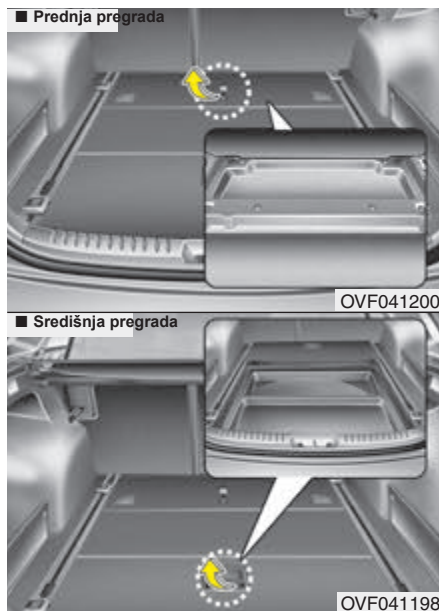

**Kutija u prtljažniku**  
(ako je vozilo oprmljeno)

U ovu kutiju možete da stavite komplet za prvu pomoć, reflektujući trougao, alat itd. Da bi ste otvorili poklopac, uhvatite ručku na poklopcu i povucite je na gore.

\* Stvarni izgled se može razlikovati od ilustracije.

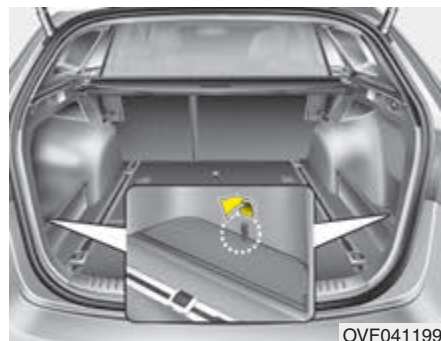

**Bočna kutija u prtljažniku**

U ovu kutiju možete da stavite komplet za prvu pomoć, reflektujući trougao, alat itd. Da bi ste otvorili poklopac, uhvatite ručku na poklopcu i povucite je na gore.

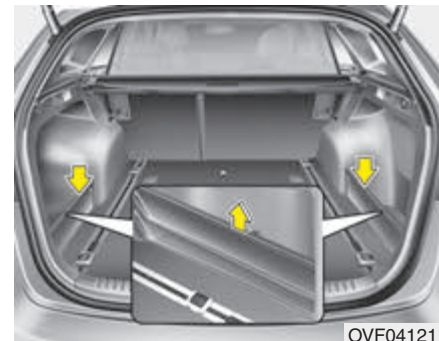

**Bočni graničnici u prtljažniku**

### \* NAPOMENA

Bočne graničnike u prtljažniku možete pomeriti ukoliko prevozite u prtljažniku neke duže predmete.

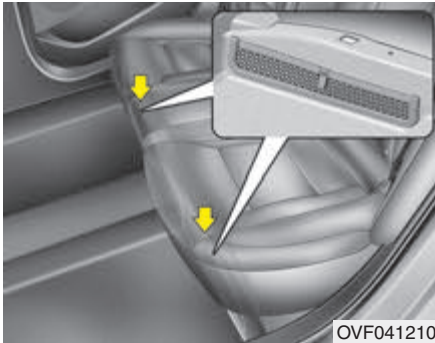

Džep za odlaganje sitnica na zadnjem sedištu (ako je vozilo opremljeno)



**UPOZORENJE**

Nemojte u ovaj džep odlagati teške i oštre predmete. U toku sudara mogu da ispadnu iz pregrade i povrede putnike.

### IUNUTRAŠNJE KARAKTERISTIKE



Upaljač za cigarete (ako je vozilo opremljeno)

Da bi mogao da se koristi upaljač za cigarete, kontakt ključ mora biti u položaju "ACC"- ili "ON"-uključeno.

Da bi ste koristili upaljač za cigarete gurnite upaljač do kraja u njegovo ležište. Kada je element ugrejan, upaljač će iskočiti u položaj "spreman".

Ukoliko je potrebno da zamenite upaljač za cigarete, koristite samo originalan HYUNDAI upaljač ili odobrenu vrstu zamene

#### **⚠ UPOZORENJE**

- Nemojte držati upaljač u ležištu nakon što ste ga zagrejali jer može doći do pregrevavanja.
- Ako upaljač sam ne iskoči nakon 30 sekundi, izvadite uložak upaljača iz utičnice (da se ne pregreje).

#### **⚠ MERE PREDOSTROŽNOSTI**

*U ležištu upaljača može se koristiti samo originalan Hyundai upaljač. Korišćenje drugih predmeta (kao što je brijač, vakumirane posude ili aparat za kafu) mogu da oštete ležište ili da prozrokuje kratak spoj*

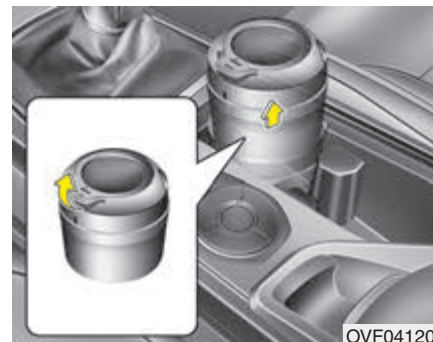

Pepeljara (ako je vozilo opremljeno)

Da koristite pepeljaru, otklopite poklopac pepeljare; za pranje i pražnjenje, pepeljaru izvadite iz ležišta

#### **⚠ UPOZORENJE – Upotreba pepeljare**

- Nemojte koristiti pepeljaru za odlaganje odpadaka.
- Ostavljanje upaljenih cigareta, šibica ili drugog zapaljivog materijala u pepeljaru može da izazove požar.

### Držač flaša i čaša

Čaše i male flaše sa napitcima mogu biti smeštene u ove držače

#### **!** UPOZORENJE – Vrele tečnosti

- Nemojte ostavljati nepoklopljene posude u kojima se nalazi vruća tečnost u držaču dok je vozilo u pokretu. Ako se prolije tečnost možete da vas ispečete, što može prouzrokovati gubitak kontrole nad vozilom
- Da smanjite rizik od povreda u slučaju naglog kočenja, nemojte ostavljati u držaču flaše, čaše, limenke i itd, ako nisu pričvršćene

#### **!** UPOZORENJE

Nemojte izlagati direktnoj sunčevoj toploti konzerve i flaše sa napitcima, i ne ostavljajte ih u zagrejanom automobilu, jer pod pritiskom mogu eksplodirati..

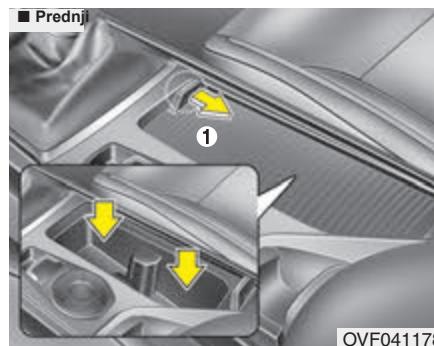

Prednji

Otvorite poklopac da koristite držač (1)

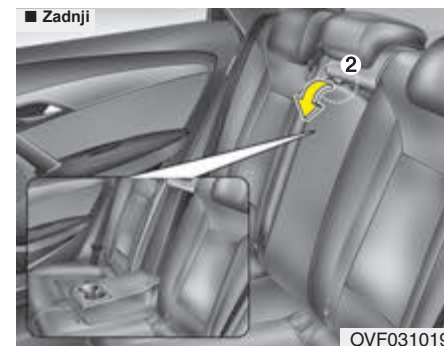

Zadnji

Spustite naslon za ruku da koristite držač (2)



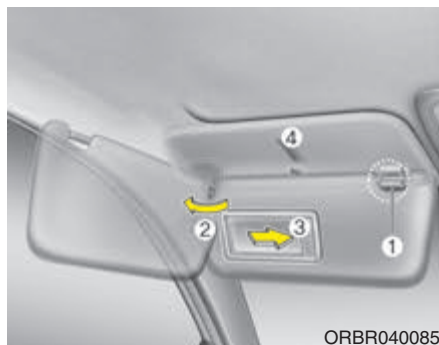

### Sunčni zaklon

Štiti od direktnih sunčevih zraka spreda i sa strane.

Da ga postavite u položaj, povucite ga na dole.

Da koristil štitnik na bočnom prozoru, povucite ga na dole, izvucite desni gornji kraj iz nosača (1) i zarotirajte ga u pravcu prozora (2).

Da koristite ogledalce, povucite ga na dole, poklopac ogledala (3) smaknite u stranu, svetlo će se upaliti.

Držač karata i tiketa i sl. je (4)



#### UPOZORENJE

Zbog vaše bezbednosti, prilikom korišćenja štitnika za sunce, ne dozvolite da vam vidno polje bude blokirano

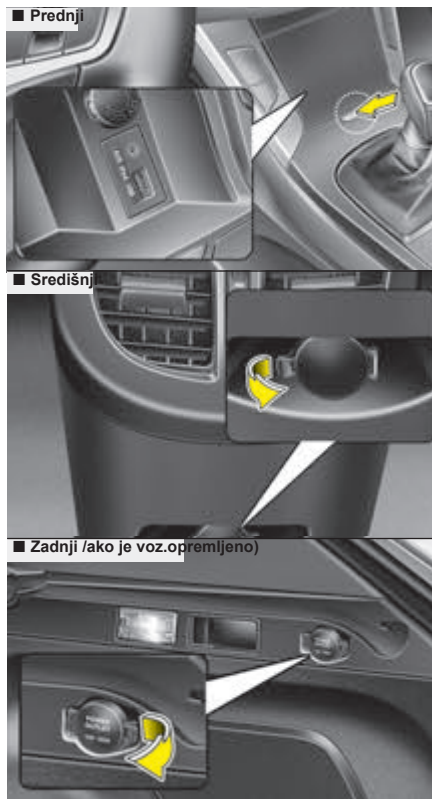

OVF041182/OVF041181/OVF041186

### Napajanje

Utičnica za napajanje pomoćnih uređaja je 12 V, DC. Možete je koristiti za napajanje mobilnih telefona i sl. uređaja. Uređaji ne smeju da troše više od 10 A, a dok motor radi



#### MERE PREDOSTROŽNOSTI

- Koristite ovaj uređaj za napajanje pomoćnih uređaja kada je motor uključen, a nakon završetka korišćenja izvadite utikač. Ukoliko se utičnice koriste kada motor ne radi ili ako ostavite električni uređaj uključen više sati to može dovesti do praznjenja baterije
- Koristite samo uređaje za 12V, koji ne troše više od 10 A.
- Podesite klima uređaj ili grejanje na najniži mogući nivo rada kada koristite napajanje pomoćnih uređaja.
- Zatvorite poklopac kada ne koristite ovaj uređaj.
- Neki električni uređaji mogu da izazovu oštećenje prilikom napajanja. Takvi uređaji mogu da proizvedu jak zvuk i grešku u radu u drugih električnih sistema ili uređaja koji se koriste u vozilu



**⚠ UPOZORENJE**

Nemojte stavljati prste i nemojte dodirivati sa mokrim rukama utičnicu - možete da doživite električni udar.



Aux, USB i iPod priključak (ako je vozilo opremljeno)

Ako Vaše vozilo ima aux (Auxiliary)/ili USB (Universal Serial Bus) priključak ili i-Pod priključak, možete da koristite ove priključke da povežete na aux priključak audio uređaje, na USB priključak USB štapiće, memorijske i i-Pod priključak za i-Pod

**\* NAPOMENA**

Kada koristite prenosni audio uređaj povezan na priključak za napajanje u vozilu, može se pojaviti buka tokom reprodukcije. Ako se ovo dogodi, koristite sopstveni izvor napajanja prenosnog audio uređaja.

\* iPod® je zaštićeni proizvod kompanije Apple Inc.



Držač za odeću

### **MERE PREDOSTROŽNOSTI**

Nemojte kačiti tešku odeću na držač, jer prekomerna težina može oštetiti držač

- Pažljivo otvarajte i zatvarajete vrata, jer vam se odeća i drugi predmeti mogu zaglaviti između okvira i panela vrata.

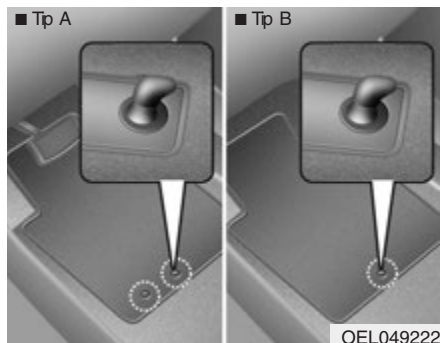

Držač(i) prednje patosnice (ako je vozilo opremljeno)

Ukoliko koristite patosnice, učvrstite ih za držače koji se nalaze na patosu vašeg vozila. Ovakvo fiksiranje patosnice se neće pomerati i ometati Vas u vožnji..

### **UPOZORENJE**

Sledećih koraka se pridržavajte uvek prilikom postavljanja podnih patosnica

- Dobro osigurajte i zakačite za držače u podu patosnice, pre pokretanja vozila.
- Nemojte koristiti patosnice koje nije moguće zakačiti za držače.
- Nemojte postavljati patosnice jednu preko druge. Koristite samo jednu patosnicu za postavljanje na pod automobile.
- Vaš automobil se isporučuje sa držačem patosnice na vozačevoj strani. Da bi te sprečili bilo kakvo klizanje patosnice koje bi vas omelo prilikom vožnje,

HYUNDAI preporučuje korišćenje originalnih patosnica za vaš automobil

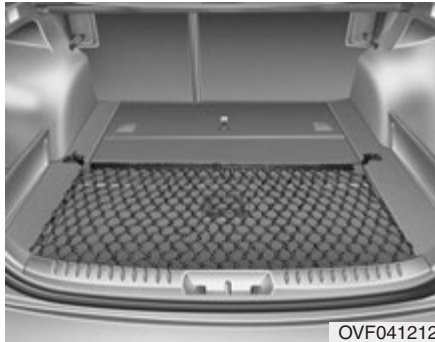

Mreža za prtljag (držač)  
(ako je vozilo opremljeno)

Da se predmeti u prtljažniku ne bi pomerali možete ih osigurati mrežom za prtljag, koju ćete učvrstiti na 4 tačke u prtljaku (držači se nalaze ispod prostirke prtljažnika) Ukoliko je vaše vozilo opremljeno mrežom za prtljag, postavite policu prtljažnika na poslednji najniži položaj, pre nego što osigurate prtljag mrežom. Ukoliko vaše vozilo nije opremljeno mrežom prtljaga, obratite se ovlašćenom Hyundai serviseru zbog dodatne nabavke i ugradnje iste

### \* NAPOMENA

Kada nosite teret na paktregeru, obratite pažnju da bude namešten tako da ne može da ošteti krov vozila.

### ! MERE PREDOSTROŽNOSTI

Da biste sprečili oštećenje vozila ili predmete koje prevozite, treba posebno biti pažljiv prilikom prevoza lomljivih ili kabastih predmeta u prtljažniku

### ! UPOZORENJE Sprečavanje povreda očiju

Ne zatežite previše mrežu za prtljag. **NIKADA NEMOJTE** biti licem ili telom u pravcu putanje zatezanja mreže. **NE KORISTITE** mrežu za prtljag kada postoje vidljivi zanci poabanosti ili oštećenja.



Polica prtljažnika (ako je vozilo opremljeno)

Ukoliko prevozite tovar u prtljažniku ili na zadnjem delu vozila, potrebno je da tovar odvojite ovom pregradom od dela gde su putnici. Ova pregrada je dizajnirana da zaštiti glave putnika od tereta koji se usleg sudara može pokrenuti.

Postoje 4 sigurnosne zakačke ove pregrade, i nalaza se sa obe strane vozila, iznad naslona za glavu putnika, kao i na podu vozila iza zadnji sedišta.



*Kako se koristi pregradna mreža*

1. Povucite mrežu pomoću ručice koja se nalazi na sredini mreže (1).
2. Razvucite mrežu (2).
3. Provcucite sigurnosnu kuku kroz veći otvor, skroz do kraja (3) u
4. Da je dodatno obezbedite, provucite mrežu i kroz manji otvor (4).
5. Jednom rukom, uhvatite zakačeni deo mreže, a drugom rukom zakačite drugi deo mreže na isti način.

### MERE PREDOSTROŽNOSTI

Budite pažljivi prilikom razvlačenja sigurnosne mreže da ne ogrebite bočne tapacirunge na vozilu.

Kada ne koristite zaštitnu mrežu:

1. Oslobodite sigurnosne kuke provlačenjem kroz veći otvor.
2. Spustite mrežu u svoje ležište S

### UPOZORENJE

- Nemojte dozvoliti da putnici sede na zadnjem sedištu ili u prtljažnom prostoru iza sigurnosne pregradne mreže.
- Nemojte dozvoliti da vam putnik sedi na srednjem zadnjem sedištu, ukoliko je sigurnosna pregradna mreža u upotrebi, jer mreža može ometati ispravan rad sigurnosnog pojasa srednjeg sedišta.
- Nemojte prevoziti teret višji od visine sigurnosne mreže. D
- Nemojte prevoziti teret koji prelazi visinu naslona sedišta, kako bi ste izbegli moguće povrede, čak i u slučaju kada se koristi sigurnosna mreža.
- Nemojte prevoziti teret čije su ivice oštre i koje mogu proći kroz otvore na mreži.
- Nemojte kačiti teške predmete niti postavljati teške predmete preko sigurnosne mreže.

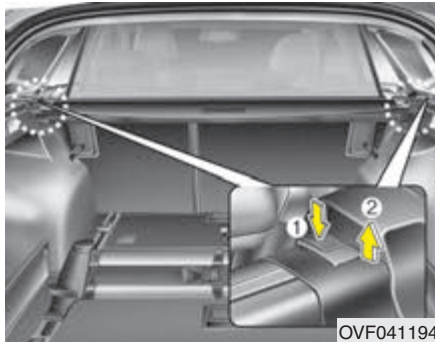

**Skidanje sigurnosne mreže**

1. Pritisnite sigurnosno dugme koje se nalazi sa obe strane vozila (1) |
2. Povucite mrežu ka spolja, dok držite pritisnuto sigurnosno dugme(2).

**\* NAPOMENA**

Prekrivka prtljažnika prvo mora biti skinuta, tek potom je moguće skinuti sigurnosnu mrežu..



**Bezbednosni zastor za prtljag (ako je vozilo opremljeno)**

Koristite bezbednosni zastor za prtljag kako bi ste prekrili stvari koje se nalze u Vašem prtljažniku

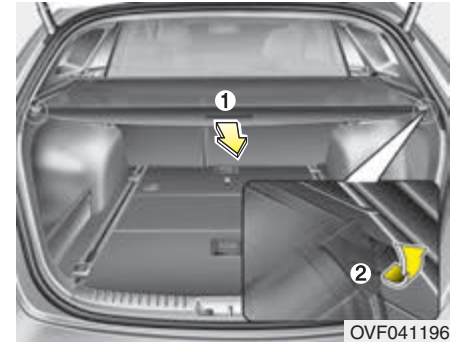

**Da bi ste koristili bezbednosni zastor za prtljag:**

1. povucite ručicu u nazad (1).
2. zakačite ivice na predviđene otvore(2)

**\* NAPOMENA**

Povucite bezbednosni zastor pomoću ručice koja se nalazi na sredini zastora, kako vam ne bi zstor ispao iz vodjica.

## Karakteristike vašeg vozila

Kada bezbednosni zastor nije u upotrebi:

1. postavite bezbednosni zastor za prtljag na donji deo prtljažnika, na ugao od oko 70 stepeni
2. Zastor će se automatski vratiti u ležište

### \* NAPOMENA

Bezbednosni zastor se možda neće vratiti automatski u ležište ukoliko zastor niste izvukli skroz do kraja i zatim otpustili. he cargo security screen may not auto



Skidanje sigurnosnog zastora za prtljag

1. Pritisnite sigurnosnu kačaljku (1).
2. Povucite vodjicu u nazad ka zadnjem delu vozila (2)
3. Povucite zastor ka spolja, dok držite pritisnuto sigurnosno dugme(3).

### ⚠ UPOZORENJE

- Nemojte da postavljate predmete na bezbednosni zastor za prtljag. Ti predmeti bi mogli da ulete u unutrašnjost vozila i povrede putnike ako dođe do sudara ili kočenja.
- Nemojte dozvoljavati nikome da se vozi u prtljažniku jer je on dizajniran da se u njemu prevozi prtljag.
- Održavajte ravnotežu vozila i postavite teret što je moguće više napred u prtljažniku.

### ⚠ MERE PREDOSTROŽNOSTI

Pošto bezbednosni zastor za prtljag može da bude oštećen ili deformisan, nemojte da stavljate prtljag na njega kada ga koristite

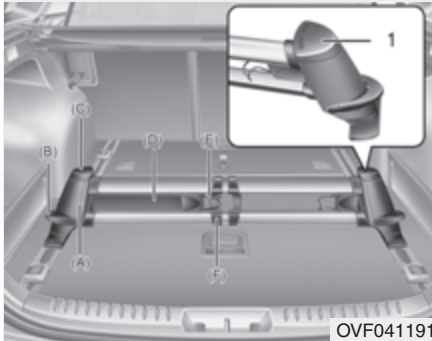

Sistem šina prtljažnika

Ovim sistemom se sprečava pomeranje prtljaga u prostoru za prtljag.

### Ugradjene pregradne šine nosača

- Postavite oba nosača na šine (A)
- Da pomerite pregradnu šinu, stavite ruku sa strane nosača i povucite polugu šine na dole (B)
- Dobro fiksirajte nosače šina.
- Da oslobodite sigurnosnu traku, povucite na gore, gornji deo nosača (1) u levu stranu(C) ili u desnu stranu dok ne čujete zvučno „klik,,.
- Sada traku možete osloboditi iz ležišta(D) i njom osigurati vaš prtljag i traku dodatno zakačite sigurnosnom kukom (E) kroz središnji deo nosača (F)
- Vaš prtljag možete osigurati i drugom sigurnosnom kačaljkom , tako što ćete sigurnosne kačaljke zakačiti jednu kroz drugu.
- Pobrinite se da gornji deo nosača(C) dobro nalegne u ležište (1)T



### MERE PREDOSTROŽNOSTI

- *Pregradne šine moraju uvek biti postavljane ili demontirane simultanim kačanjem/raskačinjnjem sa nosača.*
- *Maksimalan dozvoljen tovar : 30 kg sa jednim sigurnosnim pojasem  
40 kg sa dva sigurnosna pojasa*

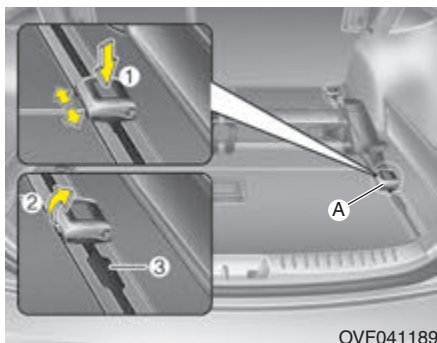

**Postavljanje kopče na šinu nosač**

- Postavite kopču (A) u ležište koje se postavlja na šinu (3).
- Da pomerite kopču pritisnite dugme (1) i povlačite je po šini
- Dobro pričvrstite kopču u ležište
- Da fiksirate prtljag izvucite sigurnosnu kuku (2) iz sredine prtljažnog prostora.
- Sada možete postaviti nosač, i osigurati prtljag sigurnosnom trakom
- Ova kopča se ne može koristiti ukoliko spada sa šina nosača (3).



### **MERE PREDOSTROŽNOSTI**

**Maksimalno opterećenje pojedinačne kopče šine nosača: do 150 kg**



## SPOLJAŠNJE KARAKTERISTIKE

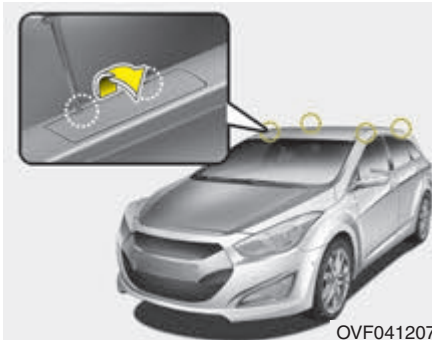

Montiranje nosača za krovni prtljažnik (ako je ugrađeno)

Za montiranje i skidanje krovnog prtljažnika možete koristiti nosače i poklopce na krovu. Kada montirate nosač na krov, uvek pratite sledeći postupak: 1. Stavite tanki alat (novčić ili hvataljku s ravnom oštricom) u priključno mesto i gurnite klizac poklopca prema strelici koja se nalazi na poklopcu.

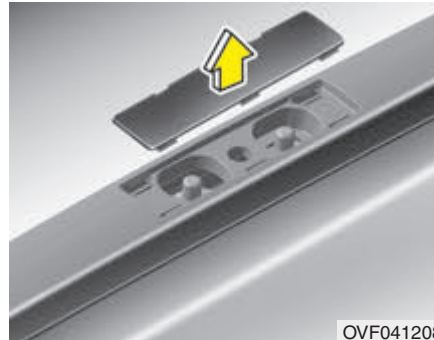

2. Nakon upotrebe, vratite poklopce na svoje mesto, obrnutim redosledom

### UPOZORENJE

Koristite novčić ili predmet sa ravnom oštricom kada skidate poklopac s krovnog nosača. Nemojte pokušavati da poklopac skinete nohtima, jer bi ste tako mogli da se povredite

### NAPOMENA

• Kada prevozite teret na paktregeru, obratite pažnju da bude namešten tako da ne može da ošteti krovni prozor vozila

### MERE PREDOSTROŽNOSTI

- Kada nosite teret na paktregeru obratite pažnju da bude namešten tako da ne može da ošteti krov vozila.
- Kada su veliki predmeti smešteni na paktreger, vodite računa da njihove dimenzije ne premašuju širinu, odnosno dužinu krova vozila.

### UPOZORENJE

- Centar mase vozila biće višji u odnosu na zemlju kada je vozilo opterećeno teretom na krovnom nosaču. Izbegavajte naglo startovanje, naglo kočenje, oštre krivine, oštre manevre ili velike brzine koje bi mogle da dovedu do gubitka kontrole nad vozilom ili prevrtanja, što bi moglo da dovede do teških telesnih povreda.
- Uvek vozite sporije i pažljivije ulazite u krivine kada je vozilo opterećeno teretom na pakregeru. Jaka strujanja vazduha, uzrokovana vozilima koja prolaze pored vas ili prirodnim uzrocima, mogu proizvesti iznenadan pritisak na teret koji se nalazi na krovnom prtljažniku. Ovo je posebno primetno kada prevozite velike i kabaste predmete kao što su drveni paneli ili dušeci koji bi mogli da se otkace sa nosača i prouzrokuju štetu na vašem vozilu ili drugim vozilima u vašoj blizini.
- Da bi ste ovo sprečili, često proveravajte, pre ili u toku vožnje, da li su predmeti na nosaču sigurno pričvršćeni.

### AUDIO SISTEM

#### \* NAPOMENA

Ukoliko naknadno ugradjujete HID farove, audio I elektronski uređaji vašeg automobila mogu biti oštećeni



**Antena**  
**Krovnna antena**

Vaše vozilo ima antenu za prijem AM i FM radio talasa. Antena može da se demontira. Da bi ste demontirali antenu, okrećite je u smeru suprotnom od smeru kazaljki na časovniku. Da bi ste montirali antenu ponovo – okrećite antenu u smeru kazaljki na časovniku

#### **⚠ MERE PEDOSTROŽNOSTI**

- Pre vožnje, odnosno pre ulaska vozila na mesto niže visine, skinite antenu.
- Pre pranja vozila u automatskoj perionici skinite antenu, kako se ne bi oštetila.
- Kada budete ponovo stavljali antenu, važno je da bude dobro zategnuta, i postavljena u vertikalni položaj radi što boljeg prijema. Takođe, antenu možete skinuti kada parkirajte vozilo ili kada na krov postavljate nosače prtljaga ili druge predmete.
- Ukoliko na krovnom prtljažniku imate prtljag ili druge predmete, nemojte ih postavljati blizu antene da ne bi ometali prijem.



OVF041183

### Daljinsko upravljanje audio sistemom (ako je vozilo opremljeno)

Komande za daljinsko upravljanje audio sistemom koje se nalaze na kolu upravljača služe za podsticanje bezbedne vožnje.



#### **MERE PREDOSTROŽNOSTI**

Nemojte pritiskati komande audio sistema istovremeno.

### **RADA( MODE) (1) ODABIR REŽIMA**

Pritisnite ovo dugme za odabir radio prijemnika i kompakt disk plejera

### **VOL (+ / -) (2) dugme za jačinu zvuka**

- Pritisnite ovo dugme (+) da pojačate jačinu zvuka.
- Pritisnite ovo dugme (-) da smanjite jačinu zvuka

### **SEEK ( ^ / v ) (3)**

Pritisnete SEEK/PRESET dugme na 0.8 sekundi ili na duže, ono će imati sledeću funkciju:

### **RADIO prijemnik**

Radi kao dugme za automatsku pretragu (AUTO SEEK) radio frekvencija dok ne otpustite dugme

### **CDP -Plejer kompakt diskova**

Imaće funkciju FF/REW premotavanje kompakt diskova napred ili nazad

### **CDC Plejer kompakt diskova**

Plejer kompakt diskova Imaće funkciju - snimak napred/ nazad ( TRACK UP/ DOWN )

Ukoliko pritisnete SEEK/PRESETdugme na manje od 0.8 sekundi imaće sledeću funkciju u svakom režimu rada

### **RADIO prijemnik**

Imaće funkciju za memorisanje željenih radio stanica

### **CDP Plejer kompakt diskova**

Plejer kompakt diskova Imaće funkciju - snimak napred/ nazad ( TRACK UP/ DOWN )

### **CDC Plejer kompakt diskova**

Plejer kompakt diskova, Imaće funkciju - snimak napred / nazad ( TRACK UP/ DOWN )

Detaljnija objašnjenja su na stranicama koje slede.

### Prijem FM radio talasa

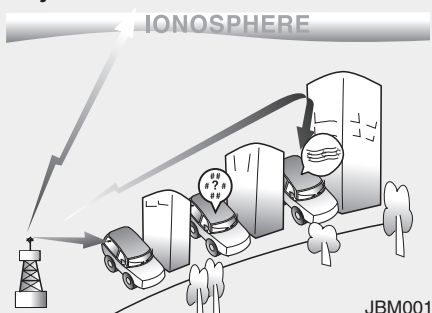

### Kako radi audio sistem u kolima

AM (MW, LW) i FM radio signali se emituju sa visokih predajnika u vašem gradu. Radio antena na vašim kolima ih hvata i prenosi, a radio prijemnik šalje do zvučnika. Kada jak radio signal dolazi do vaših kola, precizna izvedba vašeg audio sistema obezbeđuje visoko kvalitetnu reprodukciju. Međutim, u nekim slučajevima signal koji dolazi do vaših kola nije jak ili nije jasan. Tomože biti usled puno faktora kao što su udaljenost od radio stanice, blizina drugih jakih stanica, prisustvo zgrada, mostova i drugih prepreka koje ometaju prijem

### Prijem AM radio talasa

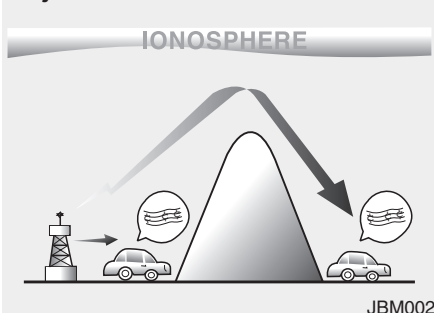

### Prijem AM(MW, LW) radio talasa

Prijem AM (MW, LW) signala je obično bolji od prijema FM signala. To je zato što se AM (MW, LW) radio talasi prenose na nižoj frekvenciji. Ti dugi niskofrekventni talasi mogu da prate zakrivljenost zemlje i ne putuju ravno u jonosferu. Pored toga, oni obilaze prepreke tako da mogu da obezbede bolje signale..

### FM radio stanice

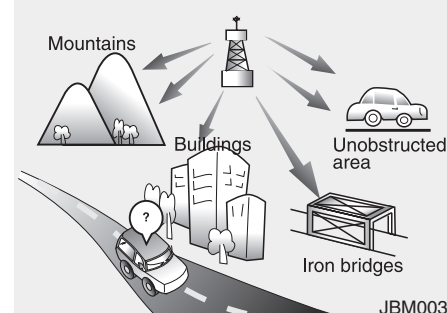

### Prijem FM radio talasa

FM signali se prenose na višoj frekvenciji i ne savijaju se da bi pratili površinu zemlje. Zbog toga, FM signali obično počinju da se gube na kratkoj udaljenosti od stanice. Na FM signale takođe lako utiču zgrade, planine i druge prepreke. To vas može navesti da pomislite da postoji problem u vašem radio aparatu. Sledeće pojave su normalne i ne ukazuju na probleme sa radio prijemnikom:

## Karakteristike Vašeg vozila

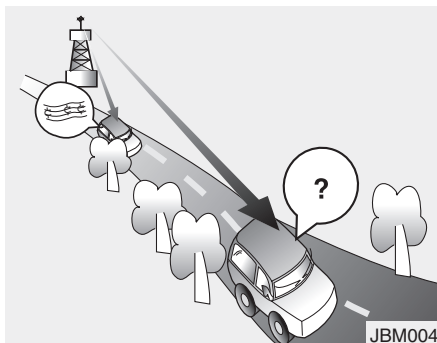

- Slabljenje (gubljenje) signala - Kako se udaljavate od radio stanice, signal počinje da slabi i zvuk počinje da se gubi. Kada se to desi, predlažemo da odaberete neku drugu radio stanicu.
- Pulsirajući /Statički šumovi – slab prijem FM signala ili velike prepreke između predajnika i vašeg radio aparata mogu da poremete signal koji onda prouzrokuje pulsirajuće ili statičke šumove. Smanjivanje nivoa frekvencije može da ublaži ovaj efekat dok se smetnje ne rasčiste.

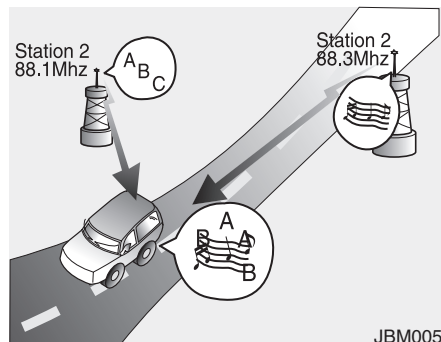

- Mešanje stanica
  - Kako FM signal slabi, može se dogoditi da se meša sa drugom snažnijim signalom približno iste frekvencije. Ovo se dešava iz razloga, jer je radio prijemnik programiran tako da auto-matski prebaci na prijem najčistijeg signala. Ako se to desi, odaberite drugu stanicu koja ima jači signal.
  - Poklapanje signala sa više putanja – Radio signali koji dolaze iz više pravaca mogu da prouzrokuju poremećaj prijema ili pulsiranje signala. To može prouzrokovati direktan i reflektujući signal sa iste stanice ili signali sa dve stanice bliskih frekvencija. Ako se to desi, odaberite drugu stanicu dok smetnje ne prođu.

### Upotreba mobilnog telefona ili radio stanice

Kada se mobilni telefon koristi u vozilu, može da izazove šumove kod audio opreme. To ne znači da nešto nije u redu sa audio opremom. U takvim slučajevima, koristite mobilni telefon na mestu koje je udaljeno od audio opreme

#### ⚠ MERE PREDOSTROŽNOSTI

*Kada se koristi komunikacioni sistem kao što je mobilni telefon ili radio veza u vozilu, posebna spoljašnja antena mora da se montira. Kada se ti sistemi koriste samo preko interne antene mogu da se mešaju sa električnim sistemom vozila i nepovoljno utiču na bezbedan rad vozila.*

#### ⚠ UPOZORENJE

**Ne koristite mobilni telefon dok vozite.**  
Uvek zaustavite vozilo na bezbednom mestu da biste koristili mobilni telefon

### Održavanje diskova

- Ako je temperatura u vozilu pre-visoka, pre upotrebe audio sistema, otvorite malo prozore radi ventilacije.
- Kopiranje i upotreba MP3/ WMA datoteka bez dopuštenja je zabranjeno (ako je opremljeno sa M445 /M446, koristite samo CD-DA). Koristite samo diskove koji su proizvedeni legalnim sredstvima.
- Na kompakt diskove nemojte nanosti agresivna sredstva za čišćenje kao što su benzin ili razređivač, već koristite magnetske sprejeve namenjene analognim diskovima.
- Da biste sprečili oštećenja površine diskova, držite ih isključivo za rubove ili za središnji deo
- Očistite površinu diska mekom krpom pre nego što stavite disk u CD player (brišite od sredine prema ivici.
- Nemojte stavljati nikakve druge predmete u CD player (nemojte stavljati dva CD-a istovremeno).
- Nemojte oštetiti ivice diska lepljenjem papirića ili selotejpa na njih.

Nakon upotrebe držite CD-ove u njihovim omotima da se ne bi izgubili ili isprljali

Zavisno od tipa uređaja CD-R/CDRW CDs, neki CDi neće raditi u svim player-ima ili će raditi s poteškoćama, što zavisi od proizvođača, odnosno od načina snimanja. Ako nastavite da koristite takve CD, može doći do kvara audio sistema u vašem vozilu.

**\*NAPOMENA - Reprodukija nekompatibilnih audio CD sa zaštitom**

Neki kompakt diskovi su zaštićeni od kopiranja koji na način koji je u skladu sa međunarodnim CD standardima (crvena knjiga) i može se desiti da neće raditi u vašem plejeru. Imajte u vidu da ukoliko pokušavate da puštate CD sa zaštitom, i ako CD ne radi ispravno, u kvaru je CD, a ne CD plejer.

■ CD Plejer : AC100DFE/AC110DFE



■ CD Changer : AC600DFE/AC610DFE



\*Logo Bluetooth neće biti napisan na uređaju ukoliko Bluetooth® funkcije nisu podržane ® f





Korišćenje RADIO prijemnika, SETUP, VOLUME i AUDIO CONTROL

## 1. **FM** Dugme

Dugme FM/AM služi za odabir prijema FM i AM. radio talasa, dole se nalaze putanje biranja talasa sistema, od FM do AM radio talasa i nazad na FM talase. FM1 → FM1 → FM

## 2. **AM** Dugme

služi za odabir prijema AM. radio talasa, dole se nalaze putanje biranja talasa sistema, AM dradio talasa i nazad na LCD ekranu. AM → AMA

## 3. **TA** Dugme

Obaveštenja o saobraćaju u režimu rada radio prijemnika CD, ili AUX

## 4. **SEEK** Dugme

- Pritiskom na **SEEK TRACK** ↑ automatski ide na stanicu sa nižom frekvencijom.
- Pritiskom na **SEEK TRACK** ↓ automatski ide na sledeću stanicu sa višom frekvencijom.

## 5. **Power** i **Volume** dugme

- Uključuje / isključuje audio sistem, kada je kontakt brava u položaju ACC ili ON
- Obrtanjem točkića u smeru kazaljke na časovniku, pojačavate jačinu zvuka, u obrnutom smeru, smanjujete jačinu zvuka.

- U zavisnosti od modela sistema; kada kontakt brava nije u ACC i ON, poruka "Battery discharge" - baterija se prazni će biti ispisana na ekranu LCD nakon 10 sekundi od uključjenja. Nakon rada od 1 časa, automatski će se isključiti



## 6. PRESET Dugmad

- Pritiskom na **1** do **6** dugmad na manje od 0.8 sekundi, radio stanica koju ste ranije memorisali na svakom broju ponaosob, će biti reprodukovana

Pritisnite **1** ~ **6** dugmad na duže od 0.8 sekundi, memorisaćete stanicu koju trenutno reprodukuje sistem. Zvučno bip potvrđuje memorisanje.



## 7. **AST** Dugme (AUTO STORE)

kada pritisnete ovo dugme, sistem automatski bira stanice sa dobrim prijemom signala i memoriše na PRESET dugmad **1** do **6**. Svirae stanica iz PRESET 1. Ukoliko nije memorisan ni jedan kanal, svirae stanica pre pritiska na AST dugme.

Na nekim modellima, memorisanje će biti urađeno samo na FM području i to na PRESET 1 do 6. Na drugim, moguće je memorisanje i AM stanica.

## 8. **DARK** dugme

Uključuje ili isključuje osvetljenje ekrana

## Karakteristike Vašeg vozila



### 9. **PTY** Dugme

Sa dugmetom **PTY FOLDER** pretražujete PTY u programima sa **RDS** (radio stanica šalje različite informacije u radio programu).

Sa dugmetom **PTY FOLDER** pretražujete PTY u programima sa **RDS** (radio stanica šalje različite informacije u radio programu).

### 10. **SETUP** Dugme

Pritisnite ovo dugme kada želite da idete u režim podešavanja (set up).

Na ekranu, zatim pritiskom na **SETUP** dugme, birate detaljanu listu podešavanja. Svaki ekran, lista je dugračijija



### SCROLL

Odaberite da li će dugački nazivi datoteka biti prikazani neprekidno(On) ili samo jedan put (Off).



### Automatsko podešavanje jačine zvuka u zavisnosti od brzine vozila

Odaberite SDVC funkciju On ili Off.

ON = jačina zvuka se automatski podešava u zavisnosti od brzine kojom se vozilo kreće



### MEDIA

Odaberite način prikaza informacija o MP3 datotekama: Odaberite između "Folder/File" ili "Artist/Title" = ime izvođača/naslov pesme.

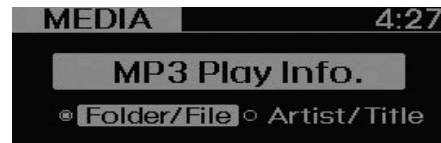

### RDS (ako je dostupno u etru)

RDS meni sadrži podmeni = Vesti/AF/Region/TA jačina



### NEWS (NEWS MENU omogućena funkcija u RDS režimu rada )

Automatski uključuje prijem vesti u položaju ON ili poništava prijem u položaju OFF.



## AF (AF MENU u RDS režimu rada )

ON = Uklučen je automatski odabir iste stanice (koju slušamo) ali sa drugom, alternativnom frekvencijom radi boljeg prijema.



## TA VOL.(TA VOL. u RDS režimu rada )

Informacije o sobračaju, ako ih ima, prekidaju radio program podešenom jačinom zvuka



## REGION (REGION MENU u RDS režimu)

Izaberite da li želite očitavanje šifre REGIONA (ON) ili ne (OFF) kada radio prijemnik u režimu rada AF (traži istu stanicu ali druge frekvence radi boljeg prijema) i automatski se prilagođava vestima u saobraćaju prema regionu u kome se nalazite. Ukoliko je AUTO funkcija odabrana prelazak na AF režim rada se automatski uključuje preko PI statusa prijema



## ČASOVNIK

Odaberite časovnik za ulazak u podmeni (12/24Hr., Auto, Time)



## 12/24 Hr.

Odaberite format prikaza na časovniku "12/24 Hr." da uđete u podmeni TIME



## Auto

"Auto" = automatsko podešavanje časovnika pomoću RDS signala sa radio stanica



## Time

Vreme na časovniku podešavajte pomeranjem . Podesite časove, potvrdite pritiskom na točič . Podesite minute, potvrdite pritiskom na točkić. Pritisnite duže od 0.8 s dugme **SETUP**, dok je sistem isključen (OFF) i učičete automatski u podešavanje časovnika.

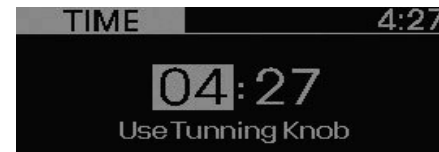

## PHONE (ako je vozilo opremljeno)

Odaberite ovu funkciju za pristup podešavanjima za telefon. Detaljnija objašnjenje u odeljku "BLUETOOTH PODEŠAVANJA"





\* "PHONE" meniju neće biti moguće pristupiti ukoliko audio sistem ne podržava "Bluetooth" funkcije

## Karakteristike Vašeg vozila





### 11. Točkić

Pritisnite , uključite ekran, zarotirajte dugme  da uđete u meni za podešavanje. Izbor u meniju će biti po redosledu:

BASS -- MIDDLE -- TREBLE -- FADER --  
BALANCE

### BASS kontrola, podešavanje

Pritisnite  i zarotirajte  dugme da podesite područje bas tonova.



 zarotirajte u smeru kazaljke na časovniku da pojačate bas i obratno.

Opseg skale za podešavanje je od: max +10 do min - 10.

BASS -1 --- BASS 0 --- BASS +1

←



### MIDDLE kontrola, podešavanje

Pritisnite  i zarotirajte  dugme da podesite područje tonova srednjeg frekventnog opsega.

 zarotirajte u smeru kazaljke na časovniku da pojačate srednji opseg i obratno. Opseg skale za podešavanje je od: max +10 do min - 10.

MIDDLE -1 --- MIDDLE 0 --- MIDDLE +1

### TREBLE kontrola, podešavanje



Pritisnite  i zarotirajte  dugme da podesite područje tonova visokog frekventnog opsega.

 zarotirajte u smeru kazaljke na časovniku da pojačate tonove visokog opsega i obratno.

Opseg skale za podešavanje je od: max +10 do min - 10.

TREBLE -1 --- TREBLE 0 --- TREBLE +1

### FADER kontrola, podešavanje



Pritisnite  i zarotirajte  dugme da podesite odnos jačine zvuka napred / nazad.

 zarotirajte u smeru kazaljke na časovniku da pojačate nivo zvuka u prednjim zvučnicima i obratno.

Opseg skale za podešavanje je F=10 / R=10 tj F=napred, R=nazad

FADER F=1 --- FADER F=R --- FADER R=1

### BALANS kontrola, podešavanje

Pritisnite  i zarotirajte  dugme da podesite odnos jačine zvuka levo / desno.

 zarotirajte u smeru kazaljke na časovniku da smanjite jačinu zvuka na levom kanalu i obratno.

Opseg skale za podešavanje je L=10 / R=10 tj L=levo, R=desno

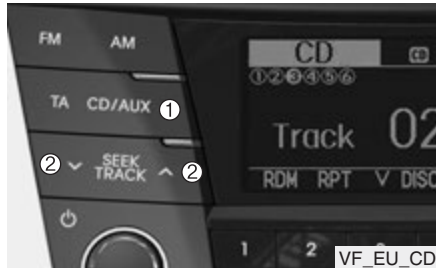

## Korišćenje CD plejera

### 1. **CD/AUX** Dugme (CD)

Ukoliko je CD u plejeru, audio sistem ide u CD režim rada, svira CD. Ukoliko u plejeru nema CD, da ekranu će 3 sekunde biti ispisano "No Media". Sistem će se vratiti u prethodni režim rada"

### 2. **TRACK** Dugme

Pritisnite **SEEK TRACK** dugme kraće od 0.8 s, sviraće tekuća pesma od početka

Pritisnite **SEEK TRACK** dugme, kraće od 0.8 s, a zatim, pritisnite ponovo, sviraće pesma koja je prethodila tekućoj.

Pritisnite **SEEK TRACK** dugme na 0.8 s ili duže, i počeće pretraga povećanom brzinom u nazad tekuće pesme

Pritisnite **SEEK TRACK** dugme, kraće od 0.8 s, da krene reprodukcija pesme koja sledi

Pritisnite **SEEK TRACK** dugme na 0.8 s ili duže, i počeće pretraga povećanom brzinom u napred tekuće pesme



### 3. **1** Dugme (RANDOM)

Pritisnite ovo dugme kraće od 0.8 s za aktiviranje 'RDM' opcije, i na duže od 0.8 s. za aktiviranje 'ALL RDM' opcije

- RDM: Samo zapisi koji se nalaze u folderima na disku će biti pušteni nasumično odabranim redosledom.
- ALL RDM(MP3/WMA ): Svi fajlovi koji se nalaze na disku će biti pušteni nasumično odabranim redosledom.

### 4. **2** Dugme (REPEAT)

Pritisnite dugme kraće od 0.8 s, da bi ste aktivirali 'RPT' način rada; Pritisnite dugme duže od 0.8 s da biste aktivirali 'FLD RPT' način rada.

RPT: Samo zapisi koji se nalaze na disku će biti pušteni ponovo.

FLD RPT(Samo MP3/WMA): samo fajlovi koji se nalazeu folderu će biti pušteni ponovo.

### 5. **5** Dugme (SCAN)

Pušta svaku pesmu sa CD na 10 s. Za ponštavanje SCAN funkcije, ponovo pritisnite dugme.

### 6. **DISC** (CD changer)

Preset **3** menja disk. Uzima prethodni.

Preset **4** menja disk. Uzima sledeći.



### 7. **INFO** Dugme

Prikazuje informacije o pesmi koju trenutno slušate.

- Audio CD: Disc Title (naziv diska)/ Artist (izvođač), Track Title (naziv pesme) / Artist, Total Track (ukupan broj pesama).
- MP3 CD: File Name (naziv fajla), Title (naslov), Artist (izvođač), Album, Folder, Total Files (ukupan broj fajlova). Ove informacije neće biti prikazane ukoliko ih nema na CD.

### 8. **FOLDER** Dugme

- Pritisnite **PTY FOLDER** dugme za ulazak u poddirektorijum foldera iz kojeg je tekuća pesma. Na ekranu će ispisati naslov 1. pesme. Pritisnite dugme **▶** da potvrdite prelazak u podfolder; da započne reprodukcija 1. pesme iz njega.
- Pritisnite dugme **PTY FOLDER** da izađete iz podfoldera. Na ekranu će ispisati naslov 1. pesme foldera.

Pritisnite **▶** točkić za prelistavanje direktorijuma. Sadržaj očitavate na ekranu.

### 9. **▶** i **▶** Dugme

Okretanjem točkića u smeru kretanja kazaljki na časovniku ili u kontra smeru možete prelistavati pesme koje prethode pesmi koju trenutno slušate, ili koje slede.

Pritiskom na točkić, bez okretanja, prebacujete sistem u AUDIO režim rada .



### 10. Dugme za izbacivanje CD

-Pritisnite **▶** dugme na manje od 0.8 s, reprodukcija prestaje, iz šaržera izlazi CD koji trenutno slušate. Ovo dugme radi i kada je kontakt brava u položaju OFF

- **ALL EJECT (Izbaci sve )**(za tip CD

**AC600DFE/ AC610DFE)**

Pritisnite dugme na duže od 0.8 s da iz šaržera izvadite sve diskove, po redosledu kako su stavljeni u sistem.

### 11. Otvor za stavljanje komakt diskova

Kontakta brava da se nalazi u položaju ACC ili ON; ubacite CD sa etiketom okrenutom na gore i polako gurnite CD. Audio sistem se automatski prebacuje na CD način rada i počinje sa reprodukcijom CD.

Ako je audio sistem isključen, on će se automatski uključiti kada ubacite CD disk u uređaj.

- Ovaj CD plejer podržava kompakt diskove od 12cm, CD-DA (Audio CD) ili ISO data-CD (MP3 CD).

- Ako u plejer stavite UDF data-CD ili npr. DVD, na ekranu će se pojaviti poruka:

“Reading Error” i CD će biti izbačen iz uređaja.

### 12. CD Indicator (CD Player : AC100 DFE / AC110DFE)

Kada se kontakt ključ nalazi u položaju ACC ili ON, ukoliko je kompakt disk u šaržeru, svetlo će goreti. Kada u plejeru nema CD svetlo neće goreti.



#### **NERA PREDOSTROŽNOSTI**

**Ukoliko pokazivač, sijalica o prisustvu CD u uređaju svetli, ne ubacujte CD u uređaj**



### 13. **LOAD** Dugme (Za CD Changer : AC600DFE/AC610DFC)

Pritisnite **LOAD** dugme da ubacite u šaržer komp.diskove na sva slobodna mesta CDC deka (1~6).

Pritisnite ovo dugme **LOAD** na duže od 2 s da ubacite kompakt diskove na sva slobodna mesta deka. Poslednje ubačeni CD će biti re-produkovan. Sistem će automatski obustaviti dalje ubacivanje diskova, tako što će 10 sekundi obustaviti rad sistema.

### NAPOMENA:

Redosled puštanja fajlova (foldera):

1.Redosled puštanja pesama c<sup>1</sup> ① do ⑭ po sekvencama.

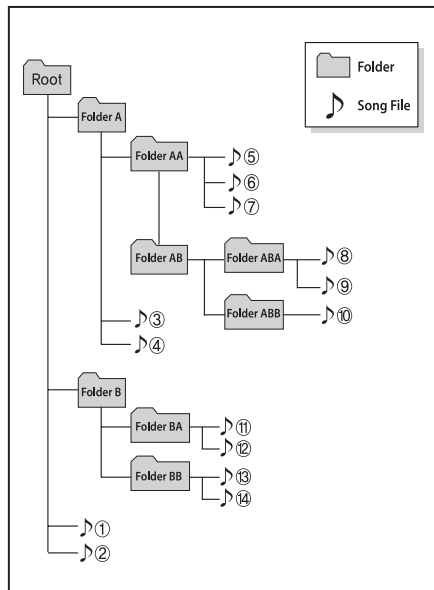

### 2. Redosled puštanja foldera:

\* Ako je neki folder prazan, on neće biti prikazan na ekranu

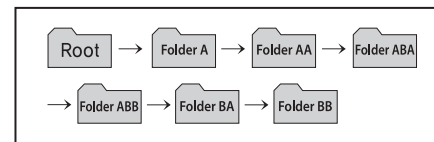

### **MERE PREDOSTROŽNOSTI – korišćenje USB uređaja**

- Za upotrebu USB uređaja, proverite da uređaj nije instaliran pre pokretanja vozila i instalirajte ga tek nakon što pokrenete vozilo.
- Ako pokrenete vozilo dok je USB uređaj instaliran, može doći do oštećenja USB uređaja. (USB uređaji su veoma osetljivi na promene napajanja.)
- Ako se vozilo pokrene ili zaustavi dok je uređaj instaliran, USB možda neće raditi.
- Takođe je moguće da USB uređaj ne emituje MP3 ili WMA fajlove 1) MP3 fajlovi mogu da se emituju samo ako je stopa kompresije između 8Kbps-320Kbps.
- 2) WMA fajlovi mogu da se emituju samo ako je stopa kompresije između 8Kbps-320Kbps .
- Obratite pažnju na statički elektricitet svaki put kada postavljate USB uređaj.

(Nastavlja se)

(Nastavak)

- Kodirani MP3 PLAYER neće biti prepoznat.
  - U zavisnosti od stanja USB uređaja, zavisi i njegovo prepoznavanje.
  - Ako na USB uređaju sektor VHPTTL nije 512 BYTE niti 2048 BYTE, tada uređaj neće biti prepoznat.
  - Koristite samo USB uređaje formatirane na FAT 12/16/32.
  - USB uređaj bez autorizacije neće biti prepoznat.
  - Proverite da terminal za spajanje USB uređaja ne dođe u kontak sa ljudskim telom ili nekim drugim predmetom..
  - Ako više puta za redom uključite i isključite uređaj u kratkom razdoblju može doći do oštećenja uređaja.
  - Prilikom priključivanja i odspajanja USB uređaja može se čuti čudan zvuk
- (nastavlja se)

(Nastavak )

- Ukoliko isključite USB uređaj tokom emitovanja, može doći do oštećenja odnosno kvara.
- U zavisnosti od tipa i kapaciteta USB uređaja ili tipu informacija koje su na njemu sačuvane, menja se i vreme koje će biti potrebno da uređaj bude prepoznat.
- Nemojte koristiti USB uređaj u druge svrhe osim za emitovanje muzike.
- Reprodukovanje video zapisa preko USB uređaja nije podržano.
- Upotreba dodatne opreme za USB kao što su punjači ili gre-jači koji koriste USB I/F mogu da smanje učinak uređaja i da prouzrokuju razne probleme.

(nastavlja se)



### *(Nastavak )*

- *Ukoliko imate USB hub uređaj dodatno kupljen, audio sistem automobila možda neće biti prepoznat. U tom slučaju povežite uređaj na terminal za multimediju.*
  - *Ako je USB uređaj podeljen na logičke drajvove, audio sistem u vozilu će prepoznati samo muzičke fajlove koji se nalaze na drajvu sa najvišim prioriteto*
  - *Uređaji kao što su USB flaš čitač memorije (ili CF, SD, microSD, itd.) ili eksterni hard disk sistem možda neće biti prepoznati*
  - *Napajanje preko USB uređaja ne podržavaju svi mobilni telefoni. Specijalan kabal za povezivanje Ipod uređaja u automobilu je neophodan (prodaje se odvojeno)*
  - *Samo standardni USB uređaji mogu biti prepoznati u audio sistemu.*
  - *Podaci sa USB memorije mogu biti izgubljeni prilikom korišćenja USB. Preporučujemo vam da sačuvate važne podatke i na drugom medijumu*
- (Nastavlja se)*

### *Nastavak*

- *Molimo izbegavajte korišćenje USB u obliku priveska za ključeve, kao dodatka opreme mobilnog telefona i sl. Koristite samo USB u obliku kao na slici dole*



## Karakteristike Vašeg vozila



### Upotreba USB uređaja

#### 1. **CD/AUX** dugme (USB ili AUX)

Kada je USB priključen, audio sistem prelazi u USB ili AUX način rada i emituje pesme koje se nalaze na USB uređaju. Ako nema diska, a USB nije priključen, na ekranu će 3 s pisati "NO MEDIA" (nema medija); audio će se vratiti na prethodni način rada.

#### 2. **TRACK** Dugme

- Pritisnite **SEEK TRACK** dugme kraće od 0.8s, uređaj će tekuću pesmu reprodukovati od početka.

- Pritisnite dugme kraće od 0.8 s, a zatim 1s, da reprodukuje prethodnu pesmu

Pritisnite dugme 0.8 s ili duže za reprodukciju pesme ubrzano u nazad

- Pritisnite **SEEK TRACK** dugme, kraće od 0.8 s, da izaberete sledeću pesmu.

Pritisnite dugme na 0.8 s ili duže, za reprodukciju pesme ubrzano u napred tzv. brzo premotavanje u napred.



#### 3. **1** dugme (RANDOM)

Pritisnite ovo dugme kraće od 0.8 s, za aktiviranje 'RDM' opcije, duže od 0.8 s za aktiviranje 'ALL RDM' opcije.

- RDM: Samo zapisi koji se nalaze u folderima na USB uređaju će biti reprodukovani nasumično odabranim redosledom.

- ALL RDM(MP3/WMA ): Svi fajlovi koji se nalaze na USB uređaju će biti reprodukovani nasumično odabranim redosledom

#### 4. **2** Dugme (REPEAT)

pritisnite dugme kraće od 0.8 s da reprodukovate tekuću pesmu ponovo biti pušteni ponovo.

- Pritisnite dugme duže od 0.8 s, da reprodukovate sve pesme iz foldera ponovo  
- Da otkazete funkciju REPEAT = ponovo, pritisnite ponovo ovo dugme

#### 5. **5** dugme (SCAN)

Pušta svaku pesmu sa USB uređaja na 10 sek. Za poništavanje SCAN funkcije, ponovo pritisnite ovo dugme.



#### 6. **INFO** dugme

Prikazuje informacije o pesmi koju trenutno slušate, i to sledećim redosledom: File Name (naziv fajla) Title(naziv pesme), Artist(izvodjač),Album, Folder, Total File, (ukupan broj fajlova) Normal Display (Displays no information = Ove opcije neće biti prikazane ako informacije ne postoje u folderima USB uređaja.)



### 7. **FOLDER** dugme

- Pritisnite  **PTY FOLDER** dugme da pristupite poddirektorijumu, direktorijuma u kome se trenutno nalazite

- Pritisnite  dugme, da potvrdite izbor direktorijuma; započne se reprodukcijom prva pesma u njemu.

- Pritisnite  **PTY FOLDER** dugme da se vratite na prethodni direktorijum; biće napisana prva pesma u njemu.

Pritisnite  dugme da potvrdite izbor direktorijuma.

### 8. i dugme

Okretanjem točkića u smeru kretanja kazaljki na časovniku ili u kontra smeru možete prelistavati pesme koje prethode pesmi koju trenutno slušate, ili koje slede.

- Pritiskom na točkić, bez okretanja, prebacujete sistem u AUDIO CONTROL režim

### \* NAPOMENA za korišćenje I pod uređaja

Neki I pod uređaji ne podržavaju komunikacijski protokol i zbog toga fajlovi ne mogu biti reprodukovani. I pod uređaji koji su podržani:

- iPod Mini
  - iPod 4(Photo) ~ 6(Classic) generacije
  - iPod Nano 1.~ 4.generacije
  - iPod Touch 1.~ 2. generacije
- Redosled pesama na i-Pod-u može biti drugačiji od redosleda pesama u audio sistemu
  - Ako i-Pod iz nekog razloga prestane s emitovanjem, resetujte ga.(Reset: poglavlje uputstva za iPod )
  - i-Pod neće normalno raditi ako je baterija slaba
  - Neki iPod uređaji, kao npr. iPhone, mogu da se povežu sa audio sistemom preko Bluetooth®. Taj uređaj mora da ima Bluetooth® funkciju (kao kod Bluetooth® stereo slušalice). Sa uređaja se može puštati muzika ali se uređaj ne može kontrolisati preko audio sistema.



### MERE PREDOSTROŽNOSTI PRILIKOM KORIŠĆENJA I pod uređaja

. Da bi i-Pod radio sa korišćenjem komadniaudio sistema, morate imati Hyundai kabl za napajanje, posebno namenjen za i-Pod uređaje. USB kabl koji isporučuje Apple može uzrokovati kvar prilikom upotrebe u vozilu. Hyundai iPod kabl možete da kupiti kod ovlašćenog servisa Hyundai vozila.

- Prilikom spajanja i-Pod uređaja s kablom, čvrsto gurnite utikač u komunikacijski terminal da ne bi došlo do smetnji.
- Komande za poešavanje zvuka sa iPod i audio sistema, superpo-niraju se. (utiču obe na zvuk) Tako da ukupna zvučna slika može da bude sa izobličenjima, manjeg kvaliteta.

Isključite funkciju equalizer ( ekvilazer) na i-Pod uređaju kada prilagođavate jačinu zvuka audio sistema, odnosno isključite funkciju equalizer audio sistema kad prilagođavate jačinu zvuka na i-Pod-u.

(Nastavlja se)

(Nastavak)

- Kada koristite kabal za i-Pod sistem može se prebaciti u AUX način rada čak i bez i-Pod uređaja i može izazvati buku. Isključite i-Pod kabal kada ga ne koristite
- Kada ne koristite iPod sa audio sistemom u vozilu, otkaçite iPod kabl od iPod uređaja. U suprotnom, iPod može da ostane u režimu pomoćnog uređaja i moža neće raditi kako treba.



- Prilikom povezivanja iPod uređaja koristite USB/AUX terminale. Kada diskonektujete iPod uređaj diskonektujete oba terminala( USB/ AUX )
- Poseban iPod kabl mora biti spojen na oba terminala USB/AUX za napajanje iPod uređaja i podržan rad svih funkcija uređaja.

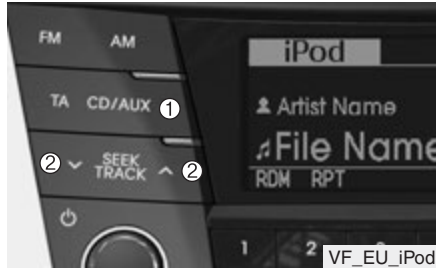

## Korišćenje iPod uređaj

iPod je zaštićeni proizvod kompanije Apple Inc.

### 1. **CD/AUX** dugme (iPod)

Kada je iPod priključen, audio sistem iz jednog načina rada prelazi u iPod način rada i emituje pesme koje se nalaze na iPod uređaju. Ako iPod nije priključen, na ekranu će 3 s pisati "NO MEDIA" (nema medija) i audio uređaj će se vratiti na prethodni način rada.

### 2. **TRACK** dugme

Pritisnite **SEEK TRACK** dugme kraće od 0.8 s, pesma čija reprodukcija je u toku će početi iz početka.

Pritisnite **SEEK TRACK** dugme kraće od 0.8 s, zatim ponovo 1s; počće reprodukcija pesme koja je prethodila tekućoj.

- Pritisnite **SEEK TRACK** dugme 0.8 s ili duže; pretraživanje velikom brzinom u nazad tekuće pesme će odpočeti, tzv premotavanje.

- Pritisnite **SEEK TRACK** dugme kraće od 0.8 s; započne reprodukcija sledeće pesme

- Pritisnite **SEEK TRACK** dugme 0.8 s ili duže; pretraživanje velikom brzinom u napred tekuće pesme će odpočeti, tzv premotavanje



### 3. **1** (RANDOM)

- Pritisnite dugme kraće od 0.8 s da pokrenete nasumično emitivanje pesama u folderu koji trenutno koristite

- Pritisnite dugme duže od 0.8 s za nasumično emitovanje pesama sa uređaja. (Album Random)

- Da poništite ovu funkciju, ponovo pritisnite dugme RANDOM.

### 4. **2** dugme (REPEAT)

Pesma koju trenutno slušate će biti reprodukovana ponovo.

### 5. **6** (MENU)

Prelazi na kategoriju iznad one koja se trenutno emituje na i-Podu. Za emitovanje kategorije (pesme) pritisnite točkić **PTV FOLDER**. Moći ćete da pretražuje kroz niže kategorije od odabrane

Standardni redosled iPod kategorija: Playlists, Artists, Albums, Genres, Songs, Composers.



### 6. **INFO** dugme

Prikazuje informacije o pesmama koje trenutno slušate, i to sledećim redosledom: File Name (naziv fajla) Title(naziv pesme), Artist(izvodjač),Album, Folder, Total File, (ukupan broj fajlova) Normal Display Displays no information

## Karakteristike Vašeg vozila

---



### 7. i točkić

Okretanjem točkića u smeru kretanja kazaljki na časovniku ili u suprotnom smeru možete prelistavati pesme(kategorije) koje prethode pesmi koju trenutno slušate, ili koje slede( u istoj kategoriji).

Da započene reprodukcija pesme koja se očitava na ekranu, pritisnite točkić.

- Pritiskom na točkić, bez obrtanja, prebacujete sistem u AUDIO režim

BASS, MIDDLE, TREBLE, FADER BALANCE  
TUNE .

Režim se očitava na ekranu. Nakon odabira željene funkcije, okrenite točkić u smeru kretanja kazaljki na časovniku ili u kontra smeru za podešavanja.

### **MERE PREDOSTROŽNOSTI PRI-LIKOM KORIŠĆENJA BLUETOOTH® MOBILNIH TELEFONA**

- Nemojte koristiti mobilni telefon ili vršiti Bluetooth® podešavanja (npr. povezivanje telefona na sistem) tokom vožnje.
- Neke telefone koji imaju Bluetooth® funkciju sistem možda neće prepoznati ili možda neće biti u potpunosti kompatibilni sa sistemom.
- Pre korišćenja Bluetooth® funkcija na audio sistemu, pogledajte u Priručniku za korišćenje Vašeg telefona kako se na njemu podešavaju Bluetooth® operacije
- Telefon mora da bude povezan sa audio sistemom kako bi mogle da se koriste Bluetooth® funkcije
- Nećete moći da koristite hands-free opciju ako je Vaš telefon (dok ste u vozilu) Van dometa telefonske mreže (npr. u tunelu, ispod nivoa zemlje, u planinskim predelima itd.).
- Ako je signal mobilnog telefona slab ili je buka u unutrašnjosti vozila prevelika, može Vam biti teško da čujete sagovornika preko telefona.



(Nastavlja se)

(Nastavak)

- Nemojte ostavljati telefon u blizinu ili unutar metalnih predmeta. To može da ometa prenos signala između telefona i Bluetooth sistema ili servisne mreže.
- Dok je Vaš telefon povezan sa Bluetooth sistemom, može se desiti da se baterija Vašeg telefona isprazni brže nego obično.
- Neki mobilni telefoni ili drugi uređaji mogu da izazovu elektronske smetnje u radu ili kvar audio sistema. U ovom slučaju, premeštanje uređaja na drugo mesto bi moglo da reši problem.
- Molimo vas da memorišete ime vašeg telefona latiničnim slovima, u suprotnom sistem neće moći da očita ispravno sve karaktere.

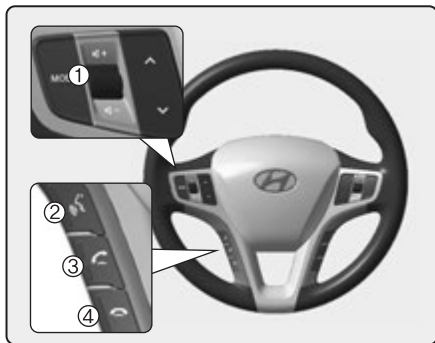
### BLUETOOTH® FUNKCIJE ZA TELEFON (ako je vozilo opremljeno)



1. **VOLUME** dugme: pojačava ili smanjuje jačinu zvuka.
2.  dugme: Aktiviranje glasovnim pozivanjem
3.  dugme: Prihvatanje ili prebacivanje poziva
4.  dugme: Odbijanje poziva ili prekid telefonskog razgovora

#### Šta je Bluetooth®?

Bluetooth® je tehnologija bežičnog prenosa podataka kojom je moguće povezati više uređaja kratkog dometa, kao npr. hands-free ("bez korišćenja ruku"), stereo slušalice, daljinska kontrola na kolu upravljača itd. Za više informacija, posetite Bluetooth® stranicu [www.bluetooth.com](http://www.bluetooth.com)

### ■ Opšte karakteristike

- Audio sistem podržava Bluetooth® hands-free i stereo-headset funkcije.
- HANDS-FREE funkcija: Prihvatanje tel.poziva ili telefoniranje korišćenjem bez povezivanja , glasovnim pozivanjem.
- STEREO-HEADSET funkcija : Reprodukovanje muzičkih sadržaja iz mobilnog telefona (telefoni koji podržavaju A2DP ) bez povezivanja.
- Glasovno pozivanje Bluetooth® sistema je .moguće obaviti na 10 jezika :

- FRANCUSKOM
- NEMAČKOM
- U KENGLJESKOM
- ŠPANSKOM
- HOLANDSKOM
- ITALIJANSKOM
- DANSKOM
- RUSKOM
- POLJSKOM
- ŠVEDSKOM

### \* NAPOMENA

- Telefon treba da bude povezan sa sistemom, pre korišćenja Bluetooth® funkcija.
- Samo jedan mobilni telefon je moguće povezati sa sistemom u istom trenutku
- Neki telefoni nisu u potpunosti kompatibilni sa ovim sistemom.



### ■ Bluetooth® odabir jezika

sistemske jezike možete promeniti na sledeći način:

1. Upalite sistem.
2. Pritisnite i zadržite  dugme na kolu upravljača dok sistem ne odgovori: porukom na ekranu "Please wait" - Molim Vas sačekajte.
  - Bluetooth će odgovoriti na jeziku koji je trenutno u upotrebi i koji želite da promenite
  - Ciklus odabira jezika je po redosledu: francuski, nemački, engleski, španski, holandski, danski, ruski, poljski, švedski
3. PO završetku, ekran audio sistema će se vratiti u polazni ekran. Ponovite korake 2. i 3. za izbor sledećeg jezika operativnog sistema

#### NAPOMENA:

Nakon promene jezika, telefon je potrebno ponovo upariti sa sistemom. Izbegavajte da odmarate palac na dugmetu  na kolu upravljača jer možete nehotice pokrenuti promenu jezika



### ■ Aktiviranje funkcije glasovnog pozivanja

#### - Aktiviranje Bluetooth

Funkcija će biti aktivirana kada pritisnete dugme  zvučno "bip" će se čuti.

#### - Aktivno prepoznavanje komande glasom

Sistem prepoznavanja glasovnog pozivanja će biti aktivno onoliko vremena koliko bude bilo potrebno da sistem dobije od korisnika odgovor.

- Sistem može prepoznati samo pojedinačno izgovorene brojeve, od 0 do 9; brojevi veći od 10 neće biti prepoznati.
- Ukoliko sistem ne prepozna komandu, čućete "Pardon" ili "No input voice signal from microphone." (Nema odgovora)
- Biće otkazana funkcija aktivnog prepoznavanja komande glasom kada:
  - . Pritisnete , sačekate da čujete "bip" i izgovorite - Cancel ( *kansel* )
  - . Kada pritisnete  dugme a ne napravite poziv.
  - . Kada je sistem zakazao da prepozna komande 3 x uzastopno, pozivanje glasovnom komandom nije uspelo.

Bilo kada možete izgovoriti "help", i sistem će vam uzvratiti koje komande su na raspolaganju

### ■ Meni

Dole je prikazana shema menija za glasovne funkcije sistema

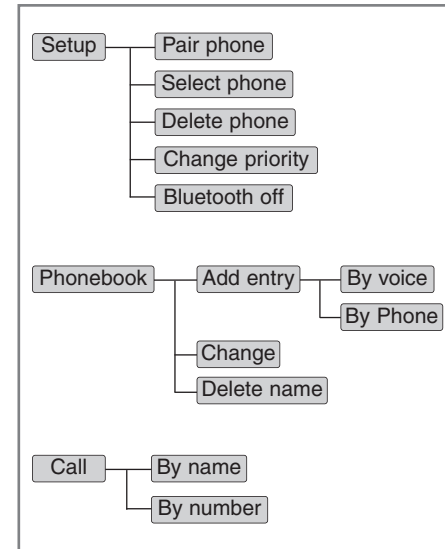

## Karakteristike Vašeg vozila

### ■ Korisni saveti za bolji rad sistema

Molimo, obratite pažnju na sledeće:

- U toku glasovnog pozivanja neka u unutrašnjosti vozila bude tišina, zatvorite sve prozore (saobraćajna buka, vibracije itd) mogu da utiču na izvršenje glasovnih komandi sistema
- Izgovorite komandu u roku od 5 s nakon zvučnog "bip". U suprotnom komanda neće biti primljena.
- Izgovarajte komande prirodno, bez zastajkivanja, pauza između reči.

### ■ Podešavanja telefona

Sve komande Bluetooth®-sistema mogu se obaviti glasovno ili ručno.

- Glasovno:



1. Pritisnite dugme  .
2. Izgovorite "Set up" (*set ap*).
  - Sistem će odgovoriti koje su funkcije na raspolaganju
  - 1) Pair phone(upariti telefon)
  - 2) Select phone(odaberite telefon)
  - 3) Delete phone(izbrišite telefon iz m.)
  - 4) Change priority(promenite prioritet)

5) Bluetooth off (ugasiti blutut)



- Da preskočite informacije, ponovo pritisnite , "bip" će se začuti

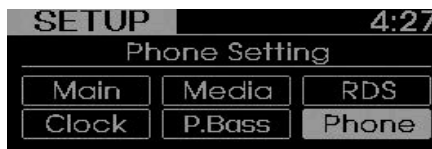

- Ručno:

1. Pritisnite **SETUP** dugme; ušli ste u meni za podešavanje
2. Zakerćite  dugme, idite kroz menije; pritisnite  dugme "Phone"



3. Obrćite:  dugme da pomerate kursor po menniju. Pritisnite  dugme za izbor željene funkcije



### • Povezivanje telefona



Pre korišćenja Bluetooth® funkcija, telefon treba da bude povezan, da se registruje, upari sa audio sistemom. Na sistem možete povezati do 5 telefona.

#### NAPOMENA:

- Procedura povezivanja telefona zavisi od vrste svakog pojedinačnog telefona. Pre nego što pokušate da povežete telefon sa sistemom, pogledajte uputstva u priručniku za korišćenje Vašeg telefona

- Kada je povezivanje, uparivanje telefona sa sistemom izvršeno, nema potrebe da se povezivanje ponovo obavi, osim ako je telefon iz memorije audio sistema izbrisan ručno (pogledajte "brisanje telefona") ili su podaci koje je sistem ostavi u tel. memoriji izbrisani

#### - Glasovno povezivanje:

1. Pritisnite dugme  .
2. Izgovorite "Set Up" (*set ap*).
  - Sistem će odgovoriti koje su komande na raspolaganju
  - . Da preskočite informacije, pritisnite dugme  čuće se "bip"

3. Izgovorite "Pair Phone" (*pea: foun* = upari telefon)

4. Dalje nastavite sa.

5. Izgovorite ime vašeg telefona.

- Upotrebite bilo koje ime koje na jedinstven način opisuje vaš telefon.

- Uvek izgovarajte celu komandu, bez skraćenica ili sličnih naziva

6. Bluetooth® sistem će ponoviti naziv koji ste Vi izgovorili.

7. Izgovorite "Yes" (*jes*) da potvrdite.

8. Na ekranu će se pojaviti "searching \_\_\_\_passkey: 0000"; sistem će zatražiti da otpočnete proceduru uparivanja telefona

9. Pretražite Bluetooth® sistem vašeg telefona.

Na ekranu tel., bi trebalo da se očitava naziv vašeg vozila (i40). Uparite telefon sa sistemom.

10. Nakon uparivanja telefona sa sistemom, telefon će odpočeti proces prebacivanja podataka iz telefonskog imenika na audio sistem.

- Ovaj proces može trajati par minuta do preko 10 min. a u zavisnosti od modela telefona kao i obima podataka koje je potrebno prebaciti. T

### - Ručno povezivanje telefona:

1. Odaberite "Pair" u meniju vašeg telefona, zatim nastavite od koraka 5.



### NAPOMENA:

- Dok se na ekranu ne pojavi natpis "Transfer Complete", Bluetooth® handsfree funkcija nije moguća.

- U zavisnosti od modela telefona, prebacivanje podataka iz imenika telefona možda neće biti moguće

- Ako je telefon povezan sa dva ili više vozila istog modela (oba vozila su i40 na prim.), neki telefoni možda neće moći pravilno da rade sa Bluetooth nazivima. U ovom slučaju, možda ćete morati da promenite naziv vozila prikazan na ekranu Vašeg telefona u: HYUNDAI i 401 i HYUNDAI i 402 ,

Pogledajte priručnik za korišćenje Vašeg telefona ili kontaktirajte prodavca ili proizvođača Vašeg telefona za uputstva

### - Povezivanje telefona

Kada je Bluetooth® sistem uključen, telefon koji je prethodno korišćen je automatski izabran i ponovo povezan. Ako želite da izaberete drugi telefon koji je prethodno takođe bio povezan sa sistemom, to možete da uradite u meniju "Select phone" (izaberite telefon). Samo jedan, onaj telefon koji je izabran, može da koristi handsfree funkciju sistema u datom trenutku

### - Glasovno uspostavljanje veze

1. Pritisnite dugme 

2. Izgovorite "Set Up". (*set ap* = podešavanje)

3. Izgovorite "Select Phone" (selekt foun = odabir telefona)

- Sistem će izlistati sva imena telefona iz memorije.

4. Izgovorite ime ili redni broj telefona sa date liste

5. Izgovorite "Yes" (*jes=da*) da potvrdite.

## Karakteristike Vašeg vozila

### - Ručno

1. Odaberite u meniju tel. "Select"=odaberi i izaberite sa ponuđene liste telefon .

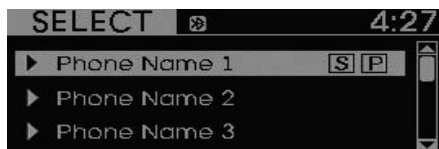

### Izmena prioriteta

Kada je više telefona upareno sa sistemom, sistem pokušava da uspostavi vezu sledećim redosledom kada

- 1) Telefon sa "prioritetom".
- 2) Prethodno povezan telefon
- 3) Odustaje od automatskog povezivanja

### - Glasovnim komandama:

1. Pritisnite dugme .
2. Izgovorite "Set Up"(set ap= podešavanje)
3. Izgovorite "Change Priority" (čejndž prajorit= promena prioriteta)
  - Sistem će izlistati imena svih registrovanih tel. iz memorije.

4. Izgovorite ime ili r. br. telefona sa liste
5. Izgovorite "Yes" (jes=da) da potvrdite.

### - Ručni

1. Odaberite "Priority" u meniju vašeg telefona , i odaberite telefon sa ponuđene liste

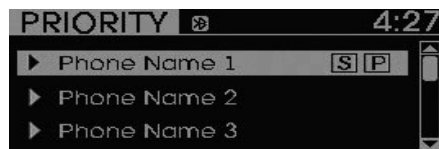

### - Brisanje telefona iz memorije sis.

Telefon koji je povezan na sistem se može izbrisati.

- Kada je telefon izbrisan, sve informacije povezane sa tim telefonom će takođe biti izbrisane (uključujući i listu kontakata).

- Ako želite da ponovo koristite telefon prethodno izbrisan iz audio sistema, morate ponoviti proceduru uparivanja

### - Glasovnim komandama:

1. Pritisnite dugme .
2. Izgovorite "Set Up" (set ap= podešavanje).
3. Izgovorite "Delete Phone"(dilit foun=brisanje telefona).
  - Sistem će izlistati sva imena telefona iz memorije.
4. Izgovorite ime ili redni broj broja telefona sa date liste
5. Izgovorite "Yes" (jes=da) da potvrdite

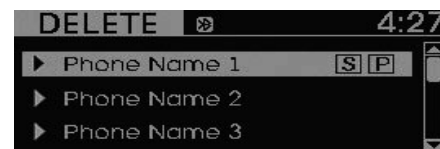

### - Ručno

1. Odaberite "Delete"(brisanje) iz menija telefona i odaberite telefon koji želite da izbrisete sa liste

## - Promena jezika

### - ručno:

1. Odaberite "Language" = jezik, u meniju telefona, okretanjem točkića  dodjite do željenog jezika, potvrdite izbor pritiskom na točkić.

Podržani jezici: francuski, nemački, engleski, španski, holandski, italijanski, ruski, poljski, švedski



### NAPOMENA:

Telefon je potrebno ponovo upariti sa sistemom, nakon promene jezika.

- Nemojte oslanjati svoje prste na dugme za pozivanje, jer možete nehotice izmeniti jezik korišćenja sistema

## Kako uključiti / isključiti Bluetooth®

Bluetooth® sistem možete uključiti(ON) ili isključiti (OFF) .

- Ukoliko je Bluetooth® isključen, sve komande koje se odnose na Bluetooth® sistem, sve komande će pitati da li želite da uključite Bluetooth® .

### -Glasovnom komandom:

1. Pritisnite dugme  .
2. Izgovorite "Set Up" (*set ap*= podešava nje)
3. Nakon zahteva, Izgovorite "Bluetooth Off" (*blu tut of*= isključi blutut).
4. Izgovorite "Yes" (jes=da) da potvrdite

### - Ručno:

- 1 . Odaberite "BT Off " U meniju vašeg Telefona; potvrdite sa "YES".

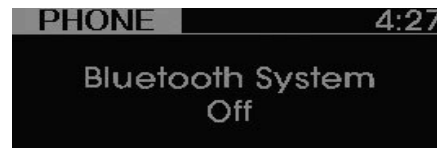



## - Telefonski imenik (U vozilu)

### - Dodaj kontakt

Moguće je dodati kontakte i SKRAĆENICE glasovni način pozivanja kontakta iz imenika. Svi kontakti iz memorije telefona se takodje mogu prebaciti na sistem

### - Dodaj kontakt glasovnom komandom

1. Pritisnite dugme  .
2. Izgovorite "Phonebook". (*foun buk* = imenik)
- Sistem će dati komande koje su naraspolaganju .
- Ukoliko želite da preskočite informacije, pritisnite  ponovo; čućete "bip"
3. Izgovorite "Add Entry". ( *ed entri* =dodaj kontakt)
4. Izgovorite "By Voice" (*baj vojs*= glasovno).
5. Na zahtev, igovorite ime osobe za kontaktk,
6. Izgovorite "Yes"(jes = da) za potvrdu.
7. Na zahtev, izgovorite broj telefona.
8. Nakon broja, izgovorite "Store"(*sto:r* = sačuvaj).
9. Izgovorite, vrstu broja telefona "Home"(*houm*=kuća), "Work"(posao), "Mobile"(mobilni), "Other"(ostalo)jili "Default"
10. Izgovorite "Yes" za potvrdu .
11. Izgovorite "Yes" da sačuvate dodatnu lokaciju, za ovaj kontakt ili izgovorite "Cancel". (poništi) da završite proces.

### \* NAPOMENA

- Sistem prepoznaje samo jednocifrene brojeve, od 0 - 9. Brojevi veći od 10, neće biti prepoznati.
- Brojeve možete ubaciti u sistem, ili pojedinačno ili u nizu.
- Za što jednostavnije korišćenje sistema, brojeve telefona ubacujte u sistem kao neprekidan niz.
- Brojeve možete uneti u sistem i grupisati ih, npr. 995 / 734 / 0000.
- na ekranu će niti prikazana svaka operacija koju sprovodite, na primer:

Primer glasovnog unosa kontakta:

1. Izgovorite: "Nine, nine, five" (devet, devet, pet);  
Na ekranu je prikaz: "995"
2. Zatim izgovorite: "Seven, three, four" (sedam, tri, četiri)  
Nekranu je prikaz: "995734"

### - Dodajte kontakt preko telefona

1. Pritisnite dugme .
2. Izgovorite "Phonebook" (*foun buk*= imenik).
3. Na zahtev, izgovorite "Add Entry" (a:d entri= dodaj kontakt).
4. Izgovorite "By Phone" (baj fouu:n= preko telefona) za nastavak.
5. Izgovorite "Yes" (jes= da) da potvrdite.
6. Vaš telefon će otpočeti sa prenošenjem podataka iz imenika na audio sistem.

Ovaj proces prenošenja podataka može trajati i preko 10 minuta, a u zavisnosti od količine podataka i modela telefona.

7. Sačekajte da se na ekranu pojavi natpis "Transfer Complete" (prenosenje završeno)

### - Promena imena kontakta

1. Pritisnite dugme .
2. Izgovorite "Phonebook" (imenik).
3. Naakon zahteva, izgovorite "Change Name" (čejndž nejm= promena imena)
4. Izgovorite ime kontakta koje želite da promenite.
5. Izgovorite "Yes" da potvrdite.
6. Izgovorite novo ime.

### - Brisanje kontakta

Ime kontakta u imeniku može izbrisati

1. Pritisnite dugme .
2. Izgovorite "Phonebook" (imenik).
3. Na zahtev, izgovorite "Delete Name" (dilit nejm = obriši kontakt)
4. Izgovorite ime kontakta.
5. Izgovorite "Yes" da potvrdite.

### - Pozivanje broja tel. glasom

#### - Pozivanje po imenu

Telefonski poziv možete obaviti izgovaranjem imena kontakta koji želite da pozovete iz imenika sistema

1. Pritisnite dugme .
2. Izgovorite "Call" (*ko:l* = pozovi)
3. Izgovorite "Name" (*nejm* = ime ) .
4. Izgovorite ime kontakta.
5. Izgovorite vrstu broja telefona na koji želite da pozovete kontakt. Samo sačuvane lokacije tel. broja mogu biti pozvane iz memorije.
6. Izgovorite "Yes" da potvrdite.

### \* Savet

Za svaku od gore navedenih funkcija postoji prečica:

1. Izgovorite "Call Name" (glasovni poziv)
2. Izgovorite "Call <john>" (pozovi Johna)
3. Izgovorite "Call <john> at <home>" (pozovi Johna na kućni broj telefona)

### - Pozivanje izgovaranjem broja telefona

Pozivanje možete obaviti i izgovaranjem broja telefona. Sistem prepoznaje jednocifrene brojeve, od 0 - 9.

1. Pritisnite dugme  .
2. Izgovorite "Call" (*kol* = pozovi).
3. Na zahtev, izgovorite "Number" (*naber* = broj).
4. Izgovorite broj telefona.
5. Nakon što ste izgovorili ceo br. tel., izgovorite "Dial" (*dajl* = pozovi)

#### \* Savet



Postoje prečice za korišćenje gore navedenih funkcija:

1. Izgovorite "Dial Number" (nazovi broj)
2. Izgovorite "Dial <digit>" (nazovi i potom broj telefona)

### ■ Primanje poziva

U trenutku dolaznog poziva, preko zvučnika audio sistema se oglašava zvono. Audio sistem, prelazi u telefonski režim rada.

U toku dolaznog poziva, na ekranu će se pojaviti poruka "Incoming call" (dolazni poziv) kao broj telefona pozivaoca (ukoliko je identifikacija omogućena)

- Da prihvatite dolazni poziv:
  - Pritisnite  dugme kolu upravljača.
- Da odbijete dolazni poziv:
  - Pritisnite  dugme na kolu upravljača.
- Da podesite jačinu zvona:
  - Koristite VOLUME komande na kolu upravljača.
- Da preuzmete poziv, na telefon (Privatan razgovor = Secret Call):
  - Pritisnite  dugme na kolu upravljača, dok sistem ne prebaci poziv na vaš telefon.

### Razgovor

Kada razgovarate preko telefona, na ekranu će biti prikazana poruka "Active Calls" (poziv u toku) kao i broj telefona sagovornika

#### - Za prekid veze

- Pritisnite  dugme na kolu upravljača.

#### \* NAPOMENA

U sledećim situacijama, Vi i Vaš sagovornik možete imati poteškoća da čujete jedan drugog:

1. Ako govorite u isto vreme, Vaš sagovornik možda neće moći da Vas čuje (ovo nije kvar). Razgovarajte naizmenično sa sagovornikom preko telefona.
2. Bluetooth® jačinu zvuka podesite na niži nivo. Visok nivo jačine zvuka može da izobličiti zvuk i stvori eho efekat.
3. Ako vozite po neravnom putu.
4. Ako vozite velikom brzinom.
5. Ako je prozor otvoren.
6. Ako su ventilatori uređaja za klimatizaciju usmereni ka mikrofону.
7. Ako je zvuk ventilatora uređaja za klimatizaciju glasan.

### - Bluetooth®

#### Korišćenje Bluetooth® slušalica

Bluetooth slušalica podržava A2DP (napredni profil audio distribucije) i AVRCP (Profil audio video daljinske kontrole).

Pomoću oba profila možete da slušate MP3 muziku preko Bluetooth mobilnog telefona, ako telefon podržava ove funkcije

Da bi ste puštali MP3 muziku sa Bluetooth mobilnog telefona, pritisnite i držite dugme **CD/AUX** [AUX] sve dok se "MP3 Play" ne pojavi na ekranu.

Pustite muziku preko telefona

#### **NAPOMENA:**

- Pored MP3 fajlova, svi muzički i zvučni fajlovi koje podržava vaš mobilni telefon mogu da budu reprodukovani preko audiosistema.



- Bluetooth® kompatibilni mobilni telefoni moraju da imaju A2DP i AVRCP funkcije.

- Neki A2DP i AVRCP kompatibilni Bluetooth® mobilni telefoni možda neće moći odmah da reprodukuju muziku preko audio sistema. Ovim telefonima će možda morati da se uključi Bluetooth® opcija za puštanje muzike, na primer; npr. :  
Meni---Filemanager ---Music---Option---  
Play via Bluetooth

- Za više informacija, pogledajte priručnik za korišćenje Vašeg mobilnog telefona. Da zaustavite reprodukciju muzike, isključite na telefonu play back, a na audio sistemu izaberite neki drugi režim rada (npr. FM, CD, iPod, ...).



## ■ Key matrix

No.	KEY		Class							
			Paired H/P Empty	Disconnected	Connected		Incoming Call	Outgoing Call	Active Call	2nd Call
					Normal mode	BT SETUP menu				
1		SHORT	Not Paired	Not Connecting	-	-	Accept Call	-	2nd call 1st Call:waiting 2nd Call:active	2nd Call 2nd Call:waiting 1st Call:active
		LONG	-	-	-	-	-	-	Transfer call:secret call	
2		SHORT	VR MODE Cancel	VR MODE Cancel	VR MODE Cancel	VR MODE Cancel	Reject Call	End Call	End Call	End Call
		LONG [10sec]	-	-	Speaker Adaptation (Only English)	Speaker Adaptation (Only English)	-	-	-	-
3		SHORT	Active	Active	Active	Active	-	-	-	-
		LONG [10sec]	-	-	-	-	-	-	-	-

---

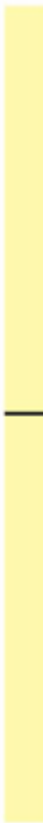

---

---

Pre početka vožnje	/ 5-3
Položaji ključa	/ 5-4
Start/stop prekidač	/ 5-8
ISG (Idle Stop and Go) sistem isključi motor na stajanju	/ 5-14
Ručni menjač	/ 5-19
Automatiski menjač	/ 5-22
Kočioni sistem	/ 5-29
Sistem krstareće brzine u vožnji	/ 5-48
Sistem za ograničenje brzine	/ 5-53
Sistem održavanja pravca kretanja (LKAS)	/ 5-56
Ekonomična vožnja	/ 5-63

## Upravljanje vašim vozilom

5

Posebni uslovi vožnje	/ 5-65
Zimski uslovi vožnje	/ 5-69
Vuča prikolice	/ 5-73
Težina vozila	/ 5-82

### UPOZORENJE - IZDUVNI GASOVI MOGU DA BUDU OPASNI!

Izduvni gasovi motora mogu da budu izuzetno opasni. Ako, u bilo kom trenutku, osetite prisustvo izduvnih gasova u vozilu, odmah otvorite prozore.

- Ne udišite izduvne gasove.

Izduvni gasovi u sebi sadrže ugljen-monoksid, gas bez boje i mirisa, koji može da izazove gubljenje svesti i smrt usled gušenja.

- Uverite se da izduvni sistem nigde ne propušta gasove.

Izduvni sistem treba proveriti kad god je vozilo podignuto radi promene ulja ili iz bilo kojeg drugog razloga. Ako čujete promenu u zvuku prilikom izduvavanja gasova ili ako pređete preko nečega što udari u donji deo vašeg vozila, što je pre moguće, dajte da vam Hyundai serviser pregleda izduvni sistem.

- Ne puštajte da motor radi u zatvorenom prostoru.

Ostavljanje motora da radi u vašoj garaži, čak i ako su vrata garaže otvorena, može biti opasno. Nikada ne puštajte da motor radi u garaži duže nego što je potrebno za startovanje i izvoženje vozila iz garaže.

- Izbegavajte da motor radi duže vreme dok automobil stoji a u njemu se nalaze putnici.

Ukoliko je potrebno da motor radi dok automobil stoji duže vreme, a putnici su u vozilu, vodite računa da to bude samo na otvorenom, sa podešenim dovodom vazduha na "Fresh" i uz ventilator koji radi na nekoj od većih brzina tako da svež vazduh ulazi u vozilo.

Ako morate da vozite sa otvorenim prtljažnikom zbog toga što prevozite predmete koji to iziskuju, uradite sledeće:

1. Zatvorite sve prozore.

2. Otvorite bočne ventilacione otvore.

3. Regulator dovoda vazduha podesite na dovod svežeg vazduha ("Fresh"), protok vazduha usmerite na duvanje u nivou nogu ("Floor"), ili lica ("Face"), a ventilator podesite da duva na nekoj od najvećih brzina.

Da bi se obezbedilo pravilno funkcionisanje ventilacionog sistema, obavezno proverite da li su dovodi za vazduh na prednjoj strani vetrobrana očišćeni od snega, leda, lišća ili drugih mogućih prepreka.

### PRE NEGO ŠTO ZAPOČNETE VOŽNJU

#### Pre ulaska u vozilo

Uverite se da sva svetla rade.  
Proverite sve merače.  
Proverite ispravnost svih svetala upo zorenja kada je prekidač za paljenje u ON poziciji.  
Otpustite parking kočnicu i proverite da li se upozoravajuće svetlo kočenja ugasio.

•  
Uverite se da su svi prozori, sva spoljna ogledala i sva spoljna svetla čista.  
Proverite stanje guma.  
Pogledajte ispod vozila da li ima zna-kova curenja bilo koje tečnosti.  
Uverite se da iza Vas nema prepreka ako nameravate da se krećete unazad

#### Neophodne provere - Nivoi tečnosti

Ulje motora, rashladna tečnost, tečnost za kočnice I tečnost za pranje moraju se redovno proveravati u tačno određenim intervallima u zavisnosti od vrste tečnosti. Više detalja o ovome možete naći u poglavlju 7, "Održavanje".

#### UPOZORENJE

Ukoliko niste usresredjeni na vožnju, nepažnjom možete izazvati nezgodu. Budite pažljivi prilikom upotrebe sistema koji vam mogu ometati pažnju, kao što je audio sistema, sistema klimatizacije ili drugih sistema čije korišćenje je u toku vožnje zakonom zabranjeno.

Odgovornost vozača je da uvek bezbedno upravlja vozilom i svim uređajima i sistemima vozila koja mu ne ometaju pogled sa puta i ometaju bezbednu vožnju.

#### Pre startovanja motora

•Zatvorite i zaključajte sva vrata.  
•Podesite sedište tako da možete lako dohvatiti sve komande.  
•Podesite spoljašnje i unutrašnje ogledalo tzv. retrovizore

- Uverite se da sva svetla rade.
- Proverite sve merače.
- Proverite ispravnost svih svetala upo zorenja kada je prekidač za paljenje u ON poziciji
- Otpustite parking kočnicu i proverite da li se svetlo upozorenja kočenice ugasio

Za bezbednu vožnju, dobro se upoznajete sa vozilom i opremom u vozilču.

#### UPOZORENJE

Svi putnici moraju biti propisno vezani pojasom kada god je vozilo u pokretu. Pogledajte "Sigurnosne pojaseve" u odeljku 3 za više informacija o njihovom korišćenju

#### UPOZORENJE

Uvek proveravajte da li u blizini vozila ima ljudi, posebno dece, pre nego što pokrenete auto napred (D) ili nazad (R).

### **⚠ UPOZORENJE – Vožnja pod uticajem alkohola ili droge**

Vožnja i konzumiranje alkohola je opasno.

Vožnja u alkoholisanom stanju je najveći izazivač smrtnih slučajeva u nesrećama na putevima svake godine. Čak i mala količina alkohola utiče na Vaše reflekse, moć opažanja i rasuđivanja. Vožnja pod uticajem droge je podjednako opasna ili čak i opasnija od vožnje pod uticajem alkohola. Mnogo je verovatnije da ćete doživeti saobraćajnu nesreću vozeći pod uticajem droge ili alkohola.

Ako se drogirate ili pijete, nemojte voziti. Nemojte se voziti sa vozačem koji je konzumirao alkohol ili drogu. Izaberite profesionalnog vozača ili pozovite taksi

### **⚠ UPOZORENJE**

Ako nameravate da parkirate ili zaustavite vozilo sa upaljenim motorom, nemojte dugo držati pritisnutu papučicu gasa jer to može dovesti do pregrevanja i oštećenja motora ili izduvnog sistema i izazvati požar

- Ukoliko naglo zakočite ili naglo skrenete, predmeti u vozilu mogu dospeti na pod i ometati rad nožnih pedala za upravljanje vozilom, što može dovesti do nezgode. Iz tog razloga dobro obezbedite predmete koje prevozite vozilom.
- Ukoliko niste usredsređeni na vožnju, nepažnjom možete izazvati nesreću. Budite pažljivi prilikom upotrebe sistema koji vam mogu ometati pažnju, kao što je audio sistema i sistema klimatizacije u toku vožnje,

Odgovornost vozača je da uvek bezbedno upravlja vozilom.

## POLOŽAJI KLJUČA

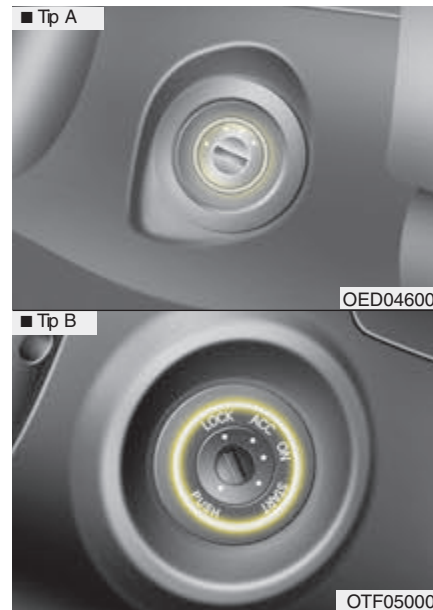

### Osvetljena kontak brava

Kada god su prednja vrata otvorena, kontak brava će biti osvetljena, osim ako kontak ključ nije u položaju ON. Svetlo će se odmah ugasi kada je kontak ključ u položaju ON, i nakon 30 sekundi od zatvaranja vrata

### Položaji kontakt brave LOCK(zaključAno)

Kolo upravljača se zaključava zbog zaštite od krađe. Kontakt ključ može da se izvadi tek kada se nalazi u položaju LOCK. Kada hoćete da okrenete kontakt bravu u položaj LOCK, gurnite kontak ključ ka unutra dok je u položaju ACC i okrenite ga ka položaju LOCK ACC (kontakt) Volan je otključan i svi električni uređaji u vozilu su u funkcij

#### ✿ NAPOMENA

**Áko pri okretanju kontakt ključa u položaj ACC osetite poteškoće, okrenite volan udesno i ulevo da biste ga otkočili i okrenite kontakt ključ .**

### ON

*Pre pokretanja motora moguće je proveriti svetla upozorenja u vozilu. Ovo je uobičajeno nakon pokretanja motora. Nemojte ostavljati kontakt bravu u položaju ON, ako motor nije uključen, kako biste sprečili pražnjenje akumulatora*

### START

*Okrenite kontakt ključ u položaj START da biste startovali motor. Motor će pokušati da se pokrene dok ne pustite ključ, a zatim će se vratiti u položaj ON. U ovom položaju možete da proverite svetlo upozorenja za kočnice.*

### UPOZORENJE Kontakt ključ

- Nikada nemojte okretati kontakt ključ u LOCK ili ACC položaj dok je vozilo u pokretu. Ovo može dovesti do gubitka kontrole nad vozilom, što se može završiti sudarom Pre nego što napustite vozilo, uvek proverite da se za ručni menjač , ručica menjača nalazi u 1.brzini, za automatski menjač u položaju P (parkiranje), da je povučena ručna kočnica i da je ugašen motor. Ako ove mere nisu preduzete može doći do neočekivanih i naglih pokretanja vozila
- Nikada nemojte posezati da dohvatite kontakt ključ ili druge kontrole dok je vozilo u pokretu. Vaša ruka u ovom području može da dovede do gubitka kontrole nad vozilom i do teških povreda ili smrti.
- Nemojte postavljati nikakave predmete oko vozačevog sedišta jer u toku vožnje njihovo pomeranje može da ometa vozača i da dođe do sudara

### Pokretanje motora

#### UPOZORENJE

Uvek nosite odgovarajuću obuću kada upravljate vozilom. Neodgovarajuća obuća (visoke potpetice, skijaške čizme itd.) mogu da utiču na vašu sposobnost da koristite papučicu gasa, kočnicu i kvačilo.

#### \* NAPOMENA - "Kick down" mehanizam

Kick down sistem, tzv "gas do daske", zahteva od vozača dodatnu snagu pritisivanja papučice gasa pri vožnji gasom datim do daske. Medjutim, ukoliko pritisnete papučicu gasa oko 80% hoda, pedalu gasa ćete lakše pritisnuti. Ovo nije kvar sistema, već je normalna i uobičajena pojava

### Pokretanje benzinskog motora

1. Proverite da li je povučena ručna kočnica.

2. Ručni menjač - Pritisnite papučicu za kvačilo do kraja i prebacite brzinu u N (neutralno). Držite kvačilo i kočnicu otpuštene pre nego što ključ okrenete u položaj za pokretanje motora. Automatski menjač - Postavite menjač u položaj P (parkirano). Pritisnite kočnicu do kraja. Motor možete da pokrenete takođe i kada se menjač nalazi u položaju N-neutralno

3. Okrenite ključ u položaj START i držite ga u tom položaju dok se motor ne uključi ili (10 sekundi maksimalno). Kad se motor uključi, pustite ključ

4. Pri izuzetno hladnim temperaturama (ispod 18°C / 0°F) ili ako vozilo nije bilo pokretano danima, sačekajte prvo da se motor zagreje bez dodavanja gasa. Bez obzira da li je motor zagrejan ili ne, motor treba startovati bez stiskanja papučice za gasa

#### MERE PREDOSTROŽNOSTI

Ako motor stane u toku vožnje, nemojte prebacivati menjač u položaj P-parkiranje. Ako vam uslovi u saobraćaju dopuštaju menjač možete daprebacite u položaj N-neutralno dok se vozilo kreće i okrenite kontakt bravu u položaj START kako biste ponovo pokrenuli motor.

#### MERE PREDOSTROŽNOSTI

Ne startujete motor duže od 10 sekundi. Ako motor neće da startuje ili se ugasi po startovanju, sačekajte 5 do 10 sekundi pre nego što ponovo pokušate da ga pokrenete. Nepravilna upotreba startera može da dovede do njegovog oštećenja



### **Pokretanje dizel motora (ako je vozilo opremljeno)**

Da pokrenete hladan dizel motor, morate ga prvo zagrejati grejačima, a po startovanju zagrejati u radu pre vožnje

1. Proverite da je povučena ručna kočnica.
2. Postavite menjač u položaj P (parkirano). Pritisnite kočnicu do kraja. Motor možete da pokenete takođe i kada se menjač nalazi u položaju N-neutralno



3. Okrenite kontakt ključ u položaj ON za predzagrevanje. Svetlo indikatora će zasvetleti.
4. Kad se svetlo indikatora isključi, okrenite ključ u položaj START i zadržite ga tako dok motor ne startuje (do 10 sekundi maksimalno). Kad motor startuje, prihvati, odпустite ključ.

### **\* NAPOMENA**

Ako se motor ne pokrene u roku od 10 sekundi nakon što se zagrevanje završilo, okrenite kontakt ključ još jednom u položaj LOCK u trajanju od 10 sekundi, pa onda na ON kako biste motor još jednom zagrejali

### **Startovanje i zaustavljanje motora sa turbopunjačem**

1. Nemojte odmah po startovanju "turirati". Ako je motor hladan, držite ga u praznom hodu nekoliko sekundi da turbopunjač dobije dovoljno ulja za podmazivanje.
2. Nakon brze vožnje autoputem ili duge vožnje, pod velikim opterećenjem za motor, držite motor u praznom hodu približno 1 minut pre gašenja. Ovo će omogućiti turbopunjaču da se ohladi.

### **! MERE PREDOSTROŽNOSTI**

*Nemojte gasiti motor odmah na-kon zaustavljanja, posle vožnje ili vuče teškog tereta. To bi moglo da izazove teška oštećenja motora ili turbopunjača*

### DUGME ZA POKRETANJE/ZAUSTAVLJENJE MOTORA (ako je vozilo opremljeno)



#### Osvetljeno dugme za pokretanje motora

Kada god su prednja vrata otvorena, kontakt brava će biti osvetljena, osim ako kontakt ključ nije u položaju ON. Svetlo će se odmah isključiti kad se startuje motor, odnosno 30 sekundi nakon zatvaranja vrata, kao i kada je alarmni sistem protiv kradje uključen

#### START/STOP PREKIDAČ položaj OFF



•sa ručnim menjačem

Da ugasiite motor(START/RUN položaj) zaustavite vozilo I pritisnite start/stop prekidač.

•sa automatskim menjačem

Da ugasiite motor, pritisnite start/stop prekidač u položaj ON, menjač prebacite u P(Park) položaj. Ukoliko ručicu menjača ne prebacite u P (Park) položaj pritiskom na prekidač nećete biti u mogućnosti da ugasiite motor u OFF položaju, već u ACC položaj.

#### Vozila opremljena sa alarmnim sistemom protiv kradje

Kolo upravljača se zaključava uvek kada se prekidač nalazi u položaju OFF. Volan će biti zaključan I kada otvorite vrata vozača, izvadite smart ključ iz držača I kada zaključate vrata daljinskim putem ili smart ključem. Ukoliko kolo upravljača nije dobro zaključana zvuk upozorenja će se uključiti. Pokušajte da zaključate volan ponovo. Ukoliko se problem nastavi,kontaktirajte ovlašćenog HYUNDAI servisera. Dodatno, ukoliko se ENGINE START/STOP prekidač nalazi u položaju OFF, nakon otvaranja vozačevih vrata, I volan se nije zaključao, zvuk upozorenje se uključio. U ovakvoj situaciji, zatvorite vrata, volan će se zaključati, I zvuk upozorenja će prestati.

#### \* NAPOMENA

Ukoliko upravljač nije propisno otključan, prekidač ENGINE START/STOP neće raditi.

Pritisnite ENGINE START/STOP prekidač I istovremeno obrćite kolo upravljača u levu I desnu stranu kako bi se pritisak oslobodio

### UPOZORENJE

Motor možete ugasiti (START/RUN) ili vehicle power (ON), samo ukoliko vozilo nije u pokretu. U hitnim situacijama, u toku vožnje, možete da ugasite motor i prebacite prekidač u položaj ACC, tako što ćete start/stop prekidač uzastopno 3 puta pritisnuti u roku od 3 sekunde illi pritisnuti i zadržati pritisnutim na duže od 2 sekunde. Ukoliko je vozilo još uvek u pokretu, možete da pokušate da ponovo pokrenete motor bez pritiskanja kočnice, tako što ćete pritisnuti dugme START/STOP kada se menjač nalazi u položaju N (neutralno).

### ACC(kontakt)



Narandžasto

- Sa ručnim menjačem

Kada se START/STOP dugme za startovanje/ zaustavljanje motora nalazi u položaju OFF, pritisnite ga bez pritiskanja pedale kvačila

- Sa automatskim menjčem

Kada se dugme za startovanje/ zaustavljanje motora START/STOP nalazi u položaju OFF pritisnite ga bez pritiskanja kočnice. Kolo upravljača će biti otključano i elektronski uređaji će biti u funkciji. Ukoliko se dugme za startovanje/ zaustavljanje motora START/STOP nalazi u položaju ACC duže od 1 sata, dugme za startovanje/zaustavljanje motora će automatski biti isključeno kako bi se sprečilo pražnjenje baterije.

### ON (uključeno)



Plavo

- Sa ručnim menjačem

Kada se START/STOP dugme za startovanje/ zaustavljanje motora nalazi u položaju ACC, pritisnite ga bez pritiskanja pedale kvačila.

- Sa automatskim menjačem

Kada se dugme za startovanje/zaustavljanje motora START/STOP nalazi u položaju ACC pritisnite ga bez pritiskanja kočnice. Rad svetla upozorenja može da se proveri pre startovanja motora. Nemojte ostavljati dugme za startovanje/zaustavljanje motora START/STOP dugo u položaju ON. Baterija može da se isprazni, jer motor nije u pokretu

### START/RUN



Indikator ne svetli

Sa ručnim menjačem

Da bi ste startovali motor, pritisnite pedalu kvačila i kočnice i zatim pritisnite dugme za startovanje/ zaustavljanje motora kada se menjač nalazi u položaju N (Neutralno).

- Sa automatskim menjačem

Da bi ste startovali motor, pritisnite pedalu kvačila i kočnice i zatim pritisnite dugme za startovanje/ zaustavljanje motora kada se menjač nalazi u položaju P (Parkiranje) ili N (Neutralno). Zbog vaše sigurnosti star-tujete motor kada se menjač nalazi u položaju P (Parkiranje).

### NAPOMENA

Ukoliko pritisnete START/STOP dugme kada nije pritisnuta pedala kvačila za model sa ručnim menjačem ili ako nije pritisnuta pedala kočnice za modele sa automatskim menjačem, motor neće biti startovan i položaj dugmeta START/STOP se menja na sl. način : OFF---ACC---ON---OFF ili ACC

### \* NAPOMENA

Ukoliko ostavite dugme za startovanje/ zaustavljanje motora dugo u položaju ACC ili ON, baterija će se isprazniti.

### ⚠ UPOZORENJE

- Nikada nemojte pritisnuti dugme za startovanje/zaustavljanje motora dok je vozilo u pokretu. To može da dovede do gubitka kontrole pravca upravljanja i rada kočnica.
  - Poluga koja se stavlja preko kola upravljača protiv krađe nije zamena za ručnu kočnicu. Pre nego što napustite vozilo, uvek proverite da se menjač nalazi u položaju P (Parkiranje), podignite ručnu kočnicu do kraja i isključite motor.
- Vozilo neočekivano može da se pokrene ukoliko gore pomenute mere predostrožnosti nisu preduzete.

(Nastavlja se)

(Nastavak)

- Nikada ne pritisnite START/STOP dugme ili druge kontrole između prečaga kola upravljača dok je vozilo u pokretu, jer to može da dovede do gubitka kontrole nad vozilom, kao i do nezgode, teških telesnih povreda ili smrti.
- Nemojte postavljati nikakve pokretne predmete oko vozačevog sedišta jer u toku vožnje njihovo pomeranje može da ometa vozača i da dođe do sudara.

### Pokretanje motora

#### UPOZORENJE

Uvek nosite odgovarajuću obuću kad upravljate vozilom. Neodgovarajuća obuća (visoke pot-petice, skijaške čizme itd.) mogu da utiču na vašu sposobnost da koristite papučicu za gas, kočnicu

#### Startovanje benzinskog motora (ako je vozilo opremljeno)

1. Nosite smart ključ sa sobom ili ga ostavite u vozilu.
2. Podignite ručnu kočnicu.
3. Ručni menjač - Pritisnite papučicu za kvačilo do kraja i prebacite brzinu u N(neutralno). Držite kvačilo i kočnicu pritisnute dok startujete motor. Automatski menjač- Postavite menjač u položaj P (parkirano). Pritisnite kočnicu do kraja. Motor možete da pokrenete takođe i kada se menjač nalazi u položaju N-neutralno.
4. Pritisnite dugme za startovanje/ zaustavljanje motora.
5. Pri izuzetno hladnim temperaturama (ispod 18°C / 0°F) ili ako vozilo nije bilo pokretano danima, sačekajte prvo da se motor zagreje bez pritiskanja dodavanja gasa. Bez obzira da li je motor zagrejan ili ne, motor treba startovati bez stiskanja papučice za gas.

#### Startovanje dizel motora (ako je vozilo opremljeno)

*Da pokrenete hladan dizel motor, morate ga prvo zagrejati grejačima, a po startovanju zagrejati u radu pre vožnje*

1. *Proverite da je povučena ručna kočnica.*
2. *Ručni menjač*  
*- Pritisnite papučicu za kvačilo do kraja i prebacite brzinu u N-neutralno. Držite kvačilo i kočnicu pritisnute dok pritiskate dugme START/STOP za startovanje/ zaustavljanje motora u položaj START.*

#### *Automatski menjač*

*- Prebacite menjač u položaj P (Parkiranje). Pritisnite pedalu kočnice do kraja. Ukoliko se menjač nalazi u položaju N-neutralno možete da startujete motor.*



3. Pritisnite dugme START/STOP za startovanje/ zaustavljanje motora dok je pritisnuta pedala kočnice.
4. Držite pedalu kočnice pritisnutom dok se svetlo indikatora ne isključi (otprilike 5 sekundi)
5. Motor će biti startovan kada se isključi svetlo indikatora.

### \* NAPOMENA

Ukoliko pritisnete dugme za startovanje/ zaustavljanje motora još jednom dok se motor zagreva, moći ćete da startujete motor.

### Startovanje i zaustavljanje motora sa turbopunjačem

1. Nemojte odmah po startovanju "turirati". Ako je motor hladan, držite ga u praznom hodu nekoliko sekundi da turbopunjač dobije dovoljno ulja za podmazivanje.
2. Nakon brze vožnje autoputem ili duge vožnje, pod velikim opterećenjem za motor, držite motor u praznom hodu približno 1 minut pre gašenja. Ovo će omogućiti turbopunjaču da se ohladi.



#### **MERE PREDOSTROŽNOSTI**

*Nemojte gasiti motor odmah nakon zaustavljanja, posle vožnje ili vuče teškog tereta. To bi moglo da izazove teška oštećenja motora ili turbopunjača.*

Čak i ako se smart ključ nalazi u vozilu, ili ako je daleko od vas, moguće je da nećete moći da startujete motor. Kada se dugme za startovanje/ zaustavljanje motora nalazi u položaju ACC, i ukoliko su otvorena bilo koja vrata, sistem proverava gde se nalazi smart ključ. Ukoliko smart ključ nije u vozilu svetleće "KEY IS NOT IN THE VEHICLE" indikator. Ukoliko su sva vrata zatvorena čuće se zvuk oko 5 sekundi. Indikator ili upozorenje će se isključiti kad se vozilo pokrene. Uvek držite smart ključ kod sebe.



#### **UPOZORENJE**

**Motor će biti pokrenut samom kada se smart ključ nalazi u vozilu. Nikada nemojte dozvoliti deci ili bilo kojoj osobi da pritiskaju dugme za startovanje/ zaustavljanje motora ili druge komande**

### **MERE PREDOSTROŽNOSTI**

*Ako motor stane u toku vožnje, nemojte prebacivati menjač u položaj P- parkiranje.*

*Ako vam uslovi u saobraćaju dopuštaju menjač možete da prebacite u položaj N (neutralno) dok se vozilo kreće i pritisnite dugme START/STOP za startovanje/ zaustavljanje motora kako biste ponovo pokrenuli motor.*

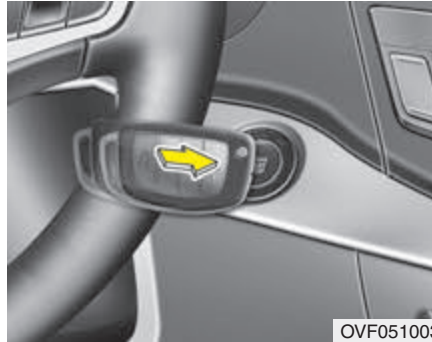

### **NAPOMENA**

- Ukoliko je baterija slaba ili smart ključ ne radi kako treba, možete da pokrenete motor tako što ćete smart ključem pritisnuti START/STOP dugme.
- Ukoliko je osigurač stop svetla pregoreo, nećete moći da startujete motor normalno. Zamenite osigurač. Ukoliko to nije moguće, možete da startujete motor pritiskom na dugme START/STOP za startovanje/ zaustavljanje motora u trajanju od 10 sekundi dok se nalazi u položaju ACC. Možete da startujete motor bez pritiskanja pedale kočnice, ali zbog vaše sigurnosti uvek pritisnite pedalu kočnice pre pokretanja motora

### **MERE PREDOSTROŽNOSTI**

*Nemojte pritiskati duže od 10 sekundi dugme START/STOP za startovanje/ zaustavljanje motora osim kada je osigurač stop svetla pregoreo.*

## Upravljanje vašim vozilom

### ISG (IDLE STOP AND GO) SISTEM ZA ZAUSTAVLJANJE RADA MOTORA NA PRAZKOM HODU \*

Vaše vozilo može biti opremljeno ISG sistemom, koji smanjuje potrošnju goriva, tako što automatski gasi motor svaki put kada vozilo stoji u mestu (na primer: saobraćajne gužve, crveno svetlo, stop znak)

Motor se automatski pokreće čim se za to steknu uslovi.  
Sistem je uključen čim motor radi

#### \* NAPOMENA

Kada motor automatski pokrene ISG sistem neka indikator svetla se mogu upaliti na nekoliko sekundi (ABS, ESP, ESP OFF, EPS ili indikator ručne kočnice )

Ovo se dešava zbog pada napona baterije, ne zbog kvara u sistemu

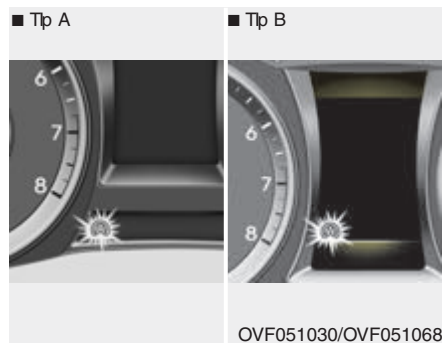

#### Auto stop

#### Da zaustavite motor u režimu ISG

- 1.Smanjite brzinu vozila na manje od 5 km/h.
- 2.Menjač prebacite u N (Neutral) položaj.
- 3.Otpustite kvačilo .

Motor će se ugasisi i zeleni AUTO STOP (A) indikator na instrument tabli će se upaliti.



Na LCD ekranu, će se pojaviti napis "Auto Stop" .

#### \* NAPOMENA

- Brzina kretanja vašeg vozila mora biti veća od 10 km/h od zadnjeg zaustavljanja

\* ako je vozilo opremljeno ovim sistemom



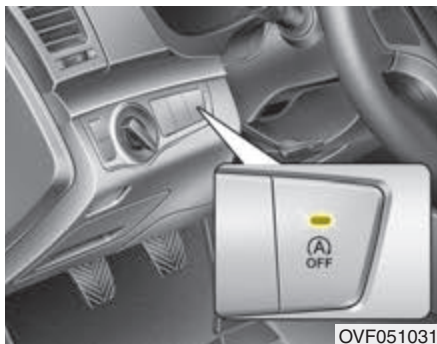

### \* NAPOMENA

• Ukoliko odvezete sigurnosni pojas, otvorite vrata vozača, haubu motora, u AUTO STOP režimu rada motora, svetlo upozorenja na ISG OFF indikatoru će se upaliti, a ISG sistem će biti deaktiviran.

(Nastavlja se)

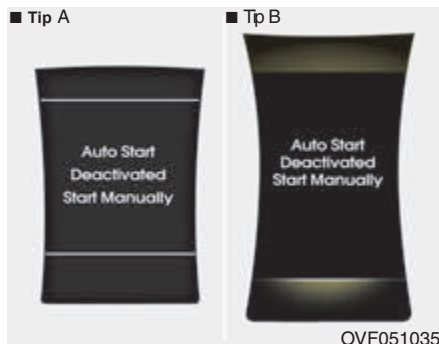

(Nastavak)

- Upozorenje na LCD ekranu „Auto Start Deactivated Start Manually“ će se pojaviti

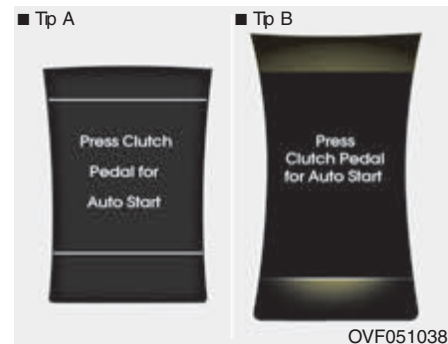

### Auto start

Za restartovanje motora iz idle stop režima

- Pritisnite kvačilo dok je ručica menjača u N (Neutral) položaju. Motor će startovati; zeleno indikator AUTO STOP svetlo (A) na instrument tabli će se ugasi

## Upravljanje vašim vozilom

Motor će automatski startovati takođe I bez vozačevog delovanja kada se neka od dole navedenih stvari dogodi:

- Brzina ventilator na ručnom klima sistemu je podešena na veću brzinu od 3.; klima sistem je uključen.
- Brzina ventilatora automatskog klima sistema je podešena na veću brzinu od 6.; klima sistem je uključen
- Određeni vremenski period je protekao, a sistem praćenja klimatizacije je uključen.
- Odleđivač vetrobranskog stakla je uključen
- Pritisak u servu kočnica je porastao.
- Status napajanja baterije je nizak.
- Brzina kretanja vozila prelazi 5 km/

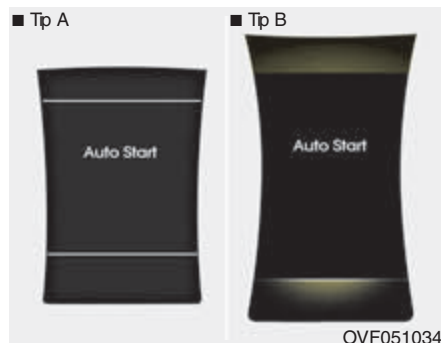

**Zeleno AUTO STOP (A) indikator svetlo će na 5 sekundi trepereti na instrument tabli, I upozorenje na LCD ekranu će se upaliti**

### Uslovi rada ISG sistema

ISG sistem će raditi u sledećim uslovima:

- Vozačev sigurnosni pojas je vezan
- Vozačeva vrata I hauba motora su zatvoreni.
- Vakuum u servu kočnica je odgovarajući.
- Napajanje baterije je dovoljno.
- Spoljašnja temperature je između -2°C - 35°C.
- Dovoljan nivo rashladne tečnosti motora.



■ Tip A

■ Tip B



OVF051031/OVF051036



■ Tip A

■ Tip B



OVF051031/OVF051032

## Kvar ISG sistema

Sistem neće raditi ukoliko: Senzor ISG sistema ili sistem imaju grešku. Žuta lampica AUTO STOP (A)

indikatora na instrument tabli će se upaliti, trepereti 5 sekuni a nakon toga ostati uključena.

### \*NAPOMENA

- Ukoliko uslovi rada ISG sistema nisu obezbedjeni, sistem će biti deaktiviran. Lampica ISG OFF prekidača će biti upaljena, I svetlo upozorenja će se upaliti na LCD ekranu

## Deaktiviranje ISG sistema

Ukoliko želite da deaktivirate ISG sistem, pritisnite ISG OFF prekidač. Lampica ISG OFF prekidača će se upaliti i svetlo upozorenja na LCD ekranu „Auto stop Off,“ (će se upaliti).

- Ukoliko pritisnete ISG OFF prekidač ponovo, sistem će biti aktiviran; lampica ISG OFF prekidača će se ugasi



■ Tip A

■ Tip B



- Lampica na ISG OFF prekidaču će se upaliti.
- Upozorenje na LCD ekranu "Please Enable Battery Sensor" će se pojaviti.

### \* NAPOMENA

- Ukoliko se lampica ISG OFF prekidača i ponovnim pritiskanjem ISG OFF prekidača, ili ukoliko sistem kontinuirano ne funkcioniše ispravno, potrebno je da se što pre obratite ovlašćenom HYUNDAI serviseru.
- Ukoliko se ISG OFF lampica prekidača upali, možete pokušati da je ugasisite ukoliko na najviše oko 2 sata vozite brzinom od oko 80km/h, i ukoliko podesite brzinu ventilator klima sistema nižu od 2 brzine. Ukoliko i pored ove procedure lampica ISG OFF sistema ostane upaljena, kontaktirajte

### ⚠ UPOZORENJE

Kada se motor nalazi u Idle Stop režimu rada, motor može biti startovan automatski, i bez vozačevog delovanja. Pre napuštanja vozila, i pre bilo kakvih radova u odeljku motora, uvek ugasisite motor okretanjem kontakt ključa ili prekidača u LOCK (OFF) položaj ili vadjanjem kontakt ključa iz kontakt brave

## RUČNI MENJAČ (ako je vozilo opremljeno)

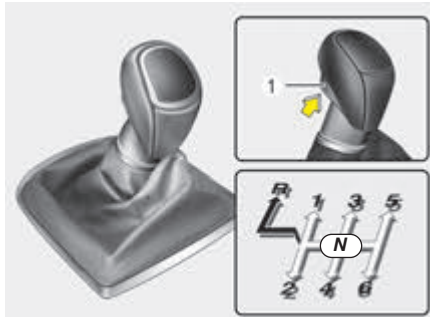

- ⇒ Menjač može da se pokreće bez povlačenja graničnika (1).
- ➔ Graničnik (1) se mora povući nagore pri rukovanju manjačem.

OVF051004

Potpuno pritisnite kvačilo kad menjate stepene prenosa, sporije odpuštajte. Ukoliko je vaše vozilo opremljeno sistemom za zaključavanje kontakt brave, nećete moći da starujete motor ukoliko ne stisnete kvačilo. Menjač mora da se vrati u položaj N pre nego što ga prebacite u položaj R-hod unazad. Pre prebacivanja u položaj R vozilo se mora potpuno zaustaviti.

Nikada nemojte naterivati motor u režim rada kada je broj obrtaja u crvenoj zoni.

### ⚠ MERE PREDOSTROŽNOSTI

- Pri promeni stepena prenosa iz petog u četvrti, vodite računa da ručicu menjača ne povučete i suviše u levu stranu, k sebi, i greškom umesto četvrtog, odaberete drugi stepen prenosa. Ovakva nagla promena bi mogla da dovede do prekoračenja dozvoljenog broja obrtaja motora, a merač obrtaja će ući u crvenu zonu. Ovo bi moglo da ošteti motor.
- Nemojte smanjivati brzinu za više od dva stepena prenosa ili prebacivati u niži stepen prenosa kad motor radi na  $5000 \text{ min}^{-1}$  ili više jer to može da ošteti motor.

### Rad sa ručnim menjačem

Ručni menjač ima 6 stepena prenosa za vožnju napred, jedan za hod u nazad. Na vrhu ručice menjača se nalazi shema za promenu stepena prenosa. Menjač je potpuno sinhronizovan u svim stepenima prenosa za vožnju napred tako da je promena stepena prenosa na više ili na niže jednostavna i laka.

## Upravljanje vašim vozilom

•Ukoliko je vreme hladno, postoji mogućnost težeg prebacivanja stepena prenosa dok se ulje u menjaču ne ugrije. To je normalno i neće štetiti menjaču. Nakon što ste potpuno zaustavili svoje vozilo i neuspešno pokušali da odaberete 1. brzinu ili R (hod u nazad), prebacite ručicu menjača u N (neutrano) i otpustite papučicu kvačila. Pritisnite papučicu kvačila i zatim ubacite u prvu brzinu ili R (hod unazad).



### **MERE PREDOSTROŽNOSTI**

- *Da ne bi došlo do preranog habanja kvačila, nemojte odmarati nogu na papučici kvačila za vreme vožnje. Nemojte koristiti kvačilo kako bi držali vozilo u stanju mirovanja na uzbrdici, npr. dok stojite na semaforu i sl.*
- *Ne koristite ručicu menjača kao odmorište za ruku dok vozite. Ovo bi moglo da prouzrokuje kvar na viljuškama menjača.*
- *Kada koristite pedalu kvačila, pritisnite je do kraja. Ukoliko pedalu ne pritisnete do kraja, možete da je oštetite i prateći zvuk se može čuti*



### **UPOZORENJE**

- Pre nego što napustite vozilo, uvek proverite da li je povučena parkirna kočnica i da li je motor ugašen. Zatim proverite da li je ručica menjača postavljena u prvu brzinu kada je vozilo parkirano na uzbrdici, odnosno u R (hod unazad) kada se nalazi na nizbrdici. Ako ove mere nisu preduzete može doći do neočekivanih i naglih pokretanja vozila.
- Ako je vaše vozilo opremljeno ručnim menjačem bez kontakt brave sa zaključavanjem (LOCK), ono se može pomeriti i izazvati tešku saobraćajnu nezgodu kada se motor startuje bez prethodnog pritiskanja papučice kvačila, ako je pritom ručna kočnica spuštena a ručica menjača nije u položaju N (neutralno).

### Upotreba kvačila

Papučicu kvačila bi trebalo pritisnuti do kraja pre promene stepena prenosa; a polako otpuštati. Papučica kvačila bi trebalo da bude otpuštena u potpunosti tokom vožnje.

Ne odmarajte nogu na papučici kvačila za vreme vožnje. Ovo bi moglo da prouzrokuje nepotrebno abanje. Ne držite papučicu kvačila delimično pritisnuto kako bi održali vozilo na uzbrdici u stanju mirovanja tzv "vaga". Ovo takođe uzrokuje veliko abanje. Za održavanje vozila na uzbrdici upotrebite ručnu kočnicu ili kočnicu. Ne pritisnite papučicu kvačila naglo i uzastopno.



### **MERE PREDOSTROŽNOSTI**

**Kada koristite papučicu kvačila, pritisnite je do kraja. Ukoliko pedalu ne pritisnete do kraja, možete da je oštetite i prateći zvuk se može čuti**

### Menjanje stepena prenosa na niže

U slučaju da morate da usporite zbog gužve u saobraćaju ili nailaska na uzbrdicu, odaberite niži stepen prenosa pre nego što motor počne da trza ili se guši. Niži stepen prenosa smanjuje mogućnost da Vam se motor uguši, da stane. Takođe, daje bolje ubrzanje u slučaju potrebe. Kad vozite nizbrdo, prebacivanje stepena prenosa u niži pomaže u održavanju sigurne brzine i produžuje radni vek kočnicama

### Za dobru vožnju

- Nikada ne izbacujte menjač iz brzine dok vozite nizbrdo. To može biti izuzetno opasno. Kada god je vozilo u pokretu, vozilo mora biti u brzini.
- Ne "jašite" kočnice. To može da izazove njihovo pregrevanje i lošrad. Umesto toga, kada vozite niz dužu nizbrdicu, usporite i izvršite prebacivanje u niži stepen prenosa. Kada to uradite, kočenje motorom će Vam pomoći da usporite vozilo.
- Pre nego što izvršite prebacivanje u niži stepen prenosa, usporite vozilo. Ovim ćete izbeći previsok broj obrtaja motora koje može da izazove oštećenja.
- Usporite na mestima gde su mogući udari vetra. To će Vam pružiti mnogo bolju kontrolu nad vozilom.
- Uverite se da je vozilo u potpunosti zaustavljeno pre nego što pokušate da se krećete unazad. U suprotnom, menjač se može oštetiti. Da biste prebacili u hod unazad, pritisnite kvačilo, pomerite ručicu menjača u neutralan položaj, sačekajte tri sekunde i prebacite u hod unazad.
- Budite izuzetno pažljivi kada vozite po klizavom terenu. Posebno pazite kada kočite, ubrzavate ili menjate stepene prenosa. Na klizavoj površini, nagla promena brzine može da dovede do toga da točkovi proklizaju i da se izgubi kontrola nad vozilom.



### UPOZORENJE

- Uvek koristite sigurnosne poja-seve. Kod sudara, znatno više izgleda da poginu imaju osobe koje nisu vezane sigurnosnim pojasevima od onih koje jesu.
- Izbegavajte kretanje velikim brzinama u oštrim krivinama i prilikom skretanja,
- Ne pravite nagle pokrete upravljačem, npr. nagle promene trake na putu, nagla skretanja itd.
- Rizik od prevrtanja vozila je značajno povećan ako izgubite kontrolu nad vozilom pri većim brzinama.
- Do gubitka kontrole često dolazi ako dva ili više točka skrenu sa puta, a vozač silom pokušava da se ponovo vrati na put.
- U slučaju da vam vozilo skrene sa puta, nemojte praviti nagle zao-krete. Umesto toga, prvo usporite, a onda se polako vratite u svoju traku.
- Nikad nemojte prekoračivati naznačena ograničenja brzine.

## Upravljanje vašim vozilom

### AUTOMATSKI MENJAČ (ako je vozilo opremljeno)

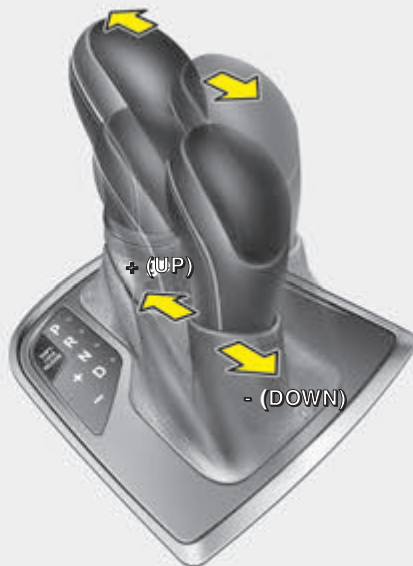
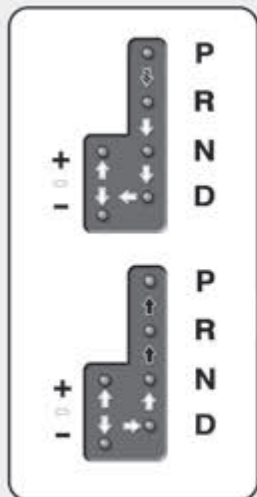

- Kada hoćete da promenite brzinu pritisnete papučicu kočnice, ako je vaše vozilo opremljeno sa sistemom za zaključavanje menjača, ukoliko ovaj sistem nemate na vozilu, nije potrebno pritisnuti papučicu kočnice, ipak savetujemo da se papučica kočnice pritisne, kako bi se izbegla nagla trzanja vozila.
- ➡ Pritisnite graničnik za promenu stepena prenosa
- ➡ Ručica menjača se može slobodno pomerati

### Upotreba automatskog menjača

Izuzetno efikasni, automatski menjač ima šest brzina i hod u nazad. Brzine se menjaju automatski, u zavisnosti od položaja ručice menjača.

### \* NAPOMENA

Prvih nekoliko promena stepena prenosa na novom vozilu, ukoliko je baterija bila odspojena, isključena bi moglo da bude sa trzajevima, otežano. Ovo je normalna pojava, i promena stepena prenosa će se ujednačiti nakon nekog vremena. Promenu nadgledaju TCM (odnosno "Transaxle Control Module" - kontrolni modul menjača) ili PCM ("Powertrain Control Module" - kontrolni modul pogonskog sklopa)

OVF051005



Za rad bez poteškoća, pritisnite papučicu kočnice kad prebacujete iz položaja N-neutralno u stepen prenosa za vožnju napred ili nazad

### **UPOZORENJE – Automatski menjač**

- Uvek proverite da li u blizini vozila ima ljudi, posebno dece, pre nego što pokrenete vozilo napred (D) ili u nazad (R).
- Pre nego što napustite vozilo, uvek proverite da li se automatski menjač nalazi u položaju P (parkiranje), da je povučena ručna kočnica i da je isključen motor. Ako ove mere nisu preduzete moglo bi da dođe do iznenadnih, neočekivanih pomeranja vozila.

### **MERE PREDOSTROŽNOSTI**

- *Da bi ste izbegli oštećenje menjača nemojte ubrzavati kad je menjač u položaju R– hod u nazad ili u bilo kom drugom položaju za vožnju napred, a da je istovremeno pritisnuta papučica kočnice.*
- *Ako ste na uzbrdici, nemojte držati vozilo u mestu pomoću papučice gasa tzv. "vaga". Uvek koristite nožnu ili ručnu kočnicu.*
- *Nikada nemojte prebacivati iz N (Neutralno) ili P (Parkiranje) u D (vožnja), ili R (hod u nazad) kad motor radi sa brojem obrtaja iznad broja obrtaja na praznom hodu*

### **Položaj ručice menjača**

Kada je kontakt klijuč u položaju "ON", indikatori na instrument tabli pokazuju položaj ručice menjača

### **P (Park)**

Uvek u potpunosti zaustavite vozilo pre nego prebacite menjač u položaj "P" (Parkiranje). Ovo zaključava menjač i sprečava okretanje prednjih točkova

### UPOZORENJE

- Prebacivanje menjača u položaj P (parkiranje) dok je vozilo u pokretu, dovešće do blokade točkova, a samim tim izgubićete kontrolu nad vozilom.
- Nemojte stavljati menjač u položaj "P" umesto da upotrebite ručnu kočnicu. Ako napuštate vozilo makar i nakratko uvek povucite ručnu kočnicu i stavite menjač u položaj "P" i onda ugasite motor.
- Nikada ne ostavljajte decu bez nadzora u vozilu.

 **MERE PREDOSTRO NOSTI**  
*Nikada ne stavljajte ručicu menjača u položaj "P" (parkiranje) dok vozilo nije sasvim zaustavljeno jer to može izazvati ozbiljna oštećenja mehanizma menjača*

**R (hod u nazad)**  
Služi za vožnju u nazad.

### **MERE PREDOSTROŽNOSTI**

*Uvek u potpunosti zaustavite vozilo pre nego što prebacite menjač u položaj R (hod u nazad). Možete oštetiti menjač ako ga prebacite u položaj R dok je vozilo u pokretu, osim u postupcima tzv. "Ijuljanja" vozila obajšnjemim u "Pokretanju vozila" u ovom priručniku*

**N (Neutralan položaj)**

U ovom položaju točkovi i menjač nisu zaključani. Vozilo će se slobodno kretati i na najmanjoj nizbrdici ukoliko nije podignuta ručna kočnica ili pritisnuta pedala kočnice

**D (Vožnja)**

Ovo je uobičajen položaj za vožnju napred. U ovom položaju stepeni prenosa će biti automatski prebacivani kroz 6 stepeni prenosa, obezbeđujući najekonomičniju potrošnju goriva i rad motora. Za dodatno ubrzanje, kad obilazite neko vozilo ili se vozite uzbrdo, potpuno pritisnite papučicu gasa, do daske; menjač će se automatski prebaciti u prvi niži stepen prenosa.

### **\*NAPOMENA**

Uvek prvo zaustavite vozilo pre nego što ubacite menjač u položaj "D" ..

- Zvuk "klik" iz "kick down" mehanizma koji se čuje kada stisnete pedalu gasa do daske je normalna pojava.

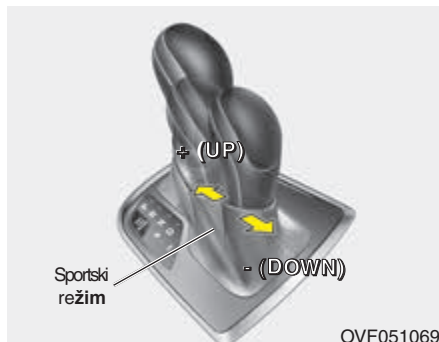

### Sportski režim rada

Bilo da vozilo stoji ili je u pokretu, sportski režim rada se bira povlačenjem ručice menjača iz položaja D u stazu za ručnu promenu stepena prenosa. Da bi se vratili u automatski režim rada menjanja, povucite ručicu menjača u stazu za automatsku promenu.

- U sportskom režimu rada, pomeranje ručice napred i nazad omogućava brzu promenu stepena prenosa. Nasuprot običnom, ručnom menjaču, sportski režim rada omogućava menjanje bez potrebe da se otpušta pedala za gas.

**Gore (+) :** Gurnite ručicu napred da prebacite u viši stepen prenosa.  
**Dole (-) :** Povucite ručicu u nazad da pre bacite u niži stepen prenosa

### \* NAPOMENA

U sportskom režimu, vozač mora da povećava stepen prenosa u skladu sa uslovima na putu, vodeći računa da broj obrtaja motora ostane ispod crvene zone. U sportskom režimu vožnje, moguće je izabrati samo šest brzina za kretanje unapred. Za kretanje unazad ili parkiranje, pomerite ručicu menjača u R (hod u nazad) ili P (parkiranje) položaj. U sportskom režimu vožnje, biranje stepena prenosa vrši se auto-matski kada vozilo usporava. Kada se vozilo zaustavi, automatski se po-dešava na prvu brzinu. Zbog zaštite motora, povećanje stepena prenosa se vrši automatski kada broj obrtaja motora dođe do crvene zone. Da bi održao određen nivo performansi i sigurnosti vozila, sistem neće izvršavati određene promene brzina prilikom rukovanja ručicom menjača. Pre kretanja iz stop pozicije na klizavom putu, pomerite ručicu menjača u +(gore) poziciju. Ovime ste izabrali drugu brzinu, što je bolje za laganu vožnju po klizavom terenu.

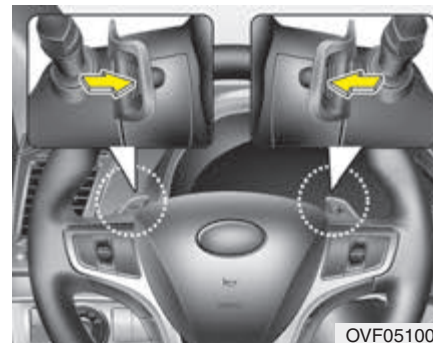

**Promena stepena prenosa komandama na kolu upravljača (ako je vozilo opremljeno)**

Ove komande rade kada je ručica menjača u položaju D (vožnja) ili u sportskom režimu rada menjača.

### Kada je ručica menjača u položaju D (vožnja)

Ove komande rade kada je brzina kojom se vozilo kreće veća od 10km/h.

Pritisnite na [+] ili [-] komandu jedan put za promenu stepena prenosa na viši ili niži. Sistem će preći iz automatskog režima rada u ručni režim rada.

Kada je brzina kojom se vozilo kreće manja od 10 km/h, kada stisnete papučicu gasa i zadržite je na oko 5 sekundi, ili ukoliko iz položaja D (vožnja) prebacite ručicu menjač u sportski režim rada, i odmah perbacite iz sportskog režima u D - sistem se iz ručnog režima rada prebacuje u automatski režim rada.

### Kada je ručica menjača u sportskom režimu rada

Povucite lopaticu [+] ili [-] jedan put, za promenu stepena prenosa na viši ili niži.

#### \* NAPOMENA

Ukoliko povučete istovremeno obe lopatice za promenu stepena prenosa, nećete promeniti stepen prenosa

### Sistem zaključavanja menjača (ako je vozilo opremljeno)

Zbog vaše sigurnosti, automatski menjač ima sistem za zaključavanje menjača koje sprečava prebacivanje iz položaja P (parkiranje) u položaj R (hod u nazad) ukoliko papučica kočnice nije pritisnuta.

Za prebacivanje menjača iz položaja P (Parkiranje) u položaj R:

1. Pritisnite i držite papučicu kočnice.
2. Startujete motor ili okrenite kontakt bravu u položaj ON.
3. Pomerite ručicu menjača.

Ako papučica kočnice bude stalno pritiskana i otpušтана dok se menjač nalazi u položaju P, čućete zvuk iz koji dolazi iz menjača. Ovo je uobičajena pojava.



#### UPOZORENJE

Uvek do kraja pritisnite papučicu kočnice pre prebacivanja menjača iz položaja "P" u drugi položaj kako biste izbegli nehotične pokrete vozila koji bi mogli da dovedu do povreda osoba u ili oko vozila.



### Poništavanje zaključavanja menjača

Ako menjač ne možete da prebacite iz položaja "P" ili "N" ili u hod u nazad kad je pritisnuta papučica kočnice, nastavite da je pritiskate i uradite sledeće

1. Pritisnite dugme za poništavanje zaključavanja menjača
2. Pomerite ručicu menjača
3. Neka vam ovlašćeni Hyundai serviser odmah pregleda vozilo

### Sistem za blokiranje kontakt brave (ako je vozilo opremljeno)

Kontakt ključ može da se izvadi iz brave ako se menjač nalazi u položaju "P". Ako se menjač nalazi u bilo kom drugom položaju, ključ ne može da bude izvadjen.

### Za dobru vožnju

Nikada ne pomerajte ručicu menjača iz položaja "P" ili "N" u bilo koji drugi položaj uz pritisnutu pedal gasa.

Nikada ne stavljajte ručicu menjača u položaj "P" kada je vozilo u pokretu. Vodite računa da zaustavite vozilo potpuno pre nego što izvršite prebacivanje u položaj R (hod u nazad) ili D (vožnja).

Nikada ne izbacujte menjač iz brzine dok vozite nizbrdo. To može biti izuzetno opasno. Uvek kada se kreće, vozilo mora biti u brzini.

Ne "jašite" kočnice. To može da izazove njihovo pregrevanje i loše rad. Umesto toga, kada vozite niz dužu nizbrdicu, usporite i izvršite prebacivanje u niži stepen prenosa. Kada to uradite, kočenje motorom će vam pomoći da usporite vozilo. Nemojte se pouzdati u to da se vozilo neće pokrenuti ako je menjač u položaju "P".

Pre nego što izvršite prebacivanje u niži stepen prenosa, usporite vozilo. U suprotnom, moguće je da menjač ne prihvati niži stepen prenosa. Uvek koristite parkirnu (ručnu) kočnicu pri parkiranju vozila. Nemojte se pouzdati u to da se vozilo neće pokrenuti ako je menjač u položaju "P".

Budite izuzetno pažljivi kada vozite po klizavom kolovozu. Posebno pazite kada kočite, ubrzavate ili menjate brzine. Na klizavoj površini, nagla promena može da dovede do toga da točkovi proklizaju i da se izgubi kontrola nad vozilom.

Blagim pritiskanjem i otpuštanjem pedale za gas, postižu se optimalne performanse i ekonomičnost vozila.

### UPOZORENJE

- Uvek koristite sigurnosne pojaseve. Kod sudara, znatno više izgleda da poginu ili budu teško povređene imaju osobe koje nisu vezane sigurnosnim pojasevima od onih koje jesu.
- Izbegavajte kretanje velikim brzinama u oštrim krivinama.
- Ne pravite nagle pokrete upravljačem, npr. nagle promene trake na putu, nagla skretanja itd.
- Rizik od prevrtanja je značajno povećan ako izgubite kontrolu nad vozilom pri većim brzinama.
- Do gubitka kontrole često dolazi ako dva ili više točka skrenu sa puta, a vozač silom pokušava da se ponovo vrati na put.
- U slučaju da vam vozilo skrene sa puta, nemojte praviti nagle zaokrete. Umesto toga, prvo usporite, a onda se polako vratite u svoju traku.
- Nikad nemojte prekoračivati naznačena ograničenja brzine.

### UPOZORENJE

Ako se vozilo zaglavilo u blatu ili snegu, nemojte ga pomerati napred nazad, ako su u blizini druge osobe ili objekti, jer vozilo može da se naglo pomeri i da dođe do povreda ili štete.

### Kretanje na usponu iz mesta

Za kretanje na usponu iz mesta, pritisnite papučicu kočnice, prebacite menjač u položaj "D". Izaberite određenu brzinu u zavisnosti od opterećenja i uspona, i spustite ručnu kočnicu. Pritiskajte papučicu gasa postepeno dok otpuštate kočnice. Kada krećete uzbrdo iz mesta, vozilo može imati tendenciju da se pokrene u nazad. Pomeranje ručice menjača u drugu brzinu pomoći će vam da sprečite ovo pomeranje u nazad

## KOČIONI SISTEM

### Kočnice

Vaše vozilo ima kočnice koje se u eksploataciji automatski prilagođavaju. U slučaju da dođe do gubitka podpritiska u pojačivaču kočnica zbog zaustavljanja motora ili drugog razloga možete i dalje zaustavljati vozilo primenom jače sile na kočnicu. Međutim zaustavni put će biti duži nego što je to uobičajeno. Kad motor ne radi podpritisk u pojačivaču kočnica delimično se iscrpljuje sa svakim pritiskom na kočnicu. Nemojte pritiskati kočnicu kad je napajanje kočnica podpritiskom iz usisne grane ili iz vakuum pumpe prekinuto. Pritiskajte kočnice tek kada je to neophodno za održavanje upravljanja vozilom.

#### UPOZORENJE - Kočnice

- Nemojte voziti sa stopalom na papučici kočnice. To će povećati radnu temperaturu, dovesti do povećanog trošenja kočnica i obloga i povećati udaljenost potrebnu za zaustavljanje
- Kad se spuštate niz dugi ili strmi brdski put prebacite menjač na niži stepen prenosa i izbegavajte stalno pritiskanje pedale kočnice. Stalno pritiskanje pedale kočnice dovodi do njihovog pregrevanja i privremenog smanjenja njihovih performansi.
- Ako su kočnice vlažne može doći do smanjenja sigurnosti pri usporavanju, vozilo može da krivuda u jednu stranu kad se pritisnu vlažne kočnice. Da bi ste utvrdili da su kočnice vlažne, blago ih stisnite nekoliko puta. Uvek proverite da li su se kočnice ovlažile posle prolaska kroz duboku vodu. Da bi se kočnice osušile pritisnite ih blago dok vozite pravo napred bezbednom brzinom sve dok se performanse ne vrate na uobičajene.  
(Nastavlja se)

(Nastavak)

- Pre započinjanja vožnje, uvek se prvo upoznajete sa položajem pedale gasa i nožnom kočnicom, kako vam se ne bi i vožnji dogodilo da slučajno stisnete pedal gasa umesto kočnice, što može dovesti do ozbiljne nesreće.

### U slučaju da kočnice otkažu

Ako kočnice u toku vožnje zakažu, zaustavite se korišćenjem parkirne kočnice. Međutim, zaustavni put biće duži.



#### **UPOZORENJE – Parkirna kočnica**

Ako se parkirna kočnica upotrebi dok se vozilo u pokretu u normalnim brzinama može doći do gubitka kontrole nad vozilom. Ako morate da se zaustavite pomoću parkirne kočnice, učinite to kočeći veoma oprezno

### Indikator istrošenosti kočionih obloga

Disk pločice na prednjim točkovima imaju indikatore istrošenosti koji proizvode piskavi zvuk ili zvuk grebanja kada je potrebno zameniti disk pločice. Zvuk se može čuti povremeno ili svaki put kad pritisnete papučicu kočnice. Ne zaboravite da neki uslovi vožnje ili neki klimatski uslovi mogu da prouzrokuju ovaj zvuk kad se prvi put (ili lagano) pritisnu kočnice. Ovo je uobičajeno i ne ukazuje na problem s kočnicama.



#### **MERE PREDOSTROŽNOSTI**

- *Nemojte voziti automobil sa istrošenim kočionim pločicama jer to može dovesti do skupih popravki.*
- *Uvek zamenite pločice u kompletu (levu i desnu stranu)*



#### **UPOZORENJE – Trošenje kočnica**

Zvuk upozorenja za istrošenost kočnica znači da je vašem vozilu potreban servis. Ako ne obratite pažnju na ovo zvučno upozorenje, vozilo će vremenom izgubiti sposobnost kočenja što može dovesti do teške saobraćajne nesreće





**Elektronska parkirna kočnica (EPB)**  
**Aktiviranje parkirne kočnice**

Za aktiviranje EPB (elektronske parkirne kočnice):

1. Pritisnite papučicu kočnice.
2. Povucite EPB prekidač. Indikator svetlo na prekidaču mora goreti.

Takodje, elektronska parkirna kočnica se aktivira automatski ukoliko je dugme Auto Hold funkcije u položaju On, kada je motor ugašen. Međutim, ukoliko držite pritisnut prekidač elektronske parkirne kočnice, dok gasite motor, parkirna kočnica neće biti aktivirana.

**\* NAPOMENA**

Ukoliko na usponima ili u toku vuče priključnog vozila, vozilo ne možete da zaustavite, uradite sledeće:

1. Aktivirajte elektronsku parkirnu kočnicu.
2. Povucite i zadržite prekidač elektronske parkirne kočnice duže od 3 s.

**! MERE PREDOSTROŽNOSTI**

*Nemojte povlačiti parkirnu kočnicu dok je vozilo u pokretu, osim u hitnim situacijama. Time možete oštetiti sisteme vozila i dovesti u opasnost sebe i svoje putnike*



**Otpuštanje elektronske parkirne kočnice**

Da otpustite elektronsku parkirnu kočnicu, pritisnite prekidač kada je:

- start/stop prekidač u položaju ON
- papučica kočnice pritisnuta.

Indikator svetlo na prekidaču mora biti ugašeno.

### Automatsko otpuštanje elektronske kočnice

- Postavite ručicu menjača u položaj P (Parkiranje)

Sa upaljenim motorom, pritisnite papučicu kočnice i menjač prebacite u položaj R (hod u nazad) ili D (vožnja).

- Postavite ručicu menjača u položaj N (Neutral) Sa upaljenim motorom, pritisnite papučicu kočnice i menjač prebacite u položaj R (hod u nazad) ili D (vožnja)..

#### • Ručni menjač

1. Upalite motor
2. Vežite sigurnosni pojas.
3. Zatvorite vrata na vozilu, haubu motora i prtljažnik.
4. Pritisnite papučicu kvačila, postavite menjaču stepen prenosa
5. Pritisnite papučicu gasa, i otpustite papučicu kvačila .

#### • Automatski menjač

1. Upalite motor
2. Vežite sigurnosni pojas.
3. Zatvorite vrata na vozilu, haubu motora i prtljažni
4. Pritisnite papučicu gasa, i prebacite ručicu menjača u položaj R (hod u nazad), D (vožnja) ili u sportski režim rada. Indikator svetlo na prekidaču mora biti ugašeno.

### \* NAPOMENA

- Zbog vaše bezbednosti, elektronsku parkirnu kočnicu možete aktivirati i kada je start/stop prekidač u položaju OFF, ali kočnicu ne možete otpustiti u ovom položaju start/stop prekidača. F
- Zbog vaše bezbednosti, kada vam se vozilo nalazi na nizbrdici, u toku otpuštanja parkirne kočnice, držite papučicu kočnice pritisnutu, a elektronsku parkirnu kočnicu otpustite ručno, ne automatski.



### **MERE PREDOSTROŽNOSTI**

*Ukoliko svetlo upozorenja na parkirnu kočnicu ostaje upaljeno i kada je parkirna kočnica otpuštena, potrebno je da vam vozilo pregleda ovlašćeni HYUNDAI servis.*

*•Vožnja sa podignutom parkirnom kočnicom će izazvati preveliko trošenje kočionih obloga i diskova.*

### \*NAPOMENA - Ručni menjač

Kada vozilom vučete priključno vozilo, ili kada vozilom krećete pod usponom, da bi izbegli pomeranje vozila u nazad uradite sledeće:

1. Pritisnite papučicu kvačila i prebacite ručicu menjača u brzinu.
2. Nastavite da povlačite prekidač elektronske parkirne kočnice
3. Pritisnite papučicu gasa, polako otpuštajući papučicu kvačila
4. Ukoliko se vozilo pokrene iz mesta sa dovoljnom snagom motora, tada otpustite prekidač elektronske parkirne kočnice .

Ova procedura se odnosi na kretanje vozilom iz mesta pod usponom, nemojte koristiti ovu proceduru na ravnim putevima, jer vozilo može naglo da krene u napred.

## EPB (elektronska parkirna kočnica ) se može automatski aktivirati ukoliko je:

- EPB sistem pregrejan
- Usled zahteva drugog sistema

### \* NAPOMENA

Ukoliko vozač gereškom, slučajno ugasi motor, u toku rada AUTO HOLD funkcije, elektronska parkirna kočnica će se aktivirati automatski. (za vozila opremljena Auto Hold sistemom )

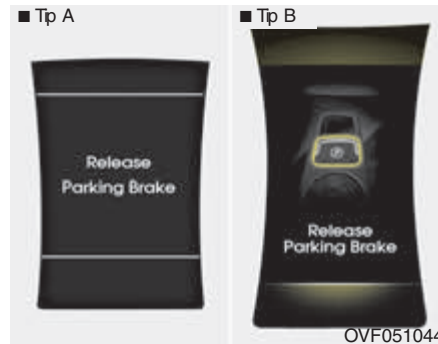

- Ukoliko pokušate da pokrenete vozilo, dodavanjem gasa, kada je elektronska parkirna kočnica aktivirana, i ukoliko parkirna kočnica ne bude otpuštena automatski, zvuk upozorenja će se oglasiti, i upozorenje na ekranu će se pojaviti.
- Ukoliko vozač nije vezao sigurnosni pojas, hauba motora nije zatvorena , prtljažnik nije zatvoren, zvuk upozorenja će se oglasiti, i upozorenje na ekranu će se pojaviti.
- Ukoliko postoji bilo kakav problem sa vozilom, zvuk upozorenja će se oglasiti i upozorenje na ekranu će se pojaviti.

Ukoliko se bilo šta od gore navedenog dogodi, pritisnite papučicu kočnice i otpustite elektronsku parkirnu kočnicu otpuštanjem prekidača.

## UPOZORENJE

- Da bi ste sprečili neželjeno pokretanje vozila, kada se zaustavite i napuštate vozilo nemojte koristiti menjač umesto parkirne kočnice. Povucite parkirnu kočnicu i osigurajte menjač u prvoj brzini ili položaju R-hod u nazad (kod ručnog menjača), odnosno P-parking u vozilima sa automat-skim menjačem.

- Nikada nemojte dozvoliti nekome ko nije upoznat sa vozilom da upotrebljava parkirnu kočnicu. Ako se slučajno dogodi da parkirana kočnica bude otpuštena,može doći do nezgode.

- Sva vozila treba da imaju povučenu parkirnu kočnicu ako su parkirana. Ovako će se izbeći neželjeno pokretanje vozila koje može da dovede do teških povreda putnika ili pešaka.

### MERE PREDOSTROŽNOSTI

- Zvučno klik se može čuti prilikom otpuštanja ili aktiviranja elektronske kočnice. Ovo je uobičajena pojava, koja ukazuje da sistem radi ispravno.
- Ukoliko dozvolite nekome da vozi vaš automobil, informišite tu osobu o načinu korišćenja elektronske parkirne kočnice.
- Može doći do kvara elektronske parkirne kočnice ukoliko vozite sa aktiviranom elektronskom parkirnom kočnicom.
- Kada koristite automatski sistem otpuštanja elektronske parkirne kočnice, otpuštanjem papučice gasa, otpustite papučicu gasa polako.



Kada postoji problem sa prelaskom iz Auto Hold režima rada na elektronsku parkirnu kočnicu, upozorenje na ekranu će se pojaviti.

### ⚠ MERE PREDOSTROŽNOSTI

Ukoliko pritisnete papučicu kočnice kada se pojavi gore napisano upozorenje na ekranu za AUTO HOLD, elektronsku parkirnu kočnicu nećete moći da aktivirate.

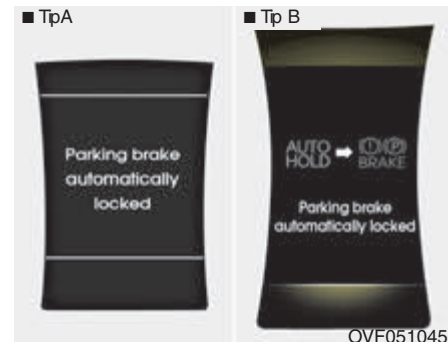

Ukoliko aktivirate elektronsku parkirnu kočnicu u toku Auto Hold režima ra, zbog signala elektronskog programa stabilnosti vozila, zvuk upozorenja će se oglasiti, i upozorenje će se pojaviti na ekranu.

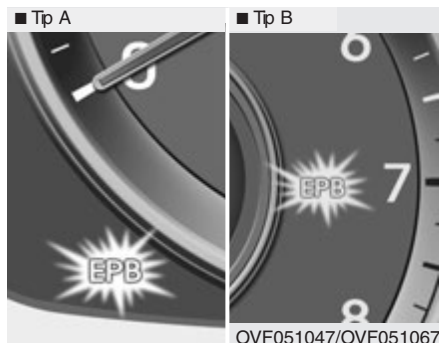

### Indikator kvara na EPB sistemu (ako je vozilo opremljeno)

Ovo svetlo upozorenja se pali kada prekidač start/stop prebacite u položaj On, i treba da se ugasi nakon 3 sekunde, ukoliko sistem radi ispravno.

Ako svetlo upozorenja ostane uključeno, ili se upali u toku vožnje, to ukazuje na kvar u sis-temukočnica. Neka vam vozilo što pre pregleda Hyundai ovlašćeni ser-viser.

Svetlo upozorenja za kvar EPB sistema se može upaliti i kada se upali ESP indikator za kvar sistema, koji ukazuje na kvar ESP sistema, i ne na kvar EPB sistema.

#### ⚠ MERE PREDOSTROŽNOSTI

- Svetlo upozorenja za EPB se može upaliti kada prekidač elektronske parkirne kočnice nije ispravan. Ugasite motor, i startujte ga ponovo, svetlo upozorenja bi trebalo da se za nekoliko minuta ugasi. Međutim, ukoliko svetlo upozorenja ostane upaljeno, potrebno je da vam ovlašćeni HYUNDAI serviser pregleda sistem.
- Ukoliko se svetlo upozorenja ne pali, ili treperu kada je parkirna kočnica aktivirana, ovo ukazuje da parkirna kočnica nije u funkciji.
- Ukoliko svetlo upozorenja na kvar parkirne kočnice treperi, kada je svetlo upozorenja za parkirnu kočnicu upaljeno, otpustite prekidač kočnice, i zatim ga aktivirajte ponovo, učinite to još jedan put. Ukoliko svetlo upozorenja na kvar elektronske parkirne kočnice ostaje upaljeno, potrebno je da vam ovlašćeni HYUNDAI serviser pregleda sistem.

### Kočenje u vanrednim situacijama

Ako kočnice u toku vožnje zakažu, zaustavite se korišćenjem parkirne kočnice. tako što ćete povući na gore i držati prekidač parkirne kočnice. Kočenje je moguće samo ukoliko držite prekidač parkirne kočnice.

#### ⚠ UPOZRENJE

Koristite elektronsku parkirnu kočnicu za kočenje samo u vanrednim situacijama, ukoliko kočnice otkažu.

#### \* NAPOMENA

U toku upotrebe elektronske parkirne kočnice za zaustavljanje vozila u vanrednim situacijama, svetlo upozorenja na EPB će se upaliti, što ukazuje da je sistem altiviran

#### ⚠ MERE PREDOSTROŽNOSTI

Ukoliko u toku zaustavljanja vozila u vanrednoj situaciji parkirnom kočnicom osetiti miris na paljevinu ili se pojavi čudan zvuk, potrebno je da vam ovlašćeni HYUNDAI serviser pregleda sistem elektronske parkirne kočnice.

### ***Ako nije moguće otpustiti elektronsku parkirnu kočnicu***

*Ukoliko je otpuštanje elektronske parkirne kočnice otežano, potrebno je da vam ovlašćeni HYUNDAI serviser pregleda sistem. I*

### **AUTO HOLD (ako je vozilo opremljeno)**

Auto Hold sistem na uzbrdici/nizbrdici onemogućuje da se vozilo pokrene i onda, kada papučica kočnice nije pritisnuta. Pre upotrebe ovog sistema, vozilo je zaustavljeno u potpunosti kočnicama na uobičajen način.

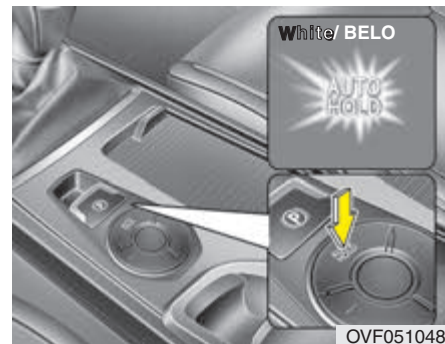

### *Podešavanje*

1. Sva vrata moraju biti zatvorena, hauba motora i prtljažnik; vozač mora imati vezan sigurnosni pojas. Pritisnite papučicu kočnice, i zatim dugme za Auto Hold. Belo svetlo na indikatoru Auto hold sistema će se upaliti ukazujući da je sistem u pripravnosti.

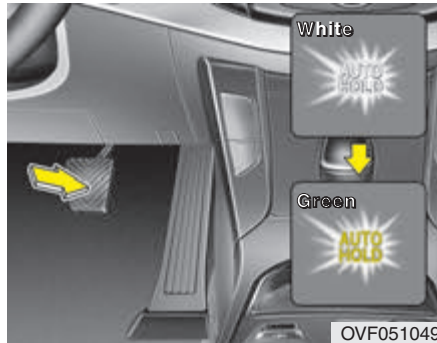

OVF051049

2. Kada zaustavite vozilo u potpunosti, korišćenjem kočnice, AUTO HOLD indikator svetlo menja boju iz bele u zelenu.
3. Kozilo će ostati zakočeno, čak i ako otpustite papučicu kočnice.
4. Ukoliko upotrebite elektrosnku parkirnu kočnicu, Auto Hold funkcija će biti poništena i indikator svetlo će svetleti belo.

### Oduštanje

Ručica menjača je u položaju R (hod u nazad), D (vožnja) ili u sportskom režimu rada, pa kada pritisnete papučicu gasa, Auto Hold funkcija će automatski odпустiti vozilo i ovo će se pokrenuti. Indikator svetlo će promeniti boju iz zelene u belu.

#### **⚠ UPOZORENJE**

**Kada pokrenete vozilo iz Auto Hold funkcije, pritiskom na papučicu gasa, uvek dobro proverite okruženje vozila.**

**Polako pritisnite papučicu gasa, za što efikasnije pokretanje vozila.**



OVF051051

### Otkaz ove funkcije

Da poništite, otkazete Auto Hold funkciju, pritisnite prekidač za Auto Hold . Indikator svetlo na prekidaču će se ugasi.

Da poništite, otkazete Auto Hold funkciju kada je vozilo u potpunosti zaustavljeno, pritisnite Auto hold prekidač i stisnite papučicu kočnice.

### ✿NAPOMENA

- Auto hold funkcija neće raditi ukoliko:
  - Vozač nije vezan sigurnosnim pojasem
  - Hauba motora nije zatvorena
  - Prtljažnik nije zatvoren
  - Ručica menjača se nalazi u položaju P (Park)
- Elektronska parkirna kočnica je aktivirana
- Zbog vaše bezbednosti, Auto hold sistem automatski prebacuje u sistem rada elektronske parkirne kočnice ukoliko:
  - Vozač nije vezan sigurnosnim pojasem
  - Vrata vozača su otvorena
  - Hauba motora je otvorena
  - Prtljažnik je otvoren
  - Kada je vozilo nepomično duže od 10 minuta
  - Kada se vozilo nalazi na velikom usponu
  - Vozilo se nekoliko puta pomerilo

U ovim situacijama, svetlo upozorenja za kočnicu će se upaliti, AUTO HOLD indikator svetlo će promeniti boju iz zelene u belu, zvuk upozorenja će se oglasiti, i upozorenje na ekranu će se pojaviti, da vas obavesti da je sistem elektronske parkirne kočnice aktiviran. Pritisnite papučicu kočnice, proverite okruženje oko vozila i ručno otpustite parkirnu kočnicu (nastavlja se)

### (Nastavak )

- Ukoliko se upali žuto svetlo indikatora AUTO HOLD funkcije, ono ukazuje na kvar sistema i potrebno je da se što pre obratite ovlašćenom HYUNDAI serviseru da vam pregleda sistem.

### UPOZORENJE

- Polako pritisnite pedal gasa pri pokretanju vozila. when you start the vehicle.
- Zbog vaše bezbednosti, poništite AUTO HOLD funkciju kada vozite nizbrdo ili uzbrdo i kada parkirate automobil.

### MERE PREDOSTROŽNOSTI

Ukoliko nisu ispravni vozačeva vrata i/ili hauba motora i/ili poklopac prtljažnika, Auto hold funkcija neće raditi ispravno. Obratite te se što pre HYUNDAI ovlašćenom serviseru da pregleda sistem.



## Sistem protiv blokiranja točkova pri kočenju (ABS)

### UPOZORENJE

ABS (ili ESP) neće sprečiti nezgode nastale izvođenjem nepravilnih ili opasnih manevara. Iako je kontrola vozila povećana tokom kočenja, uvek održavajte bezbedno odsto-  
janje do vozila ispred.

Brzinu bi trebalo prilagoditi, smanjiti tokom vožnje u ekstremnim uslovima na putu. Zaustavni put za vozila opremljenih ABS, (ESP) može biti duži, od onih koja nisu opremljena tim sistemima a kada se voze u takvim uslovima.

Smanjite, prilagodite brzinu kada vozite po:

- Neravnim, šljunkom ili snegom pokrivenim putevima.
- Sa postavljenim lancima na točkovima.
- Na putevima na kojima ima mnogo rupa ili promena visine kolovoza.

(nastavlja se )

(nastavak)

Sigurnosne karakteristike vozila opremljenog ABS, (ESP) ne bi trebalo testirati brzom vožnjom po pravcu i u krivinama. Možete naneti povrede sebi i drugima

ABS stalno kontroliše brzinu obrtanja točkova. Ako su točkovi blizu blokiranja, ABS sistem menja, moduliše hidraulični pritisak kočnica na točkove.

Pri kočenju, u situacijama u kojima točkovi mogu da blokiraju, možete čuti zvuk sličan kliktanju iz kočnica (tik-tik), ili možete osetiti pulsiranje pedale kočnice, vibraciju, kao da ste na pesku. Ovo je normalna pojava i znači da je ABS sistem aktivan, da radi.

Da biste maksimalno iskoristili prednosti ABS sistema u nepredviđenim situacijama, nemojte pokušavati da menjate pritisak na pedalu kočnice; nemojte "pumpati" kočnice. Pritisnite pedalu kočnice najjače što je moguće ili onoliko jako koliko Vam situacija dozvoljava i prepustite ABS sistemu da kontroliše silu pritiska na kočnice

### \* NAPOMENA

Zvuk sličan kliktanju može se čuti iz prostora motora kada vozilo počne da se kreće, nakon startovanja motora. Ova pojava je normalna i znači da sistem za deblokiranje kočnica radi kako treba.

- I sa ABS sistemom, potrebno je da održavate dovoljno odstojanje, da ima mesta za kočenje. Uvek budite na sigurnom odstojanju od vozila ispred Vas.
- Uvek usporite prilikom oštrog skretanja. ABS sistem ne može da spreči nezgode nastale u vožnji usled prevelike brzine.
- Pri kretanju po mekšim i neravnim površinama kolovoza, rad ABS sistema može da rezultira dužim zaustavnim putem u odnosu na vozila sa konvencionalnim kočionim sistemom.



W-78

### ! MERE PREDOSTROŽNOSTI

- *Ako je lampica ABS sistema stalno upaljena to može značiti da postoji problem sa ABS sistemom. U ovom slučaju kočnice će raditi normalno.*
- *ABS lampica ostaje upaljena otprilike 3 sekunde posle paljenja motora. U toku tog vremena ABS će izvršiti autodijagnozu i lampica će se ugasi ako je sve u redu. Ako ostane upaljena, to može značiti da postoji problem sa sistemom ABS-a. Kontaktirajte ovlašćenog HYUNDAI serviseru što je pre moguće*

### ! MERE PREDOSTROŽNOSTI

- *Kada vozite po kolovozu na kojem je trenje malo, npr. zaleđena površina kolovoza, i koristite kočnice stalno, ABS će biti aktivan stalno takođe. Možda će se upaliti ABS lampica. Odvezite se na bezbedno mesto i ugasi motor.*
- *Ponovo startujte motor. Ako je ABS lampica ugašena onda je ABS sistem u redu. U suprotnom, postoji problem. Kontaktirajte ovlašćenog HYUNDAI serviseru što je pre moguće*

### \* NAPOMENA

Kada startujete motor pomoću produžnih kablova i drugih izvora napajanja zbog toga što Vam je baterija prazna, motor možda neće raditi baš glatko i ABS lampica se može u isto vreme upaliti. Ovo se dešava zbog slabog napona u bateriji. To ne znači da ABS ne radi.

- **Nemojte pumpati kočnice!**
- **Napunite bateriju pre vožnje.**

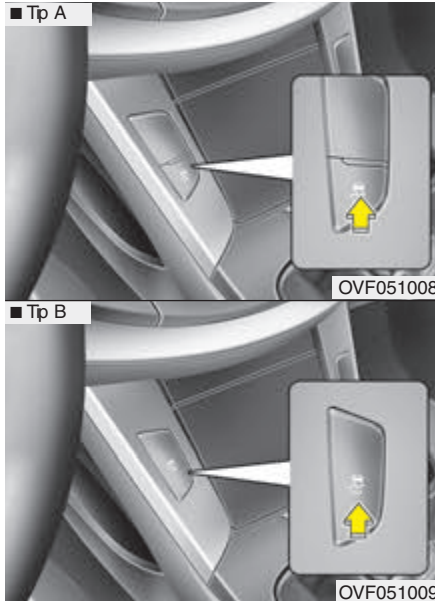

### Elektronski program stabilnosti (ESP)

Elektronski program stabilnosti (ESP) je konstruisan tako da stabilizuje, umiri vozilo tokom manevara skretanja.

### **⚠ UPOZORENJE**

Nikada nemojte voziti brzo u odnosu na uslove na putu ili naglo skretati. Elektronski program stabilnosti (EPS) ne može sprečiti nezgodu. Prekomerna brzina prilikom skretanja, nagli manevari i kretanje po vlažnom kolovozu mogu da dovedu do teških nezgoda. Samo siguran i pažljiv vozač može preduprediti nezgodu, izbegavajući maneuvre kojima se gubi stabilnost. I sa ESP, uvek se pridržavajte svih mera bezbednosti u vožnji uključujući vožnju smanjenim, prilagođenim brzinama u odnosu na uslove na putu

ESP proverava kretanje kola upravljača i pravac kretanja vozila. ESP koči svaki točak posebno i interveniše u radu motora da bi stabilizovao vozilo. Ovaj sistem je konstruisan da pomogne vozaču da održi kontrolu nad vozilom u raznim uslovima vožnje. On ne predstavlja zamenu za sigurnu vožnju. Na efikasnost ESP u kontroli vozila mogu da utiču činioци kao što su brzina vozila, uslovi na putu, karakter upravljanja (zakretanja kola upravljača). Vaša je odgovornost da vozite i u krivine ulazite razumnim brzinama i da ostavite dovoljno prostora da se sistem pobrine za bezbednu vožnju. Kada pritiskate kočnicu u situacijama u kojima točkovi mogu da blokiraju možete se čuti zvuk sličan kliktanju iz kočnica, ili možete osetiti pulsiranje pedale kočnice, kao da smo na šljunku, pesku.

Ovo je normalna pojava i znači da je ESP sistem aktivan.

### \* NAPOMENA

Zvuk sličan kliktanju može se čuti iz prostora motora kada vozilo počne da se kreće, nakon startovanja motora. Ova pojava je normalna i znači da sistem elektronskog programa stabilnosti radi kako treba

### Rad ESP sistema (Elektronskog programa stabilnosti)

-

Uslovi pri kojima se ESP svetlo uključuje

- Kad je kontakt ključ u položaju ON, ESP i ESP OFF indikatori će zasvetleti ugasiti se nakon tri sekunde, tada je ESP aktivan
- Pritisnite dugme ESP OFF najmanje pola sekunde dok se kontakt ključ nalazi u položaju ON, da biste isključili ESP sistem. (ESP OFF indikator će svetleti). Da biste uključili ESP sistem, pritisnite dugme ESP OFF (ESP OFF svetlo indikatora će se isključiti).
- Prilikom pokretanja motora možda ćete čuti zvuk kuckanja. To znači da ESP automatski radi samoproveru i ne upozorava na problem



### U toku rada ESP sistema

Kad ESP radi, svetlo ESP indikatora će svetleti.

- Kad ESP (elektronski program stabilnosti) radi možete da osetite blago pulsiranje u vozilu. To se dešava samo zbog kontrole kočnica i ne označava nikakav kvar.
- Pri izlasku vozila iz blata ili kada se spušate niz klizavi put, pritisak na papučicu gasa možda neće dovesti do povećanja broja obrtaja motora

### Isključen ESP sistem ESP u položaju OFF



- Da biste isključili ESP sistem pritisnite dugme ESP OFF (ESP OFF indikator će zasvetleti).
- Ako je kontakt ključ u položaju LOCK kad je ESP u položaju OFF-isključen, ESP ostaje isključen. Nakon ponovnog pokretanja motora ESP će se automatski uključiti

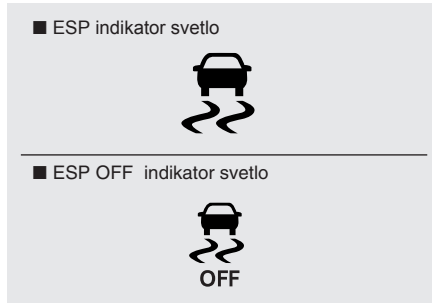

## Svetlo indikatora

Kada se kontakt ključ nalazi u položaju ON-uključeno, svetlo indikatora će svetleti, zatim se isključuje ako ESP sistem radi normalno. Svetlo ESP indikatora treperi kad god ESP radi. Svetlo ESP OFF indikatora se uključuje kad je ESP isključen pomoću dugmeta, ili kad se ESP ne uključi

**⚠ MERE PREDOSTROŽNOSTI**  
 Vožnja sa točkovima i/ili pneumaticima nejednake veličine bi mogla da bude uzrok greške u radu ESP sistema. Pri zameni pneumatika, vodite računa da budu propisane dimenzije (kao originalne).

## ⚠ UPOZORENJE

ESP sistem služi kao pomoć u vožnji. Pridržavajte se svih mera predostrožnosti i usporite na krivudavim, snegom prekrivenim i zaleđenim putevima. Vozite polako, nemojte ubrzavati kada ESP indikator trepće (svetli) ili kada je put klizav.

## Korišćenje ESP OFF U toku vožnje

- ESP bi trebalo svakodnevno da bude uključen kada god je to moguće. Da bi ste isključili ESP sistem tokom vožnje, pritisnite dugme ESP OFF dok vozite na ravnom putu

## ⚠ UPOZORENJE

Nikada nemojte pritiskati dugme ESP OFF dok ESP radi (svetlo ESP indikatora treperi). Ako ESP sistem isključite dok ESP radi, možete da izgubite kontrolu nad vozilom..

## ✿ NAPOMENA

- Kad vozilo radi na valjcima (dinamometru), isključite ESP (svetlo ESP OFF indikatora svetli). Ako ESP ostane uključen, može da spreči ubrzanje, što dovodi do pogrešne dijagnostike.
- Kada isključite ESP sistem to neće uticati na ABS ili sistem kočnica.

### Sistem upravljanja stabilnosti vozila -Vehicle stability management (VSM) (ako je vozilo opremljeno)

Ovaj sistem predstavlja korak plus u kontroli stabilnosti i upravljanja vozilom, po klizavom putu, ili kada vozilo detektuje drugačiji koeficijent trenja između levih i desnih točkova u toku kočenja

#### Kako radi sistem VSM

U toku rada VSM sistema ESP indikator  će svetleti.

- Sistem kontroliše upravljač, moguće je zakretanje. Možete osetiti lagane pulsacije. Ovo je efekat u vezi selektivnog kočenja točkova, nije kvar.

#### VSM sistem neće raditi :

- Vožnja po neravnim putevima, uzbrdice i usponi
- Vožnja u nazad
- ESP OFF indikator svetlo  ostaje upaljeno na instrument tabli
- EPS indikator svetlo ostaje upaljeno na instrument tabli

### VSM off (VSM sistem isključeno)

Ukoliko pritisnete ESP OFF prekidač, da isključite ESP sistem, VSM sistem će takođe biti isključen, i ESP OFF  indikator će svetleti.

Da ponovo aktivirate sistem, pritisnite dugme ESP OFF, indikator neće svetleti.

#### Pokazivač (Indikator) kvara sistema

VSM sistem može biti deaktiviran, čak i ako niste isključili ESP OFF prekidač. Ovo ukazuje da je sistem pronašao kvar ESP ili VSM sistema. Ukoliko ESP  ili EPS svetlo pokazivača svetle neprekidno, potrebno je da se obratite ovlašćenom HYUNDAI serviseru da vam pregleda sistem

#### \* NAPOMENA

- VSM sistem je konstruisan tako da radi na brzini većoj od 15 km/h, u krivinama.
- Takođe, da radi na brzini većoj od 30 km/h prilikom kočenja, na klizavom kolovozu sa različitim koeficijentom prijanjanja leve i desne strane vozila

### UPOZORENJE

- VSM sistem nije zamena za bezbednu vožnju. To je dodatni sistem, funkcija vezan za bezbenost. Vozačeva odgovornost je da uvek prilagodi brzinu uslovima na putu i da drži bezbedno odstojanje od vozila ispred.
- Držite volan čvrsto
- Vozilo je konstruisano da se prilagođava vašem načinu upravljanja, i ako je VSM sistem ugradjen. Pridržavajte se mera predostrožnosti i svih ograničenja brzine radi bezbednije vožnje, naročito u otežanim uslovima, po lošem vremenu i klizavim putevima.
- Vožnja sa točkovima različitih veličina ili sa različitim pneumaticima može da prouzrokuje da VSM ne radi. Zamenite pneumatike odgovarajućim po veličini (onim originalno ugrađenim).

### Sistem za pomoć pri startovanju uz brdo (HAC)

Kada vozilo iz stanja mirovanja, pokrećete na strmoj uzbrdici, ono ima tendenciju da krene u nazad.

HAC sistem sprečava da vozilo krene u nazad tako što automatski uključuje kočnice u trajanju od 2 sekunde.

Kočnice se otpuštaju kada se pritisne papučica gasa ili nakon oko 2 sekunde.

#### UPOZORENJE

HAC sistem je aktivan otprilike sa-mo 2 sekunde, tako da kada vozilo ponovo treba da krene uvek pritisnite papučicu gasa.

#### \* NAPOMENA

Sistem za pomoć pri startovanju uz brdo (HAC) ne radi kada se ručica menjača nalazi u položaju P (parki-ranje) ili N (neutralni)

- HAC se aktivira i ako je ESP isključen, ali neće se aktivirati ako je ESP pokvaren.

### Svetlo upozorenja na naglo zaustavljanje (ESS) (ako je vozilo opremljeno)

Ovaj sistem upozorava vozača iza vas da kočite naglo i neočekivano. Stop svetlo trepće.

Sistem radi (aktivira se) kada se:

- Vozilo naglo zaustavi a brzina je bila viša od 55 km/h, a usporenje veće od 7 m/s<sup>2</sup>
- Kada radi ABS.

Kada je brzina kojom se vozilo kreće manja od 40 km/h i ABS sistem ne radi, i kada naglo kočimo, stop svetlo neće treptati. Svetlo upozorenja na naglo zaustavljanje (4 migavca) će se automatski uključiti.

Automatski će se isključiti, ugasiti kada je brzina vozila veća od 10km/h, nakon naglog zaustavljanja. Takođe će se automatski isključiti ukoliko se vozi lagano neko vreme.

Ovu funkciju ručno, možete isključiti pritiskom na prekidač za svetla upozorenja (sva 4 migavca).



#### MERE PREDOSTROŽNOSTI

Svetlo upozorenja na naglo zaustavljanje neće raditi ukoliko su već uključena svetla upozorenja (sva 4 migavca).

### Za dobro kočenje

#### UPOZORENJE

- Kada god izlazite iz vozila ili parkirate, uvek povucite parkirnu kočnicu do kraja i namestite ručicu menjača u P-parkiranje položaj. U suprotnom, postoji rizik da se vozilo pokrene, čime možete povrediti sebe i druge.
- U cilju sprečavanja nenamernog, slučajnog pokretanja, sva vozila bi uvek trebalo da imaju aktiviranu parkirnu kočnicu kada su parkirana

- Pre nego što krenete sa parkinga, proverite da li je spuštena ručna kočnica i ugašena lampica za ručnu kočnicu.

- Ako vozite kroz vodu, kočnice mogu da se ovlaže. Kočnice takođe mogu da se ovlaže prilikom pranja vozila. Vlažne kočnice mogu biti opasne! Vozilo sa mokrim kočnicama neće moći da se podjednako efikasno kao ono sa suvim.

- Mokre kočnice pri kočenju, mogu da prouzrokuju zanošenje vozila u jednu stranu. Da bi se kočnice osušile, pritisakajte papučicu kočnice blago dok kočnice ne počnu da hvataju normalno. Držite vozilo pod kontrolom. Ako se kočenje ne normalizuje, zaustavite vozilo na prvom bezbednom mestu i obratite se za pomoć Hyundai serviseru.

- Nikada ne izbacujte menjač iz brzine dok vozite nizbrdo. To može biti izuzetno opasno. Držite uvek motor u brzini i koristite kočnice za usporavanje. Onda prebacite u nižu brzinu, tako da vam kočenje motorom pomogne da održite bezbednu brzinu

- Ne “jašite” kočnice.

Ako odmarate nogu na pedali kočnice, može doći do pregrevanja kočnice i gubitka njene efektivnosti. Abanje delova kočionog sistema je veće

- Ako se guma probuši u toku vožnje, polako usporavajte; držite pravac, bezbedno siđete sa puta.

- Ako je vaše vozilo opremljeno automatskim menjačem, ne dozvolite da vam auto sam ide polako unapred, da “puzi”. Da bi ste to izbegli, držite nogu na pedali kočnice dok auto stoji.

- Budite oprezni ako se parkirate na brdu. Podignite ručnu kočnicu i prebacite ručicu menjača u “P” (automatski menjač) ili u 1. brzinu ili hod u nazad (ručni menjač). Ako je vaš auto okrenut licem ka nizbrdici, okrenite prednje točkove prema ivičnjaku, Ako vam je auto okrenut licem uzbrdo, okrenite prednje točkove od ivičnjaka. Ako ivičnjaka nema, blokirajte točkove, podbacivanjem predmeta ispod njih



- U nekim uslovima, ručna kočnica se može zamrznuti. Ovo je najverovatnije da se desi kada se nakupi mnogo snega ili leda blizu zadnjih kočnica ili ako su kočnice vlažne. Ako postoji mogućnost da se kočnica zaledi, podignite je samo privremeno, dok postavite ručicu menjača u "P" (automatski menjač) ili 1. brzinu ili hod u nazad (ručni menjač) i blokirate točkove. Onda otpustite ručnu kočnicu.
- Nikada nemojte zadržavati vozilo u mestu na uzbrdici tzv "vaga" pomoću pedale za gas. Ovo može pregrejati menjač. Uvek koristite kočnicu parkirnu ili radnu.

### SISTEM ZA KONTROLU BRZINE tzv. KRSTAREĆE (ako je vozilo opremljeno)

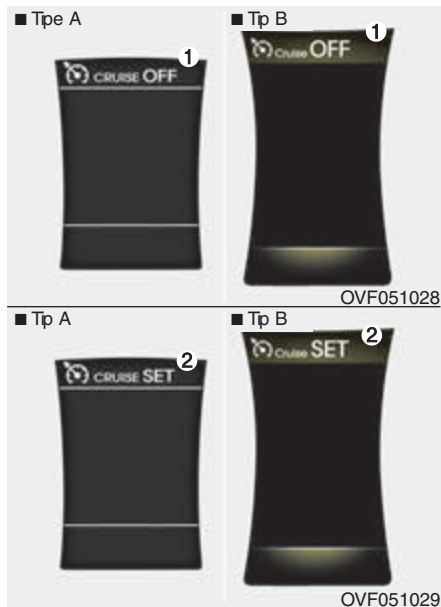

1. Svetlo, pokazivač da je sistem uključen
2. Svetlo, pokazivač da je programirana krstareća brzina postavljena

Sistem omogućava programiranje brzine kretanja, i održavanja iste a bez pritiska na pedalu gasa. Radi za brzine iznad 40 km/h.

#### **⚠ UPOZORENJE**

- Ako sistem krstareće brzine ostane uključen (CRUISE indikator na instrument tabli će se uključiti) moguće je da se kontrola vožnje slučajno uključi. Isključite sistem kada ga ne koristite
- Ovaj sistem koristite samo kada putujete autoputem po lepom vremenu.
- Nemojte ga koristiti kada nije bezbedno - na primer kada je gust saobraćaj ili kada je gustina saobraćaja promenljiva, na klizavim putevima (kiša, sneg, led), na krivudavim putevima ili putevima sa uzbrdicom ili nizbrdicom većom od 6 %.
- Obratite posebnu pažnju na uslove puta.
- Budite oprezni kada vozite niz brdo a sistem je uključen, jer može doći do povećanja brzine

#### **⚠ UPOZORENJE**

*U toku vožnje krstarećom brzinom, sa ručnim menjačem, nemojte izbacivati menjač u neutral bez korišćenja pedale kvačila. Broj obrtaja motora će se povećati i otići u crveno polje na obrtomeru. Ukoliko se ovo dogodi, stisnite pedalu kvačila, ili otpustite prekidač ON-OFF krstareće vožnje.*

#### **\* NAPOMENA**

- Kada se, u toku normalne vožnje krstarećom brzinom, aktivira položaj SET ili ovaj položaj reaktivira nakon kočenja, sistem vožnje će početi da deluje nakon otprilike 3 sekunde. Ovo odloženo reagovanje je sasvim normalno



## Funkcije prekidača krstareće brzine

CANCEL: poništava rad sistema

 / CRUISE : Uključ. / isključ. sistem

RES+: Nastavljanje istom brzinom / povećanje podešene brzine

SET-: Podešavanje / smanjenje podešene brzine

## Podešavanje krstareće brzine u vožnji programiranom brzinom:

1. Pritisnite  / CRUISE na kolu upravljača. "CRUISE" indikaciona lampica u grupi instrumenata na instrument tabli će zasvetleti
2. Povećajte brzinu do željene stalne brzine a koja je iznad 40 km/h

\* NAPOMENA Za ručni menjač  
Za vozila sa ručnim menjačem, potrebno je da pritisnete pedalu kočnice makar jedan put, da bi ste podesili sistem, nakon pokretanja motora.

3. Pritisnite prekidač / SET - i otpustite ga nakon što ste dostigli željenu brzinu. SET indikaciono svetlo na instrument tabli će zasvetleti. Otpustite papučicu gasa u isto vreme. Željena brzina će automatski biti održavana.

Na strmoj uzbrdici / nizbrdici vozilo će možda malo usporiti / ubrzati



### Za povećanje brzine vožnje, programiranom brzinom:

Sledite bilo koji od ovih postupaka:

- Pomerite na gore prekidač (RES+) i držite ga u tom položaju. Pustite prekidač kada dođete do željene brzine.
- Pomerite na gore prekidač (RES+) i odmah ga odпустите. Brzina će se povećavati za 2.0 km/h i to svaki put kad koristite (RES+) na ovakav način



### Za smanjenje brzine vožnje programiranom brzinom:

Sledite bilo koji od ovih postupaka:

- Pomerite prekidač (SET-) na dole i držite ga u tom položaju. Vozilo će postepeno usporavati. Pustite prekidač kada dostignete željenu brzinu.
- Pomerite prekidač (SET-) i odmah ga odпустите. Brzina će se smanjiti za 2.0 km/h, i to svaki put kad koristite (SET-) na ovakav način

### Za privremeno povećanje brzine vožnje a kada je uključen ovaj sistem:

Priitisnite pedalu gasa. Povećana brzina neće smetati radu sistema krstareće brzine u vožnji niti će izmeniti podešenu brzinu.

Za povratak na prethodno podešenu brzinu, sklonite nogu sa pedale gasa.



### Otkaz, isključivanje, poništavanje vožnje programiranom brzinom,

Uradite jedno od dole navedenog:

- Pritisnite pedalu kočnice.
- Pritisnite pedalu kvačila (ručni menjač)
- Prebacite menjač u položaj N (neu-tralno) (automatski menjač).
- Pritisnite prekidač CANCEL koji se nalazi na kolu upravljača.
- Smanjite brzinu vozila ispod programirane brzine za 15 km/h.
- Smanjite brzinu vozila na manje od 40 km/h.

*Svaka od ovih radnji će isključiti sistem za regulisanje krstareće brzine u vožnji (svetlo SET indikatora na instrument tabli će se isključiti), ali*

*ovo neće isključiti sistem.*

*Ako želite da se vratite na brzinu koja je bila programirana pre otkaza ovih funkcija, pritisnite dugme (RES+) koje se nalazi na kolu upravljača. Vratit ćete se na prethodno podešenu brzinu..*



### Za povratak na brzinu višu od 40 km/h:

Ako je za poništavanje podešene brzine bila korišćena bilo koja druga opcija osim  / CRUISE, sistem je i dalje aktivan. Pomeranjem prekidača (RES+) na gore, izvršit ćete povratak na brzinu koja je podešena poslednji put.

Ovo se neće dogoditi ako brzina vozila bude smanjena ispod 40 km/h

## Upravljanje vašim vozilom

---

*Da bi ste isključili sistem za regulisanje krstareće brzine u vožnji u potpunosti,*

*uradite nešto od sledećih stvari:*

- Pritisnite dugme  CRUISE ON-OFF (svetlo CRUISE indikatora na instrument tabli će se isključiti).

- Ugasite motor.

*Obe ove radnje će isključiti sistem za regulisanje krstareće brzine u vožnji u potpunosti.*

*Ako želite da ponovo uključite ovaj sistem, ponovite postupke koji su navedeni u poglavlju “**Podešavanje krstareće brzine u vožnji programiranom brzinom**”*

## SISTEM ZA OGRANIČENJE BRZINE (ako je vozilo opremljeno)

Ovaj sistem možete aktivirati, kada želite da u vožnji ne prekoračite određenu brzinu.

Ukoliko prekoračite podešenu brzinu, sistem upozorenja će se aktivirati (prekoračena brzina će trepereti na ekranu, i zvuk upozorenja će se oglasiti) dok ne smanjite brzinu kretanja.

### \* NAPOMENA

Ukoliko je sistem za ograničenje brzine aktiviran, sistem programirane vožnje ne može biti u funkciji.



**Prekidač kontrolnog sistema za ograničenje brzine**

CANCEL: Poništava podešenu brzinu



: Uključuje / isključuje sistem

RES+ : Nastavljanje istom brzinom / povećanje podešene brzine.

SET-: Podešavanje / smanjenje podešene brzine



**Da podesite ograničenje brzine:**

1. Pritisnite dugme  na kolu upravljača, da uključite sistem



Indikator svetlo sistema će se upaliti.



2. Povucite prekidač na dole ( SET-).

3. Povucite prekidač na gore ( RES+ ) ili na dole ( SET- ), i otpustite ga na željenoj brzini.

Kada pomerite prekidača gore ( RES+ ) ili na dole ( SET- ) i zadržite ga u tom položaju, brzina kretanja vozila će biti uvećana ili smanjena za 5 km/h

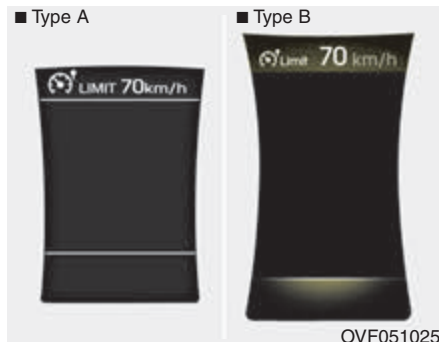

Željena brzina za ograničenje će biti na ekranu

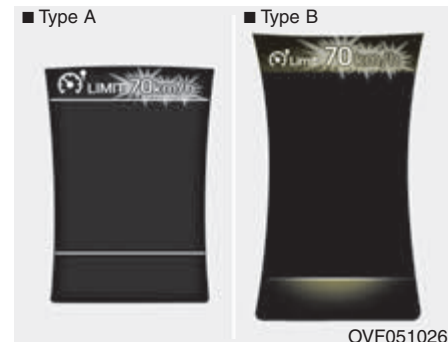

Da prekoručite brzinu ispisanu kao ograničenje na ekranu, potrebno je da jako pritisnete pedalu gasa, (oko 80% hoda) dok se kick down mehanizam ne aktivira i dok se ne oglasi prateći zvuki. Upaliće se svetlo upozorenja, i zvuk upozorenja će se čuti dok ne vratite brzinu kretanja vozila na ograničenu.

### \* NAPOMENA

- Ukoliko pritisnete pedalu gasa manje od 50% hoda, vozilo neće preći dozvoljenu ograničenu brzinu koju ste podesili
- Zvuk kliktanja koji dolazi iz kick down sistema nakon jačeg pritiskanja pedale gasa je uobičajena pojava.



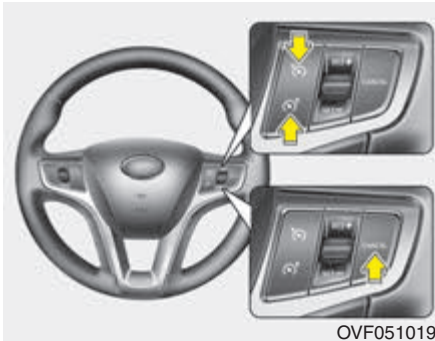

OVF051019

### Da isključite, poništite funkciju ograničene brzine

uradite jeno od dole navedenog:

- Pritisnite dugme  još jedan put.
- Pritisnite dugme CRUISE (ukoliko pritisnete cruise prekidač, ovaj sistem će se aktivirati)

Ukoliko pritisnete prekidač CANCEL jedan put, poništíte ograničenje brzine, ali nećete isključiti sistem.

Ukoliko želite ponovo da podesite ograničenje brzine, povucite na gore prekidač ( RES+) ili na dole (SET-) do željene brzine

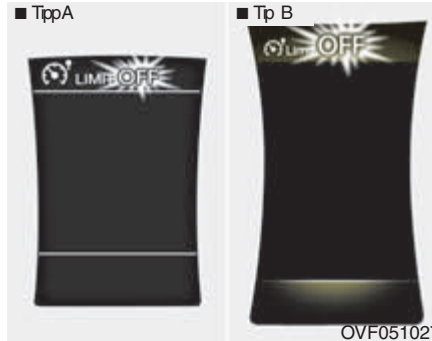

OVF051027

### MERE PRE PREDOSTROŽNOSTI

Indikator svetlo "OFF" će trepereti ukoliko postoji problem sa sistemom za ograničenje brzine.

Ukoliko se ovo dogodi, potrebno je da vam ovlašćeni HYUNDAI serviser pregleda sistem što je pre moguće.

### POMOĆNI SISTEM ZA ODRŽAVANJE PRAVCA KRETANJA(LKAS) (ako je vozilo opremljeno)

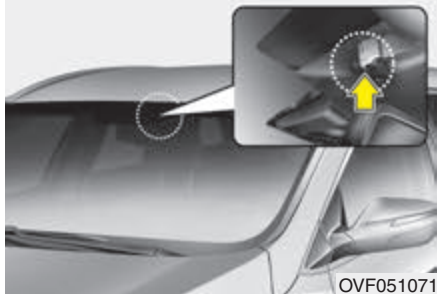

Ovaj sistem detektuje oznake, linije na kolovozu, i pomaže vozaču da zadrži traku, pravac kretanja i kontrolu upravljanja nad vozilom. Kad vozilo skreće iz trake, upozorava vozača vizualno i zvučno a aktivira i blagi manevar kolom upravljača kako bi se vozilo vratilo u putanju kretanja.

#### **⚠️ UPOZORENJE**

Kolo upravljač nije neprekidno u automatskom režimu rada sistema. Ukoliko se vozilo kreće velikom brzinom prilikom napuštanja kolovozne trake, sistem možda neće izvršiti kontrolu

- Odgovornost vozača je da uvek upravlja vozilo na bezbedan način.
- Nemojte činiti nagle menevre kolom upravljača kada sistem radi ispravke u vožnji.
- LKAS sistem će sprečiti da vozač nenamerno napusti kolovoznu traku, tako što će pomagati vozaču prilikom upravljanja vozilom. Međutim, vozač se ne sme osloniti samo i isključivo na sistem, već uvek mora biti usredsređene pažnje na vožnju i održavanje putanje kretanja.
- Uvek proverite uslove za vožnju, stanje puta i okruženja. Budite izuzetno pažljivi ukoliko se sistem automatski isključi, ili prestane sa radom usled kvara. Nemojte postavljati nikakve dodatke, predmete, nalepnice, zatamnjavati staklo vetrobrana u okolini ogledala.

(nastaviće se)

- Sistem detektuje obeležja na kolovoznim trakama (horizontalna signalizacija) i upravlja vozilom na preko kamere, te ukoliko je teško detektovati linije na kolovozu, sistem neće raditi ispravno.

Pogledajte odeljak „Pažnja vozača”

- Nemojte uklanjati bilo koji deo LKAS sistema niti pokušavati da ih udaranjem oslobodite.
- Nemojte na instrument tablu postavljati predmete koji odbijaju svetlost, kao na primer ogledala, beli papir itd. Refleksija može prouzrokovati neispravan rad sistema.
- Glasno slušanje audio sistema u vozilu može prouzrokovati da vozač ne čuje zvučno upozorenje sistema.
- Ruke vam uvek moraju biti na kolu upravljača, kada je sistem aktiviran. Ukoliko vam ruke nisu na kolu upravljača, upozorenje „Hand on, / vratite ruke na kolo upravljača” će se oglasiti a sistem isključiti.
- Ukoliko vozite velikom brzinom, vozilo može da skrene iz trake. Budite obazrivi u upotrebi ovog sistema

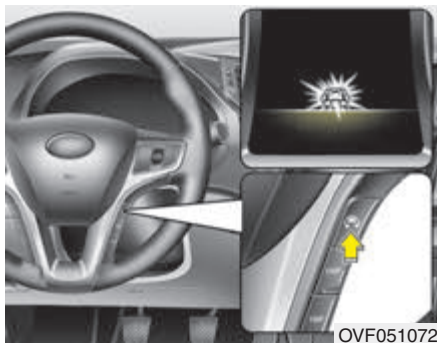

OVF051072

## Kako radi LKASistem

- Da uključite sistem, kontakt brava da bude u položaju ON, pritisnite prekidač.
- Indikator svetlo će goreti u zelenoj boji.
- Da isključite sistem, pritisnite prekidač još jedan put. Lampica pokazivača (indikator) će se ugasi



OVF051059

## Aktiviranje LKASistema

- Upaliće se LCD ekran sa prikazom LKAS sistema kada je sistem aktiviran.
- Kada sistem detektuje obe kolovozne trake i sve uslove kako bi bio aktiviran, preuzima automatsku kontrolu nad kolom upravljača (indikator svetlo zelene boje će goreti)



OVF051057

- Kada sistem detektuje kolovoznu traku, boja na ekranu se menja iz crne u belu.

## **!** UPOZORENJE

LKAS pomaže vozaču da ne napusti kolovoznu traku kojom se kreće. Međutim, vozač se ne sme isključivo osloniti na sistem, već uvek mora da bude usredsređen na vožnju, na uslove puta.

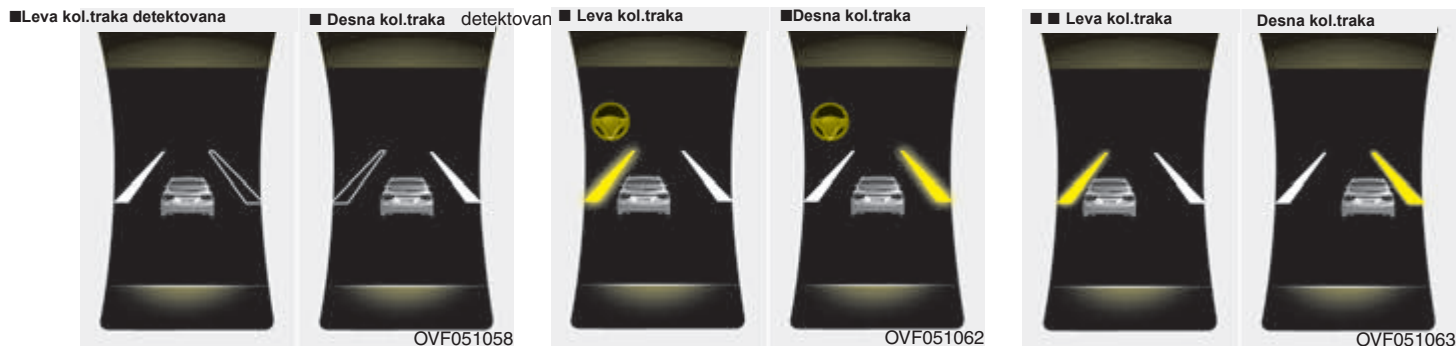

- Kada sistem detektuje levu kolovoznu traku, boja leve kolovozne trake na ekranu će se promeniti iz crne boje u belu boju.
- Kada sistem detektuje desnu kolovoznu traku, boja desne kolovozne trake na ekranu će se promeniti iz crne boje u belu boju.
- Da bi sistem bio aktiviran, obe kolovozne trake moraju biti detektovane.
- Ukoliko sistem detektuje samo jednu kolovoznu traku, sistem će upozoriti (zvučim „ bip,, i treperenjem kolovozne trake na ekranu žutom bojom) vozača kada je prešao liniju na kolovoznoj traci. t

### Upozorenje

- Ukoliko predjete liniju kolovozne trake, oznaka trake koju ste prešli će trepereti na LCD ekranu (žuto svetlo upozorenja će trepereti, prateći zvuk upozorenja će se čuti).
- Kada je potrebno, sistem će preuzeti upravljanje nad vozilom kako bi se sprečilo prelaženje vozila iz kolovozne trake.

- Ukoliko nisu ispunjeni svi uslovi za ispravan rad LKAS, sistem će se prebaciti u LDWS režim rada i upozoriće vozača tek kada napusti i predje kolovoznu traku(kolovozne oznake)



- Ukoliko vozač skine jednu ruku sa kola upravljača u toku aktiviranog LKAS sistema, sistem će nakon nekoliko sekundi upozoriti vizuelno i zvučno vozača.

### **⚠ UPOZORENJE**

Natpis sa upozorenjem na ekranu može kasniti u zavisnosti od uslova na kolovozu. Uvek držite obe ruke na kolu upravljača.



- Ukoliko i nakon nekoliko sekundi vozač i dalje nema obe ruke na kolu upravljača, sistem će se automatski ugasiti.

### **⚠ UPOZORENJE**

- Upravljanje vozilom je u potpunosti obaveza vozača.
- U dole navedenim situacijama, ugasite sistem i upravljajte vozilom sami :
  - Loši vremenski uslovi
  - Loš kolovoz
  - Kada je, u toku rada sistema, češće potrebno da vozač preuzme kontrolu.

### **\* NAPOMENA**

- Čak i kada je sistem u funkciji upravljanja nad vozilom, vozač u svakom trenutku može upravljati nad vozilom.
- U toku rada sistema, može se steći utisak težeg upravljanja nad vozilom .



Upozorenje na LCD ekranu će se pojaviti ukoliko uslovi za aktiviranje LKAS sistema nisu ispunjeni.

Natpis upozorenja će se ugasi čim svi uslovi za ispravan rad sistema budu zadovoljeni.

Funkcija sistema će biti poništena:

- Ako se vozilo kreće brzinom manjom od 60 km/h ili većom od 150 km/h
- Ukoliko je sistem detektovao samo jednu kolovoznu traku.
- Uvek, prilikom prestrojavanja koristite pokazivače pravca. Ukoliko ne koristite pokazivače pravca, a menjate traku, sistem će pokušati da kontroliše upravljač.
- Ukoliko su svetla upozorenja upaljena.
- Širina kolovozne trake je uža od 2.7 m i šira od 4.5 m.
- ESP(Elektronski program stabilnosti) i VSM(Program za upravljanje stabilnosti vozilom) su aktivirani.
- Kada je sistem uključen, nakon promene kolovozne trake, sistem možda neće raditi ako ne vozilte po vozite po sredini kolovozne.
- Sistem neće preuzeti automatsku kontrolu upravljanja nad vozilom ukoliko vozite velikom brzinom u krivinama.
- Sistem neće preuzeti automatsku kontrolu upravljanja nad vozilom ukoliko velikom brzinom menjate kolovozne trake.
- Sistem neće preuzeti automatsku kontrolu upravljanja nad vozilom ukoliko naglo zakočite.

### PAŽNJA

Dodatna pažnja vozača je potrebna u sledećim situacijama, jer sistem možda neće raditi ispravno.

- Kolovozne oznake se ne vide zbog napadalog snega, jake kiše, nakupljene vode ili drugih vremenskih uslova.
- Nagla promena osvetljenosti, kao na primer ulazak u tunel.
- Vozač nije upalio oborena svetla ili su svetla slaba ili u toku vožnje kroz tunel.
- Teško je razaznati oznake kolovoznih traka na putu
- Vožnja po usponu, velike krivine.
- Usled refleksije koja nastaje odsjajem sunca, vode, ulične rasvete, ili odsjajem svetala sa drugih vozila.
- Objektiv kamere, ili vetrobransko staklo su zaprljani.
- Senzor ne može da detektuje kolovozne oznake usled jake kiše, magle ili napadalog snega.
- Temperatura u neposrednoj blizini unutrašnjeg ogledala sa prikazom slike za hod u nazad je povišena, usled direktonog sunčevog svetla.
- Kolovozna traka je i suviše uzana ili i suviše široka.
- Obeležja kolovozne trake su oštećena ili se ne prepoznaju.

- Usled senke koja tačno pada na kolovozne oznake.
- Oznake na kolovozu koja je slična loznaci linije trake.
- Postoje prepreke na putu
- Odstojanje između vašeg vozila i vozila ispred je malo, ili vozilo ispred vas prekriva kolovozne oznake.
- Vozilo se u vožnji trese.
- Broj kolovoznih traka se smanjuje ili uvećava ili su kolovozne oznake iscrtane veoma složeno, komplikovano.
- Ukoliko postavite neki predmet koji ometa rad sistema na instrument tablu.
- Ukoliko vozite licem u sunce,
- Vozite kroz zonu gradilišta
- Na kolovozu postoje više od dve kolovozne oznake
- Kolovoznu traku u tunelu je teško prepoznati usled prašine i masnoće koja se nakupila preko oznake.
- Kolovoznu traku je teško prepoznati nakon jake kiše u toku noćne vožnje.
- Kolovoznu traku je teško prepoznati usled prašine.



OVF051064

### Kvar LKAS sistema

- Ukoliko postoji problem u radu sistema, natpis upozorenja će se pojaviti na LCD ekranu, i nakon 2 sekunde zvučni signal upozorenja će se oglasiti. Ukoliko se problem nastavi, LKAS svetlo upozorenja na kvar sistema će se upaliti i



OVF051056

### Svetlo upozorenja na kvar LKAS sistema

*Svetlo upozorenja za kvar sistema žute boje će se upaliti i zvučni signal upozorenja će se oglasiti ukoliko postoji kvar na sistemu.*

*Potrebno je da odvezete automobil kod HYUNDAI ovlašćenog servisera radi provere sistema.*

### **Kada postoji problem sa sistemom uradite jedno od dole navedenog:**

- Ugasite motor, startujte motor ponovo, uključite sistem.
- Proverite da li se kontakt ključ nalazi u položaju On .
- Proverite da li su vremenski uslovi uticali na ispravnost sistema . (magla, jaka kiša, itd. )
- Proverite da neko strano telo nije dospelo na objektiv kamere

Ukoliko niste uspeali da otklonite problem, obaratiite se HYUNDAI ovlašćenom servisera, da vam pregleda vozilo.

### **Sistem upozorenja za napuštanje pravca kretanja Lane (LDWS)**

- Ovaj sistem možete prebaciti u režim rada LDW, kao što je objašnjeno u poglavlju 4, „ Podešavanje korisnika.
- LDWS sistem upozorava vozača zvučnim signalom upozorenja kao i vizuelnim, kada vozilom skrene sa putanje (pravca) kretanja.
- Kada je LDWS sistem radi indikator svetlo će svetleti belo.
- Kolo upravljača neće biti u automatskom režimu rada (kontrolisano od strane sistema).



## EKONOMIČNA VOŽNJA

Potrošnja goriva uglavnom zavisi od načina na koji vozite auto, od toga kuda ga vozite i kada ga vozite. Svaki od ovih činioca utiče na to koliko kilometara možete preći sa jednim litrom goriva. Da biste koristili svoj auto na najekonomičniji način, pridržavajte se sledećih uputstava koja će Vam pomoći da uštedite na gorivu i popravkama:

- Vozite tačno. Budite umereni kod ubrzavanja. Ne startujte naglo i ne dajte pun gas i održavajte konstantnu brzinu vožnje. Ne vozite od semafora do semafora kao da ste na trkama. Trudite se da prilagodite brzinu vožnje brzini ostalih učesnika u saobraćaju tako da ne morate bez potrebe menjati stepene prenosa. Izbegavajte da vozite tamo gde je gust saobraćaj kad god možete to. Uvek držite bezbedno odstojanje od vozila ispred da biste izbegli nepotrebno kočenje. Na ovaj način ćete umanjiti abanje kočnica.
- Vozite umerenom brzinom. Što brže vozite, više goriva trošite. Vožnja umerenom brzinom, naročito na autoputevima, jedan je od najboljih načina da se smanji potrošnja goriva.

- Ne "jašite" pedale kočnice ili kvačila jer se tako povećava potrošnja goriva, a i mogućnost abanja na ovim komponentama. Pored toga, vožnja uz stalno oslanjanje noge na pedalu kočnice može da dovede do pregrevanja iste čime se umanjuje njena efikasnost,
  - Vodite računa o pneumaticima. To znači da pneumatici moraju biti napumpani do preporučenog pritiska. Nepravilno napumpani pneumatici, bilo da je to suviše ili nedovoljno, prouzrokuju nepotrebno abanje. Proverite pritisak u pneumaticima bar jednom mesečno.
  - Vodite računa da je geometrija sistema oslanjanja pravilno podešena tzv regliran trap
- Razdešen trap može nastati od udaranja u ivičnjake ili posle prebrze vožnje preko neravnih površina. Razdešen trap uzrokuje brže abanje i druge probleme kao i veću potrošnju goriva

- Održavajte vozilo u dobrom stanju. Za bolju uštedu goriva i manje troškove održavanja, održavajte vozilo prema planu održavanja iz Poglavlja 7. Ukoliko vozite u otežanim uslovima eksploatacije, potrebno je češće održavanje (videti Poglavlje 7 radi detalja).
- Vodite računa da vam vozilo bude čisto. Za duži vek trajanja potrebno je da vozilo nije u dodiru sa korozivnim materijalima. Veoma je važno da ne dozvolite da se blato, prljavština, led i slično nagomilaju sa donje strane vozila. Ova dodatna težina može dovesti do veće potrošnje goriva i može doprineti koroziji.
- Vozite što manje tereta. Nemojte nepotrebno opterećivati vozilo. Preterana težina povećava potrošnju goriva.
- Ne dozvolite da motor radi u praznom hodu duže nego što je potrebno. Ukoliko ste primorani da čekate (van saobraćajnih tokova) - ugasite motor; Ponovo startujte kada ste spremni da krenete

- Zapamtite da vašem vozilu nije potrebno mnogo vremena za zagrevanje. Čim uključite motor pustite ga da radi 10 do 20 sekundi pre nego što ga ubacite u brzinu. Međutim, u veoma hladnim vremenskim uslovima, pustite motor da se nešto malo duže zagreva.
- Ne gušite i ne forsirajte motor (ne puštajte ga da radi sa prevelikim brojem obrtaja). Motor se muči kod veoma lagane vožnje sa visokim stepenom prenosa. Ako se ovo dogodi, prebacite u niži stepen prenosa. Vožnja sa prevelikim brojem obrtaja, forsiranje motora, kao na trkama, je van granica bezbednosti. Ovo se može izbeći prebacivanjem u viši stepen prenosa pri preporučenim brojevima obrtaja motora.
- Ne koristite uređaj za klimatizaciju bez potrebe. Sistem klima uređaja za rad koristi snagu motora, tako da je ušteda goriva manja kada ga koristite.
- Otvoreni prozori prilikom brze vožnje povećavaju potrošnju goriva. Potrošnja goriva se takođe povećava ako vozite dok duvaju bočni ili čeon vetrovi. Da bi se ovaj uticaj smanjio, usporite kada vozite u ovakvim uslovima.

Održavanje vozila u dobrom i operativnom stanju je važno i zbog ekonomičnosti i zbog sigurnosti. Neka Vam autorizovani HYUNDAI serviser vrši redovne provere i popravke vozila

### **UPOZORENJE - Gašenje motora u vožnji**

Nikada nemojte gasiti motor prilikom spuštanja nizbrdo ili bilo kad dok je vozilo u pokretu. Servo upravljač i kočnice neće raditi kako treba sa isključenim motorom. Umesto toga, ostavite motor uključenim i prebacite u niži stepen prenosa kako bi ste kočili motorom. Takođe, isključivanje motora tokom vožnje može izazvati zaključavanje upravljača čime možete izgubiti kontrolu nad vozilom, a ovo da dovode do teških povreda i smrti.

## SPECIJALNI USLOVI VOŽNJE

Vožnja u opasnim uslovima

Kada vozite u opasnim uslovima, npr. po vodi, snegu, ledu, blatu, pesku itd, držite se sledećih uputstava:

Vozite pažljivo i održavajte dodatno odsto-  
janje potrebno za kočenje.

Izbegavajte nagle pokrete upravljačem i  
naglo kočenje

Ako Vaše vozilo nije opremljeno sa ABS,  
kočite osećajno do proklizavanja točkova,  
popustite pritisak, pa ponovo pojačajte  
tako "pumpajući" pedal kočnice lagan-  
im pokretima gore-dole dok se vozilo ne  
zaustavi.



### UPOZORENJE - ABS

Nemojte pumpati pedal kočnice  
kod vozila opremljenih ABS-om

Ako se zaglavite u snegu, blatu ili pesku  
koristite drugi stepen prenosa za  
polazak, polako dodavajući gas da bi ste  
izbegli proklizavanje točkova.

Koristite pesak, kamenu so, lance za  
gume ili neki drugi materijal koji ne prok-  
lizava ispod pogonskih točkova.



### UPOZORENJE – Izbor nižeg stepena prenosa

Izbor nižeg stepena prenosa sa auto-  
matskim menjačem prilikom vožnje po  
klizavom kolovozu može izazvati udes.  
Prebacivanje u niži stepen opterećenja  
može dovesti do proklizavanja. Budite  
oprezni pri vožnji na klizavom kolo-  
vozu

Pomeranje vozila napred-nazad  
(ljuljanje)

Ako je potrebno da oslobodite vozilo iz  
snega, peska ili blata, tehnikom  
"ljuljanja" prvo zakrenite upravljač levo-  
desno da oslobodite prostor oko  
točkova. Zatim menjajte stepene pren-  
osa 1, .R-hod unazad za vozila koja su  
opremljena ručnim menjačem, ili  
menjajte stepene prenosa u R-hod u  
nazad i bilo koji stepen prenosa u  
napred kod vozila koja su opremljena  
automatskim menjačem. Nemojte davati  
previše gasa, ne silite motor i što manje  
okrećite točkove u prazno. Ako nakon  
nekoliko pokušaja ne uspete da izvučete  
vozilo, neka vam vozilo izvuče služba za  
pomoć na putu. U suprotnom može da  
dođe do oštećenja menjača.



### MERE PREDOSTROŽNOSTI

Dugotrajno pokušavanje da se vozilo izvuče  
iz snega ili leda bi moglo da dovede do  
pregrevanja motora,  
oštećenja ili kvara menjača ili pneumatika.

### **UPOZORENJE – “Paljenje” guma**

Nemojte dugo okretati, vrteti točkove u mestu, naročito brzinama većim od 56 km/h. Okretanje pneumatika pri visokim brzinama kada vozilo stoji u mestu može da pregreje penumatike i ošteti ih ili da povredi prolaznike

### **NAPOMENA**

ESP sistem (ako je vozilo opremljeno) bi trebalo isključiti ukoliko ćete tehnikom napred/nazag tj. ljuljanjem pokušati da oslobodite vozilo.

### **UPOZORENJE**

Ako se vozilo zaglavilo u blatu ili snegu, nemojte ga pomerati napred - nazad ako se u blizini vozila nalaze druge osobe ili objekti jer vozilo može da se naglo pomeri i povredi osobe u okolini ili da se ošteti samo vozilo.

### **Tečna vožnja u krivinama**

Izbegavajte da u krivinama kočite ili menjate brzine, naročito kada je put vlažan. Najbolje je da iz krivine izađete uz blago ubrzanje. Ako se pridržavate ovih saveta, aabanje pneumatika će biti svedeno na minimum.

### **Vožnja u noćnim uslovima**

Noćna vožnja je opasnija od dnevne. Evo nekoliko važnih saveta:

- Vozite sporije i održavajte veće odstojanje od drugih vozila, jer je noću teže videti, naročito tamo gde nema uličnog osvetljenja.
- Podesite svoja ogledala tako da smanjite odsjaj farova drugih vozila u njima.
- Neka Vam prednji farovi budu uvek čisti i pravilno podešeni. Prljavi ili nepravilno podešeni farovi će u velikoj meri otežati vožnju u noćnim uslovima.
- Ne gledajte direktno u svetlost farova vozila koja Vam idu u susret. To Vas može privremeno zaslepiti i biće Vam potrebno nekoliko sekundi da Vam se oči ponovo naviknu na mrak

### Vožnja po kiši

Kiša i vlažni kolovozi mogu vožnju učiniti opasnom, posebno ako se niste pripremili. Sledećih nekoliko stvari bi trebalo razmotriti kada vozite po kiši:

- Obilna kiša će Vam otežati vidljivost i povećaće razdaljinu potrebnu za zaustavljanje; vozite sporije.
- Održavajte opremu za brisanje vetrobranskog stakla u dobrom stanju. Zamenite metlice na brisačima kada počnu da se pojavljuju pruge ili neobrisane površine na vetrobranskom staklu.
- Ako Vam pneumatici nisu u dobrom stanju, naglo kočenje na vlažnom kolovozu može da izazove proklizavanje i eventualno dovede do nezgode. Uvek proverite da li su pneumatici u dobrom stanju.
- Uključite farove, oborena svetla kako bi drugima bilo lakše da Vas vide (zakon o bezb. saobraćaja).
- Prebrza vožnja kroz velike bare može uticati na kočnice. Ako morate da vozite kroz bare na putu, vozite sporije.
- Ako Vam se učini da su se kočnice pokvasile, laganim pritiskom na pedalu kočnice ih osušite, sve dok se njihov rad ne vrati u normalu.

### Vožnja u poplavljenim područjima

Izbegavajte vožnju u poplavljenim područjima osim ako ste sigurni da nivo vode nije viši od donje ivice glavčine točka. Uvek vozite sporije kada se krećete kroz vodu. Održavajte dovoljno odstojanje od drugih vozila. Posle vožnje kroz vodu, osušite kočnice tako što ćete, krećući se sporije, pedalu kočnice nežno pritisnuti nekoliko puta.

### Vožnja po autoputu

#### **Pneumatici:**

Podesite pritisak u pneumaticima prema preporuci na nalepnici na stubu vašeg vozila. Nizak pritisak izazvaće pregrevanje i eventualno pucanje pneumatika. Izbegavajte upotrebu istrošenih i oštećenih pneumatika jer bi mogle da puknu ili imaju smanjen koeficijent prijanjanja.

#### **NAPOMENA**

Nikada ne pumpajte pneumatike više nego što je dato kao podatak o maksimalnom pritisku na obodu pneumatika



### UPOZORENJE

- Nizak ili suviše visok pritisak u pneumaticima može da dovede do loše upravljivosti vozilom i do oštećenja pneumatika, i do nezgoda na putu, povreda, čak i smrti. Uvek proverite pritiske u pneumaticima pre vožnje. Za odgovarajuće vrednosti pritisaka u pneumaticima pogledajte poglavlje 8 "Pneumatici i točkovi".
- Vožnja sa istrošenim pneumaticima je opasna. Ovo može izazvati gubitak kon trole nad vozilom, sudare, povrede, pa i smrt. Istrošene pneumatike treba da budu što pre zamenjeni i nikada ih ne treba koristiti u vožnji. Pre vožnje uvek proverite da li su istrošeni. Za više informacija o pneumatike pogledajte odeljak 7 "Pneumatici i točkovi".

### Gorivo, rashladna tečnost motora i ulje za motor

Vožnja velikom brzinom uzrokuje veću potrošnju goriva nego vožnja u gradskim uslovima. Ne zaboravite da proverite i rashladnu tečnost i ulje za motor.

### Pogonski remen:

Labav ili oštećen pogonski remen može da uzrokuje pregrevanje motora

## VOŽNJA U ZIMSKIM USLOVIMA



1VQA3005

Što su uslovi zimske vožnje oštriji, veće je aabanje i javljaju se i drugi problemi. Da bi ste probleme u toku vožnje zimi smanjili na minimum, vidite sledeće savete:

**NAPOMENA**

Lanci za sneg nisu zakonom dozvoljeni u svim zemljama. Proverite zakone države u kojoj vozite pre nego što ih postavite

**Sneg ili led na putu**

Da bi ste mogli da vozite po dubokom snegu, potrebno je da koristite zimske pneumatike ili da na postojeće postavite lance. Ako su potrebni zimski pneumatiki, odaberete one koji po tipu i dimenzijama odgovaraju originalnim. U suprotnom, ugrožena vam je bezbednost i upravljanje vozilom. Brza vožnja, naglo ubrzavanje, naglo kočenje i nagli ulazak u oštre krivine mogu da budu veoma opasni.

Prilikom usporavanja, maksimalno koristite kočenje motorom. Naglo kočenje na putu prekrivenim snegom ili ledom može da dovede do sletanja s puta. Potrebno je da držite dovoljno odstojanje od vozila ispred vas. Takođe je važno lagano pritiskati kočnicu. Potrebno je da znate da postavljanje lanaca može da obezbedi veće prianjanje, ali ne može da spreči zanošenje vozila.

snegom ili ledom može da prouzrokuje skretanje vozila sa puta. Potrebno je da držite dovoljno rastojanje od vozila koje se kreće ispred vas. Takođe je važno lagano pritiskati kočnicu. Postavljanje lanaca može da obezbedi veće prianjanje u vožnji, ali ne može da spreči zanošenje vozila

**Pneumatiki za sneg / zimski pneumatiki**

Ako koristite pneumatike za sneg na vašem vozilu, one treba da budu iste veličine i nosivosti kao i originalne. Iste treba da budu postavljene na sva četiri točka, kako bi upravljanje bilo izbalansirano u svim vremenskim uslovima. imajte na umu da trenje koje prave zimski pneumatiki na suvom putu može biti manje od onih koje se originalno dobijaju sa vozilom. Treba voziti pažljivo čak i kad su putevi čisti. Proverite koje su maksimalne dozvoljene brzine sa Vašim prodavcem pneumatika

**UPOZORENJE -****Veličina guma za sneg**

Veličina i tip pneumatika za sneg mora biti jednaka veličini i tipu standardnih (onim kojima je vozilo bilo opremljeno pri isporuci). U suprotnom, upravljanje i bezbednost vozila mogu biti ugroženi.

*Nemojte postavljati pneumatike sa zimskim profilom i ekserima pre nego što proverite lokalne, državne i gradske propise zbog eventualne zabrane njihovog korišćenja.*



1VQA3007

### Lanci za sneg

Kako su bočne strane pneumatika tanje, mogu da budu oštećeni ako se na njih montiraju neki tipovi lanaca. Stoga, preporučljivo je koristiti zimske pneumatike umesto lanaca za gume. Nemojte stavljati lance na točkove sa aluminijumskim naplaticima; lanci ih mogu oštetiti. Ako morate da ih koristite, stavite žičane lance debljine manje od 15 mm. Oštećenja nastala korišćenjem neodgovarajućih lanaca nisu pokrivena garancijom proizvođača.

Lance postavljajte samo na pogonske (prednje točkove).



### MERE PREDOSTROŽNOSTI

- Proverite da su lanci odgovarajuće veličine za točkove vašeg vozila. Neispravni lanci mogu da oštete karoseriju i sistem za oslanjanje vozila što nije pokriveno garancijom proizvođača. Takođe, kuke za pričvršćavanje lanaca mogu da se oštete i lanac može da spadne s točka. Proverite da lanci imaju klasu SAE "S".
- Uvek proverite da li su lanci dobro postavljeni nakon što ste ih upotrebljavali 1.5 km. Ako se lanci olabave, ponovo ih zategnite.

### Postavljanje lanaca

Prilikom postavljanja lanaca pratite uputstva proizvođača i stegnite ih što je više moguće. Vozite polako kada se lanci nalaze na točkovima. Ako čujete da lanci dodiruju karoseriju, zaustavite vozilo i stegnite lance. Čim počnete da vozite po putu koji je očišćen, skinite lance.



### UPOZORENJE - Postavljanje lanaca

Kad postavljate lance, parkirajte vozilo na sigurno mesto, dalje od saobraćaja. Uključite sva četiri migavca i stavite signalni trougao iza vozila. Uvek povucite parkirnu kočnicu, isključite motor i postavite menjač u položaj "P"-parkiranje



### **UPOZORENJE – Lanci na točkovima**

- Lanci za točkove mogu loše da utiču na upravljanje vozilom.
- Ne prelazite brzinu od 30 km/h, odnosno brzinu koju preporučuje proizvođač, šta god da je niže.
- Vozite pažljivo i izbegavajte izbočenja, rupe, nagla skretanja i opasnosti na putu.
- Izbegavajte nagla skretanja i nagla kočenja

### **MERE PREDOSTROŽNOSTI**

- *Lanci neodgovarajuće veličine ili lanci koji nisu dobro postavljeni mogu oštetiti kočnice, karoseriju i gume.*
- *Ako čujete da lanci udaraju u vozilo, zaustavite vozilo i zategnite ih.*

### **Koristite visokokvalitetni etilen-glikol kao rashladnu tečnost**

Vaše Hyundai vozilo se isporučuje sa visokokvalitetnom etilenglikol rashladnomtečnošću u sistemu za hlađenje. To je jedini tip rashladne tečnosti koji treba koristiti jer pomaže sprečavanju korozija urashladnom sistemu, podmazuje pumpu za vodu i sprečava smrzavanje. Obavezno zamenite ili dopunite rashladnu tečnost u skladu sa planom održavanja u Poglavlju 7. Pre zime testirajte rashladnu tečnost da bi ste bili sigurni da je tačka zamrzavanja istog dovoljna za temperature koje se predviđaju u toku zime.

### **Prekontrolišite bateriju i kablove**

Zima predstavlja dodatno opterećenje za sistem baterije. Vizuelno prekontrolišite bateriju i kablove kao što je opisano u Poglavlju 7. Nivo punjenja baterije može da prekontroliše ovlašćeni Hyundai servisier

### **Ako je potrebno promenite ulje i stavite ulje “zimске gradacije”**

U nekim klimatskim uslovima se preporučuje da se u toku hladne zime koristi ulje “zimsko” koje ima niži viskozitet. Za preporuke videti Poglavlje 8. Ukoliko niste sigurni koje ulje treba da koristite, konsultujte svog ovlašćenog Hyundai servisera

### **Prekontrolišite svećice i sistem paljenja**

Pregledajte svećice kako je opisano u Poglavlju 7 i zamenite ih ako je potrebno. Takođe proverite sve žice i komponente za paljenje da biste bili sigurni da nisu naprsle, poabane ili oštećene na neki način

### **Zaštite brave od zamrzavanja**

Da bi ste zaštitili brave od zamrzavanja u otvor za ključ ubrizgajte dozvoljenu tečnost za odmrzavanje ili (WD40) ili sl. Ako je brava prekrivena ledom, poprskajte je dozvoljenom tečnošću za odmrzavanje da bi ste sklonili led. Ako je brava zamrznuta unutra, možete je odledite ubacivanjem zagrejanog ključa. Pažljivo rukujte zagrejanim ključem da ne opečete prste

### **Koristite dozvoljenu tečnost u sistemu za pranje stakala**

Da se voda u sistemu za pranje stakla ne bi zaledila, dodajte dozvoljeni rastvor tečnosti prema instrukcijama koje se nalaze na posudi za tu tečnost. Odgovarajuće sredstvo za tu svrhu može da se nabavi kod HYUNDAI ovlašćenog servisera. Ne koristite rashladnu tečnost za motor ili druge tipove antifrizu jer mogu da oštete boju na vozilu..

### **Ne dozvolite da vam se zamrzne parkirna (ručna) kočnica**

Pod izvesnim uslovima parkirna kočnica može da se zamrzne u položaju kada je podignuta. Ovo najčešće može da se dogodi kada se sneg ili led nakupi oko zadnjih kočnica i u blizini istih ili ako su kočnice mokre. Ukoliko smatrate da ručna kočnica može da se zamrzne, upotrebite je samo privremenodok menjač ne stavite u položaj "P"(automatski menjač) ili u prvu brzinu ili R(hod u nazad) (za ručni menjač) i dok ne blokirate točkove da auto ne bi počeo da klizi. Onda je spustite.

### **Ne dozvolite da se led i sneg nagomilaju na donjem delu vozila**

Pod nekim uslovima, sneg i led mogu da se nagomilaju sa donje strane blatobrana i ometaju upravljanje vozilom. Kada vozite u oštrim zimskim uslovima, gde to može da se desi, treba periodično da proveravate donji deo vozila da biste se uverili da nema prepreka za normalno funkcionisanje prednjih točkova i komponenta upravljačkog mehanizma

### **Nosite opremu koja je potrebna za vanredne situacije**

U zavisnosti od oštine vremenskih uslova u kojima vozite svoj automobil, treba da nosite odgovarajuću opremu za vanredne situacije. Neke od stvari koje možda želite da ponesete uključuju lance za gume, kablove ili lance za vuču, baterijsku lampu, lam-publinkericu, pesak, lopatu, uskočne kablove, strugač za staklo, rukavice, prostirku, zaštitno odelo za rad, čebe i slično

## VUČA PRIKLJUČNOG VOZILA

Ukoliko nameravate da vozilom vučete priključno vozilo, proverite sve regulative koje se odnose na vuču priključnih vozila. Regulative se razlikuje u zavisnosti koju vrstu priključnog vozila nameravate da vučete svojim vozilom.

Proverite sa ovlašćenim HYUNDAI servisom sve detalje pre nego što se odlučite da vučete priključno vozilo



### UPOZORENJE – Vuča prikolice

Ako ne koristite odgovarajuću opr-emu ili ne budete vozili propisno, možete da prilikom vuče prikolice izgubite kontrolu nad vozilom – kočnice mogu da otkazu. Npr., ako je prikolica koju vučete preteška može doći do toga da kočnice ne rade kako treba ili da uopšte ne rade. Vi i putnici u vozilu možete zadobiti teške povrede. Spojite prikolicu nakon što ste postupili po svim svim koracima i merama predostrožnosti koji su opisani u ovom



### UPOZORENJE - Ograničenje težine

Neispravna vuča prikolice može da ošteti vozilo i da dovede do skupih popravki koje ne pokriva garancija proizvođača. Za pravilnu vuču vozila, pratite uputstva koja se nalaze u ovom poglavlju

### \* NAPOMENA - Za Evropu

- Tehnički dozvoljeno maksimalno opterećenje na zadnjoj osovini(ma) može da bude prekoračeno za maksimalno 15% i tehnički dozvoljena maksimalna težina opterećenog vozila može da bude prekoračena za maksimalno 10% ili 100 kg, odnosno za onu vrednost koja je niža. U ovom slučaju, nemojte da vozite brzinom većom od 100 km/h za vozila kategorije N1. Za vozilo M1 kategorije, i vuču prikolice, dodatni teret na uređaju za spregu može da dovede do prekoačenja maksimalnog nivoa opterećenja pneumatika, ali ne za više od 15%. U ovom slučaju, nemojte da vozite brzinom većom od 100 km/h i povećajte pritisak vazduha u pneumaticima za najmanje 0.2 bar.



### MERE PREDOSTROŽNOSTI

Nepravilno vučenje prikolice može da dovede do oštećenja na vozilu i skupih popravki koje nisu pokrivene garancijom vozila. Za pravilno vučenje prikolice, pridržavajte sa uputstava datih u ovom poglavlju

Vaše vozilo može da vuče prikolicu. Da bi ste ustanovili kapacitet prikolice, pogledajte "Težina prikolice" na kraju ovog poglavlja.

Imajte u vidu da se vuča razlikuje od obične vožnje. Vuča utiče na rukovanje, izdržljivost, trajnost delova i sklopova i potrošnju goriva. Uspešna vuča prikolice zahteva dobru opremu pravilno korišćenje.

Ovo poglavlje sadrži mnoge savete i pravila za pravilnu vuču prikolice. Većina pravila i saveta su važna za vašu sigurnost i sigurnost putnika. Pročitajte ih pažljivo pre nego što spojite prikolicu.

Delovi i sklopovi vozila kao što su motor, menjač, točkovi i pneumatici, prilikom vuče rade pod većim opterećenjem. Motor radi pod većim opterećenjem ili pri većim brojevima obrtanja, što proizvodi dodatnu toplotu. Prikolica takođe utiče na povećani otpor sredine (vazduha), što povećava zahteve za vučnom silom.

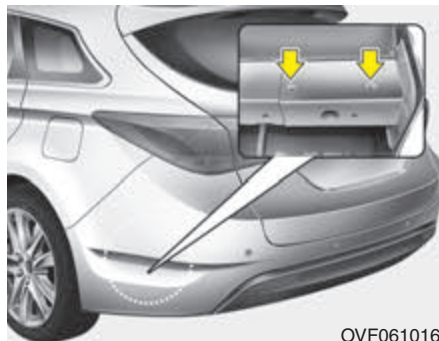

OVF061016

### \* NAPOMENA - Mesta za potavljanje kuke za vuču

Mesta na vozilu koja su odredjena za postavljanje kuke za vuču se nalaze na obe strane karoserije, iza zadnjih točkova.

### Kuke za vuču

Važno je da imate dobru opremu za vuču. Vetrovi, prestizanje velikih kamiona, loši putevi samo su neki od uzroka zašto treba da imate ispravne kuke.

Evo nekoliko pravila:

- Da li ćete morati da bušite rupe na vozilu da biste ugradili kuku? Ako je odgovor da, zatvorite rupe nakon što sklonite kuku. Ako ih ne zatvorite može doći do ulaska otrovnog ugljen monoksida (CO), kao i prašine i vode u vozilo.
- Branici nisu namenjeni za spajanje kuka i nemojte spajati kuke na njih. Koristite isključivo kuke s okvirom koje se ne montiraju na branicima.
- HYUNDAI kuku za vuču prikolice možete da nabavite kod ovlašćenog HYUNDAI serviseru

### Sigurnosni lanci

Uvek pričvrstite sigurnosne lance na vozilo prikolicu. Lance pričvrstite za podnožje prikolice, ne za kuku, tako da podnožje ne udari u put ako se razdvoji od kuke. Proizvođač lanaca, odnosno prikolica može vam dati dodatne informacije, Pratite uputstva prilikom pričvršćivanja lanaca. Pratite uputstva proizvođača za pravilno postavljanje lanca. Uvek ostavite dovoljno prostora, tako da možete da skrenete sa prikolicom. Neka se sigurnosni lanac ne vuče po kolovozu

### Kočnice prikolice

Ako je prikolica opremljena sistemom za kočenje, proverite da to odgovara propisima i da sistem radi pravilno. Ako je prikolica teža više od dozvoljene težine prikolice bez kočnica, onda na tu prikolicu moarte da ugradite kočnice. Pažljivo pročitajte uputstva kako da ugradite, prilagodite i održavate kočnice

- Nemojte pokušavati da prepravite / popravite ili postavite bilo kakav dodatni deo na sistem kočnica vozila.



#### **UPOZORENJE – Kočnice prikolice**

Nemojte koristiti prikolicu koja već ima ugrađene kočnice ako niste sigurni da je sistem kočnica dobro instaliran. Neka vam HYUNDAI ovlašćeni serviser pregleda sistem kočnica

### Upravljanje vozilom kada vučete prikolicu

Vuča prikolice zahteva određeno iskustvo. Pre nego što krenete na put, upoznajte se sa prikolicom. Ne zaboravite da je vaše vozilo, kada je na njega prikačena prikolica, dosta duže i da neće reagovati tako dobro kao kada ne vuče prikolicu.

Pre početka vuče prikolice, proverite kuku, sigurnosni lanac, ogledala i pravilan rad sve signalizacije na prikolici.

Ako prikolica ima električne kočnice, pokrenite vozilo i prikolicu, rukom aktivirajte kontrolni modul kočnica prikolice da biste proverili da su kočnice ispravne. Na ovaj način ćete proveriti da li električni spojevi, instalacija radi ispravno.

Tokom vožnje proverite da li su kočnice ispravne, kao i svetla i da li je teret propisno osiguran

### Držanje rastojanja

Držite odstojanje od vozila ispred za najmanje dve dužine odstojanja kada bi vozili bez prikolice. Na ovaj način ćete izbeći nagla kočenja i skretanja.

### Preticanje

Kada vučete prikolicu potrebno vam je više prostora za preticanje. Zbog povećane dužine vozila, biće vam potrebno i više mesta da se vratite u svoju traku

### Parkiranje unazad-hod unazad

Držite donji deo upravljača jednom rukom. Započnite skretanje sa:  
Za skretanje prikolice u levo, pomerite volan u levo.  
Za skretanje prikolice udesno, pomerite volan u desno.  
Uvek se parkirajte polako i neka vas neko navodi

### Skretanje

Prilikom skretanja, kada je za vozilo prikačena prikolica, šire skrećite nego što to radite obično. Ako budete pažljivi prilikom skretanja izbeći ćete da vaša prikolica udari oznake na putu, stubiće, drveće ili druge objekte. Izbegavajte nagla skretanja i nagle manevre

Korišćenje pokazivača pravaca(migavaca) pri vuči prikolice  
Kadavučete prikolicu, vozilo ima drugačije migavce i dodatnu instalaciju. Zeleni indikator na instrument tabli će svetleti pri svakom skretanju, odnosno promeni trake. Ako su ispravno postavljeni, migavci na prikolici će takođe treperiti pri svakom skretanju, odnosno kada su uključeni. Kad vučete prikolicu zeleni indikator na instrument tabli će svetleti čak i kada su sijalice na prikolici pregorele. Tako Vi mislite da svi vide Vaše namere, u stvarnosti drugi ne vide signalizaciju. S vremena na vreme proverite da li svetle migavci i svetla. Nemojte spajati instalaciju na prikolici sa instalacijom na vozilu direktno. Koristite isključivo instalaciju i priključke odo-brene za korišćenje na prikolici. Neka vam Hyundai ovlašćeni serviser vozila pomogne pri odabiru i instalaciji.



### UPOZORENJE

Korišćenje neodgovarajuće instalacije bi moglo da dovede do oštećenja električnog sistema u vozilu ili povrede

### Vožnja po usponimai i nizbrdicama

Na nizbrdici smanjite brzinu i prebacite u niži stepen prenosa.

Ako ne budete vozili u nižoj brzini, češće ćete koristiti kočnice, izazvati pregrevanje i one će prestati da rade efikasno.

Na velikoj uzbrdici smanjite brzinu na 70 km/h kako biste smanjili mogućnost pregrevavanja motora i menjača.

Ako vaša prikolica bez kočnica teži više nego što je dopušteno, a imate automatski menjač, vozite u položaju D (vožnja) dok vučete prikolicu. Vožnja u položaju D dok vučete prikolicu smanji će zagrevavanje i produžiti vek menjača



### MERE PREDOSTROŽNOSTI

- Pri vuči prikolice na usponima (većim od 6%), obratite pažnju na temperaturu tečnosti za hlađenje motora, kako ne bi došlo do pregrijavanja motora. Pratite kazaljku instrumenta za poka-zivanje temperature rashladne tečnosti i ako se kazaljka približi oznaci "H" (hot - toplo), zau-stavite vozilo na sigurnom mestu čim budete u prilici, ostavite da motor radi u praznom hodu dok se ne ohladi do radne temperature. Nakon toga možete da nastavite vožnju.
- Prilagodite brzinu vozila težini prikolice da biste smanjili mogućnost pregrevavanja motora i menjača.

### Parkiranje na uzbrdici

Generalno, ne bi trebali da parkirate vozilo sa prikolicom na uzbrdici, jer bi moglo da dođe do teških povreda ako prikolica ili vozilo krenu nizbrdo

** UPOZORENJE – Parkiranje na uzbrdici**

Parkiranje vozila s prikolicom na nizbrdici može da prouzrokuje teške povrede, pa i smrt, ako se prikolica slučajno otkači

Međutim, ako ipak morate da parkirate vozilo na takvom mestu,

pratite sledeća uputstva:

1. Parkirajte vozilo. Okrenite kolo upravljača u pravcu ivičnjaka (u desnu stranu ako je vozilo okrenuto na dole, i u levu stranu ako je vozilo okrenuto na gore).
2. Ako je vozilo opremjeno ručnim menjačem, postavite ručicu menjača u položaj N (Neutralno). Ako je vozilo opremjeno automatskim menjačem, postavite ručicu menjača u položaj P (Parkiranje).
3. Podignite parkirnu kočnicu i ugasiite motor.
4. Postavite podupirače ispod točkova prikolice na onoj strani točkova koja je okrenuta nizbrdo
5. Startujte motor, držite pritisnutu pedalu kočnice, prebacite ručicu menjača u N (neutralni) položaj, otpustite ručnu kočnicu i lagano puštajte pedalu kočnice dok se opterećenje ne prenese na podupirače ispod točkova.

6. Ponovo pritisnite kočnice, podignite ručnu kočnicu i prebacite ručicu menjača u položaj R (hod u nazad) za ručni menjač ili P (parkiranje) za automatski menjač.

7. Isključite motor i otpustite pedalu kočnice ali ostavite parkirnu kočnicu podignutu.

** UPOZORENJE – Parkirna kočnica**  
Ako izađete iz vozila, a da parkirna kočnica nije dobro povučena, to može da bude veoma opasno, jer vozilo može da se pokrene.  
Ako ostavite motor da radi, može doći do naglih pokreta vozila, i samim tim dovesti do teških, smrtonosih povreda.



### Kad se spremate da napustite parking na uzbrdici

1. S ručnim menjačem u položaju N (neutralno) odnosno sa automatskim menjačem u položaju P (parkiranje) pritisnite kočnicu i držite je dok:

- Pokrećete motor;
- Ubacujete u brzinu; i
- Spuštate ručnu kočnicu.

2. Polako sklonite nogu sa kočnice.

3. Polako krenite sve dok prikolica ne oslobodi podmetače.

4. Zaustavite vozilo, a neka neko drugi pokupi podmetače

### Održavanje pri vuči prikolice

Kada vučete prikolicu, vašem vozilu je potreban češći servis.

Ovo se posebno odnosi na ulje motora i menjača i rashladno sredstvo u motoru. Druga stvar na koju morate da obratite pažnju je stanje kočnica. U ovom priručniku su navedene i opisane ove stavke. Lako ih možete pronaći u indeksu.

Držite se rasporeda održavanja.

Nemojte da zaboravite da održavate prikolicu i kuku. Bilo bi najbolje kada bi stanje prikolice mogli da proverite na početku svake vožnje. Najvažnije je da proverite da li su čvrsto stegnuti vijci za fiksiranje kuke.



### **MERE PREDOSTROŽNOSTI**

- *Zbog povećanja težine može doći do pregrevanja motora pri toplom vremenu ili vožnji uzbrdo. Ako merač pokazuje da se vozilo pregreva zaustavite vozilo, isključite uređaj za klimatizaciju i sačekajte da se motor ohladi.*
- *Kad vučete prikolicu, češće proveravajte ulje u menjaču.*
- *Ako vaše vozilo nije opremljeno uređajem za klimatizaciju, trebalo bi da ugradite ventilator da bi se povećale performanse hlađenja motora prilikom vučenja prikolice*

## Upravljanje vašim vozilom

Ako odlučite da vučete prikolicu, nekoliko važnih saveta koje treba da imate na umu:

- Razmislite o upotrebi pomoćnog točka za zanošenje prikolice. Za ovo se obratite prodavcu kuke.

- Ne koristite vaše vozilo za vuču prvih 2000 km (1200 milja) radi pravilne razrade motora i ostalih sklopova u vozilu. Nepridržavanje ovog uputstva moglo bi da izazove teži kvar motora i/ili sistema prenosa (menjač, kvačilo).

- Ako vučete prikolicu, obratite se Hyundai ovlašćenom serviseru za dodatni komplet za vuču prikolice.

- Vozite ispod 100 km/h Ako je Vaše vozilo komercijalno, vozite ispod 80 km/h. Na dugim uzbrdicama nemojte prelaziti 70 km/h, odnosno ne prekoračujte dozvoljenu brzinu, šta god da je od ovo dvoje manja vrednost. U tablici su prikazane vrednosti za težinu koje morate da uzmete u obzir pri likom vuče prikolice.

### Za Evropu

Motor		Benzinski motor			Dizel motor		
		Nu 2.0		Gamma 1.6	U2 1.7 (Low)	U2 1.7 (High)	
		M/T	A/T	M/T	M/T	M/T	A/T
Maksimalna težina prikolice u kg	Sa sistemom kočnica	700 (	700 (	600	700	700	700
	Bez sistema kočnica	1500 (	1500	1300	1500	1800	1500
Maksimalno dopušteno statičko vertikalno opterećenje na kuki u kg		70	70	60	80	80	70
Preporučena razdaljina od centra zadnjeg točka do tačke oslanjanja (kuka) mm		1180					

### Zemlje van Evrope

Motor		Benzinski motor		Dizel motor	
		Nu 2.0		U2 1.7	
		M/T	A/T	M/T	M/T
Maksimalna težina prikolice Kg	Bez sistema kočnica	650	650	700	650
	Sa sistemom kočnica	1300	1300	1500	1300
Maksimalno dopušteno statičko vertikalno opterećenje na kuki u kg		60	60	70	60
Preporučena razdaljina od centra zadnjeg točka do tačke oslanjanja (kuka)		1180 mm			

M/T : Ručni menjač  
A/T : Automatski menjač

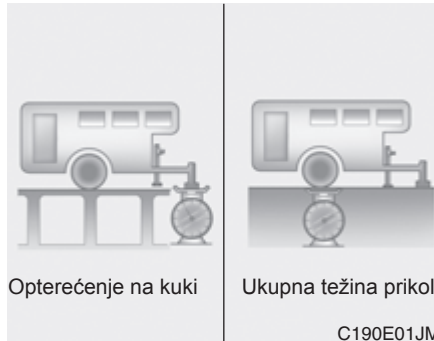

## Opterećenje prikolice

Koliki teret može da podnese prikolica? Ne bi trebalo da prelazi više od težine prikolice s kočnicama, ali i to može da bude preteško. Zависи od toga za šta ćete koristiti prikolicu. Na to utiču činioci poput brzine, uspona, nadmorske visine, spoljašnje temperature i učestalosti vuče. Idealna težina zavisi od dodatne opreme koju imate u vozilu

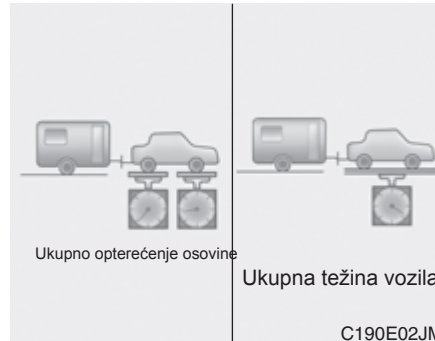

## Opterećenje na kuki

Ukupna masa vozila sa prikolicom ne bi trebalo da pređe (GVW) vrednost naznačenu na pločici sa podacima vozila. Ukupna masa vozila sa prikolicom je masa vozila sa vozačem, putnicima, prtljagom, teretom (prikolicom), opterećenjem na kuki. Ako vučete prikolicu, morate da dodate i opterećenje na kuki GVW vrednosti jer će vaše vozilo vući i to opterećenje

Opterećenje na kuki prikolice treba da iznosi maksimalno 10% od ukupnog tereta natovarene prikolice a u okviru dopuštene vrednosti. Nakon što natovarite prikolicu, izmerite prikolicu zatim opterećenje na kuki da vidite da li odgovaraju težine. Ako ne odgovaraju, možda je dovoljno samo da rapodelite teret u prikolici

## **⚠ UPOZORENJE- Prikolica**

- Nikada ne opterećujte više zadnji deo prikolice od prednjeg. Oko 60% opterećenja treba da bude u prednjoj polovini prikolice a preostalih 40% u zadnjoj.
- Nikad nemojte opterećivati prikolicu težinom većom od dozvoljene. Nepravilno opterećivanje vozila može uzrokovati njegovo oštećenje i/ili povrede vozača i putnika pa i drugih učesnika u saobraćaju. Proverite težine i opterećenja na vagi za vozila u servisnoj stanici.
- Nepravilno opterećena prikolica može izazvati gubitak kontrole nad vozilom

### TEŽINA VOZILA

U ovom poglavlju biće Vam objašnjeno kako da pravilno opteretite svoje vozilo/ili prikolicu, kako da vam vozilo bude uvek opterećeno u skladu sa kapacitetima predviđenim njegovim dizajnom, saili bez prikolice. Pravilno opterećivanje vozila obezbediće maksimum njegovih performansi. Pre nego što počnete da opterećujete svoje vozilo dodatnim teretom upoznajte se sa sledećim izrazima i terminima pomoću kojih ćete moći da odredite težine i opterećenja na vašem vozilu, sa ili bez prikolice, uz pomoć specifikacije vozila i sertifikacije:

#### Osnovna težina vozila (bcw)

Ovo je težina vozila sa punim rezervoarom goriva i svom standardnom opremom. Ona ne uključuje putnike, prtljag ili dodatnu opremu.

#### Težina vozila (vcw)

Ovo je težina Vašeg novog vozila kada ste ga preuzeli od vašeg prodavca plus bilo koji deo dodatne opreme koja se kasnije doda.

#### Težina prtljaga (cw)

Ovo uključuje sav teret dodat osnovnoj težini uključuje prtljag i dodatnu opremu.

#### GAW (ukupno opterećenje osovine)

Ovo je ukupna težina postavljena na svaku osovину (prednju i zadnju) - uključuje težinu vozila i sav teret

#### GAWR (ukupno dozvoljeno opterećenje osovine)

Ovo je maksimalna dozvoljena težina koja se sme postaviti na svaku osovину (prednju ili zadnju). Ovi brojevi su prikazani na tablici sa podacima o homologaciji. Ukupna težina svakoj od osovina ne sme preći svoj GAWR

#### GVW (ukupna težina vozila)

Ovo je bazična težina plus stvarna težina prtljaga plus putnici

#### GVWR (ukupna dozvoljena težina vozila)

Ovo je maksimalna dozvoljena težina potpuno natovarenog vozila (uključujući sve dodatke, opremu, putnike i prtljag). GVWR je prikazan na identifikacionoj pločici koji se nalazi na unutrašnjoj strani vrata na vozačevoj ili suvozačevoj strani.

#### Preopterećenje vozila



#### UPOZORENJE-Težina vozila

Ukupno dozvoljeno opterećenje osovine (GAWR) i ukupna dozvoljena težina vozila (GVWR) su prikazani na identifikacionoj pločici koja se nalazi nalepljena na unutrašnjoj strani vrata sa vozačeve (ili suvozačeve) strane. Ako stvarne težine i opterećenja prelaze ove vrednosti to može izazvati saobraćajnu nezgodu ili oštećenje vozila. Možete izračunati težinu svog tereta merenjem težine predmeta (ili ljudi) pre nego što ih stavite u vozilo. Pazite da ne preopteretite vozilo..

Svetla upozorenja	/ 6-2
Vanredna situacija u toku vožnje	/ 6-3
Ako ne možete da pokrenete motor	/ 6-4
Pokretanje uz pomoć kablova	/ 6-5
Ako se motor pregreva	/ 6-7
Ako pneumatik pukne(vozilo opremljeno rezervnim pneumatikom)	/ 6-8
Sistem kontrole pritiska pneumatika (TPMS)	/ 6-16
Ako pneumatik pukne (vozilo opremljeno opremom za zaptivanje pneumatika)	/ 6-21
Vučna vozila	/ 6-26
Sigurnosne mere	/ 6-30

## Šta i kako u vandrednim situacijama

6

## Kako postupiti u vanrednim situacijama

---

### SVETLA UPOZORENJA



#### Upozoravajuće signalno svetlo

Upozoravajuće signalno svetlo služi kao upozorenje drugim vozačima da budu izuzetno oprezni kad se približavaju Vašem vozilu, pretiču ga ili obilaze.

Treba ga koristiti u nuždi, opasnim situacijama i kada god vršite popravke ili kad vozilo zaustavite pored puta.

Prekidač za uključivanje upozoravajućeg signalnog svetla možete pritisnuti kada je ključ za paljenje u bilo kojem položaju. Prekidač se nalazi na centralnoj konzoli. Svi pokazivači pravca (migavci) će se paliti i gasiti naizmenično, istovremeno.

- Svetlo upozorenja će raditi bez obzira da li se Vaše vozilo kreće ili ne.
- Migavci neće raditi ako je upozoravajuće svetlo uključeno.
- Vodite računa kako koristite svetlo upozorenja ako Vaše vozilo vučete nekim drugim

### VANREDNA SITUACIJA U TOKU VOŽNJE

#### Ako se motor ugasi na raskrsnici ili pešačkom prelazu

- Ako se motor ugasi na raskrsnici ili pešačkom prelazu, prebacite ručicu menjača u položaj N (neutralni) a zatim odgurajte vozilo na sigurno mesto.
- Ako vaše vozilo ima ručni menjač, a nije opremljeno prekidačem za zaključavanje kontakt brave, ono se može pomeriti unapred pomeranjem ručice menjača u drugi ili treći stepen prenosa i okretanjem ključa u start poziciju a bez pritiskanja kvačila. Tada vozilo vuče starter

#### Ako vam se izduva pneumatik u toku vožnje

- Ako vam izduva pneumatik u toku vožnje:
1. Skinite nogu sa papučice gasa i održavajući pravac kretanja, usporite. Ne pritiskajte odmah kočnice i ne pokušavajte da odmah siđete sa puta jer možete izgubiti kontrolu nad vozilom. Kada ste dovoljno usporili da je kočenje sigurno, kočite pažljivo i siđite sa puta. Vozite pažljivo, što je moguće dalje od puta i parkirajte na čvrstoj, ravnoj podlozi a u skladu sa zakonom o bezbednosti u saobraćaju.
  2. Po zaustavljanju, uključite sva četiri migavca, podignite ručnu kočnicu i stavite menjač u položaj P (PARK) - za automatski menjač, ili R (hod u nazad) - za ručni menjač.
  3. Neka svi putnici izađu iz vozila. Vodite računa da svi izađu na bezbednoj strani koja je dalje od saobraćaja.
  4. Pri promeni točka, pridržavajte se uputstva koje se nalazi dalje u ovom odeljku.

#### Ako se motor ugasi u toku vožnje

1. Održavajući pravac, postepeno smanjite brzinu. Siđite pažljivo sa puta i zaustavite se na bezbednom mestu.
2. Uključite sva četiri migavca (upozoravajuće svetlo).
3. Pokušajte ponovo da startujete motor. Ako ne uspete, pozovite ovlašćeni HYUNDAI servis.

## Kako postupiti u vanrednim situacijama

---

### AKO NE MOŽETE DA POKRENETE MOTOR

#### Ako se motor obrće, (žarg. vergla) sporo

1. Ako je vaše vozilo sa automatskim menjačem, vodite računa da je menjač u položaju N (neutralni) ili P (parkiranje) i da je parkina kočnica podignuta
2. Proverite da li su spojevi tzv. kleme baterije čisti i dobro pritegnuti.
3. Upalite svetlo u vozilu. Ako je svetlo prigušeno ili ako se gasi pri startovanju, znači da je baterija ispražnjena
4. Proverite spojeve startera. Da li su dobro pričvršćeni ?
5. Ne gurajte / ne vucite vozilo da startujete. Pogledajte uputstva:Startovanje pomoću kablova

#### Ako motor obrće, (žarg. vergla) normalno, ali ne startuje

1. Proverite nivo goriva.
2. Sa ključem u LOCK poziciji, proverite sve spojeve vezane za paljenje, na bobini i svećicama. Učvrstite svaki deo koji je odvezan ili labav.
3. Proverite sve vodove za gorivo u odeljku motora.
4. Ako još uvek ne možete da startujete motor, pozovite ovlašćeni HYUNDAI servis.

#### UPOZORENJE

Ako ne možete da pokrenete motor, ne gurajte/ne vucite vozilo da bi pokrenuli motor. To može da dovede do sudara ili da prouzrokuje teško oštećenje. Pored toga, startovanje uz pomoć guranja ili vučenja može da prouzrokuje preopterećenje katalitičkog konvertora i da stvori opasnost od požara.



### STARTOVANJE UZ POMOĆ KABLOVA

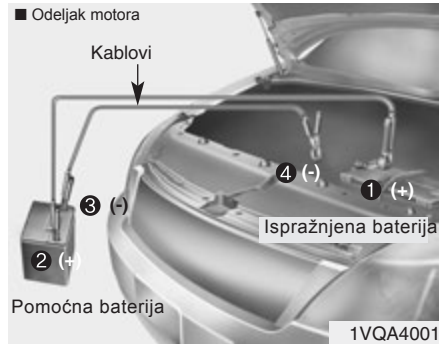

Povežite kablove redosledom kao na slici gore; odspojite ih obrnutim redosledom

Startovanje uz pomoć kablova Startovanje uz pomoć kablova može biti opasno ako se izvodi napravnino. Stoga, da se ne biste povredili ili oštetili svoje vozilo ili bateriju, pratite proceduru za pravilno startovanje pomoću kablova. Ako niste sigurni, strogo preporučujemo da se obratite stručnom tehničkom licu

#### **MERE PREDOSTROŽNOSTI**

*Koristite samo kablove za 12 volti. Možete bespovratno oštetiti starter, sistem paljenja i ostale električne delove na vozilu korišćenjem napajanja od 24V (ili dve baterije od 12V serijski vezane).*

#### **UPOZORENJE - Baterija**

Nikada nemojte pokušavati da proverite nivo elektrolita u bateriji. Ovo bi moglo da izazove pucanje ili eksploziju baterije i teške telesne povrede.

#### **UPOZORENJE - Baterija**

- Držite bateriju dalje od otvorenog plamena i varnica. Baterija proizvodi vodonik, gas koji može da eksplodira ako dođe u kontakt sa vatrom ili varnicom.
- Ukoliko se ne pridržavate ovih uputstava možete naneti sebi teške telesne povrede, i prouzrokovati veliku materijalnu štetu na vozilu. Ukoliko niste sigurni kako da ispravno obavite ove procedure, obratite se za tehničku pomoć ovlašćenog lica.
- Automobilske baterije sadrže sumpornu kiselinu koja je veoma otrovna i korozivna. Prilikom pokretanja motora uz pomoć kablova, uvek nosite zaštitne naočare, pazite da vam kiselina ne dospe u oči, na kožu, odeću ili na vozilo.
- Nemojte pokušavati da startujete motor pomoću kablova ako je ispraznjena baterija zamrznuta ili ako je nivo elektrolita nizak; baterija može da eksplodira

## Kako postupiti u vanrednim situacijama

### Procedura za startovanje motora pomoću kablova

#### **MERE PREDOSTROŽNOSTI -AGM baterija** (ako je ugrađena)

- Baterije sa upijajućim mat staklom (AGM) ne zahtevaju održavanje i njih bi trebalo da servisira samo ovlašćeni HYUNDAI serviser. Za punjenje AGM baterije, koristite samo potpuno auto-atske punjače koji su specijalno napravljeni za AGM baterije.
- Kada menjate AGM bateriju, koristite samo originalnu HYUNDAI bateriju za ISG sistem.
- Ako je AGM baterija ponovo priključena ili zamenjena, ISG funkcija neće odmah biti aktivirana. Ako želite da koristite ISG funkciju, senzor za bateriju mora da bude podešen (kalibrisan) tokom približno 4 časa sa isključenim motorom

1. Proverite da li je pomoćna baterija od 12 V i da li joj je negatvan pol uzemljen.
2. Ako je pomoćna baterija u drugom vozilu, vozila se ne smeju dodirivati.
3. Isključite sve nepotrebne električne uređaje u vozilu.
4. Prikačite kleme kablova tačno kako je prikazano na crtežu. Prvo prikačite jednu klemu kabla na pozitivan pol ispražnjene baterije (1), onda prikačite drugi kraj istog kabla na pozitivan pol pomoćne baterije (2).  
Posle toga, koristeći drugi kabl, prikačite jednu klemu za negativan pol baterije pomoćne baterije, sa koga se vrši punjenje (3), zatim prikačite drugi kraj tog kabla na čvrsti metalni deo motora (npr. nosač) dalje od baterije (4). Ne vezujte kabl za ili u blizini nekog pokretnog dela. Pazite da kablovi ne dodiruju ništa osim polova baterija ili određenog uzemljenja. Nemojte se naginjati iznad baterija dok vršite spajanja

#### **MERE PREDOSTROŽNOSTI - Kablovi**

**Ne povezujte kablom negativan pol pomoćne baterije sa negativnim polom ispražnjene baterije. Moglo bi da dođe do pucanja ispražnjene baterije i curenja elektrolita**

5. Startujte motor u vozilu sa pomoćnom baterijom i pustite da radi na oko 2000 obrtaja u minutu, zatim startujte motor u vozilu sa ispražnjenom baterijom.

*U slučaju da ne znate zbog čega se baterija ispraznila, neka vam HYUNDAI ovlašćeni serviser pregleda vozilo*

#### Startovanje guranjem vozila

*Ako je Vaše vozilo opremljeno ručnim menjačem, ne bi trebalo da startujete motor guranjem vozila jer to može da ošteti sistem kontrole emisije gasova, katalizator. Vozila opremljena automatskim menjačem se ne mogu startovati guranjem. Pratite uputstva za startovanje pomoću kablova iz ovog odeljka.*

#### **UPOZORENJE**

Nikada nemojte vući svoje vozilo drugim vozilom da startujete motor, jer naglo prihvatanje br. obrtaja pri startovanju, bi moglo da izazove sudar sa vozilom koje se koristi za vuču.

### AKO SE MOTOR PREGREVA

Ako vam merač temperature pokazuje pregrevanje, doći će do gubitka snage ili ćete čuti glasan pulsirajući zvuk, lupu i motor će verovatno biti suviše vruć. Ako se to dogodi, treba da uradite sledeće:

1. Siđite sa puta i zaustavite vozilo na bezbednom mestu.
2. Prebacite menjač u položaj P (automatski menjač) ili N (ručni menjač) i podignite ručnu kočnicu. Ako je uključen klima uređaj, isključite ga.
3. Ako rashladna tečnost curi ispod vozila ili ako para izlazi ispod haube, isključite motor. Ne otvarajte haubu dok rashladna tečnost ne prestane da teče ili dok ne prestane da izlazi para. Ako nema vidljivih gubitaka rashladne tečnosti i ako nema pare, ostavite motor da radi i proverite da li radi ventilator za hlađenje motora. Ako ne radi, isključite motor.
4. Proverite da li je pogonski remen za pumpu za vodu na svom mestu. Ako jeste, proverite da li je zategnut. Ako izgleda da je pogonski remen u redu, proverite da li rashladna tečnost curi iz hladnjaka, creva ili ispod kola. (Ako se koristi klima uređaj, normalno je da se iz njega cedi voda kada stanete).



#### UPOZORENJE

**Dok motor radi, ruke, dugu kosu i delove odeće, držite dalje od delova motora koji se kreću kao što su pogonsko remenje i ventilator, jer bi moglo da dođe do povrede.**

5. Ako je pukao pogonski remen pumpe za vodu ili ako curi rashladna tečnost, odmah zaustavite motor i obratite se za pomoć najbližem HYUNDAI ovlašćenom serviseru



#### UPOZORENJE

**Ne skidajte poklopac hladnjaka kada je motor vreo. Rashladna tečnost može da prsne napolje i izazove teške opekotine**

6. Ako ne možete da otkrijete uzrok pre-grevanja, sačekajte da se temperatura motora vrati na normalu. Tada, ako se potrošila rashladna tečnost, pažljivo skinite poklopac ekspanzione posude i dodajte rashladnu tečnost do oznake za polovinu.
7. Nastavite oprezno vožnju, vodeći računa da se opet ne jave znaci pregrevanja. Ako ponovo dođe do pregrevanja, obratite se za pomoć HYUNDAI ovlašćenom serviseru



**MERE PREDOSTRO NOSTI**  
*Ozbiljan gubitak rashladne tečnosti označava da rashladni sistem negde propušta i da to treba proveriti što je pre moguće kod HYUNDAI ovlašćenog servisera*

## Kako postupiti u vanrednim situacijama

### AKO VAM PUKNE PNEUMATIK

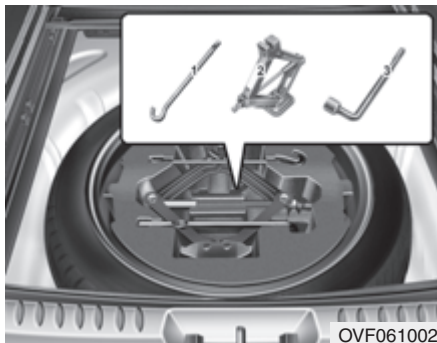

#### Dizalica i alat

Dizalica, ručka dizalice i ključ za odvijanje su smešteni u prtljažniku.

Otvorite poklopac kutije u prtljažniku kako biste mogli da koristite opremu.

- (1) Ručka dizalice
- (2) Dizalica
- (3) Ključ za odvijanje

#### Korišćenje dizalice

Dizalica služi samo za zamenu pneumatika u slučaju nužde.

Da se ne bi čulo “zveckanje” dizalice u toku vožnje, morate je pravilno spakovati.

Pratite uputstva za korišćenje dizalice da izbegnete mogućnost povrede

#### UPOZORENJE

- Zamena pneumatika
- Nikada nemojte vršiti popravke na autu dok se nalazite u nekoj od saobraćajnih traka ili na putu.
- Uvek sklonite vozilo sa puta u zaustavnu traku pre nego što otpočnete sa zamnom pneumatika. Dizalicu treba koristiti kada se auto nalazi na čvrstoj površini. Ako ne možete da nađete čvrstu površinu, pozovite u pomoć servis za vuču vozila.
- Uvek postavite dizalicu na za to određenim mestima na autu; nikada nemojte koristiti branike ili neki drugi deo vozila kao oslonac za dizalicu.

(Nastavlja se)

### (Nastavak)

- Vozilo može lako skliznuti sa dizalice što može izazvati teške povrede ili smrt. Niko ne bi trebalo da postavlja nije-dan deo tela ispod podignutog vozila koje drži samo dizalica; koristite podupirače vozila.
- Nemojte paliti ili turirati motor dok je vozilo na dizalici.
- Niko od putnika ne sme biti u vozilu dok je vozilo podignuto na dizalicu.
- Posebno obratite pažnju na decu koja moraju biti na bezbednom odstojanju od puta i vozila pre nego što počnete da ga podižete dizalicom

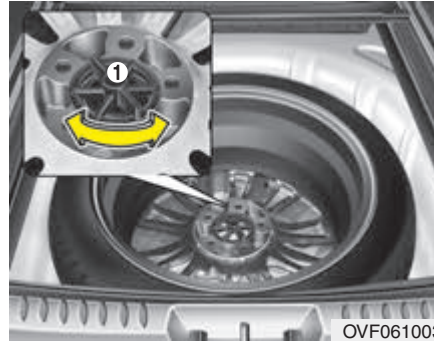

OVF061003

### Vađenje i vraćanje na mesto, rezervnog točka

Skinite nosač točka odvrćući ga u smeru suprotnom od smera kretanja kazaljke na časovniku. Vratite ga na mesto obrnutim redosledom od skidanja. Da se ne bi čulo “zveckanje” rezervnog točka i alata u toku vožnje, morate ih pravilno spakovati.



OED066033

### Zamena pneumatika

1. Parkirajte na ravnoj površini i podignite ručnu kočnicu do kraja.
2. Pomerite ručicu menjača u položaj R (hod u nazad), kod ručnog menjača, ili P (Parkiranje) kod automatskog menjača.
3. Uključite upozoravajuće signalno svetlo (sva četiri migavca).

## Kako postupiti u vanrednim situacijama



4. Izvadite ključ za odvijanje, dizalicu, ručku dizalice i rezervni točak iz auta.
5. Blokirate i sa prednje i sa zadnje strane točak koji je dijagonalno postavljen u odnosu na položaj dizalice.

### **⚠ UPOZORENJE – Zamena pneumatika**

- Da se vozilo ne bi kretalo dok menjate točak, uvek podignite ručnu kočnicu do kraja i blokirajte točak koji je dijagonalno postavljen u odnosu na točak koji menjate.
- Preporučujemo da točkovi vo-zila budu poduprti i da niko ne bude u vozilu dok je vozilo na dizalici



6. Oпустите matice na točkovima okretanjem u smeru suprotnom kretanju kazaljke na časovniku (po jedan pun krug za svaku maticu), ali nemojte nijednu odvijati do kraja dok ne podignete dizalicom točak od zemlje.

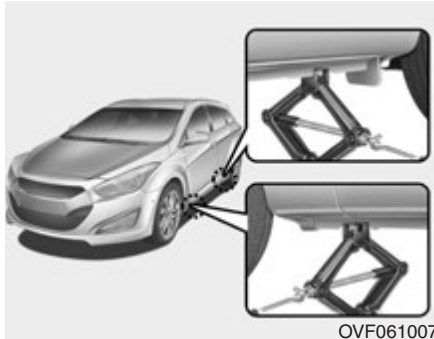

7. Postavite dizalicu na mesto predviđeno za to na donjem ramu (sajtna), najbliže točku koji me-njate. Ova mesta su ploče zavarene za ram sa dva zalistka obeležena tačkom



8. Ubacite ručku u dizalicu i okrećite je u smeru kretanja kazaljke na časovniku, podižući vozilo dok se točak ne odigne od zemlje otprilike 30 mm.

9. Ključem potpuno odvijte matice, a onda ih demontirajte, skinite prstima. Skinite točak i položite ga pljoštice na tlo da se eventualno ne bi otkotrljao. Uzmite rezervni točak, poravnajte otvore sa vijcima, 'brezonima" i naglavite točak na njih. Ako vam je to teško, malo podignite točak i naranajte gornje otvore na gornje vijke. Onda polako pomerajte točak naprednazad dok ne nalegnu i drugi otvori na vijke ("brezone").

Pre demontaže matica sa točkova, proverite da li je vozilo stabilno i da ne postoji mogućnost da se vozilo pomeri ili sklizne sa diza-lice.



### UPOZORENJE - Dizalica

Da smanjite mogućnost povreda, koristite samo dizalicu iz opreme vozila, i na mestima koja su za to predviđena. Ne postavljajte dizalicu ispod drugih delova vozila.

## Kako postupiti u vanrednim situacijama

### UPOZORENJE

- Neki delovi točka mogu da imaju oštre ivice. Pažljivo rukujte njima da izbegnete mogućnost teže povrede.
- Pre nego što namestite rezervni točak, proverite da na glavčini na koju postavljate točak ili na samom točku nema nešto što bi ometalo normalno naleganje točka (blato, katran, pesak i sl.). Ako nešto postoji, uklonite ga. Ako kontakt između glavčine i točka nije dobar, matice točka mogu da se razlabave i točak može da napusti ležište. Ako se to desi, može doći do gubitka kontrole nad vozilom, teške povrede ili smrti.

10. Da biste ponovo postavili točak, držite ga na vijcima, "brezonima" postavite matice i pričvrstite ih prstima. Pomerajte točak napred-nazad da se uvete da je točak dobro nalegao, a onda prstima još pričvrstite matice, onoliko koliko god možete.
11. Spustite vozilo na zemlju okretanjem ručice dizalice suprotno od smera kretanja kazaljke na časovniku



Onda postavite ključ kao što je prikazano na slici i pričvrstite dobro matice točka. Vodite računa da je naglavak ključa dobro nalegao na maticu. Nemojte da stežete, zavijate stojeći na ključu ili koristeći produžetak za ključ u vidu cevi kao polugu. Idite u krug i pričvršćujte sve matice jednu po jednu dok ih sve dobro ne pričvrstite.

Onda još jedan put proverite da li su sve matice dobro pričvršćene. Posle promene točka, neka vam HYUNDAI ovlašćeni serviser pritegne sve matice na preporučeni moment pritezanja.



Momenat pritezanja matica točka:

Točak od čelika i točak od legure aluminijuma: 9 ~ 11 kgm

Ako imate merač pritiska (manometar), skinite kapicu ventila i izmerite pritisak u pneumaticima. Ako je pritisak niži od preporučenog, vozite polako do najbližeg servisa i dopumpajte pneumatik do odgovarajućeg pritiska. Ako je pritisak suviše visok, izduvajte višak dok ne dođete do preporučenog pritiska. Uvek vratite kapicu ventila na mesto nakon što ste proveravali ili menjali pritisak u pneumaticima. U suprotnom, vazduh bi mogao da izlazi iz pneumatika na ventil. Ako izgubite kapicu ventila, kupite drugu i namestite je što je pre moguće.

Nakon zamene točka, uvek vratite točak sa probušenim pneumaticom, dizalicu i alat na njihova mesta

### **MERE PREDOSTROŽNOSTI**

*Na točkovima Vašeg vozila, matice i vijci imaju metričke navoje. Pazite, kada menjate točak, da sve matice vratite na ista mesta sa kojih su skinute ili, ako ih zamenjujete, da stavite one sa istim metričkim navojem. Postavljanje matice koje nemaju metrički navoj na metričke vijke, ili obrnuto, neće dobro učvrstiti točak na glavčini i može oštetiti matice tako da ćete opet morati da ih zamenite.*

*Imajte na umu da je moguće naći matice koje nemaju metrički navoj. Budite oprezni kada proveravate tip navoja na maticama za točkove kojima ćete zameniti stare. Ako niste sigurni, konsultujte se sa HYUNDAI ovlašćenim serviserom.*

### **UPOZORENJE - Matice na točkovima**

Ako su matice oštećene, mogu izgubiti sposobnost da drže točak. Ovo može da dovede do toga da točak napusti ležište a ovo do sudara, kao i povreda.

Da dizalica, ručka dizalice, ključ za odvrtanje i rezervni točak ne bi "zveckali" dok se vozilo kreće, pobrinite se da budu pravilno spakovani u prtljažniku

### **UPOZORENJE – Neodgovarajući pritisak u rezervnom pneumaticu**

Proverite pritisak u pneumaticima što je pre moguće posle postavljanja rezervnog točka. Ako je potrebno, podesite pri-tiske na preporučene, videti "Pneumatici i točkovi" u odeljku 8.

## Kako postupiti u vanrednim situacijama

### Važno - upotreba kompaktnog rezervnog točka (ako je vozilo opremljeno)

Vaše vozilo je opremljeno kompaktnim rezervnim točkom. Ovaj zauzima manje prostora nego rezervni točak standardne veličine i manji je. Predviđen je samo za privremenu upotrebu

#### **MERE PREDOSTROŽNOSTI**

- *Vozite vrlo pažljivo kada je na vozilu kompaktni rezervni točak. Treba ga zameniti standardnim točkom prvom prilikom.*
- *Nije preporučljivo koristiti više od jednog kompaktnog rezervnog točka u isto vreme.*

#### **UPOZORENJE**

Kompaktan rezervni točak bi trebalo koristiti samo u slučajevima krajnje nužde. Ako je ovaj točak postavljen na vozilo, ne-mojte voziti brže od 80 Km/h (50 mph). Origin-alni pneumatik bi trebalo popraviti i što pre postaviti na vozilo kako bi se izbegao kvar pomoćnog rezervnog točka. Ovo bi moglo da do-vede to teških povreda ili smrti.

Pritisak u pneumatiku kompaktnog rezervnog točka bi trebalo da bude 420 kPa (4.2 bar)

 **NAPOMENA**  
**Proverite pritisak u rezervnom pneumatiku nakon postavljanja. Ako je neophodno, podesite pritisak na preporučenu vrednost**

Kada koristite kompaktni rezervni točak, pridržavajte se sledećih mera predostrožnosti:

- Ni pod kojim uslovima, nemojte voziti brže od 80 Km/h; veća brzina može oštetiti pneumatik.
- Vozite dovoljno sporo u odnosu na uslove na putu da biste izbegli sve moguće opasnosti. Svaka opasnost na putu, kao npr. ulegnuća ili otpatci, udarne rupe mogu da oštete pneumatik kompaktnog rezervnog točka.
- Svako duže korišćenje može da dovede do oštećenja, a ovo do gubitka kontrole nad vozilom i moguće povrede.
- Nemojte opterećivati vozilo više nego što je maksimalno dozvoljeno, kao što je naznačeno na boku gume.
- Nemojte voziti preko prepreka na putu. Prečnik ovog točka je manji od prečnika standardnog i smanjuje klirens za približno 25 mm. Ovo bi moglo da dovede do oštećenja donjeg dela vozila.

- Nemojte voziti vozilo na automat-sko pranje sa kompaktnim rezervnim točkom na vozilu.
- Nemojte postavljati lance na kompaktni rezervni točak. Zbog manje veličine točka, lanac neće moći dobro da se drži. Ovo može izazvati oštećenje vozila i gubitak lanca.
- Kompaktan rezervni točak ne bi trebalo postavljati na prednju osovinu ako se vozilo kreće kroz sneg ili led.
- Nemojte koristiti kompaktni rezervni točak na nekom drugom vozilu jer je on konstruisan specijalno za Vaše vozilo.
- Vek trajanja gazeće površine pneumatika na ovom točku je kraći nego kod standardnog. Redovno proveravajte stanje pneumatika na rezervnom točku i, ako je istrošen, zamenite ga novim, iste veličine i dizajna. Montirajte ga na isti naplatak.
- Pneumatik sa ovog točka ne bi trebalo koristiti na drugim naplaticima, niti bi standardne pneumatike, poklopce točkova tzv. radkape ili ukrasne prstenove trebalo postavljati na naplatak kompaktnog rezervnog točka. U suprotnom, ovi i/ili neki drugi delovi vozila bi mogli biti oštećeni.
- Nemojte koristiti više od jednog kompaktnog rezervnog točka u isto vreme.
- Nemojte vući prikolicu dok je rezervni točak, privremeni, kompaktni postavljen na vozilo

## Kako postupiti u vanrednim situacijama

### SISTEM KONTROLE PRITISKA U PNEUMATICIMA (TPMS) (ako je vozilo opremljeno)



■ Type A

■ Type B

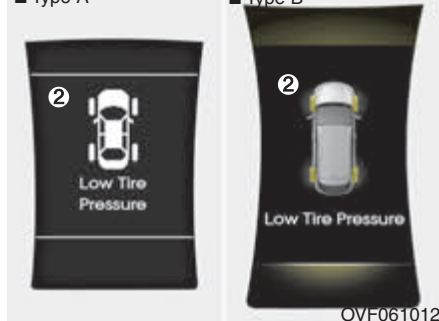

OVF061012

- (1) Pokazivač niskog pritiska u pneumaticima / TPMS Indikator kvara**
- (2) Pokazivač pozicije niskog pritiska u pneumaticima (Prikazuje se na ekranu LCD)**

Svaki pneumatik, uključujući i rezervni treba jednom mesečno da bude proveren, i to kada je hladan i napumpan, da li je pod pritiskom preporučenim od strane proizvođača, a koji je naznačen na etiketi vozila ili u tabeli u uputstvu.

(Ako Vaše vozilo ima pneumatike drugačije veličine od one naznačene na etiketi ili tabeli iz priručnika, morate da utvrdite koji je pravilan pritiak za njih.)

Kao dodatna mera sigurnosti, Vaše je vozilo opremljeno sistemom za nadgledanje pritiska u pneumaticima (TPMS) koji signalizira pad pritiska u jednom ili više njih, svaki put kada pritisak značajno opadne. U skladu s tim, svaki put kada ovaj pokazivač zasvetli, trebalo bi da zaustavite vozilo i proverite što je pre moguće i napumpate ih do preporučenog pritiska. Vožnja sa previše niskim pritiskom u pneumaticima može izazvati njihovo pregrevanje i tzv "gumi defekt". Suviše nizak pritisak takođe povećava potrošnju goriva i smanjuje vek trajanja gazeće površine pneumatika, i može umanjiti mogućnost da upravljate vozilom i da ga zaustavite.

Imajte na umu da sistem za nadgledanje pritiska u pneumaticima (TPMS) ne predstavlja zamenu za pravilno održavanje, i da je odgovornost vozača da održava pravilan pritisak u pneumaticima, čak i ako pritisak u njima nije opao do te mere da se pokazivač niskog pritiska uključi.

Vaše vozilo je takođe opremljeno indikatorom kvara sistema TPMS, koji pokazuje kada sistem za nadgledanje pritiska u gumama ne radi kako treba. Indikator kvara TPMS je kombinovan sa pokazivačem niskog pritiska u pneumaticima. Kada sistem otkrije neku nepravilnost, pokazivač će svetleti trepćućim svetlom približno 1 minut, a nakon toga će kontinuirano svetleti. Ova sekvenca će se ponavljati i kod kasnijih po-novnih startovanja motora, sve dok problem postoji. Kada TPMS i1 min svetli trepćući a nakon toga stalno, sistem možda neće moći da detektuje i pokaže nizak pritisak u pneumaticima kao što bi trebalo.

Do kvara sistema TPMS može doći iz mnogo razloga, kao što su zamene točkova ili postavljanje guma ili točkova drugih dimenzija i performansi koje onemogućuju TPMS da funkcioniše pravilno. Uvek proverite da li se indikator kvara TPMS uključio kada zamenite jedan ili više pneumatika (točkova) na vozilu da bi ste bili sigurni da sistem za nadgledanje pritiska u pneumaticima (TPMS) i dalje pravilno radi.

### ✱ NAPOMENA

#### **Odvezite svoje vozilo kod HYUNDAI**

**ovlašćenog servisera radi provere ovog sistema ako se dogodi nešto od sledećeg:**

- 1. Ako pokazivač niskog pritiska/pokazivač kvara TPMS i pokazivač položaja pneumatika sa niskim pritiskom ne svetle.**
- 2. Ako pokazivač kvara TPMS nas-tavi da svetli nakon približno 1 mi-nut treptućeg svetljenja.**
- 3. Ako pokazivač položaja pneuma-tika sa niskim pritiskom nastavi da svetli.**



Pokazivač niskog pritiska u pneumaticima



Pokazivač položaja pneumatika sa niskim pritiskom

Kada se neki od pokazivača sistema TPMS uključi, to znači da je pritisak u jednom ili više pneumatika značajno opao. Pokazivač položaja pneumatika sa niskim pritiskom će označiti u kom pneumaticu je došlo do značajnog opadanja pritiska tako što će lampica svetleti.

Ako se bilo koja lampica na pokazivaču položaja niskog pritiska uključi, odmah smanjite brzinu, izbegavajte oštre zaokrete i računajte da će vozilo, dok ga budete zaustavljali, preći veću udaljenost nego inače. Trebalo bi da se zaustavite što je pre moguće i proverite pritiske u pneumaticima. Dopunite pneumatike do propisane vrednosti pritiska, kao što je naznačeno na identifikacionoj pločici vozila ili u tabeli koja se nalazi na spoljnom panelu centralnog B stuba sa vozačeve strane i u uputstvu za rukovanje

Ako ne možete da dođete do servisa ili ako pneumatik ne može da drži dopumpani vazduh (ako i dalje ispušta), zamenite točak rezervnim.

Pokazivač kvara sistema TPMS može treptati otprilike 1 minut i posle toga nastaviti da kontinuirano svetli a pokazivač položaja niskog pritiska u pneumaticima se može uključiti nakon ponovnog startovanja motora i stalne vožnje od 20 minuta, pre nego što date da pneumatik sa sniženim pritiskom bude popravljen i vraćen na mesto.

## Kako postupiti u vanrednim situacijama



### MERE PREDOSTROŽNOSTI

*Tokom zime i hladnog vremena, pokazivač niskog pritiska u pneumaticima se može uključiti ako je pritisak podešen kako je preporučeno za toplo vreme. To ne znači da sistem TPMS ne radi kako treba jer niža temperatura dovodi proporcionalno do smanjenja pritisk u pneumaticima.*

*Kada vozite svoje vozilo iz toplog područja u hladno ili iz hladnog u toplije područje, ili kada spoljna temperatura mnogo opada ili raste, treba proveriti pritiske u pneumaticima i podesiti ih na preporučene vrednosti.*



### POZORENJE - Oštećenja izazvana niskim pritiskom u pneumaticima

Izuzetno nizak pritisak u pneumaticima čini vozilo nestabilnim i može prouzrokovati gubitak kontrole nad njim i povećanje razdaljine potrebne da vozilo bude zaustavljeno. Dugotrajna vožnja sa pneumaticima sa niskim pritiskom može izazvati njihovo pregrevanje i prestanak njihovog funkcionisanja.



Indikator kvara TPMS (sistema za nadgledanje pritiska u pneumaticima)

Indikator kvara TPMS se uključuje (zasvetli) i ostaje uključen, nakon 1 minuta trepćućeg svetljenja, kada god postoji problem sa radom sistema za nadgledanje pritiska u pneumaticima. Ako je sistem u stanju da istovremeno detektuje kvar u TPMS i, recimo, nizak pritisak u nekom od pneumatika, onda će u isto vreme svetleti i indikator kvara TPMS, nakon 1 minuta trepćućeg svetljenja, i pokazivač pozicije pneumatika sa niskim pritiskom, tj. ako se prednji levi senzor pokvari, TPMS indikator kvara će nakon 1 minuta trepćućeg svetljenja kontinuirano svetleti, ali ako je pritisak u prednjem desnom, zadnjem levom ili zadnjem desnom pneumatiku opao pokazivač položaja pneumatika sa niskim pritiskom će takođe svetleti, zajedno sa indikatorom kvara TPMS. Neka Vam HYUNDAI ovlašćeni serviser pregleda vozilo što je pre moguće kako bi utvrdio uzrok kvara.

### **MERE PREDOSTROŽNOSTI**

- *Pokazivač kvara TPMS može svetleti, nakon 1 minuta trepćućeg svetljenja, ako se vozilo kreće u blizini električnih vodova ili radio odašiljača, npr. policijskih stanica, državnih kancelarija, RTV stanica, vojnih objekata, aerodroma, drugih velikih radio odašiljača itd. Ovo može ometati rad TPMS.*
- *Pokazivač kvara TPMS može svetleti, nakon 1 minuta trepćućeg svetljenja, ako se koriste lanci za sneg ili ako se neki elektronski uređaji (npr. notebook računari, punjači za mobilne telefone, uređaji za navigaciju itd.) koriste u vozilu. Ovo može ometati rad TPMS.*

### Zamena točka sa TPMS-om

Ako se probuši pneumatik, pokazivač niskog pritiska i pokazivač položaja točka će se uključiti (zasvetleti). Izbušen pneumatik dajte na popravak u HYUNDAI ovlašćeni servis što je pre moguće ili zamenite probušeni pneumatik rezervnim.

### **MERE PREDOSTROŽNOSTI**

*NIKADA ne koristite sredstvo za popunjavanje rupa u probušenom pneumatiku. Sredstvo za zaptivanje može da ošteti senzor za merenje pritiska. Ako ga ipak, budete koristili, moraćete da zamenite senzor*

Svaki točak je opremljen senzorom za merenje pritiska. Nalazi se sa unutrašnje strane pneumatika, unutar naplatka a iza ventila. Morate koristiti specifične TPMS točkove. Preporučujemo da Vam HYUNDAI ovlašćeni servis vrši servisiranje točkova

Ako pneumatik sa niskim pritiskom zamenite rezervnim, pokazivač kvara TPMS se može uključiti i kontinuirano svetleti nakon 1 minuta trepćućeg svetljenja jer se TPMS senzor koji je montiran na rezervni točak neće inicirati.

Kada se pneumatik sa sniženim pritiskom ponovo napumpa do preporučene vrednosti pritiska i postavi na vozilo ili TPMS senzor na rezervnom točku bude iniciran od strane ovlašćenog HYUNDAI serviser, pokazivač kvara TPMS i pokazivači položaja točka će se ugasi nakon nekoliko minuta vožnje.

Ako se ne ugase ni posle nekoliko minuta vožnje, obratite se za pomoć HYUNDAI ovlašćenom serviseru.

## Kako postupiti u vanrednim situacijama

Možda nećete moći da primetite da je u pneumatiku opao pritisak samo gledajući u njega. Uvek koristite kvalitetan merač pritiska vazduha (manometar) za merenje. Imajte na umu da će pneumatik koji je zagrejan (od vožnje) pokazivati veći pritisak od hladnog (kada je vozilo u stanju mirovanja najmanje 3 časa i kada nije voženo više od 1.6 Km tokom tog perioda.

Ostavite da se pneumatici ohlade pre merenja pritiska u njima. Uvek proverite da li je pneumatik hladan pre dopumpavanja do preporučenog pritiska. Možete smatrati da je pneumatik hladan kada se vozilo nalazi u stanju mirovanja najmanje 3 časa i kada nije voženo više od 1.6 Km u toku tog perioda



### **MERE PREDOSTROŽNOSTI**

**Nemojte koristiti sredstva za zaptivanje rupa u pneumaticima ako je Vaše vozilo opremljeno TPMS. Tečni zaptivač može oštetiti senzore.**



### **UPOZORENJE - TPMS**

- TPMS Vas ne može upozoriti ako dođe do teškog i iznenadnog oštećenja pneumatika zbog spoljnih činilaca, npr. ekseri, otpad na putu, udarne rupe.
- Ako osetite bilo kakvu nestabilnost vozila tokom vožnje, sklonite nogu sa pedale za gas, obazrivo, lagano kočite i sklonite vozilo na bezbedno mesto van puta.



### **UPOZORENJE - Zaštita TPMS-a**

Neovlašćena zamena, izmena ili onesposobljavanje komponenti sistema za nadgledanje pritiska u pneumaticima (TPMS) može uticati na sposobnost sistema da upozori vozača na snižen pritisak i/ili eventualan kvar TPMS. U ovim slučajevima, Distributer bi mogao ovaj deo vozila izuzeti iz garancije proizvođača



### AKO PNEUMATIK PUKNE (a vozilo je opremljeno opremom za zaptivanje pneumatika)

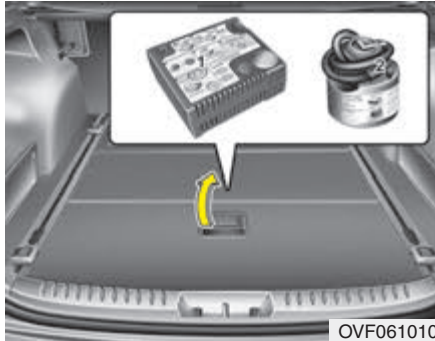

**Obavezno pročitajte uputstvo pre upotrebe opreme za zaptivanje pneumatika.**

- (1) Kompresor**
- (2) Flaša sa smesom za zaptivanje pneumatika**



#### Uvod

Pomoću opreme za zaptivanje pneumatika moći ćete da održite vozilo u voznom stanju i kada imate “gumi defekt”. Sistem se sastoji od kompresora i smese za zaptivanje brzo i efikasno krpi najveći broj oštećenja koje nastaju na pneumaticima, probušenih ekserom ili sličnim objektima i omogućava da ponovo napumpate pneumatik. Nakon što ste proverili da je dobro zakrpljen, možete voziti vozilo veoma oprezno do 200 km maksimalnom brzinom od 80 km/h a dok ne dođete do najbližeg vulkanizera ili servisera radi zamene. Moguće je da neki pneumatiki, naročito oni sa većom pukotinom ili sa oštećenjem na spoljnoj strani, ne mogu da budu zaptiveni potpuno

Gubitak pritiska u pneumaticima značajno utiče na efektivni učinak samog pneumatika čak i kada ste ga zakrplili. Zbog toga izbegavajte nagle pokrete upravljačem, pogotovo ako je vozilo natovareno ili ukoliko vučete i prikolicu. Oprema za zaptivanje nije trajno rešenje i namenjeno je da se koristi samo na jednom pneumaticu, a ne na više istovremeno.

Uputstvo vam pokazuje korak po korak kako da jednostavno i privremeno zakrpite pneumatik. Pročitajte poglavlje “Napomene o sigurnoj upotrebi opreme za zaptivanje pneumatika”.

#### **⚠ UPOZORENJE**

Nemojte koristiti opremu za zaptivanje pneumatika ukoliko je pneumatik na više mesta oštećen zbog toga što ste vozili sa probušenim pneumaticom ili sa premalo pritiska u njemu. Samo pukotine koje se nalaze na gazećoj površini mogu da budu zakrpljene pomoću ove opreme. Oštećenja na bočnoj strani ne bi trebalo da se krpe pomoću ove opreme iz sigurnosnih razloga

## Kako postupiti u vanrednim situacijama

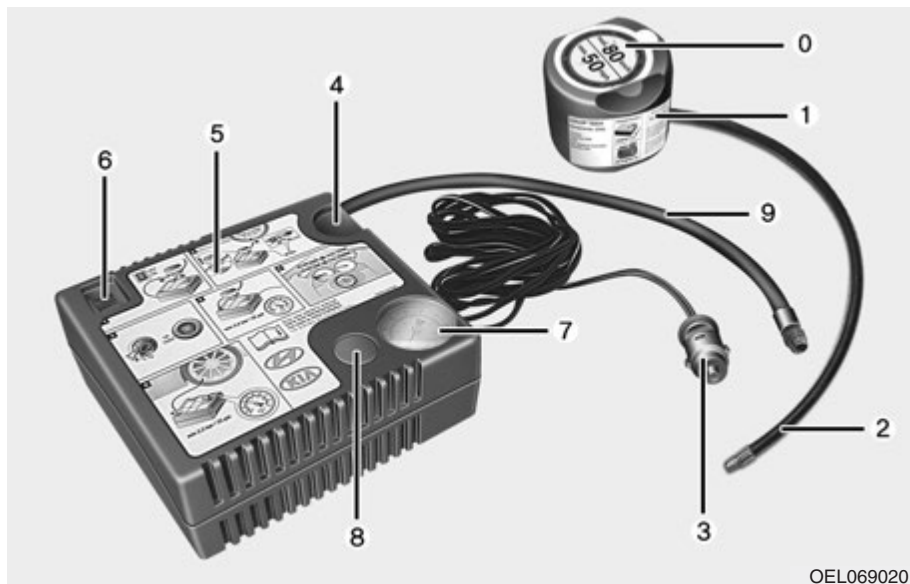

OEL069020

### Komponente opreme za zaptivanje pneumatika

0. Nalepnica za ograničenje brzine
1. Flaša sa smesom za zaptivanje pneumatika i nalepnica za ograničenje brzine
2. Crevo za punjenje od flaše sa smesom to točka
3. Konektori i kabl za povezivanje na izvor napajanja
4. Držać za flašu sa smesom za zaptivanje
5. Kompresor
6. On/off prekidač (uključeno/isključeno)
7. Merač pritiska (manometar) za prikazivanje izmerenog pritiska u pneumaticima
8. Dugme za smanjivanje pritiska u pneumaticima
9. Crevo za povezivanje kompresora i flaše sa smesom za zaptivanje ili kompresora i točka

8. Dugme za smanjivanje pritiska u pneumaticima  
9. Crevo za povezivanje kompresora i flaše sa smesom za zaptivanje ili kompresora i točka  
Konektori, kabl i priključno crevo su smešteni u kućištu kompresora

### **⚠ UPOZORENJE**

Pre korišćenja opreme za zaptivanje pneumatika, pročitajte uputstvo koje se nalazi na flaši sa smesom za zaptivanje. Skinite nalepnicu za ograničenje brzine sa flaše i zalepite je na kolo upravljača. Obratite pažnju na rok trajanja smese za zaptivanje koji je naznačen na flaši.

Korišćenje opreme za zaptivanje pneumatika

### 1. Popunjavanje smesom za zaptivanje

Strogo se pridržavajte naznačenog redosleda; u suprotnom, smesa za zaptivanje bi mogla da iscure jer se nalazi pod velikim pritiskom.

- 1) Promućkajte flašu sa smesom za zaptivanje.
- 2) Navijte priključno crevo 9 na priključak flaše sa smesom.
- 3) Obratite pažnju da ne pritisnete dugme 8 na kompresoru.
- 4) Odvijte kapiu ventila na probušenom pneumatiku i navijte crevo za punjenje 2 flaše sa smesom na ventil.
- 5) Ubacite flašu sa smesom u kućište kompresora tako da flaša stoji uspravno.



- 6) Proverite da li je kompresor isključen, položaj 0.
- 7) Priključite kompresor na izvor napajanja u vozilu pomoću kabla i priključaka.
- 8) Sa uključenim motorom: uključite kompresor i pustite da radi približno 3 minuta i da napuni pneumatik smesom za zaptivanje. Pritisak u pneumatiku koji je napunjen smesom nije važan

9) Isključite kompresor.

10) Otkočite creva sa priključka flaše sa smesom i sa ventila pneumatika. Vratite opremu za zaptivanje pneumatika na njeno mesto u vozilu

### **!** UPOZORENJE

Trovanje ugljen monoksidom i gušenje su mogući ukoliko ostavite uključen motor u prostoriji koja ima slabu ventilaciju ili je uopšte nema.

## Kako postupiti u vanrednim situacijama

Raspoređivanje smese za zaptivanje  
Odmah nakon punjenja, vozite približno 3 km (2 milje) da bi se smesa ravnomerno rasporedila unutar pneumatika.

### **MERE PREDOSTROŽNOSTI**

*Nakon što ste upotreбили smesu za zaptivanje u pneumaticima, maksimalna dozvoljena brzina je 60 km/h (35 mph). Ako je moguće, nemojte voziti brzinom manjom od 20 km/h. Tokom vožnje, ukoliko primetite neobične vibracije ili buku, smanjite brzinu i vozite oprezno do mesta gde možete sigurno da zaustavite vozilo. Pozovite servisnu službu.*

Stvaranje pritiska u pneumaticima

- 1) Nakon vožnje od približno 3 km (2 milje), zaustavite vozilo na bezbednom mestu.
  - 2) Priključite crevo 9 kompresora direktno na ventil pneumatika.
  - 3) Pomoću kabla i priključaka, priključite kompresor na izvor napajanja u vozilu.
  - 4) Podesite vrednost pritiska na 220 kPa (32 psi). Uključite motor i učinite sledeće.
- Da povećate pritisak u pneumaticima: Uključite kompresor, položaj I. Da proverite podešenu vrednost pritiska, isključite kompresor na kratko.

### **UPOZORENJE**

Ne dozvolite da kompresor radi duže od 10 minuta bez prekida; u suprotnom, može da se pregreje i da se ošteti

- Da smanjite pritisak u pneumaticima: Pritisnite dugme 8 na kompresoru.

### **MERE PREDOSTROŽNOSTI**

*Ako se pritisak u pneumaticima nije održao, pogledajte "Raspoređivanje smese za zaptivanje". Ponovite korake od 1 do 4.*

*Korišćenje opreme za zaptivanje pneumatika možda neće imati efekta kod oštećenja koja su veća od oko 4 mm .*

*Ako pneumatik nije moguće osposobiti za korišćenje na putu pomoću opreme za zaptivanje pneumatika, kontaktirajte najbliži HYUNDAI A/S centar ili HYUNDAI ovlašćenog serviser.*

### **UPOZORENJE**

Pritisak u pneumaticima bi trebalo da bude bar 200 kPa (2 bar), ukoliko nije - nemojte dalje da vozite. Pozovite servisnu službu.

Napomene o sigurnoj upotrebi opreme za krpjenje pneumatika

- Parkirajte vozilo pored puta tako da možete neometano da radite sa ovom opremom. Postavite signalni trougao na mestu gde ostali vozači koji prolaze mogu da vide vaš položaj.
- Da biste bili sigurni da se vaše vozilo neće pokrenuti, čak i ako se nalazite na ravnoj površini, uvek podignite ručnu kočnicu.
- Koristite opremu za zaptivanje pneumatika samo na pneumaticima putničkog vozila. Nemojte da koristite ovu opremu na motociklima, biciklima i drugim vrstama pneumatika.
- Nemojte vaditi eksere ili vijke ili bilo koje druge predmete koji su probušili pneumatik.
- Pre upotrebe opreme za zaptivanje, pročitajte mere predostrožnosti na boci sa smesom za zaptivanje.

- Kada vam se vozilo nalazi na otvorenoj površini, ostavite motor uključen. U suprotnom, kompresor može da isprazni bateriju.
- Nikada ne ostavljajte opremu za zaptivanje van Vašeg dometa i van vozila.
- Ne dozvolite da kompresor radi duže od 10 minuta bez prekida - može da se pregreje.
- Nemojte koristiti ovu opremu ukoliko je spoljašnja temperatura ispod - 30°C.
- Nemojte koristiti smesu za zaptivanje nakon isteka njenog roka. Rok upotrebe je naznačen na nalepnici na flaši.
- Držite opremu van domašaja dece.

Tehnički podaci

Napon sistema: DC 12 V  
Radni napon: DC 10 - 15 V  
Potrošnja struje: maks. 15 A  
Pogodno za upotrebu na temperaturama: -30 ~ +70 °C  
Maksimalan radni pritisak: 6 bar  
Dimenzije:  
Kompresor: 168 x 150 x 68 mm  
Flaša sa smesom: 104 x ø 85 mm  
Težina kompresora: 1.05 kg  
Zapremina smese za zaptivanje: 300 ml

### \* NAPOMENA

**Smesa za zaptivanje i rezervni delovi mogu da se zamene kod ovlašćenog HYUNDAI servisera. Praznu flašu u kojoj je bila smesa za zaptivanje možete da odložite na odgovarajuće mesto nakon upotrebe. Ostatak tečnosti smese za zaptivanje treba da ukloni vaš ovlašćeni serviser u skladu sa lokalnom zakonskom regulativom o uklanjanju otpada**

## Kako postupiti u vanrednim situacijama

### VOČA VOZILA

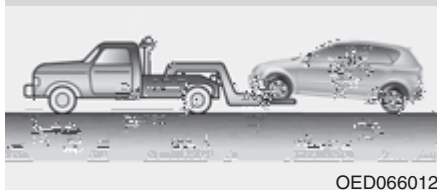
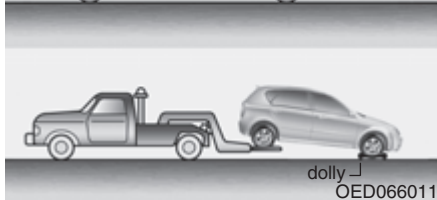
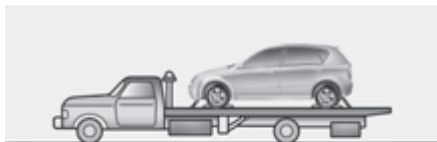

Vozilo možete vući sa zadnjim točkovima na zemlji (bez pomoćnih kolica) i prednjim točkovima odignutim od zemlje.

Ako su točkovi koji se nalaze na zemlji ili komponente sistema oslanjanja oštećene ili ako vozilo vučete sa prednjim točkovima na zemlji, koristite pomoćna kolica, postavljajući ih ispod onog para točkova koji se nalaze na zemlji.

Ako vam kola vuče servisna služba, a ne koriste se pomoćna kolica, uvek bi trebalo dizati prednji a ne zadnji deo vozila.

#### Služba za vuču vozila

Ako vaše vozilo mora da bude vučeno, neka to uradi vaš Hyundai ovlašćeni serviser ili neka druga, za to ovlašćena služba. Na taj način ćete biti sigurni da vam vozilo neće biti oštećeno u toku vuče. Preporučljivo je vuču vršiti uz pomoć pomoćnih kolica ili uz pomoć kamiona sa platformom.

Za više informacija o vuči vozila, pogledajte "Vuča prikolice ili drugog vozila" u odeljku 5



OED066013



OED066014

#### ⚠ MERE PREDOSTROŽNOSTI

- Nemojte vući vozilo unazad sa prednjim točkovima na zemlji, jer ovo može oštetiti vozilo.
- Nemojte vršiti vuču kamionom sa kukom. Za vuču koristite samo vozilo na koje možete dići točkove ili kamion sa platformom

Ako u slučaju nužde svoje vozilo vučete bez pomoćnih kolica:

1. Prebacite kontakt bravu u ACC polo-žaj (kontakt).
2. Pomerite ručicu menjača u N položaj (Neutral).
3. Spustite ručnu kočnicu.



**MERE PREDOSTROŽNOSTI**  
**Ako ne prebacite ručicu menjača u N poziciju (Neutral) to može izazvati oštećenje menjača**

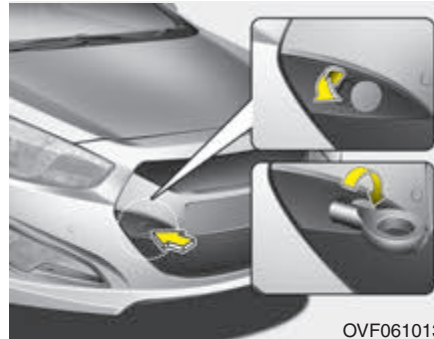

### Montažno/demontažna kuka za vuču (prednja, ako je vozilo opremljeno)

1. Izvadite kuku za vuču iz prtljažnika iz kutije sa alatom.
2. Sklonite poklopac sa otvora na prednjem braniku pritiskom na donji deo poklopca.
3. Postavite kuku za vuču okrećući je u smeru kretanja kazaljke na časovniku u otvor na braniku dok se potpuno ne učvrsti.
4. Nakon upotrebe, izvršite demontažu kuke i vratite poklopac na mesto.

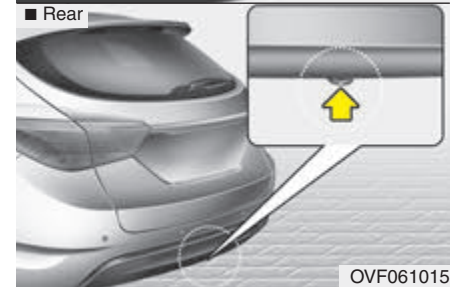

### Vuča u vanrednim situacijama

Ako vaše vozilo mora da bude vučeno, preporučljivo je da to uradi vaš HYUNDAI ovlašćeni serviser ili neka druga, za to ovlašćena služba

## Kako postupiti u vanrednim situacijama

Za vuču u vanrednoj situaciji, kada nema specijalnog vozila za tu svrhu, vozilo možete vući tako što ćete prikačiti kabl ili lanac za jednu od kuka za vuču ispod prednjeg (ili zadnjeg) dela vozila. Budite izuzetno oprezni kada vršite vuču vozila. Vozač mora biti u vozilu koje je vučeno da bi upravljao njime.

Ovakva vuča se može vršiti samo na putevima sa čvrstom površinom na kraćim rastojanjima i pri malim brzinama. Takođe, točkovi, osovine, kvačilo, menjač, upravljač i kočnice moraju biti u dobrom stanju.

- Nemojte koristiti kuke za vuču da biste vadili auto iz blata, peska ili u bilo kojoj situaciji u kojoj vozilo ne može da se kreće pomoću sopstvenog pogona.
- Nemojte vući vozilo koje je teže od vozila koje se koristi za vuču.
- Vozači oba vozila bi trebalo međusobno često da komuniciraju tokom vuče.



### **MERE PREDOSTROŽNOSTI**

- ***Prikačite uže za vuču ili rudu za kuku za vuču na vozilu.***
- ***Ako koristite neki drugi deo vozila, osim kuke za vuču, za vuču vozila, to može oštetiti karoseriju vozila.***
- ***Koristite samo uže za vuču ili rudu. Dobro ih pričvrstite***

- Pre početka vuče, proverite da kuka nije oštećena ili polomljena.
- Dobro pričvrstite uže za vuču ili rudu za kuku.
- Nemojte "cimati" kuku. Vucite stalnom i ujednačenom silom.
- Da ne oštetite kuku, ne vucite sa strane ili pod vertikalnim uglom. Uvek vucite pravo napred



### **UPOZORENJE**

**Budite izuzetno oprezni prilikom vuče vozila.**

- **Izbegavajte nagle startove ili iznenadne manevre tokom vožnje koji bi mogli da preoptereće kuku i uže za vuču ili rudu. Kuka i uže za vuču ili rudu se mogu pokidati i izazvati ozbiljne povrede i oštećenja.**
- **Ako se vučeno vozilo ne može pomeriti iz mesta, nemojte na silu pokušavati da ga vučete. Pozovite HYUNDAI ovlašćenog servisera ili profesionalnu službu za vuču u pomoć.**
- **Kada vučete vozilo, krećite se što je više moguće pravo napred.**
- **Držite se podalje od vozila za vreme vuče.**



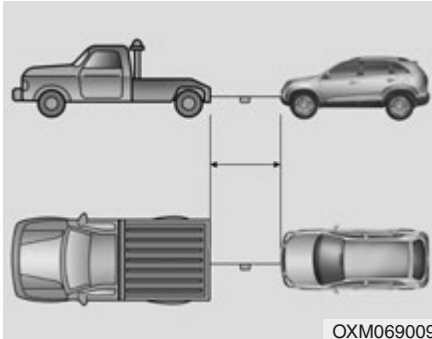

- Nemojte koristiti uže za vuču ili rudu duže od 5 metara. Prikačite komad tkanine bele ili crvene boje (oko 30 cm širine) na sredinu tako da bude lako uočljiv.
- Vozite pažljivo da se uže za vuču ili rudu ne olabave za vreme vuče.

### Mere predostrožnosti kod vučenja

- Okrenite kontakt bravu u položaj ACC (kontakt) da upravljač ne bude zaključan.
- Pomerite ručicu menjača u položaj N (neutralni).
- Spustite ručnu kočnicu.
- Pritiskajte pedalu kočnice jače nego inače jer će kočnica raditi otežano (ovo ukoliko motor ne radi).
- Biće potrebno da više snage uložite u okretanje kola upravljača jer servo sistem neće raditi (ovo ukoliko motor ne radi).
- Ako se spuštate niz dugu nizbrdicu, kočnice se mogu pregrejati što će smanjiti njihovu efikasnost. Zbog toga se morate češće zaustavljati i pušatati da se kočnice ohlade.



### **MERE PREDOSTROŽNOSTI** **Automatski menjač**

- *Ako se vozilo vuče sa sva četiri točka na zemlji, vucite ga samo sa prednje strane. Proverite da li je ručica menjača u neutralnom položaju. Proverite da li je upravljački sistem otključan, kontakt brava u ACC položaju. Vozač mora biti u vozilu koje se vuče, radi upravljanja i kočenja.*
- *Da ne bi došlo do ozbiljnog oštećenja automatskog menjača, ograničite brzinu vozila na 15 km/h i vozite najviše 1.5 km kada vršite vuču.*
- *Pre početka vuče vozila, proverite nivo ulja za automatski menjač. Ako je ispod oznake "HOT" na mernoj šipci, dodajte ovu tečnost. Ako niste u mogućnosti da dodate ulje za automatski menjač, potrebno je da za vuču upotrebite kamion sa platformom ili pomoćna kolica.*

## Kako postupiti u vanrednim situacijama

---

### KOMPLET PRVE POMOĆI (ako je vozilo oprmljeno)

U vozilu moraja postojati komplet sredstava, koja vam mogu poslužiti u vanrednim situacijama

#### Protivpožarni aparat

Ukoliko dodje do manjeg požara, u ukoliko umete da koristite protivpožarni aparat, postupite na sledeći način:

1. Izvadite iz ležišta sigurnosni osigurač na aparatu, koji sprečava aparat od slučajnog aktiviranja.
2. Usmerite crevo aparata ka otvorenom plamenu. .
3. Budite udaljeni od izvora plamena oko 2.5 m i pritisnite ručicu aparata. Ako otpustite ručicu aparata sadržaj za gašenje požara neće izlaziti iz aparata. .
4. Prelazite crevom preko otvorenog plamena vatre. Po gašenju, proverite da li je požar u potpunosti ugašen, jer se vatra može ponovo zahvatiti.

#### Komplet prve pomoći

Komplet prve pomoći sadrži neke korisne predmete, kao što su makaze, sterilne zavoje, flastere, trake za bandažiranje rana itd. kako bi mogli da pružite prvu pomoć povredjenoj osobi.

#### Reflektujuć trougao

Ukoliko ste morali da zaustavite vozilo na putu u vanrednoj situaciji, obavezno postavite reflektujuć trougao iza vašeg vozila.

#### Merač pritiska u pneumaticima (ako je vozilo opremljeno)

Uobičajeno je da u toku normalne upotrebe vozila, pritisci u pneumaticima budu nižih vrednosti od propisanih. Periodično je potrebno dopumpati pneumatike, ovo ne mora da se odnosi da je pneumatik probušen. Uvek proverite pritisak pneumatica u hladnom stanju guma, u susrotnom vrednosti pritiska su veće.

Kako da proverite pritisak u pneumaticima:

1. Odvijte kapicu ventila sa pneumatiku, koji se nalazi sa bočne strane pneumatika.
2. Pritisnite i zadržite merač na ventilu. Mala količina vazduha će biti oslobođena iz pneumatika u toku nameštanja merača, ukoliko ne pogurate merač ka unutra.
3. Dobro gurnite merač na ventil , da ne ispušta vazduh, tako će merač biti aktiviran.
4. Očitajte vrednost pritiska u pneumatiku, kako bi ste znali da li treba dopumpati vazduh u pneumatik, ili ispusti ga iz pneumatika.
5. Pritisak pneumatica podesite na specificiranu vrednost, poglavlje 8, odeljak „ Točkovi i pneumatici,„
6. Vratite kapicu ventila.

Odeljak motora / 7-2  
Servisno održavanje / 7-5  
Održavanje od strane vlasnika / 7-7  
Redovno servisno održavanje / 7-9  
Objašnjenje stavki servisnog održavanja / 7-41  
Ulje motora / 7-44  
Rashladna tečnost motora / 7-45  
Tečnost kočnica/kvačila / 7-48  
Tečnost za pranje vetrobranskog stakla / 7-49  
Filter goriva / 7-50  
Prečišćivač vazduha / 7-51  
Filter uređaja za klimatizaciju / 7-53  
Metlice brisača / 7-55  
Baterija / 7-58  
Točkovi i pneumatici (gume) / 7-61  
Osifgurači / 7-71

## Održavanje vozila

7

Sijalice / 7-85  
Briga o izgledu vozila / 7-99  
Sistem kontrole emisije izdavnih gasova / 7-105

## ODELJAK MOTORA

### ■ Benzinski motor (1.6L)

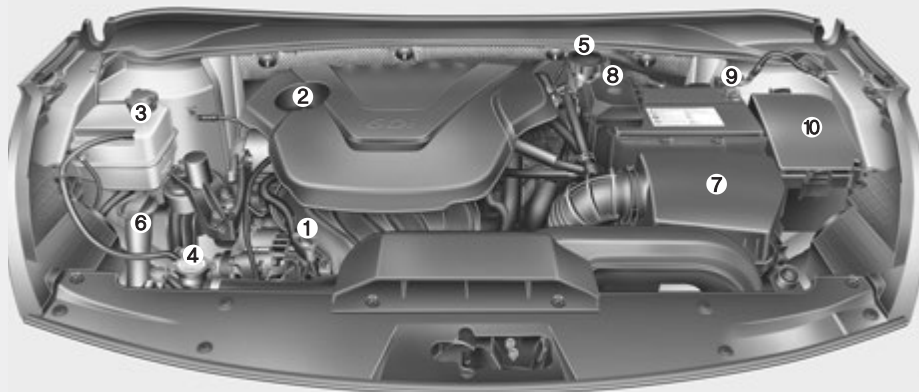

1. Šipka merača ulja motora
  2. Poklopac otvora za nalivanje ulja motora
  3. Rezervoar rashladne tečnosti motora
  4. Poklopac hladnjaka
  5. Rezervoar tečnosti kočnica/ kvačila\*
  6. Rezervoar tečnosti za pranje stakla vetrobrana
  7. Prečišćivač vazduha
  8. + pol baterije ( + klema )
  9. - pol baterije ( - klema )
  10. Kutija sa osiguračima
- \* : ako je vozilo opremljeno

\*Stvarni izgled odeljka motora se može razlikovati od ilustracije

OVF071002

■ Benzinski motor (2.0L)

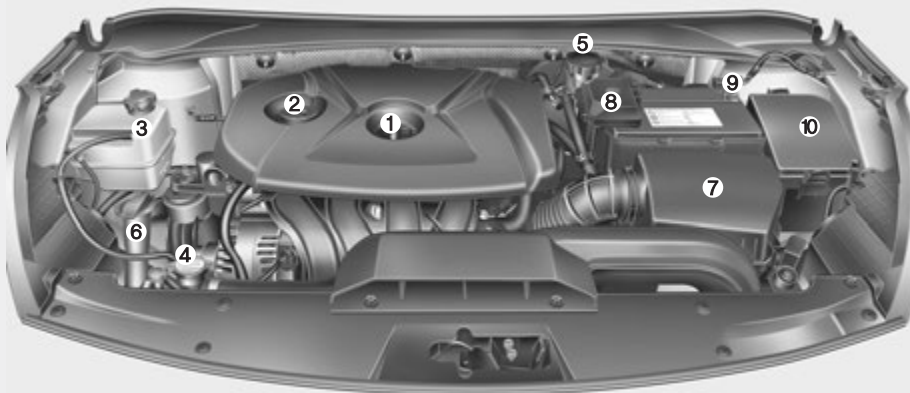

1. Šipka merača ulja motora
  2. Poklopac otvora za nalivanje ulja motora
  3. Rezervoar rashladne tečnosti motora
  4. Poklopac hladnjaka
  5. Rezervoar tečnosti kočnica/ kvačila\*
  6. Rezervoar tečnosti za pranje stakla vetrobrana
  7. Prečišćivač vazduha
  8. + pol baterije ( + klema )
  9. - pol baterije ( - klema )
  10. Kutija sa osiguračima
- \* : ako je vozilo opremljeno

\* Stvarni izgled odeljka motora se može razlikovati od ilustracije

OVF071001

### ■ Diezel motor (1.7L)

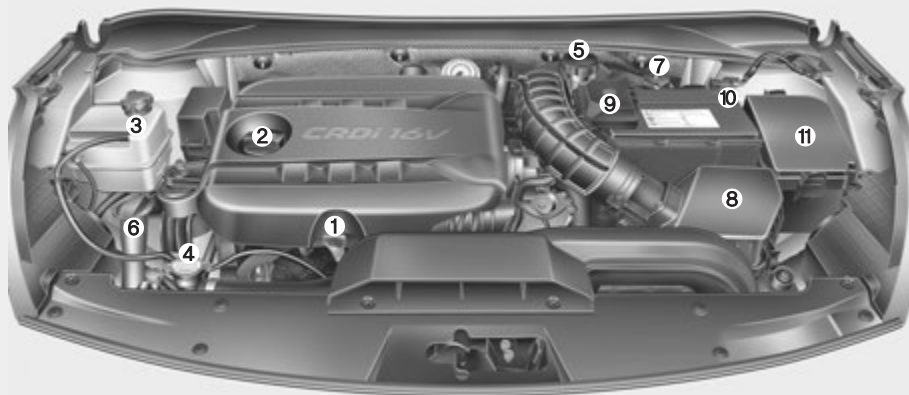

1. Šipka merača ulja motora
  2. Poklopac otvora za nalivanje ulja motora
  3. Rezervoar rashladne tečnosti motora
  4. Poklopac hladnjaka
  5. Rezervoar tečnosti kočnica/ kvačila\*
  6. Rezervoar tečnosti za pranje stakla vetrobrana
  7. Filter goriva
  8. Prečišćivač vazduha
  9. + pol baterije ( + klema )
  10. - pol baterije ( - klema )
  11. Kutija sa osiguračima
- \* : ako je vozilo opremljeno

\* Stvarni izgled odeljka motora se može razlikovati od ilustracije

OVF071003

### SERVISNO ODRŽAVANJE

Budite izuzetno pažljivi kada vršite bilo kakve preglede ili popravke na vozilu, kako bi ste izbegli oštećenja vozila ili ličnih povreda.

Ako se u izvođenju bilo koje procedure pregleda ili servisiranja Vašeg vozila ne osećate sigurno, preporučujemo da te radnje na Vašem vozilu izvrši ovlašćeni HYUNDAI serviser. Ovlašćeni HYUNDAI serviser ima obučeno tehničko osoblje i originalne delove za Vaše vozilo. Za stručan savet i kvalitetan servis obratite se ovlašćenom HYUNDAI serviseru. Neodgovarajuće, nekompletno ili nedovoljno servisiranje može da dovede do problema u radu vozila a ovo do njegovog oštećenja, nezgode i povreda

Odgovornost vlasnika

#### NAPOMENA

Servisno održavanje vozila i čuvanje-podataka o obavljenim servisima suodgovornost vlasnika vozila.

Trebalo bi da čuvate svu dokumentaciju koja prikazuje da je Vaše vozilo bilo održavano na pravilan način, a u skladu sa tabelama za redovno održavanje vozila koje su prikazane na sledećim stranicama i u servisnoj knjižici. Informacije koje slede su Vam potrebne da bi ste mogli da se upoznate sa zahtevima za pravilno održavanje u garantnom periodu Vašeg vozila. Detaljnije informacije o uslovima garancije proizvođača su date u Servisnoj knjižici. Zahtevi za popravkama i podešavanjima koji su nastali kao posledica nepravilnog održavanja vozila ili nedostatka održavanja nisu pokrivena garancijom. Preporučujemo da Vaše vozilo održava i popravlja autorizovani HYUNDAI serviser. HYUNDAI ovlašćeni serviser zadovoljava visoke standarde kompanije HYUNDAI i dobija svu tehničku podršku od kompanije da bi Vam omogućio visok nivo servisnih usluga

Mere predostrožnosti vezane za održavanje od strane vlasnika Nepravilno ili nepotpuno servisiranje vozila može da dovede do problema. Ovaj odeljak daje samo uputstva za održavanje delova koji su laki za rad. Kao što je ranije u ovom odeljku objašnjeno, neke procedure u vezi održavanja vozila može izvoditi samo ovlašćeni HYUNDAI serviser, uz pomoć specijalnih alata.

#### NAPOMENA

Nepravilno održavanje od strane vlasnika tokom perioda u kojem je vozilo pod garancijom može uticati na to da neki od servisiranih delova vozila ne budu pokriveni garancijom. Za više detalja, pročitajte Servisnu knjižicu koja se dobija uz vozilo. Ako niste sigurni kako se neke od procedura održavanja izvršavaju, neka to obavi ovlašćeni HYUNDAI serviser

### UPOZORENJE - Rad na održavanju vozila

- Obavljanje servisnih radova na vozilu može biti opasno. Možete se ozbiljno povrediti u toku obavljanja nekih od procedura održavanja. Ako nemate potrebno znanje i iskustvo ili neophodan alat i opremu da bi ste ovo mogli da uradite, neka Vam to obavi ovlašćeni HYUNDAI serviser.
- Rad u odeljku motora dok motor radi može biti izuzetno opasan. Ako nosite nakit ili široku odeću, postaje još opasniji, jer se mogu upetljati u delove motora i naneti Vam teške povrede. Stoga, ako morate da radite oko motora dok motor radi, obavezno skinite sa sebe sav nakit (posebno prstenje, narukvice, ručne satove i ogrlice) i kravate, šalove i slične delove odeće pre nego što priđete motoru ili ventilatorima za hlađenje

### Mere predostrožnosti vezane za odeljak motora (Dizel motor)

- Piezo brizgač radi na visokom naponu (maksimum 200v). Zbog toga, sledeće nezgode mogu da vam se dogode.
- Direktn kontakt sa brizgačem ili žicom brizgača može dovesti do električnog šoka ili oštećenja Vašeg mišićnog ili nervnog sistema.
- Elektromagnetski talas koji proizvodi brizgač dok radi može dovesti do problema u radu pejsmejke-rija koje ga imaju.
- Pridržavajte se dole navedenih korisnih saveta kada vršite provere u odeljku motora dok je motor uključen.
- Nemojte dodirivati brizgač, žicu brizgača ili računar motora dok motor radi.
- Nemojte vaditi konektor brizgača dok motor radi.
- Ljudi koji imaju ugrađen pejsmejker ne smeju da prilaze blizu motora dok on radi ili u toku startovanja motora

### UPOZORENJE Dizel motor

Nikada nemojte raditi na sistemu ubrizgavanja dok motor radi ili 30 sekundi nakon gašenja motora. Pumpa, brizgači, i cevi sistema se nalaze pod velikim pritiskom i nakon gašenja motora. Prskanje i curenje goriva može izazvati teške povrede u kontaktu sa telom. Ljudi sa ugrađenim pejsmejkerima ne bi smeli da prilaze bliže od 30 cm elektronskoj kontrolnoj jedinici i elektronskim vodovima u prostoru motora, dok motor radi, jer struje u tom sistemu proizvode prilično jaka magnetna polja



## PLANIRANO ODRŽAVANJE

Ukoliko vozilo koristite u normalnim uslovima eksploatacije, koristite tabelu namenjenu za to.

U slučaju da su uslovi eksploataisanja otežani, kao prema tabeli dole, potrebno je obratiti povećanu pažnju i češće servisirati vozilo a prema tabeli za otežane uslove eksploataisanja.

Koji su uslovi za otežane uslove eksploataisanja.

- Učestala vožnja na kratkim relacijama.
- Vožnja u peskovitim oblastima.
- Često korišćenje kočnica.
- Vožnja u oblastima gde se koristi so ili drugi korozivni materijali za posipanje puteva protiv mržnjenja ili u hladnim oblastima.
- Vožnja prašnjavim, makadamskim, lošim putevima.
- Vožnja u brdovitim oblastima.
- Produžen rad motora na praznom hodu ili vožnja malim brzinama.
- Vožnja u dužem vremenskom periodu u hladnom klimatskom području ili vrlo vlažnom klimatskom području.
- Više od 50% vožnje u gradu sa temperaturama okoline iznad 32°C.

Kada se vozilo koristi u otežanim uslovima eksploataisanja kao što je napisano u tabeli dole, koristite odgovarajuću tabelu za održavanje. Prema uputstvima, navedeno iz tabele bi trebalo češće nego uobičajeno servisirati. Po isteku garantnog roka kao i tabela sa izveštajima o redovnim servisnim pregledima, preporučujemo da nastavite sa održavanjem kao i do tada.

### RASPORED ODRŽAVANJA, i40, benzinski motori 1.6/2.0 I, GDI; dizel motor, 1.7 I

U cilju održanja povoljne emisije kao i performansi vozila, sledeće bi trebalo raditi u ovlašćenim servisima. Čuvajte račune o izvršenim redovnim servisima. Gde su data oba podatka, pređena kilometraža i vremenski termin, servisiranje bi trebalo obaviti kada jedan od ova dva nastupi tj prema onom koji prvi nastupi u eksploataciji vozila.

- \*1 : Kontrola nivoa ulja u motoru svakih 500 km ili pre svakog dužeg puta.
- \*2 : Servisni period zavisi od kvaliteta goriva. Koristite isključivo gorivo prema standardu "EN590 ili odgovarajućem drugom". Za slučaj da dizel gorivo ne postiže ovaj standard, moralo bi biti zamenjeno prema tabeli o otežanim uslovima eksploatacije.  
Za motore familije GDI, obavezna je upotreba goriva EVRO PREMIUM MB95 RON92, AKI91, goriva najvišeg kvalitativnog razreda
- \*3 : U slučaju da nema preporučenog ulja, zamenite ulje i filter za ulje na 20,000 km ili 12 meseci.
- \*4 : U slučaju da nema preporučenog ulja, zamenite ulje i filter za ulje na 15,000 km.
- \*5 : Nivo ulja bi trebalo proveravati redovno, održavati redovno. Rad motora sa manjom količinom ulja od propisane bi mogla da ga ošteti. Ovo nije pokriveno garancijom.
- \*6 : U zavisnosti od kvaliteta goriva. Primeniti samo kada se koristi gorivo prema standardu "EN590 ili odgovarajuće". Ukoiko dizel gorivo nije prema propisanom standardu EN590, trebalo bi servisirati češće. Ukoiko se pojavi slabiji protok goriva, trzanje, gubitak snage, teško startovanje i slično, odmah zamenite filter za gorivo bez obzira na servisni interval: Konsultujte se sa ovlašćenim HYUNDAI servisom.
- \*7 : Filter goriva je bez održavanja, teoretski. Ipak postoji preporuka o kontroli. a prema kvalitetu goriva. Ukoiko se pojavi slabiji protok goriva, trzanje, gubitak snage, teško startovanje i slično, odmah zamenite filter za gorivo bez obzira na servisni interval: Konsultujte se sa ovlašćenim HYUNDAI servisom.
- \*8 : Ulje ručnog menjača bi trebalo zameniti ukoliko je menjač bio potopljen u vodu.
- \*9 : Proveriti, po potrebi korigovati ili zameniti. Proveriti zatezač kaiša, po potrebi zameniti.
- \*10 : Kada dodajete rashladnu tečnost za motor, koristite samo odgovarajući aditiv za Vaše vozilo i nemojte dodavati (tvrdu) vodu sa fabrički napunjenim sredstvom za hlađenje. Neodgovarajuće sredstvo za hlađenje bi moglo da dovede do havarije motora
- \*11 : Kontrola ventila na buku, vibracije motora, loš rad; po potrebi podesiti. Podešavanja zazora ventila da uradi HYUNDAI ovlašćeni diler.
- \*12 : U zavisnosti od kvaliteta goriva. Koristiti standard EN228, ili gorivo približnog kvalitativnog razreda ovom. Preporučuje se upotreba jedne bočice dodatka. Dodatke za gorivo kupujte isključivo kod HYUNDAI ovlašćenog dilera. Ne koristite druge aditive.
- \*13 : Vožnja u letnjim mesecima sa Temp okoline višom od 40 °C ( države kao Saudi Arabija, Ujedinj. Emirati, Oman, Iran, Irak, Jemen i sl.) ili brzinama većim od 170 Km/h se ubraja u otežane uslove eksploatacije

**ODRŽAVANJE, NORMALNI USLOVI EKSPLOATISANJA 1.6/2.0 I benz. mot. GDI; 1.7 I diz. mot.****30,000 km ili 24 meseca**

- Kontrola filtera za vazduh
- Kontrola rashladnog sredstva, i kompresora klime
- Kontrola stanja baterije
- Kontrola kočionih vodova, creva i spojeva  
(30,000 km ili 12 meseci)
- Kontrola diskosnih kočnica, kočionih pločica  
(30,000 km ili 12 meseci)
- Kontrola pogonskih vratila i manžetni
- Kontrola sistema za izduvavanje
- Kontrola kugli ramena
- Kontrola filtera za gorivo, creva, spojeva (dizel motor)
- Kontrola vodova za gorivo, creva i spojeva
- Kontrola parkirne kočnice  
(30,000 km ili 12 meseci)
- Kontrola glave i letve upravljača, spona i manžetni
- Kontrola pneumatika, pritisak i istrošenost  
(30,000 km ili 12 meseci)

(Nastavlja se)

(Nastavak)

- Zameniti ulje za kočnice i kvačilo
- Zameniti filter vazduha kabine (vozilo sa klimom)
- Zameniti ulje i filter za ulje motora (dizel motor) \*1 \*2 \*3\*5
- Zameniti ulje i filter za ulje motora (benzinski motor) \*1 \*4 \*5 \*13  
(30,000 km ili 12 meseci)
- Dodati aditiv (benzinski motor) \*12  
(svakih 15.000 km ili 12 meseci)

### ODRŽAVANJE, NORMALNI USLOVI EKSPLOATISANJA 1.6/2.0 I benz. mot. GDI; 1.7 I diz. mot.

#### 60,000 km ili 48 meseci

- Kontrola rashladnog sredstva, i kompresora klime
- Kontrola stanja baterije
- Kontrola kočionih vodova, creva i spojeva (60,000 km ili 24 meseca)
- Kontrola diskosnih kočnica, kočionih pločica (60,000 km ili 24 meseca)
- Kontrola pogonskih vratila i manžetni
- Kontrola sistema za izduvavanje
- Kontrola kugli ramena
- Kontrola filtera za gorivo \*7
- Kontrola vodova za gorivo, creva i spojeva (benz i diz)
- Kontrola ulja ručnog menjača (ako je u opremi vozila) \*8
- Kontrola filtera za ozračivanje para goriva iz rezervoara
- Kontrola parkirne kočnice (60,000 km ili 24 meseca)
- Kontrola glave i letve upravljača, spona i manžetni
- Kontrola pneumatika, pritisak i istrošenost (60,000 km ili 24 meseca)
- Kontrola creva za ozračivanje para goriva i poklopca

(Nastavlja se)

#### (Nastavak)

- Zameniti uložak filtera za vazduh
- Zameniti ulje za kočnice i kvačilo
- Zameniti filter vazduha kabine (vozilo sa klimom)
- Zameniti ulje i filter za ulje motora (dizel mot) \*1 \*2 \*3\*5
- Zameniti ulje i filter za ulje motora (benzinski mot) \*1 \*4 \*5 \*13
- Zameniti uložak filtera za gorivo (dizel motor) \*8
- Zameniti svećice (od nikla, benzinskii motor)
- Kontrola sistema za hlađenje (Prvo na, 60,000 km ili 48 meseci, a potom na svakih 30,000 km ili 24 meseca)
- Dodati aditiv za gorivo (benz. mot.) \*12 (Svakih 15.000 Km ili 12 meseci)

**ODRŽAVANJE, NORMALNI USLOVI EKSPLOATISANJA 1.6/2.0 I benz. mot. GDI; 1.7 I diz. mot****90,000 km ili 72 meseca**

- Kontrola filtera za vazduh
- Kontrola rashladnog sredstva, i kompresora klime
- Kontrola stanja baterije
- Kontrola kočionih vodova, creva i spojeva (90,000 km ili 36 meseci)
- Kontrola diskosnih kočnica, kočionih pločica (90,000 km ili 36 meseci)
- Kontrola pogonskih vratila i manžetni
- Kontrola sistema za izduvavanje
- Kontrola kugli ramena
- Kontrola uloška filtera za gorivo (dizel motor) \*<sup>6</sup>
- Kontrola vodova za gorivo, creva i spojeva
- Kontrola parkirne kočnice (90,000 km ili 36 meseci)
- Kontrola glave i letve upravljača, spona i manžetni
- Kontrola pneumatika, pritisak i istrošenost (90,000 km ili 36 meseci)
- Kontrola zazora ventila (Benzinski motor) \*<sup>11</sup>
- Zameniti ulje za kočnice i kvačilo

(Nastavlja se)

**(Nastavak)**

- Zameniti filter vazduha kabine (vozilo sa klimom)
- Zameniti ulje i filter za ulje motora (dizel motor) \*<sup>1</sup> \*<sup>2</sup> \*<sup>3</sup> \*<sup>5</sup>
- Zameniti ulje i filter za ulje motora (benzinski m.) \*<sup>1</sup> \*<sup>4</sup> \*<sup>5</sup> (90,000 km ili 36 meseci)
- Kontrola sistema za hlađenje (Prvo na,60,000 km ili 48meseci, a potom na svakih 30.000 Km ili 24 meseca)
- Kontrola kaiševa (dizel motor) \*<sup>9</sup>  
Prvo na 90.000 Km ili 48 meseci, potom na svakih 30.000 Km ili 24meseca)
- Kontrola kaiševa (benzinski motor) \*<sup>9</sup>  
(Prvo na, 90,000 km ili 72meseca, potom na svakih 30,000 km ili 24meseca)
- Dodati aditiv za gorivo (benz. mot.) \*<sup>12</sup>  
(Svakih 15.000 Km ili 12 meseci)

### ODRŽAVANJE, NORMALNI USLOVI EKSPLOATISANJA 1.6/2.0 I benz. mot. GDI; 1.7 I diz. mot

#### 120,000 km ili 96 meseci

- Kontrola rashladnog sredstva, i kompresora klime
  - Kontrola stanja baterije
  - Kontrola kočionih vodova, creva i spojeva (120,000 km ili 48 meseci)
  - Kontrola diskosnih kočnica, kočionih pločica (120,000 km ili 48 meseci)
  - Kontrola pogonskih vratila i manžetni
  - Kontrola sistema za izduvavanje
  - Kontrola kugli ramena
  - Kontrola filtera za gorivo (benzinski motor) \*7
  - Kontrola vodova za gorivo, creva i spojeva
  - Kontrola ulja ručnog menjača (ako je u opremi vozila) \*8
  - Kontrola ulja ručnog menjača (ako je u opremi vozila)
  - Kontrola parkirne kočnice (120,000 km ili 48 meseci)
  - Kontrola glave i letve upravljača, spona i manžetni
  - Kontrola pneumatika, pritisak i istrošenost (120,000 km ili 48 meseci)
  - Kontrola creva za ozračivanje para goriva i poklopca
- (Nastavlja se)

#### (Nastavak)

- Zameniti uložak filtera za vazduh
- Zameniti ulje za kočnice i kvačilo
- Zameniti filter vazduha kabine (vozilo sa klimom)
- Zameniti ulje i filter za ulje motora (dizel mot) \*1 \*2 \*3 \*5
- Zameniti ulje i filter za ulje motora (benzinski) mt. \*1 \*4 \*5 \*13
- Zameniti uložak filtera za gorivo (dizel motor) \*6
- Zameniti svećice (od niklal, benzinskii motor)
- Kontrola sistema za hlađenje  
(Prvo na, 60,000 km ili 48meseci, potom na svakih 30.000 Km ili 24 meseca)
- Kontrola kaiševa (dizel motor) \*9  
(Prvo na 90.000 Km ili 48 meseci, potom na 30,000 km ili 24meseca)
- Kontrola kaiševa (benzinski motor) \*9  
(Prvo na, 90,000 km ili 72meseca, potom na 30,000 km ili 24meseca )
- Dodati aditiv za gorivo (benz. mot.) \*12  
(Svakih 15.000 Km ili 12 meseci)

**ODRŽAVANJE, NORMALNI USLOVI EKSPLOATISANJA 1.6/2.0 I benz. mot. GDI; 1.7 I diz. mot****150,000 km ili 120 meseci**

- Kontrola filtera za vazduh
- Kontrola rashladnog sredstva, i kompresora klime
- Kontrola stanja baterije
- Kontrola kočionih vodova, creva i spojeva (150,000 km ili 60 meseci)
- Kontrola diskosnih kočnica, kočionih pločica (150,000 km ili 60 meseci)
- Kontrola pogonskih vratila i manžetni
- Kontrola sistema za izduvavanje
- Kontrola kugli ramena
- Kontrola uloška filtera za gorivo (dizel motor) \*6
- Kontrola vodova za gorivo, creva i spojeva (diz. mot.)
- Kontrola parkirne kočnice (150,000 km ili 60 meseci)
- Kontrola glave i letve upravljača, spona i manžetni
- Kontrola pneumatika, pritisak i istrošenost (150,000 km ili 60 meseci)

(Nastavlja se)

**(Nastavak)**

- Zameniti ulje za kočnice i kvačilo
- Zameniti filter vazduha kabine (vozilo sa klimom)
- Zameniti ulje i filter za ulje motora (dizel motor) \*1 \*2 \*3\*5
- Zameniti ulje i filter za ulje motora (benzinski m.) \*1 \*4 \*5 \*13
- Zameniti uložak filtera za gorivo (dizel motor) \*8
- Zameniti svećice (od iridijuma, benz. motor)
- Kontrola sistema za hlađenje (Prvo na,60,00 Km ili 48 meseci, potom na svakih 30,000 Km ili 24 meseca)
- Kontrola kaiševa (dizel motor) \*9 (Prvo na,90,000 Km ili 48 meseci, potom na svakih 30,000 Km ili 24meseca)
- Kontrola kaiševa (benzinski motor) \*9 (Prvo na, 90,000 km ili 72 meseca, potom na svakih 30,000 Km ili 24meseca )
- Dodati aditiv za gorivo (benz. mot.) \*12 (Svakih 15.000 Km ili 12 meseci)

### ODRŽAVANJE, NORMALNI USLOVI EKSPLOATISANJA 1.6/2.0 I benz. mot. GDI; 1.7 I diz. mot

#### 180,000 km ili 144 meseci

- Kontrola rashladnog sredstva, i kompresora klime
- Kontrola stanja baterije
- Kontrola kočionih vodova, creva i spojeva (180,000 km ili 72 meseca)
- Kontrola diskosnih kočnica, kočionih pločica (180,000 km ili 72 meseca)
- Kontrola pogonskih vratila i manžetni
- Kontrola sistema za izduvavanje
- Kontrola kugli ramena
- Kontrola filtera za gorivo (benzinski motor) \*7
- Kontrola vodova za gorivo, creva i spojeva
- Kontrola ulja ručnog menjača (ako je u opremi vozila) \*8
- Kontrola ulja automatskog menjača (ako je u opremi vozila)
- Kontrola parkirne kočnice (180,000 km ili 72 meseca)
- Kontrola glave i letve upravljača, spona i manžetni
- Kontrola pneumatika, pritisak i istrošenost (180,000 km ili 72 meseca)
- Kontrola zazora ventila (Benzinski motor 1.6) \*11
- Kontrola creva za ozračivanje para goriva i poklopca rezervoara za gorivo (Nastavlja se)

#### (Nastavak)

- Zameniti uložak filtera za vazduh
- Zameniti ulje za kočnice i kvačilo
- Zameniti filter vazduha kabine (vozilo sa klimom)
- Zameniti ulje i filter za ulje motora (dizel mot.) \*1 \*2 \*3 \*5
- Zameniti ulje i filter za ulje motora (benzinski) mt. \*1 \*4 \*5 \*1
- Zameniti uložak filtera za gorivo (dizel motor) \*6
- Zameniti svećice (od nikla, benzinski motor)
- Kontrola sistema za hlađenje (Prvo na, 60,000 Km ili 48 meseci, potom na svakih 30,000 Km ili 24meseca)
  - Kontrola kaiševa (dizel motor) \*9 (Prvo na, 90,000 km ili 48meseci, potom na svakih 30,000 Km ili 24meseca)
  - Kontrola kaiševa (benzinski motor) \*9 (Prvo na, 90,000 Km ili 72 meseca, potom na svakih 30,000 Km ili 24meseca)
  - Dodati aditiv za gorivo (benz. mot.) \*12 (Svakih 15.000 Km ili 12 meseci)



**ODRŽAVANJE, NORMALNI USLOVI EKSPLOATISANJA 1.6/2.0 I benz. mot. GDI; 1.7 I diz. mot****210,000 km ili 168 meseci**

- Kontrola filtera za vazduh
- Kontrola rashladnog sredstva, i kompresora klime
- Kontrola stanja baterije
- Kontrola kočionih vodova, creva i spojeva  
(210,000 km ili 84 meseci)
- Kontrola diskosnih kočnica, kočionih pločica  
(210,000 km ili 84 meseci)
- Kontrola pogonskih vratila i manžetni
- Kontrola sistema za izduvanje
- Kontrola kugli ramena
- Kontrola vodova za gorivo, creva i spojeva (diz. mot.)
- Kontrola parkirne kočnice  
(210,000 km ili 84 meseci)
- Kontrola glave i letve upravljača, spona i manžetni
- Kontrola pneumatika, pritisak i istrošenost  
(210,000 km ili 84 meseci)

(Nastavlja se)

**(Nastavak)**

- Zameniti ulje za kočnice i kvačilo
- Zameniti filter vazduha kabine (vozilo sa klimom)
- Zameniti ulje i filter za ulje motora (dizel motor) \*1 \*2 \*3 \*5
- Zameniti ulje i filter za ulje motora (benzinski m.) \*1 \*4 \*5 \*13
- Kontrola sistema za hlađenje  
(Prvo na,60,000 Km ili 48 meseci, potom na svakih 30,000 Km ili 24meseca)
- Kontrola kaiševa (dizel motor) \*9  
(Prvo na,90,000 Km ili 48 meseci, potom na svakih 30,000 Km ili 24meseca)
- Kontrola kaiševa (benzinski motor) \*9  
(Prvo na, 90,000 Km ili 72 meseca, potom na svakih 30,000 Km ili 24 meseca)
- Zameniti rashladno sredstvo \*10  
(Prvo na, 210.000 Km ili 120 meseci, potom na svakih 30,000 Km ili 24 meseca)
- Dodati aditiv za gorivo (benz. mot.) \*12  
(Svakih 15.000 Km ili 12 meseci)

### ODRŽAVANJE, NORMALNI USLOVI EKSPLOATISANJA 1.6/2.0 I benz. mot. GDI; 1.7 I diz. mot

#### 240,000 km ili 192 meseca

- Kontrola rashladnog sredstva, i kompresora klime
- Kontrola stanja baterije
- Kontrola kočionih vodova, creva i spojeva (240,000 km ili 96 meseci)
- Kontrola diskosnih kočnica, kočionih pločica (240,000 km ili 96 meseci)
- Kontrola pogonskih vratila i manžetni
- Kontrola sistema za izduvavanje
- Kontrola kugli ramena
- Kontrola filtera za gorivo (benzinski motor) \*7
- Kontrola vodova za gorivo, creva i spojeva (benz i diz. mot.)
- Kontrola ulja ručnog menjača (ako je u opremi vozila) \*8
- Kontrola filtera za ozračivanje rezervoara
- Kontrola parkirne kočnice (240,000 km ili 96 meseci)
- Kontrola glave i letve upravljača, spona i manžetni
- Kontrola pneumatika, pritisak i istrošenost (240,000 km ili 96 meseci)
- Kontrola creva za ozračivanje para goriva i poklopca rezervoara za gorivo

(Nastavlja se)

#### (Nastavak)

- Zameniti uložak filtera za vazduh
- Zameniti ulje za kočnice i kvačilo
- Zameniti filter vazduha kabine (vozilo sa klimom)
- Zameniti ulje i filter za ulje motora (dizel mot) \*1 \*2 \*3 \*5
- Zameniti ulje i filter za ulje motora (benzinski) \*1 \*4 \*5 \*13
- Zameniti uložak filtera za gorivo (dizel motor) \*6
- Zameniti svećice (od nikla, benzinskii motor)
- Kontrola sistema hlađenja (Prvo na, 60,000 Km ili 48 meseci, potom na svakih 30,000 Km ili 24 meseca)
  - Kontrola kaiševa (dizel motor) \*9 (Prvo na, 60,000 Km ili 48 meseci, potom na svakih 30,000 Km 24meseca)
  - Kontrola kaiševa (benzinski motor) \*9 (Prvo na, 90,000 km ili 72meseca, potom na svakih 30,000 Km ili 24meseca)
  - Zameniti rashladno sredstvo \* (Prvo na, 210.000 km ili 72 meseca, potom na svakih 30,000 Km ili 24meseca)
    - Dodati aditiv za gorivo (benz. mot.) \*12 (Svakih 15.000 Km ili 12 meseci)

ULJE AUTOMATSKOG MENJAČA JE BEZ ODRŽAVANJA

**ODRŽAVANJE PRI EKSPLOATACIJI U OTEŽANIM USLOVIMA 1.6/2.0 I benz. mot. GDI; 1.7 I diz. mot**

Ukoliko se vozilo koristi pod otežanim uslovima eksploatacije, navedeno bi trebalo češće servisirati. Detalji u tabeli, dole.

R : Zameniti I : Pregledati i posle pregleda očistiti, popraviti i/ili zameniti ukoliko je neophodno.

OPIS		VRSTA ODRŽAVANJA	INTERVAL ODRŽAVANJA	USLOVI
Ulje i filter za ulje	Benzinski * <sup>1</sup>	Z	Svakih 15,000 km ili 6 meseci	A, B, C, D, E, F, G, H, I, K, L
	Dizel * <sup>2</sup>	Z	Svakih 15,000 km ili 12 meseci	A, B, C, F, G, H, I, J, K, L
Filter za vazduh		Z	Češće, u zavisnosti od uslova eksploatacije	C, E
Ulje ručnog menjača		Z	Svakih 120,000 km	C, D, E, G, H, I, K
Ulje automatskog menjača		Z	Svakih 90,000 km	A, C, D, E, F, G, H, I, K
Glava i letva upravljača, spone i manžetne		I	Kontrola češće, u zavisnosti od uslova eksploatacije	C, D, E, F, G
Kugle ramena		I	Kontrola češće, u zavisnosti od uslova eksploatacije	C, D, E, F, G
Diskosne kočnice, diskovi, pločice, klešta		I	Kontrola češće, u zavisnosti od uslova eksploatacije	C, D, E, G, H

\*<sup>1</sup> : U slučaju da preporučeno ulje nije na raspolaganju, izvršiti zamenu svakih 7,500 km.

\*<sup>2</sup> : U slučaju da preporučeno ulje nije na raspolaganju, izvršiti zamenu svakih 10,000 km ili 6 meseci.

## Održavanje vozila

OPIS	VRSTA ODRŽAVANJA	INTERVAL ODRŽAVANJA	USLOVI
Svečice (benzinski motori)	I	Kontrola češće, u zavisnosti od uslova eksploataisanja	A, B, H, I, L
Parkirna kočnica	I	Kontrola češće, u zavisnosti od uslova eksploataisanja	C, D, G, H
Pogonska vratila i manžetne	I	Kontrola češće, u zavisnosti od uslova eksploataisanja	C, D, E, F, G, H, I, J, K
Filter vazduha kabine (vozila sa klimom)	Z	Kontrola češće, u zavisnosti od uslova eksploataisanja	C, E, G

### OTEŽANI USLOVI EKSPLOATISINJA

A : Učestala vožnja na kratkim relacijama  
 B : Produžen rad motora u praznom hodu  
 C : Vožnja prašnjavim, makadamskim, lošim putevima  
 D : Vožnja u oblastima gde se koristi so ili drugi materijal za posipanje puteva a protiv mržnjenja ili u hladnim oblastima  
 E : Vožnja u peskovitim oblastima  
 F : Više od 50% vožnje u gradu sa Temp okoline iznad 32 °C

G : Vožnja u brdovitim, planinskim oblastima.  
 H : Vuča prikolice ili prtljažnika na krovu  
 I : Vozila za spec. namene: policija, sanitet, taxi, gorska sl. spasavanja i sl., komercijalna upotreba vozila, za vuču vozila i sl.  
 J : Vožnja po vrlo hladnom vremenu  
 K : Vožnja brzinom većom od 170 km/h  
 L : Česta stani kreni vožnja

## RASPORED ODRŽAVANJA – OSIM EVROPE

U cilju održanja povoljne emisije kao i performansi vozila, sledeće bi trebalo raditi u ovlašćenim servisima. Čuvajte račune o izvršenim redovnim servisima. Gde su data oba podatka, pređena kilometraža i vremenski termin, servisiranje bi trebalo obaviti kada jedan od ova dva nastupi tj prema onom koji prvi nastupi u eksploataciji vozila.

- \*1 : Podesiti PK kaiš pumpe za vodu i uređaja za klimatizaciju, po potrebi zameniti.
- \*2 : Proveriti nivo ulja u motoru i eventualno curenje na svakih 500 Km ili pre svakog dužeg puta.
- \*3 : Vožnja u letnjim mesecima pri temperaturi okoline višom od 40 °C (u državama kao što su: Saudijska Arabija, Ujedinjeni Arapski Emirati, Oman, Kuvajt, Bahrein, Katar, Iran, Jemen itd.) ili brzinama većim od 170 km/h se ubraja u otežane uslove eksploatacisanja.
- \*4 : Servisni period zavisi od kvaliteta goriva. Koristite isključivo gorivo prema standardu <"EN590 ili odgovarajućem drugom">. Za slučaj da dizel gorivo ne postiže ovaj standard, moralo bi biti zamenjeno prema tabeli o otežanim uslovima eksploatacisanja Kontrola na svakih 7500 Km, zamena na svakih 1500 Km.  
U slučaju da se pojavi otežanii protok goriva, vožnja sa trzajevima, teži start motra i sl., odmah zameniti, a bez obzira na tabelu održavanja. Posavetujte se sa Hyundai ovlašćenim serviserom.
- \*5 : Radi komfora, moguće je izvršiti zamenu i pre predviđenog roka a prilikom nekog od redovnih servisa.
- \*6 : Kontrola ventila na buku, vibracije motora, loš rad; po potrebi podesiti. Podešavanja zazora ventila da uradi HYUNDAI ovlašćeni serviser.
- \*7 : Filter goriva je bez održavanja, teoretski. Ipak postoji preporuka o kontroli. a prema kvalitetu goriva. Ukoiko se pojavi slabiji protok goriva, trzanje, gubitak snage, teško startovanje i slično, odmah zamenite filter za gorivo bez obzira na servisni interval: Posavetujte se sa ovlašćenim HYUNDAI serviserom.
- \*8 : Upotrebljavajte samo kvalitetna sredstva za hlađenje i ne mešajte vodu (tvrdu) sa fabrički napunjenim sredstvomza hlađenjeNeodgovarajuće sredstvo za hlađenje bi moglo da dovede do havarije motora.
- \*9 : Kontrola zatezača kaiševa, alternatora svih kaišnika a po potrebi podesiti ili zameniti.

### ODRŽAVANJE, NORMALNI USLOVI EKSPLOATISANJA – 2.0 MPI motor

#### 15,000 km ili 12 meseci

- Kontrola rashladnog sredstva, i kompresora klime
- Kontrola stanja baterije
- Kontrola kočionih vodova, creva i spojeva
- Kontrola ulja za kočnice i kvačilo
- Kontrola diskosnih kočnica, kočionih pločica
- Kontrola pogonskih vratila i manžetni
- Kontrola sistema za izduvavanje
- Kontrola kugli ramena
- Kontrola parkirne kočnice
- Kontrola glave i letve upravljača, spona i manžetni
- Kontrola pneumatika, pritisak i istrošenost

(Nastavlja se)

(Nastavak)

- Zameniti uložak filtera za vazduh
  - Zameniti filter vazduha kabine (vozilo sa klimom)
  - Zameniti ulje i filter za ulje motora
- osim za srednji Istok <sup>\*2</sup>  
– za srednji Istok <sup>\*2</sup> (Svaki 10,000 km ili 12 meseci<sup>\*3</sup>)
- Dodati aditiv za gorivo (benz. mot.) <sup>\*12</sup>
- (Svaki 15.000 Km ili 12 meseci)

**ODRŽAVANJE, NORMALNI USLOVI EKSPLOATISANJA – 2.0 MPI motor****30,000 km ili 24meseci**

- Kontrola rashladnog sredstva, i kompresora klime
- Kontrola stanja baterije
- Kontrola kočionih vodova, creva i spojeva
- Kontrola ulja za kočnice i kvačilo
- Kontrola diskosnih kočnica, kočionih pločica
- Kontrola kaiševa (benzinski motor) \*<sup>1</sup>
- Kontrola pogonskih vratila i manžetni
- Kontrola sistema za izduvanje
- Inspect front suspension ball joints
- Zameniti filter za gorivo \*<sup>8</sup>
- Kontrola filtera za ozračivanje rezervoara goriva
- Kontrola vodova za gorivo, creva i spojeva (dizel motor)
- Kontrola parkirne kočnice
- Kontrola glave i letve upravljača, spona i manžetni
- Kontrola pneumatika, pritisak i istrošenost

(Nastavlja se)

**(Nastavak)**

- Zameniti uložak filtera za vazduh
  - Zameniti filter vazduha kabine (vozilo sa klimom)
  - Zameniti ulje kočnice/kvačila
  - Zameniti ulje i filter za ulje motora
    - osim za srednji Istok \*<sup>2</sup>
    - za srednji Istok \*<sup>2</sup> (Svaki 10,000 km ili 12meseci\*<sup>3</sup>)
  - Zameniti svećice
    - (Svaki 40,000 km\*<sup>5</sup>)
  - Dodati aditiv za gorivo \*<sup>12</sup>
- (Svaki 15.000 Km ili 12 meseci)

### ODRŽAVANJE, NORMALNI USLOVI EKSPLOATISANJA – 2.0 MPI motor

#### 45,000 km ili 36meseci

- Kontrola rashladnog sredstva, i kompresora klime
- Kontrola stanja baterije
- Kontrola kočionih vodova, creva i spojeva
- Kontrola ulja za kočnice i kvačilo
- Kontrola diskosnih kočnica, kočionih pločica
- Kontrola pogonskih vratila i manžetni
- Kontrola sistema za izduvavanje
- Kontrola kugli ramena
- Kontrola parkirne kočnice
- Kontrola glave i letve upravljača, spona i manžetni
- Kontrola pneumatika, pritisak i istrošenost

(Nastavlja se)

#### (Nastavak)

- Zameniti uložak filtera za vazduh
- Zameniti filter vazduha kabine (vozilo sa klimom)
- Zameniti ulje i filter za ulje motora
  - osim za srednji Istok <sup>\*2</sup>
  - za srednji Istok <sup>\*2</sup> (Svaki 10,000 km ili 12meseci<sup>\*3</sup>)
- Dodati aditiv za gorivo (benz. mot.) <sup>\*12</sup>  
(Svaki 15.000 Km ili 12 meseci)



**ODRŽAVANJE, NORMALNI USLOVI EKSPLOATISANJA – 2.0 MPI motor****60,000 km 48meseci**

- Kontrola rashladnog sredstva, i kompresora klime
- Kontrola stanja baterije
- Kontrola kočionih vodova, creva i spojeva
- Kontrola ulja za kočnice i kvačilo
- Kontrola diskosnih kočnica, kočionih pločica
- Kontrola kaiševa \*1
- Kontrola pogonskih vratila i manžetni
- Kontrola sistema za izduvavanje
- Kontrola kugli ramena
- Kontrola filtera za ozračivanje para goriva iz rezervoara, creva i poklopca rezervoara za gorivo
- Kontrola vodova za gorivo, creva i spojeva
- Kontrola parkirne kočnice
- Kontrola glave i letve upravljača, spona i manžetni
- Kontrola pneumatika, pritisak i istrošenost
- Kontrola ulja automatskog menjača (ako je u opremi voz.)
- Kontrola ulja ručnog menjača (ako je u opremi vozila)

(Nastavlja se)

**(Nastavak)**

- Zameniti uložak filtera za vazduh
- Zameniti filter vazduha kabine (vozilo sa klimom)
- Zameniti ulje i filter za ulje motora
- osim za srednji istok \*2
- za srednji istok \*2 (svakih 10,000 km ili 12meseci\*3)
- Zameniti filter za gorivo \*7
- Kontrola sistema za hlađenje
- (Prvo na, 60,000 Km ili 48 meseci, potom na svakih 30,000 Km ili 24 meseca)
- Dodati aditiv za gorivo (benz. mot.) \*12
- (Svakih 15.000 Km ili 12 meseci)

### ODRŽAVANJE, NORMALNI USLOVI EKSPLOATISANJA – 2.0 MPI motor

#### 75,000 km ili 60 meseci

- Kontrola rashladnog sredstva, i kompresora klime
- Kontrola stanja baterije
- Kontrola kočionih vodova, creva i spojeva
- Kontrola ulja za kočnice i kvačilo
- Kontrola diskosnih kočnica, kočionih pločica
- Kontrola pogonskih vratila i manžetni
- Kontrola sistema za izduvavanje
- Kontrola kugli ramena
- Kontrola parkirne kočnice
- Kontrola glave i letve upravljača, spona i manžetni
- Kontrola pneumatika, pritisak i istrošenost

(Nastavlja se)

#### (Nastavak)

- Zameniti uložak filtera za vazduh
- Zameniti filter vazduha kabine (vozilo sa klimom)
- Zameniti ulje i filter za ulje motora
  - osim za srednji Istok \*
  - za srednji Istok \*<sup>2</sup> (Svaki 10,000 km ili 12meseci\*)
- Zameniti svećice
  - (svaki 40.000 Km ili pre po potrebi\*<sup>12</sup>)
- Dodati aditiv za gorivo (benz. mot.) \*<sup>12</sup>
  - (Svaki 15.000 Km ili 12 eseci)

**ODRŽAVANJE, NORMALNI USLOVI EKSPLOATISANJA – 2.0 MPI motor****90,000 km ili 72meseca**

- Kontrola rashladnog sredstva, i kompresora klime
- Kontrola stanja baterije
- Kontrola kočionih vodova, creva i spojeva
- Kontrola ulja za kočnice i kvačilo
- Kontrola diskosnih kočnica, kočionih pločica
- Kontrola kaiševa \*1
- Kontrola pogonskih vratila i manžetni
- Kontrola sistema za izduvavanje
- Kontrola kugli ramena
- Kontrola filtera za gorivo \*8
- Kontrola vodova za gorivo, creva i spojeva (dizel motor)
- Kontrola parkirne kočnice
- Kontrola glave i letve upravljača, spona i manžetni
- Kontrola pneumatika, pritisak i istrošenost

(Nastavlja se)

**(Nastavak)**

- Zameniti uložak filtera za vazduh
- Zameniti filter vazduha kabine (vozilo sa klimom)
- Zameniti ulje i filter za ulje motora
- osim za srednji Istok \*2
- za srednji Istok \*2 (Svaki 10,000 km ili 12meseci\*3)
- Kontrola sistema za hlađenje
- (Prvo na, 60,000 Km ili 48 meseci, potom na svakih 30,000 Km ili 24meseca)
- Zameni ulje kočnica/kvačila
- Dodati aditiv za gorivo (benz. mot.) \*12
- (Svaki 15.000 Km ili 12 meseci)

### ODRŽAVANJE, NORMALNI USLOVI EKSPLOATISANJA – 2.0 MPI motor

#### 105,000 km ili 84meseci

- Kontrola rashladnog sredstva, i kompresora klime
- Kontrola stanja baterije
- Kontrola kočionih vodova, creva i spojeva
- Kontrola ulja za kočnice i kvačilo
- Kontrola diskosnih kočnica, kočionih pločica
- Kontrola pogonskih vratila i manžetni
- Kontrola sistema za izduvavanje
- Kontrola kugli ramena
- Kontrola parkirne kočnice
- Kontrola glave i letve upravljača, spona i manžetni
- Kontrola pneumatika, pritisak i istrošenost

(Nastavlja se)

#### (Nastavak)

- Zameniti uložak filtera za vazduh
- Zameniti filter vazduha kabine (vozilo sa klimom)
- Zameniti ulje i filter za ulje motora
- osim ta srednji Istok <sup>\*2</sup>
- za srednji Istok <sup>\*2</sup> (Svaki 10,000 km ili 12meseci<sup>\*3</sup>)
- Dodati aditiv za gorivo (benz. mot.) <sup>\*12</sup>
- (Svaki 15.000 Km ili 12 meseci)

**ODRŽAVANJE, NORMALNI USLOVI EKSPLOATISANJA – 2.0 MPI motor****120,000 km ili 96meseci**

- Kontrola rashladnog sredstva, i kompresora klime
- Kontrola stanja baterije
- Kontrola kočionih vodova, creva i spojeva
- Kontrola ulja za kočnice i kvačilo
- Kontrola diskosnih kočnica, kočionih pločica
- Kontrola kaiševa \*1
- Kontrola pogonskih vratila i manžetni
- Kontrola sistema za izduvanje
- Kontrola kugli ramena
- Kontrola vodova za gorivo, creva i spojeva i poklopca rezervoara za gorivo
- Kontrola parkirne kočnice
- Kontrola glave i letve upravljača, spona i manžetni
- Kontrola pneumatika, pritisak i istrošenost
- Kontrola ulja automatskog menjača ( ako je u opremi)
- Kontrola ulja ručnog mejnča (ako je u opremi)
- Kontrola creva za pare benz., i poklopca rezervoara za gorivo (benzinski motor)

(Nastavlja se)

**(Nastavak)**

- Zameniti uložak filtera za vazduh
- Zameniti filter vazduha kabine (vozilo sa klimom)
- Zameniti ulje i filter za ulje motora
  - osim za srednji Istok \*2
  - za srednji Istok \*2
- Zameniti filter za gorivo \*8
- Zameniti svećice
- Zameniti rashladno sredstvo \*8
  - (Prvo na, 210,000 Km ili 120 meseci, potom na svakih 30.000 Km ili 24 meseca\*5)
- Kontrola sistema za hlađenje
  - (Prvo na, 60,000 Km ili 48 meseci, potom na svakih 30,000 km ili 24meseca)
- Dodati aditiv za gorivo (benz. mot.) \*12
  - (Svakih 15.000 Km ili 12 meseci)

### ODRŽAVANJE PRI EKSPLOATACIJI U OTEŽANIM USLOVIMA – 2.0 MPI motor

Ukoliko se vozilo koristi pod otežanim uslovima eksploatacije, navedeno bi trebalo češće servisirati. Detalji u tabeli, dole.

R : Zameniti      I : Pregledati i posle pregleda očistiti, podesiti, popraviti i/ili zameniti ukoliko je neophodno

OPIS		VRSTA ODRŽAVANJA	INTERVAL ODRŽAVANJA	USLOVI
Ulje i filter za ulje	Osim sred Istoka	Z	Svakih 7,500 km ili 6 meseci	A, B, C, D, E, F, G, H, I, J
	Za srednji Istok	Z	Svakih 5,000 km ili 6 meseci	
		Z	Svakih 5,000 km ili 6 meseci	A, B, C, F, G, H, I, J, K, L
Filter za vazduh		Z	Zamena češće, u zavisnosti od uslova	C, E
Svećice		Z	Zamena češće, u zavisnosti od uslova	A, B, H, I, L
Ulje ručnog menjača (ako je u opremi)		Z	Svakih 120,000 km	C, D, E, G, H, I, K
Ulje automatskog menjača (ako je u opremi)		Z	Svakih 100,000 km	A, C, D, E, F, G, H, I, K
Glava i letva upravljača, spone i manžetne		I	Kontrola češće, u zavisnosti od uslova	C, D, E, F, G
Kugle ramena		I	Kontrola češće, u zavisnosti od uslova	C, D, E, F, G

OPIS	VRSTA ODRŽAVANJA	INTERVAL ODRŽAVANJA	USLOVI
Diskosne kočnice, diskovi, pločice, klešta	I	Kontrola češće, u zavisnosti od uslova	C, D, E, G, H
Parkirna kočnica	I	Kontrola češće, u zavisnosti od uslova	C, D, G, H
Pogonska vratila i manžetne	I	Kontrola češće, u zavisnosti od uslova	C, D, E, F, G, H, I, J, K
Filter vazduha kabine (za vozila sa klimom)	Z	Zamena češće, u zavisnosti od uslova eksploataisanja	C, E, G

#### OTEŽANI USLOVI EKSPLOATISINJA

A : Učestala vožnja na kratkim relacijama, manje od 8 km u toplim danima i 16 Km u hladnim

B : Produžen rad motora u praznom hodu

C : Vožnja prašnjavim, makadamskim, lošim putevima

D : Vožnja u oblastima gde se koristi so ili drugi materijal za posipanje puteva a protiv mržnjenja ili u hladnim oblastima

E : Vožnja u peskovitim oblastima

F : Više od 50% vožnje u gradu sa Temp okoline iznad 32 °C

G : Vožnja u brdovitim, planinskim oblastima.

H : Vuča prikolice ili prtljažnika na krovu

I : Vozila za spec. namene: policija, sanitet, taxi, gorska sl. spasavanja i sl., komercijalna upotreba vozila, za vuču vozila

J : Vožnja po vrlo hladnom vremenu

K : Vožnja brzinom većom od 170 km/h

L : Česta stani kreni vožnja

### MAINTENANCE UNDER SEVERE USAGE CONDITIONS - FOR GASOLINE ENGINE (2.0L) - MPI

The following items must be serviced more frequently on cars mainly used under severe driving conditions.

Refer to the chart below for the appropriate maintenance intervals.

R : Replace      I : Inspect and if necessary, adjust, correct, clean or replace

Maintenance item		Maintenance operation	Maintenance intervals	Driving condition
Engine oil and engine oil filter	Except Middle East, Brazil, Libya	R	Every 7,500 km (5,000 miles) or 6 months	A, B, C, D, E, F, G, H, I, K, L
	For Middle East, Brazil, Libya	R	Every 5,000 km (3,000 miles) or 6 months	
Air cleaner filter		R	Replace more frequently depending on the condition	C, E
Spark plugs		R	Replace more frequently depending on the condition	A, B, H, I, L
Manual transaxle fluid (if equipped)		R	Every 120,000 km (80,000 miles)	C, D, E, G, H, I, K
Automatic transaxle fluid (if equipped)		R	Every 90,000 km (60,000 miles)	A, C, D, E, F, G, H, I, K
Steering gear rack, linkage and boots		I	Inspect more frequently depending on the condition	C, D, E, F, G
Front suspension ball joints		I	Inspect more frequently depending on the condition	C, D, E, F, G



Maintenance item	Maintenance operation	Maintenance intervals	Driving condition
Disc brakes and pads, calipers and rotors	I	Inspect more frequently depending on the condition	C, D, E, G, H
Parking brake	I	Inspect more frequently depending on the condition	C, D, G, H
Driveshaft and boots	I	Inspect more frequently depending on the condition	C, D, E, F, G, H, I, J, K
Climate control air filter (if equipped)	R	Replace more frequently depending on the condition	C, E, G

### SEVERE DRIVING CONDITIONS

A : Repeatedly driving short distance of less than 8 km (5 miles) in normal temperature or less than 16 km (10 miles) in freezing temperature.

B : Extensive engine idling or low speed driving for long distances.

C : Driving on rough, dusty, muddy, unpaved, graveled or salt-spread roads.

D : Driving in areas using salt or other corrosive materials or in very cold weather

E : Driving in sandy areas

F : More than 50 % driving in heavy city traffic during hot weather above 32 °C (90 °F)

G : Driving on uphill, downhill, or mountain roads.

H : Towing a trailer or using a camper on roof rack.

I : Driving for patrol car, taxi, commercial car or vehicle towing.

J : Driving in very cold weather.

K : Driving over 170 km/h (106 mile/h).

L : Frequently driving in stop-and-go conditions.

### **NORMAL MAINTENANCE SCHEDULE - FOR DIESEL ENGINE (EXCEPT EUROPE)**

The following maintenance services must be performed to ensure good emission control and performance. Keep receipts for all vehicle emission services to protect your warranty. Where both mileage and time are shown, the frequency of service is determined by whichever occurs first.

- \*1 : Check the engine oil level and leak every 500 km (350 miles) or before starting a long trip.
- \*2 : Driving in summer season temperature over 40 °C (104 °F - SAUDI, UAE, OMAN, KUWAIT, BAHRAIN, QATAR, IRAN, YEMEN ETC) or driving over 170 km/h (106 mile/h) must conform the severe driving condition.
- \*3 : This maintenance schedule depends on fuel quality. It is applicable only when using a qualified fuel <"EN590 or equivalent">. If the diesel fuel specifications don't meet the EN590, it must be replaced according to the severe maintenance schedule.  
If there are some important safety matters like fuel flow restriction, surging, loss of power, hard starting problem etc., replace the fuel filter immediately regardless of maintenance schedule and consult an authorized HYUNDAI dealer for details
- \*4 : The engine oil level should be checked regularly and maintained properly. Operating with an insufficient amount of oil can damage the engine, and such damage is not covered by warranty.
- \*5 : Inspect for excessive valve noise and/or engine vibration and adjust if necessary. An authorized HYUNDAI dealer should perform the operation.
- \*6 : Manual transaxle should be changed anytime they have been submerged in water.
- \*7 : The fuel filter is considered to be maintenance free but periodic inspection is recommended for this maintenance schedule depends on fuel quality. If there are some important matters like fuel flow restriction, surging, loss of power, hard starting problem etc, replace the fuel filter immediately regardless of maintenance schedule and consult an authorized HYUNDAI dealer for details.
- \*8 : When adding coolant, use only deionized water or soft water for your vehicle and never mix hard water in the coolant filled at the factory. An improper coolant mixture can result in serious malfunction or engine damage.
- \*9 : Inspect drive belt tensioner, idler and alternator pulley and if necessary repair or replace.
- \*10 : For your convenience, it can be replaced prior to it's interval when you do maintenance of other items.

**NORMAL MAINTENANCE SCHEDULE - FOR DIESEL ENGINE (EXCEPT EUROPE) (CONT.)****15,000 km (10,000 miles) or 12months**

- Inspect air cleaner filter - Except Middle East
- Inspect air conditioner refrigerant/compressor (if equipped)
- Inspect battery condition
- Inspect brake lines, hoses and connections
- Inspect brake/clutch (if equipped) fluid
- Inspect disc brakes and pads
- Inspect drive shafts and boots
- Inspect exhaust system
- Inspect front suspension ball joints
- Inspect parking brake
- Inspect steering gear rack, linkage and boots
- Inspect tire (pressure & tread wear)
- Replace air cleaner filter - For Middle East
- Replace climate control air filter (if equipped)
- Replace engine oil and filter <sup>\*1 \*2 \*3 \*4</sup>  
(Every 10,000 km (6,500 miles) or 12months)

**30,000 km (20,000 miles) or 24months**

- Inspect air cleaner filter - Except Middle East
- Inspect air conditioner refrigerant/compressor (if equipped)
- Inspect battery condition
- Inspect brake lines, hoses and connections
- Inspect brake/clutch(if equipped) fluid
- Inspect disc brakes and pads
- Inspect drive shafts and boots
- Inspect exhaust system
- Inspect front suspension ball joints
- Inspect fuel lines, hoses and connections
- Inspect fuel tank air filter
- Inspect parking brake
- Inspect steering gear rack, linkage and boots
- Inspect tire (pressure & tread wear)
- Replace air cleaner filter - For Middle East
- Replace climate control air filter (if equipped)
- Replace fuel filter cartridge <sup>\*3</sup>
- Replace engine oil and filter <sup>\*1 \*2 \*3 \*4</sup>  
(Every 10,000 km (6,500 miles) or 12months)

### **NORMAL MAINTENANCE SCHEDULE - FOR DIESEL ENGINE (EXCEPT EUROPE) (CONT.)**

#### **45,000 km (30,000 miles) or 36months**

- Inspect air conditioner refrigerant/compressor (if equipped)
- Inspect battery condition
- Inspect brake lines, hoses and connections
- Inspect brake/clutch(if equipped) fluid
- Inspect disc brakes and pads
- Inspect drive shafts and boots
- Inspect exhaust system
- Inspect front suspension ball joints
- Inspect parking brake
- Inspect steering gear rack, linkage and boots
- Inspect tire (pressure & tread wear)
- Replace air cleaner filter
- Replace climate control air filter (if equipped)
- Replace engine oil and filter \*1 \*2 \*3 \*4  
(Every 10,000 km (6,500 miles) or 12months)

#### **60,000 km (40,000 miles) or 48months**

- Inspect air cleaner filter - Except Middle East
- Inspect air conditioner refrigerant/compressor (if equipped)
- Inspect battery condition
- Inspect brake lines, hoses and connections
- Inspect brake/clutch (if equipped) fluid
- Inspect disc brakes and pads
- Inspect drive shafts and boots
- Inspect exhaust system
- Inspect front suspension ball joints
- Inspect fuel filler cap
- Inspect fuel lines, hoses and connections
- Inspect parking brake
- Inspect steering gear rack, linkage and boots
- Inspect tire (pressure & tread wear)
- Inspect manual transaxle fluid \*6 (if equipped)

(Continued)

**NORMAL MAINTENANCE SCHEDULE - FOR DIESEL ENGINE (EXCEPT EUROPE) (CONT.)**

(Continued)

- Replace air cleaner filter - For Middle East
- Replace climate control air filter (if equipped)
- Replace fuel filter cartridge \*<sup>3</sup>
- Replace fuel tank air filter
- Replace engine oil and filter \*<sup>1</sup> \*<sup>2</sup> \*<sup>3</sup> \*<sup>4</sup>  
(Every 10,000 km (6,500 miles) or 12months)
- Inspect cooling system  
(At first, 60,000 km (40,000 miles) or 48months  
after that, every 30,000 km (20,000 miles) or 24months)
- Inspect drive belt \*<sup>9</sup>  
(At first, 80,000 km (50,000 miles) or 48months  
after that, every 20,000 km (12,500 miles) or 24months)

**75,000 km (50,000 miles) or 60months**

- Inspect air cleaner filter - Except Middle East
- Inspect air conditioner refrigerant/compressor (if equipped)
- Inspect battery condition
- Inspect brake lines, hoses and connections
- Inspect brake/clutch(if equipped) fluid
- Inspect disc brakes and pads
- Inspect drive shafts and boots
- Inspect exhaust system
- Inspect front suspension ball joints
- Inspect parking brake
- Inspect steering gear rack, linkage and boots
- Inspect tire (pressure & tread wear)
- Replace air cleaner filter - For Middle East
- Replace climate control air filter (if equipped)
- Replace engine oil and filter \*<sup>1</sup> \*<sup>2</sup> \*<sup>3</sup> \*<sup>4</sup>  
(Every 10,000 km (6,500 miles) or 12months)
- Inspect drive belt \*<sup>9</sup>  
(At first, 80,000 km (50,000 miles) or 48months  
after that, every 20,000 km (12,500 miles) or 24months)

### **NORMAL MAINTENANCE SCHEDULE - FOR DIESEL ENGINE (EXCEPT EUROPE) (CONT.)**

#### **90,000 km (60,000 miles) or 72months**

- Inspect air conditioner refrigerant/compressor (if equipped)
- Inspect battery condition
- Inspect brake lines, hoses and connections
- Inspect brake/clutch(if equipped) fluid
- Inspect disc brakes and pads
- Inspect drive shafts and boots
- Inspect exhaust system
- Inspect front suspension ball joints
- Inspect fuel lines, hoses and connections
- Inspect fuel tank air filter
- Inspect parking brake
- Inspect steering gear rack, linkage and boots
- Inspect tire (pressure & tread wear)

(Continued)

(Continued)

- Replace air cleaner filter
- Replace climate control air filter (if equipped)
- Replace fuel filter cartridge \*<sup>3</sup>
- Inspect cooling system  
(At first, 60,000 km (40,000 miles) or 48months  
after that, every 30,000 km (20,000 miles) or 24months)
- Replace engine oil and filter \*<sup>1</sup> \*<sup>2</sup> \*<sup>3</sup> \*<sup>4</sup>  
(Every 10,000 km (6,500 miles) or 12months)
- Inspect drive belt \*<sup>9</sup>  
(At first, 80,000 km (50,000 miles) or 48months  
after that, every 20,000 km (12,500 miles) or 24months)

**NORMAL MAINTENANCE SCHEDULE - FOR DIESEL ENGINE (EXCEPT EUROPE) (CONT.)****105,000 km (70,000 miles) or 84months**

- Inspect air cleaner filter - Except Middle East
- Inspect air conditioner refrigerant/compressor (if equipped)
- Inspect battery condition
- Inspect brake lines, hoses and connections
- Inspect brake/clutch(if equipped) fluid
- Inspect disc brakes and pads
- Inspect drive shafts and boots
- Inspect exhaust system
- Inspect front suspension ball joints
- Inspect parking brake
- Inspect steering gear rack, linkage and boots
- Inspect tire (pressure & tread wear)
- Replace air cleaner filter - For Middle East
- Replace climate control air filter (if equipped)

(Continued)

(Continued)

- Replace engine oil and filter \*1 \*2 \*3 \*4  
(Every 10,000 km (6,500 miles) or 12months)
- Inspect drive belt \*9  
(At first, 80,000 km (50,000 miles) or 48months  
after that, every 20,000 km (12,500 miles) or 24months)

### NORMAL MAINTENANCE SCHEDULE - FOR DIESEL ENGINE (EXCEPT EUROPE) (CONT.)

#### 120,000 km (80,000 miles) or 96months

- Inspect air cleaner filter - Except Middle East
- Inspect air conditioner refrigerant/compressor (if equipped)
- Inspect battery condition
- Inspect brake lines, hoses and connections
- Inspect brake/clutch(if equipped) fluid
- Inspect disc brakes and pads
- Inspect drive shafts and boots
- Inspect exhaust system
- Inspect front suspension ball joints
- Inspect fuel filler cap
- Inspect fuel lines, hoses and connections
- Inspect parking brake
- Inspect steering gear rack, linkage and boots
- Inspect tire (pressure & tread wear)
- Inspect manual transaxle fluid \*<sup>6</sup> (if equipped)

(Continued)

(Continued)

- Replace air cleaner filter - For Middle East
- Replace climate control air filter (if equipped)
- Replace fuel filter cartridge \*<sup>3</sup>
- Replace fuel tank air filter
- Replace coolant \*<sup>8</sup>  
(At first, 210,000 km (120,000 miles) or 120months  
after that, every 30,000 km (20,000 miles) or 24months \*<sup>10</sup>)
- Replace engine oil and filter \*<sup>1</sup> \*<sup>2</sup> \*<sup>3</sup> \*<sup>4</sup>  
(Every 10,000 km (6,500 miles) or 12months)
- Inspect cooling system  
(At first, 60,000 km (40,000 miles) or 48months  
after that, every 30,000 km (20,000 miles) or 24months)
- Inspect drive belt \*<sup>9</sup>  
(At first, 80,000 km (50,000 miles) or 48months  
after that, every 20,000 km (12,500 miles) or 24months)

#### No check, No service required

- Automatic transaxle fluid



**MAINTENANCE UNDER SEVERE USAGE CONDITIONS - FOR DIESEL ENGINE (EXCEPT EUROPE)**

The following items must be serviced more frequently on cars mainly used under severe driving conditions.

Refer to the chart below for the appropriate maintenance intervals.

R : Replace      I : Inspect and if necessary, adjust, correct, clean or replace

Maintenance item	Maintenance operation	Maintenance intervals	Driving condition
Engine oil and engine oil filter	R	Every 5,000 km (3,000 miles) or 6 months	A, B, C, F, G, H, I, J, K, L
Air cleaner filter	R	Replace more frequently depending on the condition	C, E
Spark plugs	R	Replace more frequently depending on the condition	B, H
Manual transaxle fluid (if equipped)	R	Every 120,000 km (80,000 miles)	C, D, E, G, H, I, K
Automatic transaxle fluid (if equipped)	R	Every 90,000 km (60,000 miles)	A, C, D, E, F, G, H, I, K
Steering gear rack, linkage and boots	I	Inspect more frequently depending on the condition	C, D, E, F, G
Front suspension ball joints	I	Inspect more frequently depending on the condition	C, D, E, F, G

Maintenance item	Maintenance operation	Maintenance intervals	Driving condition
Disc brakes and pads, calipers and rotors	I	Inspect more frequently depending on the condition	C, D, E, G, H
Parking brake	I	Inspect more frequently depending on the condition	C, D, G, H
Driveshaft and boots	I	Inspect more frequently depending on the condition	C, D, E, F, G, H, I, K
Climate control air filter (if equipped)	R	Replace more frequently depending on the condition	C, E, G

### SEVERE DRIVING CONDITIONS

A : Repeatedly driving short distance of less than 8 km (5 miles) in normal temperature or less than 16 km (10 miles) in freezing temperature.

B : Extensive engine idling or low speed driving for long distances.

C : Driving on rough, dusty, muddy, unpaved, graveled or salt-spread roads.

D : Driving in areas using salt or other corrosive materials or in very cold weather

E : Driving in sandy areas

F : More than 50 % driving in heavy city traffic during hot weather above 32 °C (90 °F)

G : Driving on uphill, downhill, or mountain roads.

H : Towing a trailer or using a camper on roof rack.

I : Driving for patrol car, taxi, commercial car or vehicle towing.

J : Driving in very cold weather.

K : Driving over 170 km/h (106 mile/h).

L : Frequently driving in stop-and-go conditions.

## OBJAŠNJENJE POZICIJA PLANIRANOG ODRŽAVANJA

### Ulje i filter motora

Ulje i filter za motor treba da se menjaju u intervalima predviđenim planom održavanja.

Ukoliko se automobil vozi u otežanim uslovima, potrebno je češće menjanje ulja i filtera.

A

### Pogonsko remenje (kaiševi)

Pregledajte svo pogonsko remenje da nema useklina, pukotina, preteranog habanja ili naslaga ulja i zamenite ih ako je potrebno. Ove kaiševe je potrebno periodično pregledati i proveriti da li je zategnutost dobra i podesiti ih ako je potrebno

### Filter za gorivo (uložak)

Zapušen filter može da ograničava snagu motora, brzinu, oštećuje sistem emisije izduvnih gasova i uzrokuje teško startovanje. Ako se u rezervoaru za gorivo nagomila preterana količina nečistoća, ovaj filter će biti potrebno češće da bude menjan.

Nakon postavljanja novog filtera, pustite motor da radi nekoliko minuta i proverite da na spojevima nema curenja.

Filtere za gorivo bi trebalo da postavlja ovlašćeni HYUNDAI serviser.

### Gorivo vodovi, creva i spojevi

Proverite da na liniji za gorivo vodovima, crevima i spojevima nema curenja ili oštećenja. Neka vam ovlašćeni HYUNDAI serviser odmah zameni deo koji curi ili je oštećen.

 **UPOZORENJE** - samo za dizel motor

Nikada nemojte raditi na sistemu ubrizgavanja dok motor radi ili 30 sekundi nakon gašenja motora. Pumpa, brizgači, i cevi sistema se nalaze pod visokim pritiskom i nakon gašenja motora. Prskanje i curenje goriva može izazvati teške povrede u kontaktu sa telom. Ljudi sa ugrađenim pejsmejerima ne bi smeli da prilaze bliže od 30 cm elektronskoj kontrolnoj jedinici i elektronskim vodovima u prostoru motora, dok motor radi, jer struje u tom sistemu proizvode prilično jaka magnetna polja.

**Crevo za isparenja i poklopac otvora rezervoara za gorivo**

Treba ih pregledati u intervalima predviđenim u rasporedu održavanja. Nakon zamene, proverite da li je novo crevo za isparenja i poklopac otvora rezervoara dobro namešteni.

**Vakuumska ventilaciona creva za karter (ako je vozilo opremljeno)**

Pregledajte površinu creva da bi ste se uverili da nema toplotnih i/ili mehaničkih oštećenja. Tvrdi i krta guma, naprsnuća, posekotine, habanje, abrazija i preterano nadimanje označavaju istrošenost creva. Posebnu pažnju treba obratiti na ispitivanje onih površina creva koje su najbliže izvorima visoke temperature, kao što je izduvna grana. Pogledajte creva celom dužinom da biste se uverili da nisu u dodiru sa izvorima toplote, oštrim ivicama ili delovima koji se pomeraju što bi moglo da izazove toplotna ili mehanička oštećenja. Pregledajte spojeve creva kao što su obujmice i nastavci kako bi ste se uverili da su čvrsto pritegnuti i da ne propuštaju. Creva treba odmah zameniti čim se pokažu bilo kakvi znaci istrošenosti ili oštećenja.

**Filter za prečišćavanje vazduha**

Preporučuje se originalni Hyundai filter za zamenu.

**Svećice (za benzinski motor)**

Kada menjate svećice, treba voditi računa da budu odgovarajućeg toplotnog broja.

**Zazor ventila (ako je vozilo opremljeno)(za benzinski motor 1.6L)**

Proverite svaki preterano jak zvuk ventila i/ili vibracije motora i izvršite odgovarajuća podešavanja, ako je neophodno. Ove provere i podešavanja bi trebalo prepustiti ovlašćenom HYUNDAI serviseru.

**Sistem hlađenja motora**

Proverite da li ima curenja ili oštećenja na delovima rashladnog sistema kao što su hladnjak, rezervoar za rashladnu tečnost, creva i spojevi. Zamenite svaki oštećeni deo.

**Rashladna tečnost motora**

Ovu tečnost je potrebno zameniti prema intervalima navedenim u planu održavanja.

**Ulje ručnog menjača (ako je vozilo opremljeno)**

Proveravajte ulje za ručni menjač kako je navedeno u planu održavanja.

**Ulje automatskog menjača (ako je ugrađen)**

Nivo ulja automatskog menjača se ne mora proveravati ukoliko se automobil koristi u normalnim uslovima. Ukoliko vozilo koristite u otežanim uslovima, ulje automatskog menjača treba da zamenite kod ovlašćenog HYUNDAI servisera u skladu sa planom održavanja.

**✿ NAPOMENA**

Neupotrebljavano ulje za auto-matski menjač bi trebalo da bude crvene boje. Kako vozilo budete više koristili, ulje će postajati tamnija. Ovo je normalna pojava i ne bi trebalo da menjate ulje za automatski menjač na osnovu promene boje



### MERE PREDOSTROŽNOSTI

*Korišćenje neodgovarajućih ulja za menjač može dovesti do kvara menjača i prestanka njegovog rada. Koristite samo preporučeno ulje za automatski menjač. (Pogledajte "Preporučena ulja i količine" u poglavlju 8.)*

#### Creva i vodovi kočionog sistema

Vizuelno proverite da li su creva i vodovi dobro nameštene, da nisu poabana, naprsle, deformisane i da nema curenja. Odmah zamenite poabane ili oštećene delove.

#### Tečnost za kočnice

Proverite nivo tečnosti za kočnice u rezervoaru. Nivo treba da bude između oznake "MIN" (minimalno) i "MAX" (maksimalno) koje se nalaze na zidu rezervoara. Koristite samo tečnost za hidraulične kočnice u skladu sa spec. DOT 3 ili DOT 4

#### Kočione pločice, kočiona klešta i diskovi

Proverite pločice da nema preteranog abanja, diskove isto, i kočiona klešta da tečnost negde ne curi. Više informacija o proveravanju pločica ili ograničenjima habanja možete naći na Hyundai internet sajtu.

<http://brakemanual.hmc.co.kr>

#### Vijci sistema oslanjanja

Proverite sistem vešanja, proverite da nije labav ili oštećen neki od delova sistema oslanjanja. Ponovo pritegnite vijke do propisanog momenta pritezanja

#### Parkirna kočnica

Proverite sistem parkirne kočnice, ključujući ručicu ručne kočnice i čeličnu pletenicu (sajlu).

#### Glava upravljača, spone, manžetne i kugla ramena

Zaustavite vozilo, isključite motor i proverite da upravljač nema suviše veliki slobodan hod. Proverite da spone nisu savijene ili oštećene. Proverite da manžetne i kugla ramena nisu poahabani, naprsli ili oštećeni. Zamenite svaki oštećeni deo..

#### Pogonska vratila i manžetne

Proverite pogonska vratila, manžetne i kleme da nemaju naprslina, da nisu pohabani ili oštećeni. Zamenite svaki oštećeni deo i, ako je potrebno, dodajte mazivo (mast).

#### Uređaj za klimatizaciju / (ako je ugrađen)

Proverite da na cevima i spojevima nema curenja ili oštećenja

### ULJE MOTORA

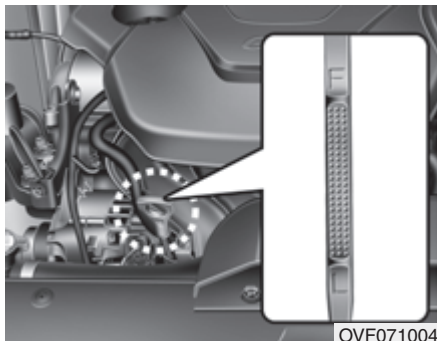

OVF071004

#### Provera nivoa ulja motora

1. Vozilo da je parkirano na ravnoj podlozi.
2. Startujte motor i pustite ga da radi dok ne dostigne radnu temperaturu.
3. Ugasite motor i sačekajte nekoliko minuta (otprilike 5 minuta) da bi se ulje vratilo u karter motora.
4. Izvadite merač ulja, obrišite, i ponovo ubacite do kraja.
5. Izvadite merač ponovo i pogledajte koji je najviši nivo prikazan. Nivo ulja motora bi trebao da bude između gornje ("F" Full- visok ) i donje ("L" Low nizak ) oznake.

#### **MERE PREDOSTROŽSTI**

*Pazite da vam se ulje motora ne prospe u odeljak motora, u toku dosipanja ili zamene . Ukoliko se to dogodi, odmah obrišite.*

#### **MERE**

**PREDOSTROŽNOSTI - Dizel motor**  
*Previše motornog ulja u dizel mo-toru može uzrokovati težak rad mo-tora zbog pojave efekta penuša-nja. To može izazvati oštećenja motora praćena naglim trzajima motora, bukom i ispuštanjem belog dima*

**UPOZORENJE** Crevo hladnjaka  
**Budite vrlo pažljivi da ne dodirnete crevo hladnjaka kada proveravate ulje u motoru jer je vruće i može da vas ipeče.**

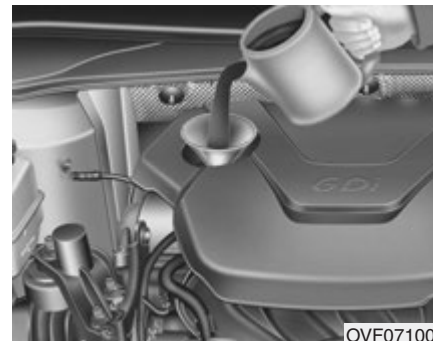

OVF071005

Ako je nivo ulja blizu ili ispod oznake "L", dodajte ulje do oznake "F".

#### Nemojte da prepunite

Koristite levak da se ulje ne bi prosipalo na delove motora

Koristite samo preporučeno ulje za motor. (Pogledajte "Preporučena ulja i količine" u odeljku 8.)

Zamena ulja i filtera ulja motora  
Neka vam zamenu ulja motora i filtera izvrši ovlašćeni HYUNDAI serviser prema planu održavanja sa početka ovog poglavlja.



### UPOZORENJE

Korišćeno motorno ulje može da izazove iritaciju ili rak kože ako je duže u kontaktu sa kožom. Korišćeno motorno ulje sadrži hemikalije koje su u laboratorij-skim eksperimentima izazivale rak kod životinja. Operite ruke temeljno sapunom i toplom vodom što je pre moguće nakon kontakta sa korišćenim uljem.

## RASHLADNA TEČNOST MOTORA

Zatvoreni sistem za hlađenje pod pritiskom ima rezervoar za antifriz. Sistem je napunjen u fabrici.

Proveravajte antifriz zaštitu (tačku zamrzavanja) rashladne tečnosti i nivo koncentracije rashladne tečnosti najmanje jedanput godišnje, na početku zimske sezone i pred putovanje u hladnije krajeve.

## Provera nivoa rashladne tečnosti motora



### UPOZRENJE - Skidanje poklopca hladnjaka



- Nikada nemojte skidati poklopac hladnjaka dok motor radi ili dok je motor

vruć. To bi moglo oštetiti sistem za hlađenje motora i motor, i moglo bi da dovede to teških povreda usled naglog izbijanja vrele tečnosti za hlađenje. Ugasite motor i sačekajte dok se ohladi. Budite izuzetno pažljivi prilikom skidanja poklopca hladnjaka. Obmotajte debeo peškir oko njega i polako ga okrenite u smeru suprotnom od smera kretanja kazaljke na časovniku dok se poklopac ne otkoči. Odmaknite se od auta dok para izlazi iz sistema za hlađenje. Kada budete sigurni da je sav pritisak oslobođen, pritisnite nadole poklopac hladnjaka, koristeći debeo peškir, i nastaviteda ga odvrćete dok ga ne skinete

(Nastavlja se)

## (Nastavak)

- Čak i kada je motor ugašen, nemojte skidati poklopac hladnjaka ili izvlačiti otvarač za ceđenje rashladne tečnosti dok je motor vruć. Vrela rashladna tečnost i tada može izbiti pod pritiskom iz hladnjaka i naneti teške telesne povrede



## UPOZRENJE



Elektro motor (ventilator) reguliše temperaturu rashladne tečnosti motora, pritisak u sistemu za hlađenje, i brzinu vozila. Ventilator ponekad može raditi i kada je motor ugašen. Budite obazrivi ukoliko obavljate bilo kakve popravke u polju rada lopatica ventilatora, da vas ne bi povredile. Kada se temperatura rashladne tečnosti motora snizi, ventilator će se automatski isključiti. Ovo je normalna pojava

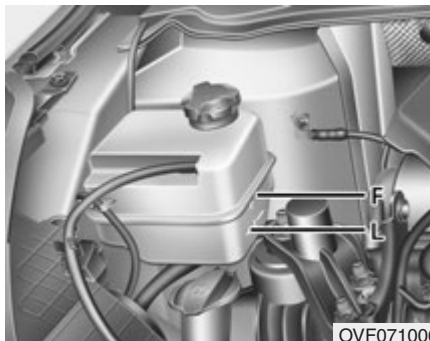

OVF071006

Proverite stanje i spojeve svih creva sistema za hlađenje i sistema za grejanje. Zamenite sva nabrekla i pohabana creva. Tečnost za hlađenje bi trebalo da bude napunjena do nivoa između oznaka F (pun) i L (nizak) koje se nalaze na strani rezervoara za rashladnu tečnost kada je motor ohlađen. Ako je nivo rashladne tečnosti nizak, dopite preporučenu rashladnu tečnost da se obezbedi zaštita od zamrzavanja i korozije. Dospite tečnost do nivoa F, ali nemojte da prepunite. Ako se desi da je potrebno češće dosipanje tečnosti za hlađenje, obratite se HYUNDAI ovlašćenom serviseru da vam pregleda sistem za hlađenje

## Preporučene tečnosti za hlađenje motora

- Prilikom dosipanja rashladne tečnosti koristite samo mekanu (demineralizovanu) vodu ili mekanu
- U motor Vašeg vozila su ugradjeni i delovi napravljeni od aluminijuma koji moraju biti zaštićeni rashladnom tečnošću na bazi etilen glikola da bi se sprečilo njihovo zamrzavanje i korozija.
- **NEMOJTE KORISTITI** rashladne tečnosti na bazi alkohola ili metanola i nemojte ih mešati sa preporučenom tečnošću za hlađenje.
- Nemojte koristiti rastvor koji sadrži više od 60% antifrizu ili manje od 35% antifrizu, koji bi umanjio efektivnost rashladne tečnosti. Za tačke zamrzavanja u zavisnosti od procentualnog učešća antifrizu u rashladnoj tečnosti motora videti tabelu

Temperatura vazduha	Procentualna zastupljenost (zapremina)	
	Antifriz	Voda
-15°C (5°F)	35	65
-25°C (-13°F)	40	60
-35°C (-31°F)	50	50
-45°C (-49°F)	60	40



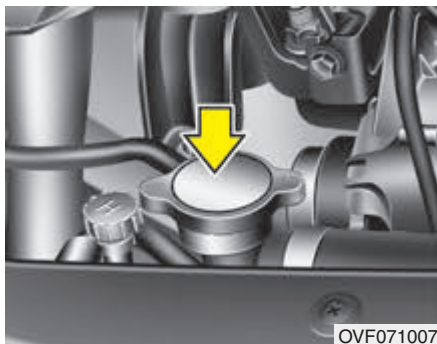

OVF071007

Zamena tečnosti za hlađenje motora. Neka Vam tečnost za hlađenje motora menja ovlašćeni HYUNDAI serviser prema planu održavanja sa početka ovog poglavlja.

### **MERE PREDOSTROŽNOSTI**

*Obmotajte debeo komad tkanine oko otvora hladnjaka pre nego što počnete da dosipate rashladnu tečnost da biste sprečili tečnost za hlađenje da se prelije na delove motora, kao npr. na alternator*

### **UPOZORENJE - Poklopac hladnjaka**



Nemojte skidati poklopac hladnjaka kada su motor i hladnjak vrući. Ključala, vrela tečnost za hlađenje može izbiti pod pritiskom i izazvati teške telesne povrede.

### **UPOZORENJE - Rashladna tečnost motora**

- Nemojte sipati rashladnu tečnost motor u rezervoar tečnosti za pranje vetrobranskog stakla.
- Rashladna tečnost motora može umanjiti vidljivost ako se sipa na vetrobransko staklo a ovo da izazove gubitak kontrole nad vozilom ili oštećenje boje i delova opreme na vozilu

### TEČNOST KOČNICA/KVAČILA

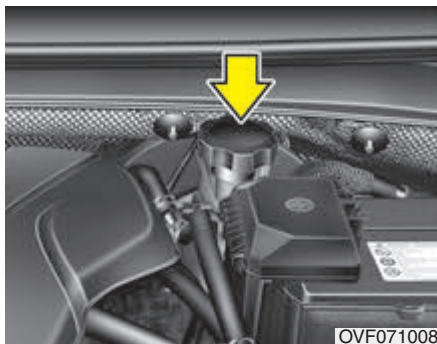

Provera nivoa tečnosti za kočnice i kvačilo

Nivo tečnosti treba da bude između oznaka MAX (maksimalno) i MIN (minimalno) sa strane rezervoara.

Pre skidanja poklopca rezervoara i dosipanja tečnosti za kočnice/kvačilo u njega, temeljno očistite prostor oko otvora rezervoara od ostataka ove tečnosti. Ako je nivo tečnosti nizak, dodajte tečnost do oznake MAX (maksimalno). Nivo tečnosti u rezervoaru će opadati kako budete koristili vozilo. Ovo je normalna pojava koja nastaje zbog trošenja pločica kočnica ili diskova kvačila. Ako je nivo tečnosti za kočnice/ kvačilo izuzetno nizak, neka Vam ovlašćeni HYUNDAI serviser pregleda kočioni sistem. Koristite samo preporučenu tečnost za kočnice/ kvačilo. (Pogledajte “Preporučena maziva i kapaciteti” u poglavlju 8.)

Nikada nemojte mešati različite tipove tečnosti za kočnice i kvačilo

**⚠ UPOZORENJE - Gubitak tečnosti za kočnice**

Ako kočioni sistem zahteva često dodavanje tečnosti za kočnice, potrebno je da vam vozilo pregleda ovlašćeni HYUNDAI serviser

**⚠ UPOZORENJE – Tečnost za kočnice/kvačilo**

Kada menjate ili dodajete tečnost za kočnice/kvačilo, radite to pažljivo. Pazite da ova tečnost ne dođe u kontakt sa Vašim očima. Ukoliko vam se to dogodi, odmah isperite oči velikom količinom čiste vode. Što pre posetite lekara radi pregleda

**⚠ MERE PREDOSTROŽNOSTI**

Pazite da tečnost za kočnice/kvačilo ne dođe u kontakt sa obojenim delovima vozila, jer ih može oštetiti. Tečnost za kočnice/kvačilo koja je duže vreme bila izložena uticaju vazduha nikako ne ti trebalo koristiti zbog smanjenog kvaliteta. Trebalo bi je ukloniti prema propisima za uklanjanje materija štetnih po okolinu. Nemojte sipati pogrešnu vrstu tečnosti u rezervoar za tečnost za kočnice. Nekoliko kapi mineralnog ulja koje dospe u sistem za kočnice/kvačilo može da dovede do oštećenja delova ovog sistema

## TEČNOST VETROBRANSKOG STAKLA

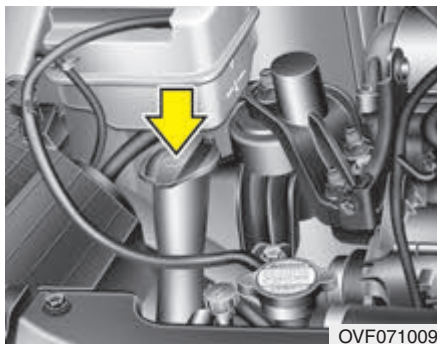

Provera nivoa tečnosti za pranje stakla vetrobrana

Proverite nivo tečnosti u rezervoaru za tečnost za pranje vetrobranskog stakla i dodajte je ako je potrebno. Ukoliko  indikator na instrument tabli svetli dodajte tečnost za vetrobransko staklo. Ako nemate tečnost za pranje vetrobranskog stakla pri ruci, možete upotrebiti običnu vodu. Koristite tečnost za pranje vetrobranskog stakla koja se ne može zalediti u hladnijim vremenskim uslovima, da ne bi došlo do zamrzavanja sistema

**⚠ UPOZORENJE** Rashladna Tečnost motora

- Nemojte sipati rashladnu tečnost motora ili antifriz u rezervoar tečnosti za pranje vetrobranskog stakla.
- Rashladna tečnost motora može umanjiti vidljivost ako se poprskala po vetrobranskom staklu i može dovesti do gubitka kontrole nad vozilom, kao i do oštećenja boje i drugih delova vozila.
- Tečnost za pranje vetrobranskog stakla sadrži izvesnu količinu alkohola i može biti zapaljiva pod izvesnim okolnostima. Pazite da varnice ili otvoren plamen ne dođu u kontakt sa ovom tečnošću ili njenim rezervoarom. To bi moglo prouzrokovati štetu na vozilu ili povrede putnika.
- Tečnost za pranje vetrobranskog stakla je otrovna za ljude i životinje. Nemojte je piti i izbegavajte svaki kontakt sa ovom tečnošću, jer bi to moglo prouzrokovati teške povrede i smrt.



### FILTER ZA GORIVO (ZA DIZEL MOTOR)

Uklanjanje vode iz filtera za gorivo  
Filter za gorivo kod dizel motora igra važnu ulogu u razdvajanju vode od goriva i sakupljanju vode u njegovom dnu. Ako se voda nakupila u filteru za gorivo, upozoravajuće svetlo će se upaliti kada se kontakt brava prebaci u položaj ON. Ako se svetlo upozorenja uključi, odvezite svoj auto kod HYUNDAI ovlašćenog servisera da vam izvuče vodu iz filtera i proveri ceo sistem.



### MERE PREDOSTROŽNOSTI

*Ako se voda koja se nakupi u filteru za gorivo ne isprazni kada je to potrebno, ona može oštetiti sistem napajanja gorivom i druge važnije delove vozila svojim izlivanjem iz filtera za gorivo.*

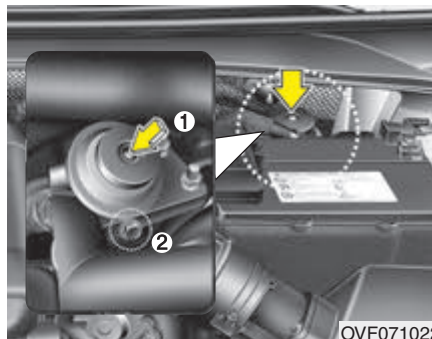

OVF071022

### Izbacivanje vazduha iz filtera za gorivo

Ako ste vozili do momenta kada je nestalo goriva ili ako ste zamenili filter za gorivo, morate izbaciti vazduh iz sistema za napajanje motora gorivom jer može otežati startovanje motora

1. Pumpajte gore-dole (1), oko 50 puta, dok pumpa ne bude tvrda.
2. Vazduh ćete osloboditi iz filtera za gorivo kada skinete poklopac priključka za izvlačenje vazduha na filteru za gorivo, korišćenjem krstastog odvijača (2)
3. Pumpajte gore-dole (1), oko 15 puta,
4. Oslobodite vazduh, skidanjem poklopca priključka za izvlačenje goriva koristeći krstasti odvijač (2) i vratite poklopac.
5. Pumpajte gore-dole (1), oko 5 puta,

### \* NAPOMENA

- Upotrebite krpu kada izbacujete vazduh iz sistema da gorivo ne bi prskalo unakolo.
- Očistite ostatke goriva oko filtera za gorivo ili pumpe za ubrizgavanje pre nego što startujete motor kako bi sprečili eventualno izbijanje požara.
- Na kraju, proverite svaki deo da vidite da li negde gorivo curi.

## PREČIŠĆIVAČ VAZDUHA

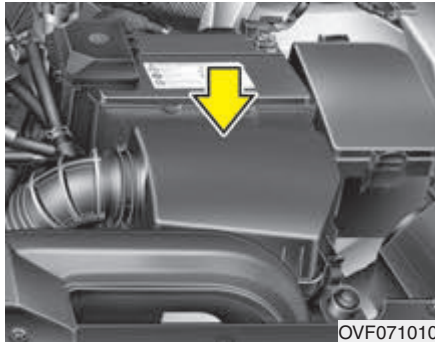

**Zamena filtera**  
Prilikom provere filtera, filter možete očistiti koristeći kompresor.

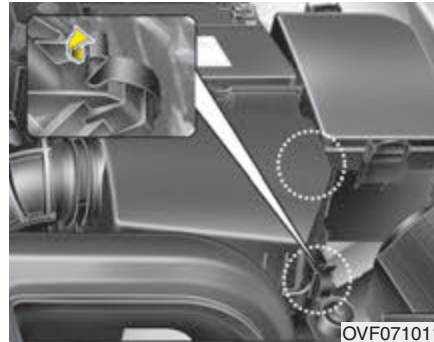

**1. Otpustite držače poklopca filtera za vazduh i skinite poklopac**

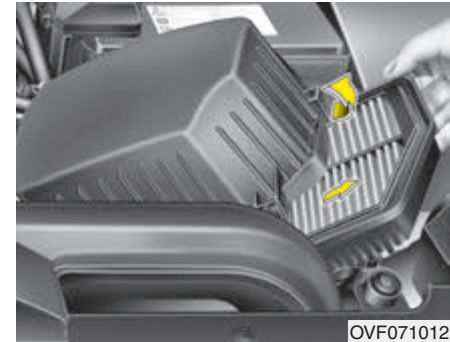

**2. Obrišite unutrašnjost .**  
**3. Zamenite filter.**  
**4. Vratite poklopac na mesto i učvrstite ga. Pritegnite držače.**

*Zamenu filtera obavite u skladu sa planom održavanja. Ako vozilo koristite u ekstremno prašnjavim ili peskom pokrivenim oblastima, menjajte filter za vazduh češće (kako je objašnjeno u "Planu održavanja u otežanim uslovima upotrebe (eksploatacije)" u ovom poglavlju).*



### **MERE PREDOSTROŽNOSTI**

- *Nemojte voziti automobil ako je iz njega izvađen filter za vazduh; ovo će izazvati veliko abanje motora.*
- *Kada vadite filter za vazduh, pazite da prašina i krupnije nečistoće ne dospeju do usisnika vazduha jer to može izazvati oštećenja.*
- *Koristite originalne HYUNDAI delove. Korišćenje neoriginalnih delova može oštetiti davač za protok vazduha ili turbo kompresor ili motor.*

## FILTER ZA VAZDUH UREĐAJA ZA KLIMATIZACIJU

(ako je vozilo opremljeno)

### Provera filtera

Zamenu filtera obavite u skladu sa Planom održavanja.

Ako vozilo koristite u ekstremno prašnjavim ili peskom pokrivenim oblastima, menjajte filter za vazduh češće (kako je objašnjeno u "Planu održavanja u oštrim uslovima upotrebe" u ovom poglavlju).

Ukoliko se sami odlučite da zamenite filter vazduha, pratite postupak zamene filter u nastavku da ne biste oštetili ostale komponente.

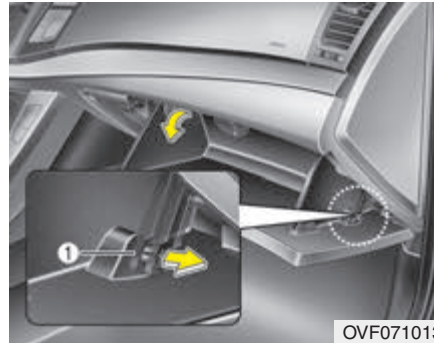

OVF071013

### Zamena filtera za vazduh kabine

1. Otvorite kasetu za sitnice; demontirajte osigurače sa strane

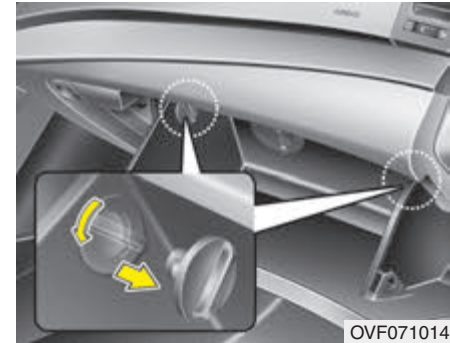

OVF071014

2. Olabavite vijke sa obe strane obrtanjem u smeru suprotnom od kretanja kazaljki na časovniku.

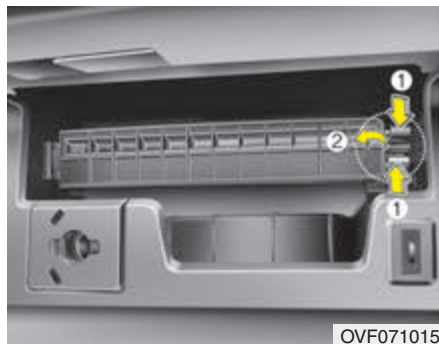

3. Izvadite kućište filtera pritiskom na reze koje se nalaze sa obe strane kućišta.

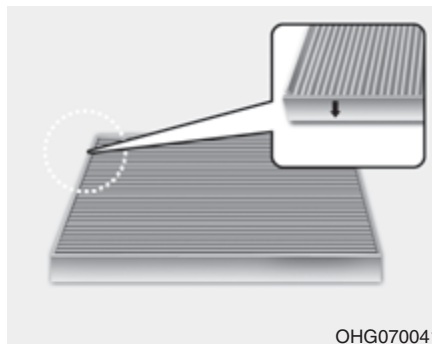

4. Zamenite filter.  
5. Vratite sve obrnutim redosledom

### \* NAPOMENA

Kada menjate filter za vazduh uređaja za klimatizaciju, postavite ga pravilno. U suprotnom, sistem može praviti buku, i efikasnost će biti umanjena.



## METLICE BRISAČA

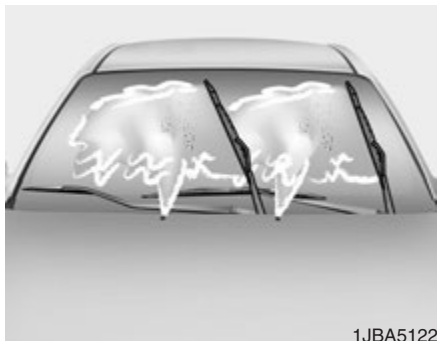

1JBA5122

### Provera metlica brisača

#### \* NAPOMENA

Komercijalni topli voskovi koji se koriste kod pranja automobila u auto-matizovanim perionicama su poznati po tome što se posle njihovog nanošenja vetrobransko staklo vrlo teško čisti

Ako se vetrobransko staklo ili metlice brisača zaprljaju stranom materijom smanjuje se efektivnost brisača vetrobranskog stakla. Ta prljavština su obično zalepljeni insekti, sokovi iz drveta i ostaci toplog voska iz nekih perionica automobila. Ako metlice brisača ne brišu dobro, operite i vetrobransko staklo i metlice brisača dobrim sredstvom za pranje ili blagim deterđentom i dobro isperite čistom vodom.

#### MERE PREDOSTROŽNOSTI

*Da ne dođe do oštećenja metlica brisača, nemojte koristiti benzin, kerozin, razređivač ili druge rastvarače na njima ili u njihovoj blizini*

### Zamena metlica brisača

Kada metlice brisača prestanu dobro da čiste, verovatno su pohabane ili napukle i potrebno ih je zameniti

#### MERE PREDOSTROŽNOSTI

*Da ne bi ste oštetili ručice brisača ili druge komponente, nemojte pokušavati da ih pomerate ručno*

#### MERE PREDOSTROŽNOSTI

*Korišćenjem metlica brisača koje nisu originalne možete oštetiti brisače i izazvati kvar sistema*



Metlica brisača stakla prednjeg vetrobrana

1. Podignite ručicu metlice brisača na gore;

### NAPOMENA

Pazite prilikom vraćanja brisača, da on ne padne na vetrobransko stak-lo, jer se staklo može ogrebat i napući.

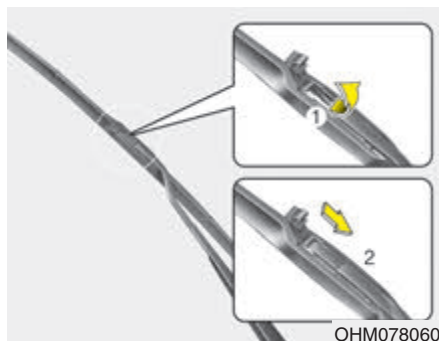

2. Podignite držač metlice brisača na gore, i povucite metlicu brisača na dole



3. Postavite novu metlicu brisača.

4. Vratite brisač na mesto; budite pažljivi.

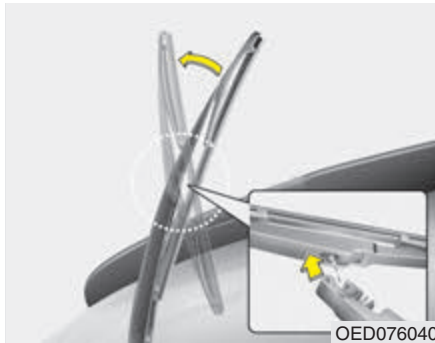

Metlica brisača zadnjeg stakla vetrobrana

1. Podignite ručicu brisača kako biste izvadili metlicu brisača

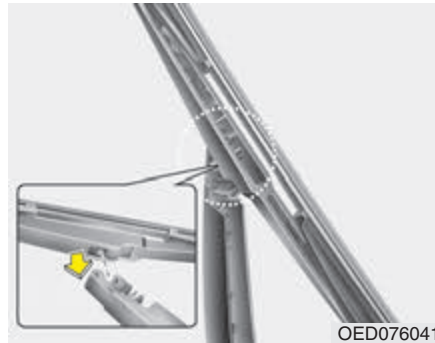

2. Postavite novu metlicu brisača tako što ćete ubaciti središnji deo u njeno ležište na ručici brisača dok ne čujete "klik" koji označava da je metlica "legla" na mesto.
3. Laganim povlačenjem metlice brisača proverite da li je čvrsto "legla" na svoje mesto u ručici brisača.

Da bi ste sprečili oštećenja metlice brisača ili drugih delova brisača, obratite se ovlašćenom HYUNDAI serviseru da vam promeni metlice brisača.

### BATERIJA

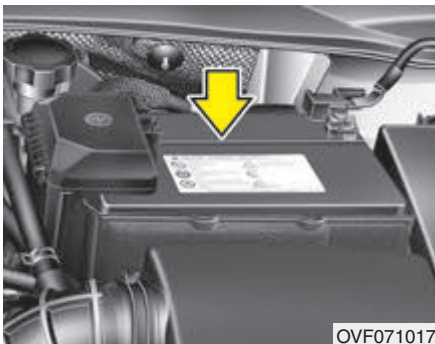

OVF071017

#### Za dobar rad baterije

- Neka bude čvrsto pričvršćena na svom mestu.
- Održavajte gornji deo baterije čistim i suvim.
- Održavajte polove (tzv. kleme) i spojeve čistim, čvrsto zategnutim i prekrivene mašću za kleme baterije.
- Odmah isperite sav prosuti elektrolit sa baterije rastvorom vode i sode bikarbone.
- Ako vozilo ne nameravate da koristite duže vreme, otkaçite kablove sa polova baterije (sa klema).



**UPOZORENJE**-Opanosti od bateije



Uvek pažljivo pročitajte uputstvo kada rukujete sa baterijom.



Ne prilazite bateriji sa zapaljenom cigaretom ili bilo kojim drugim otvorenim plamenom koji može izazvati varničenje .



Vodonik, koji je vrlo zapaljiv gas, i nalazi se u ćelijama baterije i može da eksplodira ukoliko je izložen otvorenom plamenu.



Bateriju čuvajte van domašaja dece jer sadrži visoko korozivnu SUMPORNU KISELINU. Pazite da vam kiselina iz baterije ne dođe u kontakt sa očima, odočom ili bojom na vozilu.

(Nastavlja se)

(Nastavak )



Ako neki elektrolit dospe u vaše oči, ispirajte ih čistom vodom najmanje 15 minuta i zatražite hitnu medicinsku pomoć. Ako vam neki elektrolit dospe na kožu, temeljno isperite mesto kontakta. Ako osetite bol ili pečenje zatražite hitnu medicinsku pomoć.



Nosite zaštitu za oči kada punite bateriju. Uvek provetravajte prostoriju u kojoj to radite.



Nepropisno skladištena baterija može predstavljati opasnost po životnu sredinu i zdravlje ljudi. Baterija se mora ukloniti u skladu sa važećim zakonskim propisima o uklanjanju otpada štetnog po životnu sredinu vaše zemlje.. Baterija sadrži olovo. Bateriju ne bacajte nakon upotrebe. Molimo vas da bateriju nakon upotrebe vratite ovlašćenom HYUNDAI dileru na recikliranje.

(Nastavlja se).

(nastavak)



Kada podižete bateriju sa plastičnim kućištem, prejak pritisak na nju može prouzrokovati curenje kiseline i povredu. Uvek podižite bateriju sa oblogom baterije istovremeno ili držeći rukama suprotne krajeve kućišta.

- Nikada ne pokušavajte da punite bateriju ako su kablovi baterije privezani.
- Sistem električnog paljenja radi pod visokim naponom. Nikada ne radite pko ovih komponenti dok motor radi ili je kontakt brava u položaju "ON".
- Ne pridržavanje gore navedenih upozorenja može dovesti do teških telesnih povreda i smrti



### **MERE PREDOSTROŽNOSTI**

*Ukoliko koristite nbateriju za napajanje uređaja koji nisu odobreni, možete izazvati prevremeno pražnjenje baterije. Nemojte koristiti zabranjene uređaje.*

### **Punjenje baterije**

Vaše vozilo ima bateriju na bazi kalcijuma koja ne zahteva održavanje.

- Ako se baterija isprazni za kratak vremenski period (npr. zbog svetala ili unutrašnjih svetala koja su ostala upaljena dok vozilo nije bilo u upotrebi), napunite ga sporim punjenjem u trajanju od 10 časova.
- Ako se baterija postepeno praznila, zbog velikih električnih opterećenja tokom korišćenja vozila, puniti je na 20-30 A tokom 2 časa



### **UPOZORENJE – Punjenje baterije**

Kada puniti bateriju, pridržavajte se sledećih mera predostrožnosti:

- Baterija mora biti izvađena iz vozila i smeštena u prostor sa dobrom ventilacijom.
- Nemojte prilaziti sa zapaljenim cigaretama, varnicama i vatrom blizu baterije.
- Posmatrajte bateriju tokom punjenja, i prekinite ili smanjite struju napajanja ako ćelije počnu da puštaju gas (da kuvaju) ili ako temperatura elektrolita ili neke ćelije pređe 49°C (120°F).
- Koristite zaštitu za oči kada vršite proveru baterije tokom njenog punjenja.

### (Nastavak)

- Isključite punjač za bateriju sledećim redosledom.

1. Isključite glavni prekidač punjača.
2. Otključite štipaljku sa negativnog pola baterije.
3. Otključite štipaljku sa pozitivnog pola baterije

Uređaji koji se ponovo postavljaju na početni položaj (tzv. resetuju se) Uređaji sa liste dole se moraju ponovo postaviti na početni položaj (tzv. resetovati) nakon što je baterija ponovo napunjena ili nakon što je bila isključena.

- Sunčani krov (vidi odeljak 4)
- Putni računar (vidi odeljak 4)
- Sistem uređaja za klimatizaciju (vidi odeljak 4)
- Časovnik (vidi odeljak 4)
- Audio sistem (vidi odeljak 4)
- Automatsko spuštanje i podizanje prozora (vidi odeljak 4)

## PNEUMATICI I TOČKOVI

### Briga o gumama

Za pravilno održavanje, sigurnost i maksimalnu ekonomičnu potrošnju goriva, morate uvek održavati preporučene vrednosti pritiska vazduha u pneumaticima i opterećujte vozilo u okviru doz-voljenih granica.

Preporučeni pritisci za hladne pneumatike  
 Proveru pritiska u svim pneumaticima (uključujući i rezervni) treba proveravati kada su ovi hladni. Izraz “hladne gume” znači da vozilo nije voženo najmanje tri časa ili je za to vreme voženo najviše 1,6 km

Pritiske u gumama treba održavati prema preporučenim vrednostima kako bi upravljanje bilo najlakše, a abanje najmanje. Za preporučene vrednosti pritiska u gumama, pogledajte “Pneumatici i točkovi” u poglavlju 8.

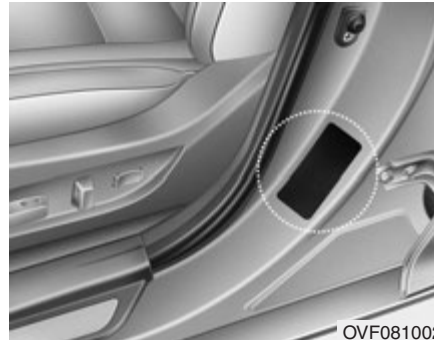

Svi podaci (veliĉine i pritisci) se mogu naći na etiketi prilepljenoj na vozilu.

**⚠ UPOZORENJE – Suviše nizak pritisak u pneumaticima**

Suviše nizak pritisak u pneumaticima (70 kPa; 0.7 bar ili više) moţe da dovede do prekomernog zagrevanja guma, a ovo da izazove pucanje, raspadanje gazeće površine i druge kvarove. Ovakva oštećenja bi mogla da dovedu do gubitka kontrole nad vozilom, teških telesnih povreda i smrti. Ovaj rizik je mnogo veći ukoliko je spoljašnja temperatura vazduha veća i kada vozite duţi vremenski period velikom brzinom

### MERE PREDOSTROŽNOSTI

Suviše niski pritisci takođe izazivaju prekomerno abanje, lošu upravljivost vozilom i veću potrošnju goriva. Takođe, može doći i do deformacije pneumatika. Pritisak u gumama da bude na preporučenim vrednostima. Ako gume zahtevaju često dopumpavanje vazduha, neka ih pregleda HYUNDAI ovlašćeni serviser.

- Previsoki pritisci u gumama uzrokuju osećaj teške upravljivosti vozilom, pojačano habanje sredine gazeće površine i povećan rizik od oštećenja na putu (udarne rupe, otpadci i dr.).

### MERE PREDOSTROŽNOSTI

- Normalno je da zagrejane gume pokazuju veće vrednosti pritisaka vazduha u njima od onih preporučenih za hladne, za 28 do 41 kPa (0.2 do 0.4 bar). Nemojte ispuštati vazduh iz zagrejanih guma da bi ste podesili vrednosti pritisaka jer će u tom slučaju gume imati suviše nizak pritisak vazduha kada se ohlade.
- Obavezno vratite poklopce ventila za vazduh. Bez poklopaca na ventilima, prljavština ili vlaga mogu ući u ventil i izazvati curenje vazduha. Ako ste izgubili poklopce za ventile, postavite nove što je pre moguće.

### UPOZRENJE -Pritisci u pneumaticima

Previsoki ili preniski pritisci u gumama smanjuju vek trajanja ovih, loše utiču na upravljivost, povećavaju iznenadne otkaze. Ovo može da izazove gubitak kontrole nad vozilom i zadobijanje eventualnih povreda.

### MERE PREDOSTROŽNOSTI – Pritisci u pneumaticima

Uvek se pridržavajte sledećeg:

- Proveravajte pritiske u gumama kada su gume hladne (kada je vozilo parkirano najmanje tri časa ili nije bilo voženo više od 1.6 km (1 milja) od stratovanja).
- Proveravajte pritisak u pneumaticima rezervnog točka svaki put kada proveravate pritiske u ostalim gumama.
- Nikada nemojte preopterećivati svoje vozilo. Pazite da ne preopterećujete prtljažnik koji se montira na krov vozila, ako ga Vaše vozilo ima.
- Pohabane, stare gume mogu izazvati saobraćajne nezgode. Ako su gazeće površine guma suviše pohabane ili ako su oštećene, zamenite ih što je pre moguće.



### Provera pritiska u pneumaticima

Proveravajte pneumatike na svom vozilu jedan put mesečno ili češće. Takođe, proveravajte i pritisak u pneumatiku rezervnog točka. Kako da izvršite proveru Koristite kvalitetan aparat za merenje pritiska u gumama. Ne možete znati da li su pritisci u gumama na propisanom nivou tako što ćete samo gledati u njih. Radijalne gume mogu izgledati kao da su dobro napumpane i ako to u stvari nisu. Proveravajte pritiske u gumama kada su gume hladne. Izraz "Hladne gume" znači da Vaše vozilo nije bilo voženo najmanje tri časa ili više od 1.6 km od kada je startovano

Skinite poklopac sa ventila na gumi. Pritisnite merač pritiska (manometar) čvrsto na ventil. Izvršite očitavanje. Ako se pritisak izmeren na hladnim pneumaticima poklapa sa preporučenim, nikakvo dalje podešavanje nije potrebno. Ako je izmereni pritisak niži od preporučenog, dodajte vazduh. Ako ste dopumpali suviše vazduha, oslobodite višak vazduha pritiskom na iglu ventila, koja se nalazi u sredini ventila (metalne cevčice). Ponovo proverite pritisak pomoću manometra. Obavezno vratite poklopce ventila na njihovo mesto. Oni služe da spreče ispuštanje vazduha iz pneumatika tako što ne dozvoljavaju da u ventile uđe prljavština ili vlaga.



### UPOZORENJE

- Često proveravajte da li su gume dobro napumpane i da li na njima ima znakova istrošenosti i oštećenja. Uvek koristite aparat za merenje pritiska (manometar).
- Gume koje nisu dovoljno ili su previše napumpane se nejednako habaju. Ovo može da izazove lošije upravljanje, gubitak kontrole nad vozilom, iznenadno pucanje, nezgodu i smrt. Preporučeni pritisci za hladne gume se mogu naći u ovom priručniku i na etiketi vozil na centralnom B stubu na strani vozača.
- Zamenite gume koje su istrošene, na kojima se vide znaci nejednakog habanja i oštećenja. One mogu da budu uzrok nesreća.
- Uvek proveravajte pritisak u pneumatiku rezervnog točka. HYUNDAI preporučuje da rezervni pneumatik proveravate svaki put kada proveravate pritiske u ostalim gumama.

Rotacija guma (menjanje njihovog međusobnog položaja) Da bi habanje guma bilo ujednačeno, preporučljivo je da se njihov međusobni položaj menja na svakih pređenih 12,000 km ili češće, ako se znaci nejednakog habanja pojave. U toku procesa rotacije točkova, proverite da li su svi dobro izbalansirani. Kada vršite rotaciju guma, proverite da li se na njima vide znaci nejednakog habanja ili oštećenja. Nepravilno habanje je najčešće pokazatelj nepravilnog pritiska, razdešenog sistema oslanjanja, nebalansiranih točkova, naglog kočenja ili naglog skretanja u krivinama. Da li na gazećim površinama ili sa strane guma ima ispupčenja (klobuka) ili neravnina. Ako ih primetite, obavezno zamenite tu gumu. Zamenite gumu ako se na njoj vidi tkanina. Posle rotacije, obavezno podesite pritiske u svim gumama a prema preporučenim vrednostima. Proverite da li su vijci na točkovima dobro zategnuti. Pogledajte "Pneumatici i točkovi" u poglavlju 8.

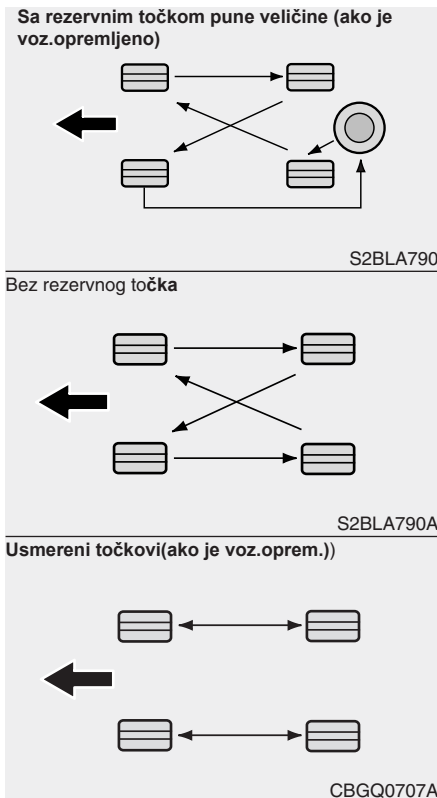

*Diskove kočnica bi trebalo proveriti (da li su istrošeni) svaki put kada se vrši rotacija pneumatika*

### ✿ NAPOMENA

Rotirajte radijalne gume koje imaju asimetrične ureze na gazećim površinama samo od napred ka nazad i obratno, a ne sa leva na desno.

### ⚠ UPOZORENJE

- Nemojte koristiti kompaktni rezervni pneumatik u rotaciji.
- Nemojte mešati pneumatike različitih tipova i konstrukcija. Ovo bi moglo da bude uzrok teškog upravljanja vozilom, da dovede do nezgode, teške povrede, smrti i oštećenja imovine.

### Geometrija sistema oslanjanja

Geometrija sistema oslanjanja (žarg. reglaža trapa) i balansiranje svih točkova su izvršeni u fabrici tako da daju najbolje performanse vozivosti i veka trajanja. U slučaju da primetite habanje pneumatika koje nije uobičajeno, ili vozilo vučena jednu stranu u vožnji na pravcu; dajte da geometriju sistema oslanjanja podesi ovlašćeni HYUNDAI servis. Ukoliko osetite vibracije pri vožnji po ravnom, pravom kolovozu, trebalo bi izvršiti balansiranje točkova

#### **⚠ MERE PREDOSTROŽNOSTI**

*Neodgovarajući alat za balansiranje guma može oštetiti aluminijumske felge na točkovima vašeg vozila. Koristite samo odgovarajući alat za balansiranje guma*

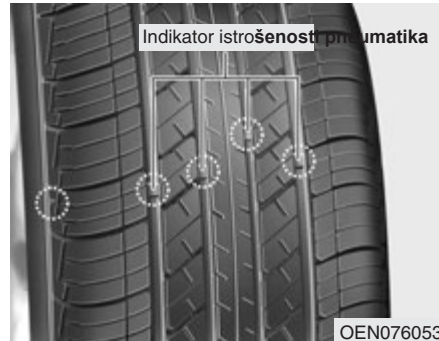

Zamena pneumatika

Ako je pneumatik pohabao ravnomerno, indikator istrošenosti će se pojaviti kao debela traka preko ureza na gazećoj površini. To pokazuje da je ostatak gazećeg sloja debeo samo 1.6 mm (1/16 inča). Zamenite pneumatik kada se ovo desi. Nemojte čekati da se traka, koja pokazuje istrošenost, pojavi u celosti pre nego zamenite pneumatik

#### **⚠ UPOZORENJE – Zamena pneumatika**

Da bi ste smanjili rizik od teških povreda u saobraćajnim nezgodama, prouzrokovanim lošim pneumaticima ili gubitkom kontrole nad vozilom:

- Zamenite pneumatike koji su istrošeni, na kojima se vide znaci neujednačenog habanja ili koji su oštećeni. Istrošeni pneumatici mogu da dovedu do gubitka mogućnosti kočenja, upravljivosti vozilom i vučna sila je veoma smanjena.
- Nemojte voziti ako su pritisci u pneumaticima suviše niski ili suviše visoki. To može da izazove nejednako habanje i pucanje.
- Kada vršite zamenu pneumatika, nikada nemojte stavljati pneumatike različitog tipa i konstrukcije na isto vozilo. Ako menjate tip, onda zamenite sve, tako da svi pneumatici na vozilu budu istog tipa, uključujući i rezervnu.

(Nastavlja se)

### (Nastavak)

- Korišćenje pneumatik i točkova drugih veličina, osim onih koje se preporučene, može izazvati neobičan osećaj pri upravljanju kao i lošu kontrolu nad vozilom što može da dovede do saobraćajne nezgode.
- Može se desiti da točkovi, koji ne odgovaraju HYUNDAI specifikacijama, loše stoje na svom mestu i izazovu oštećenje vozila, lošu upravljivost i lošu kontrolu nad vozilom.
- Sistem za sprečavanje blokade točkova pri kočenju (tzv. ABS) radi na osnovu podataka o brzini obrtanja točkova. Veličina pneumatika utiče na brzinu obrtanja točkova. Pri zameni pneumatika, sva 4 bi trebalo da budu iste veličine. Ako nisu ABS ili ESP moglo bi da se dogodi da ne rade dobro (ako je vozilo opremljeno

Zamena pneumatika na kompaktnom rezervnom točku (ako je vozilo opremljeno) Pneumatik ovog točka ima kraći vek trajanja gazeće površine od onog koji je standardne veličine. Zamenite je kada se na njemu pojavi indikator pohabanosti. Zamena bi trebalo da bude iste veličine i dizajna kao i ona koju ste dobili uz vozilo i treba da se postavi na isti pneumatik. Pneumatik pomoćnog rezervnog točka nije dizajniran da bude montiran na naplatak (žarg. felgu) regularne / standardne veličine i naplatak (žarg. felga) pomoćnog rezervnog točka nije dizajniran da na njega bude postavljen pneumatik regularne / standardne veličine.

### Zamena točkova

Ako menjate metalne naplatke iz bilo kog razloga, dobro proverite da li su novi jednaki originalnim u prečniku, širini felge i udaljenosti otvora za vijke od centra točka



### UPOZORENJE

Pneumatik koji nije odgovarajuće veličine može skratiti vek trajanja točka i ležaja, može uticati na kočenje i zaustavljanje, na upravljanje, klirens vozila, na smanjenje ili povećanje razmaka između točka i trupa vozila, na zategnutost lanaca na točku, na kalibraciju brzinomera, na pozicioniranost prednjih farova i visinu branika..

### Sila prianjanja i vučna sila

Vučna sila može biti smanjena ako vozite sa poabanim pneumaticima, koji nisu dobro napumpani ili na klizavim površinama. Pneumatike bi trebalo zameniti kada se na njima pojave indikatori istrošenosti. Da umanjite mogućnost gubitka kontrole nad vozilom, usporite svaki put kad pada kiša, sneg ili ima leda na putu

### Održavanje pneumatika

Pored odgovarajućeg pritiska, pravilna regliran geometrija sistema oslanjanja ( 'trap") pomaže da se umanjuje habanje gazeće površine. Ako primetite da je pneumatik istrošena neravnomerno, neka vam HYUNDAI ovlašćeni serviser pregleda trap"). geometriju sistema oslanjanja ( 'Kada postavite nove pneumatike, morate izbalansirati točkove. Takođe, pneumatik treba ponovo izbalansirati ako je prethodno skidan sa točka (sa felge).

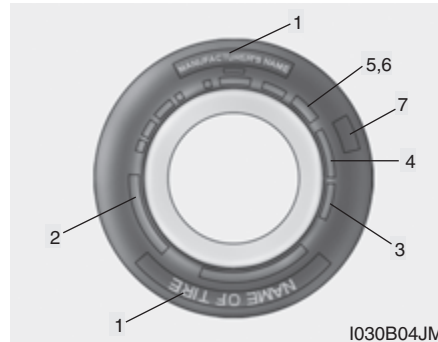

### Oznake na pneumaticima

Ove informacije pomažu da se identifikuju i opišu glavne karakteristike i takođe daju identifikacioni broj pneumatika (TIN) za potvrdu standarda bezbednosti. TIN se može koristiti da se identifikuje određena pneumatik ako je to potrebno.

1. Naziv proizvođača ili marke Prikazano je ime proizvođača i marke proizvoda

### 2. Oznaka veličine pneumatika

Na bočnoj strani se nalazi oznaka veličine. Ova će Vam informacija biti potrebna kada budete menjali pneumatike. U nastavku ćete naći objašnjenja za značenja slova i brojeva kojima se označavaju veličine pneumatika. Primer određivanja veličine gume: (Ovi brojevi služe samo kao primer, oznake veličina na Vašem vozilu mogu biti drugačije.) 205/60R16 92V

### P - Tip vozila na koji se može montirati

(pneumatici sa oznakom "P" su namenjeni za upotrebu na putničkim vozilima ili lakšim kamionima; međutim, nemaju svi pneumatici ovu oznaku).  
205 - Širina pneumatika u milimetrima.  
60 - Odnos širine i visine. Visina je izražena kao procentualna vrednost širine.

### R - Šifra konstrukcije (Radijalna).

16 - Prečnik naplatka (" felge") u inčima.  
92 - Indeks težine, numerička šifra koja označava maksimalan teret koji pneumatik može da nosi.

H - Simbol nivoa brzine. Za više informacija, pogledajte tabelu nivoa brzina u ovom odeljku

92- Indeks težine, numerička šifra koja označava maksimalan teret koji pneumatik može da no-si.

H - Simbol nivoa brzine. Za više informacija, pogledajte tabelu ni-voa brzina u ovom odeljku..

Određivanje veličine naplatka (" felge")

Naplatci (" felge") su takođe označeni važnim informacijama koje Vam mogu biti potrebne ako želite da zamenite " felge" na svom vozilu.

Primer oznake veličine točka:7.0JX16

felge" u inčima.

7.0 - Širina "

J - Oznaka konture " felge".

16 - Prečnik " felge" u inčima

Nivoi brzina

Tabela prikazuje mnoštvo različitih nivoa brzina koji se danas koriste za puntička vozila. Nivo brzine je deo oznake pneumatika i nalazi se na njegovoj bočnoj strani. On označava maksimalnu brzinu vozila koja je bezbedna za taj tip pneumatika

Simbol za odeljke	Maksimalna brzina
S	180 km/h (112 mph)
T	190 km/h (118 mph)
H	210 km/h (130 mph)
V	240 km/h (149 mph)
Z	Above 240 km/h (149 mph)

3. Provera vremenskog trajanja pneumatik

(TIN: Identifikacioni broj gume) Bilo koji pneumatik koji je stariji od 6 godina, gledano prema datumu proizvodnje, gubi vremenom na snazi i performansama (čak i rezervnog pneumatika koje se ne koristi). Prema tome, pneumatike (i rezervni) treba zameniti. Datum proizvodnje pneumatika možete naći na njegovoj bočnoj strani (moguće je i da se nalazi na unutrašnjoj strani gume) gde se nalazi DOT šifra. DOT šifra se sastoji od serije alfabet slova i brojeva. Datum proizvodnje se određuje pomoću poslednje četiri cifre (slova) DOT šifre.

DOT : XXXX XXXX OOOO

Prvi deo DOT šifre označava šifru fabrike u kom je napravljen, veličinu pneumatika i tip tkanja, a poslednje četiri cifre označavaju nedelju i godinu proizvodnje..

Na primer:

DOT XXXX XXXX 1611

znači da je pneumatik proizveden u 16. nedelji 2011. godine

**UPOZORENJE - Starenje paneumatika**

Pneumatici vremenom stare, čak i onda kada nisu u upotrebi. Bez obzira na oznaku o potrošenosti tzv. TT, ukoliko pneumatici dožive 6 godina bilo bi dobro zameniti ih. Upotreba vozila u toplom klimatskom pojasu, veća opterećenja, ubrzavaju proces starenja. Zamenite takav pneumatik. Ne pridržavanje ovog upozorenja, rizikujete da dođe do iznenadnog otkazivanja, pneumatika, gubitka kontrole nad vozilom, teških povreda pa i smrti

**4. Tkanje i sastav pneumatika**

Slojevi raznovrsnih materijala se nalaze u pneumaticima. Proizvođači moraju takođe naznačiti od kojih materijala je pneumatik sastavljen, kao npr. čelik, najlon, poliester i drugi. Slovo "R" označava radijalno tkanje, slovo "D" označava dijagonalno tkanje, a slovo "B" označava pneumatik sa ojačanjem pojasa

**5. Maksimalan dozvoljen pritisak vazduha u pneumaticima**

Ovaj broj označava najveću vrednost pritiska vazduha u pneumaticima. Nemojte pumpati pneumatik preko ove vrednosti. Pogledajte tabelu sa informacijama o preporučenim pritiscima u pneumaticima kao i opterećenjima.

**6. Maksimalno opterećenje**

Ovaj broj označava maksimalnu vrednost tereta u kilogramima i funtama koju pneumatik može da izdrži. Kada menjate gume na vozilu, uvek koristite gume koje imaju istu vrednost maksimalnog opterećenja kao i ona koja je u fabrici postavljena na vozilo

**7.. Ocena ukupnog kvaliteta pneumatika**

Oznake kvaliteta, ako su naznačene, nalaze se na bočnoj strani pneumatika. Na primer: TREADWEAR 200 (abanje gazeće površine TRACTION AA (prljanje) TEMPERATURE A (temperatura)

Abanje gazeće površine pneumatika je komparativna ocena koja se bazira na nivou abanja pneumatika koja se testira pod kontrolisanim uslovima na propisanoj državnoj test-stazi. Na primer, pneumatik sa ocenom 150 će se abati jedan ipo (1½) put duže na test-stazi od onog sa ocenom 100.

Relativne performanse zavise od stvarnih uslova u kojima se koriste i mogu se dosta razlikovati od norme, u zavisnosti od vozačkih navika, načina servisiranja i razlika u karakteristikama puteva i klimatskih uslova. Ove ocene su utisnute na bočnim stranama pneumatika za putnička vozila. Pneumatici, koje su na raspolaganju kao deo standardne ili dodatne opreme za vaše vozilo, mogu se razlikovati po vrednosti ove ocene

**Prianjanje – klase AA, A, B & C**

Nivoi prianjanja, od najvišeg do najnižeg, su AA, A, B i C. Ti nivoi predstavljaju sposobnost pneumatika da zaustave vozilo na mokrim površinama. Ovaj koeficijent izmeren je u kontrolisanim uslovima na test-stazi od asfalta ili betona propisanoj od strane države. Pneumatik nivoa C može imati prilično loš koeficijent prianjanja.

 **UPOZORENJE**

Nivo prianjanja za ovaj pneumatik baziran je na testovima na kočenje po pravcu napred, i ne uključuje testove na ubrzavanje, skretanje, tzv. akvaplaning i maksimalni koeficijent trenja

**Koeficijent temperature – klase A, B & C**  
Ocene za temperaturu su A (najviša), B i C i predstavlja otpornost pneumatika da generiše toplotu i sposobnost da otpušta već generisanu toplotu. Testira se u kontrolisanim uslovima na propisanom, laboratorijskom, testtočku. Dugotrajna visoka temperatura može izazvati deformaciju i skratiti vek trajanja, a vrlo visoka temperatura može da dovede do pucanja i raspadanja. Ocene B i A predstavljaju više nivoa performansi na laboratorijskom testtočku od minimuma koji, po zakonu, moraju imati

 **UPOZORENJE – Temperatura pneumatika**

Ocena za temperaturu za pneumatik se daje kada je ovaj pravilno napumpan i nije preopterećen. Velike brzine kretanja, nizak pritisak ili preveliko opterećenje, bilo posebno ili u kombinaciji (jedno sa drugim), mogu izazvati pregrevanje i pucanje pneumatika. Ovo može izazvati gubitak kontrole nad vozilom i teške povrede i smrt



## OSIGURAČI

## ■ Bajonetski tip



Normal



Pregoreo

## ■ Čaurasti tip



Normal



Pregoreo

## ■ Multi osigurač



Normal



Pregoreo



Normal



Pregoreo

OVF071101

*Električni sistem vozila je osiguračima zaštićen od oštećenja nastalih usled električnog preopterećenja. Ovo vozilo ima 2 panela sa osiguračima, jedan se nalazi ispod poklopca sa strane instrument table na vozačevoj strani a drugi u odeljku motora pored baterije. Ako neko od svetala, pomoćnih uređaja ili kontrola prekidača na Vašem vozilu ne radi proverite osigurač za to električno kolo. Ako je osigurač pregoreo, element u njemu će biti istopljen. Ako električni sistem ne radi, prvo proverite osigurače na panelu kod vozača. Uvek zamenite pregoreli osigurač osiguračem iste vrednosti (iste amperaže). Ako zamenjeni osigurač pregori, ovo ukazuje na problem sa električnim sistemom. Nemojte koristiti taj deo električnog sistema i smesta se konsultujte sa HYUNDAI ovlašćenim servisom.*

*Tri vrste osigurača se mogu koristiti: bajonetski tip za niže vrednosti struje (za nižu amperažu), čaurast tip i multi osigurač za više vrednosti struje (za višu amperažu)*

**UPOZORENJE – Zamena osigurača**

- Nikada nemojte menjati pregoreli osigurač ničim drugim osim osiguračem iste vrednosti.
- Osigurač većeg kapaciteta može izazvati oštećenje i požar.
- Nikada nemojte stavljati parče žice (žarg. licne) umesto osigurača - čak ni ako je to samo privremeno. Ovo bi moglo da izazove veliko oštećenje instalacije, pa čak i požar.

**MERE PREDOSTROŽNOSTI**

*Nemojte koristiti odvijač ili neki drugi metalni predmet da izvadite osigurač, jer to može izazvati kratak spoj i oštetiti sistem*



### Zamena osigurača na unutrašnjem panelu

1. Isključite sve uređaje i kontakt bravu u vozilu.
2. Otvorite poklopac panela sa osiguračima.

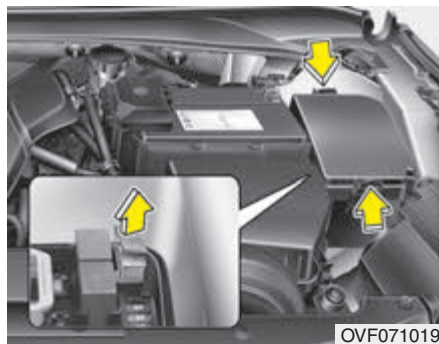

3. Izvadite pregoreli osigurač. Koristite alat za vađenje osigurača koji se nalazi kod panela sa osiguračima u odeljku motora
4. Proverite izvađeni osigurač, zamenite ga ako je pregoreo.
5. Stavite novi osigurač iste amperaže, i uverite se da ste ga dobro namestili u njegovo ležište. Ako se "drži" labavo, konsultujte se sa svojim HYUNDAI ovlašćenog serviserom. Ako nemate rezervni osigurač, iskoristite osigurač iste vrednosti iz električnog kola koje Vam neće biti potrebno za korišćenje vozila, kao npr. osigurač za upaljač za cigarete

Ako svetla ili druge elektronske komponente ne rade, a osigurači su ispravni, proverite panel sa osiguračima u odeljku motora. Zamenite osigurač koji je pregoreo.



OVF071020

### Memorijski osigurač

Uvek postavite osigurač u položaj ON (uključeno). Ukoliko postavite osigurač u položaj OFF (isključeno), neke komponente ćete morati da ponovo podešavate, takođe smart ključ možda neće raditi ispravno.

#### **! MERE PREDOSTROŽNOSTI**

*Nemojte obavljati bilo kakve radnje oko memorijskog osigurača.*

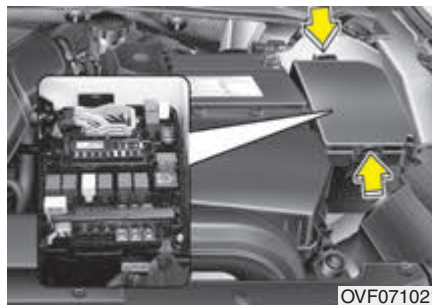

OVF071021

Diesel only

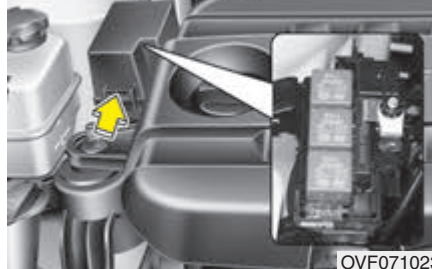

OVF071023

### Zamena osigurača u panelu u odeljku motora

1. Isključite kontakt bravu i sve druge prekidače.
2. Uklonite poklopac kutije sa osiguračima, pritiskom na zakačku i nakon toga povucite poklopac.

3. Izvadite pregoreli osigurač. Koristite alat za vađenje osigurača koji se nalazi kod panela sa osiguračima u odeljku motora.
4. Proverite izvađeni osigurač, zamenite ga ako je pregoreo novim osiguračem iste amperaže, i uverite se da ste ga dobro namestili u njegovo ležište. Ako se "drži" labavo, konsultujte se sa svojim HYUNDAI ovlašćenog serviserom.

#### **! MERE PREDOSTROŽNOSTI**

*Posle provere kutije sa osiguračima u odeljku motora, dobro namestite poklopac kutije sa osiguračima. U suprotnom, može doći do kratkog spoja i kvara ako dođe do kontakta sa vodom.*

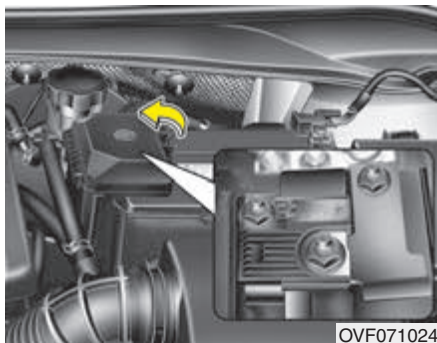

Glavni osigurač

*Ako glavni osigurač pregori, uklonite / izvadite ga na sledeći način:*

1. Ugasite motor
2. Otkvačite negativni kabl akumulatora.
3. Odvrnite navrtke koje su prikazane na slici iznad.
4. Zamenite osigurač novim osiguračem iste vrednosti (iste amperaže).
5. Vratite vijke i kabl obrnutim redosledom od redosleda demontaže

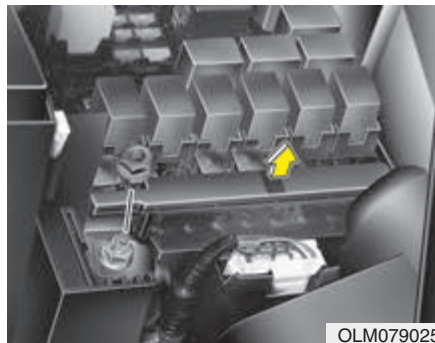

Multi - osigurač

*Ako multi osigurač pregori, uklonite / izvadite ga na sledeći način:*

1. Ugasite motor
2. Otkvačite negativni kabl akumulatora.
3. Skinite poklopac kutije sa leve strane u odeljku motora
4. Odvrnite navrtke koje su prikazane na slici iznad.
5. Zamenite osigurač novim osiguračem iste vrednosti (iste amperaže).
6. Vratite vijke i kabl obrnutim re-dosledom od redosleda demontaže

### **NAPOMENA**

**Ako glavni osigurač pregori ili multi osigurač konsultujte se sa ovlašćenim HYUNDAI serviserom**

Opis panela sa osiguračima / relejima Sa unutrašnje strane poklopca panela sa osiguračima/releima možete naći nalepnicu na kojoj su opisani nazivi osigurača/ releja i njihovi kapaciteti Panel na instrument tabli, vozačeva strana



### Odeljak motora

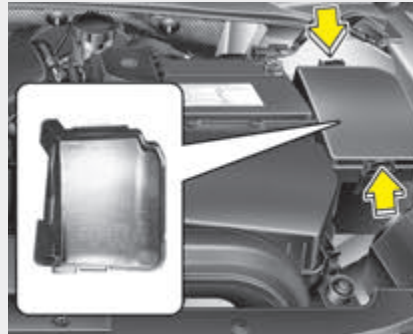

### Samo dizel motor

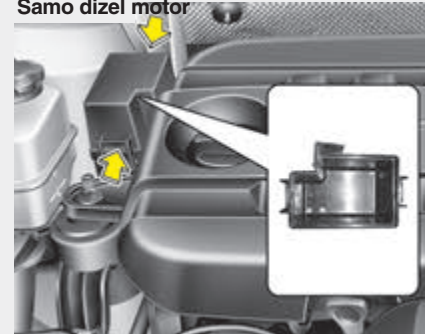

OVF071025/OVF071026/OVF071028/OVF071027





### \* NAPOMENA







Nije obavezno da se svi navedeni opisi panela sa osiguračima odnose i na Vaše vozilo.

Ovaj opis je tačan u vreme štampanja ovog priručnika. Uvek pogledajte nalepnicu sa opisom osigurača, na poklopcu kutije sa osiguračima



## Održavanje vozila

Tabla sa osiguračima u kabini





No.	Jačina	Oznaka	Ime	Koju komponentu štiti
1	20A	POWER OUTLET 2	POWER OUTLET 2	Utičnica na konzoli, utičnica pozadi, u prtljažniku
2	30A	 PWR	POWER TAIL GATE	Poklopac prtljažnika, električni
3	10A	MODULE 1	MODULE 1	Smart ključ, kontrolni modul, BCM, Audio, AMP, JBL pojačalo, A/V i navigacija, DC-DC pretvarač (Audio/AMP), Lampa na konzoli, Sistem za pomoć pri parkiranju, Prekidač ogledala spoljašnjih
4	10A	MODULE 4	MODULE 4	E/R osigurač i rele <sup>~</sup> (RLY. 12), prekidač stop lampe, Džek za dijagnostički uređaj, Ventil za vazduh, aktiv, Senzor u filteru goriva (D4FD)
5	7.5A	MODULE 3	MODULE 3	Smart ključ kontrol. modul, BCM, Panorama krov, Senzor za kišu, Kontrolni modul CCS sedišta vozača i suvozača, Rele ICM <sup>~</sup> (Rele prskalice fara)
6	15A	POWER OUTLET 1	POWER OUTLET 1	Utičnica, prenja
7	20A	 PASS	P/SEAT PASS	Prekidač sedišta suvozača
8	10A		HTD MIRR	Ogledala vozača / suvozača, ECM/PCM, Kontrolna jedinica uređaja za klimatizaciju
9	25A	AMP	AMP	Pojačalo, JBL pojačalo, Pretvarač DC-DC za pojačalo
10	25A		WIPER FRT	ICM rele <sup>~</sup> (senzor za kišu), Višenamenski prekidač, E/R osigurač i rele <sup>~</sup> (RLY. 7), motor brisača prednjeg vetrobrana
11	7.5A		A/CON	E/R osigurač i rele <sup>~</sup> (RLY. 4), EMS Bo <sup>~</sup> (Rele grejača goriva), <sup>~</sup> (PTC rele grejača, električnog #2/#3), Kontrolna jedinica uređaja za klimatizaciju
12	15A	HTD STRG	STEERING WHEEL HEATER	Grejač kola upravljača

No.	Jačina	Oznaka	Ime	Koju komponentu štiti
13	25A		P/WDW LH	Rele stakla vrata levo, Prekidač stakala glavni, Kontrolna jedinica stakala vozača i suvozača, Kontrolna jedinica stakla, zad., lev., Prekidač stakla zad. lev.
14	10A		PDM 1	Rele 5. tih vrata, Zabavljanje gepeka (SEDAN), Elektromotor za otvaranje gepeka (WAGON), ICM rele <sup>2</sup> (rele poklopca otvora za sipanje goriva)
15	30A		P/SEAT DRV	Modul sedišta vozača IMS, Prekidač, vaozačev
16	7.5A	MODULE 2	MODULE 2	BCM, Imobilizator, modul, Pretvarač DC-DC (Audio pojačalo), Audio, Ogledalao u kabini, Kontrol. jedinica za sistem upozorenja na trake, Kontrol modul klime, Far L i D., Modul grejača sedišta vozača, Modul sis. za nivelaciju farova, Lampa, Motor za nivela. farova l i d., Grejač zad. sedišta, modul sis. za praćenje p u gumama, MOdul vozača CCS, Pokazivač polož. ruč. menjača, Prekidač na konzoli, Modul grejanje sedišta vozača i suvozača
17	15A		WIPER RR	Rele brisača zadnjege, Rele motora brisača zad, Višefunkc. prekidač, Modul zavese zad stakla
18	10A	STOP LP	STOP LP	Prekidač stop svetla
19	25A		P/WDW RH	Rele stakla vrata des., Prekidač stakala glavni, Prekidač stakla vrata suvozača, Modul stakala vozača i suvozača, Modul stakla vrata zad. des., Prekidač stakla vrata des. zad
20	10A		PDM 2	Modul za Smart ključ, Prekidač Start/Stop, Modul imobilizatora
21	7.5A	MODULE 5	MODULE 5	Ručica brave vrata spolj. Smart ključ., voz. i suvoz. str., Ogledalo spolj. vozača i suvozača, Modul aktivne vaz. zav., Grejač zadnjeg sedišta lev./des., Senzor svetala automatskih, Prekidač za sportski mod, Solenoidni ventil







## Održavanje vozila









No.	Jačina	Oznaka	Ime	Protected component
22	20A	IG1	IG1	E/R kutija sa osiguračima i releima (osigurači - F27, F28, F29, F30, F31)
23	10A	MODULE 6	MODULE 6	Instrument tabla, Prekidač grejača sedišta lev./des., Kontrol. jedinica svetala, adaptivnih, Kontrolna jedinica parkirne kočnice
24	10A	MDPS	MDPS	Kontrolna jedinica EPS
25	20A		DR LOCK	Rele vrata, ICM kutija sa releima (rele zabravljivanja vrata), Aktuator za abavljanje vrata voz./suvozač., Aktuator zaključ vrata zad., lev./desn.
26	15A		S/HEATER FRT	Kontrolna jedinica grejača sedišta voz./suvozač, Modul CCS
27	10A	INTERIOR LAMP	INTERIOR LAMP	Lampa vrata voz./suvoz., Lampa na konzoli, Pomerljiva lampa, Lampa kabine, Lampa kasete za sitnice, Lampa prtljažnika, lampa pri podu voz./suvoza., Lampa prtljaž., Lampa zadnja lev./des., Lampa ogledalca lev./des.
28	15A	MULTI MEDIA	MULTI MEDIA	Audio, Uređaj Audio / Video i navigacija, Pretvarač DC-DC za Audio uređ.
29	15A		A/BAG	Kontrolna jedinica vazd. jastuka SRS
30	10A	CURTAIN	CURTAIN	KOntrol. jedinica zavese zadnjeg vetrobrana
31	7.5A	MEMORY 1	MEMORY 1	Instrument tabla, KOntrol. jed. sist. za prać. pritiska u pneumaticima, Kkontrol. jed. zavese zad. vetrobrana, Kontrol. jed. senz. za klimu, BCM, Senzor ultrazvuka , Sirena, Kontrol. jed. voz. IMS , Prekidač elktro podeš. ogledala, spolj.
32	7.5A		A/BAG IND	Instrument tabla
33	7.5A		PDM 3	Kontrol. jedinica smart ključa





No.	Jačina	Oznaka	Ime	Protected component
34	10A		S/HEATER RR	Kontrol. jedinica grejača sedišta zadnjih, lev./des.
35	7.5A	MEMORY 2	MEMORY 2	Prijemnik radio talasa
36	10A		PDM 1	Kontrol. jedinica smart ključa
37	7.5A		START	Bz starta motora na dugme : Kutija sa osigu. i releima u mot. prostoru (rele. 8), Kontakt brava, Prekidač menjača Start motora na dugme : Kontrol. jedinicae ECM/PCM, Prekidač menjača
38	20A		SUNROOF	Sunčani krov











## Releji i osigurači u odeljku za motor

No.	Jačina	Oznaka	Koju komponentu štiti	
MULTI FUSE	1	80A	MDPS	Kontrolna jedinica EPS
	2	60A	<sup>B+1</sup> 	I/P Junction Box (IPS 0 (4CH), IPS 1 (4CH), IPS 2 (2CH), Osigurači - F13/F14/F19/F20/F21/F26/F36)
	3	40A	<sup>1</sup> 	Kontrolna jedinica ESP, Konektor za dijag. opremu
	4	40A	<sup>2</sup> 	Kontrolna jedinica ESP, Konektor za dijag. opremu
	5	40A	IG2	Rel. 9 (Start rele), Kontakt brava (bez starta motora na dugme), Rel. 6 (PDM 4 (IG2) Rele, sa start motor. na dugme)
	6	40A		Rel. 4 (rele ventilatora)
	7	40A	RR HTD	Rel. 11 (Rele grejača vetrobrana zadnjeg)
	8	60A	<sup>B+2</sup> 	I/P Junction Box (IPS 3 (4CH), IPS 4 (4CH), Osigurači - F2/F7/F9/F15)
FUSE	9	30A	AMP	Pretvarač DC-DC za pojačalo (AMP)
	10	30A	EPB1	Kontrolna jedinica električne parkirne kočnice
	11	30A	EPB2	Kontrolna jedinica električne parkirne kočnice
	12	40A(GSL) 50A(DSL)		Rel. 1 (C/FAN LO rele), Rel. 2 (C/FAN HI rele)
	13	15A		ICM kutija sa releima u mot. prost. (rele grejača vetrobrana, prednjeg)

No.	Jačina	Oznaka	Koju komponentu štiti
FUSE	14	15A	 Rele. 5 (rele za sirenu), ICM rele kutija u mot. prost. (rele grejača vetrobrana perd.)
	15	15A	STOP LP Rele. 12 (HAC rele), Stop Signal rele
	16	20A	 ICM rele kutija u mot. prost.(rele prskalica za farove)
	17	20A	 D4FD i A/T : TCM
	18	40A	IG1 Start motora bez dugmeta : kontakt brava, Start motora sa dugmetom : Rele. 8 (PDM 2 (ACC) rele)/rele. 10 (PDM 3 (IG1) rele
	19	40A	 EMS kutija
	20	50A	<sup>B+3</sup>  I/P Junction Box (Uređaj za isklj. struje mirovanja, osigurač - F18/F25/F30/F34/F38)
	21	10A	A/CON SW Kontrolan jedinica uređaja za klimatizaciju
	22	10A	 PCM/ECM
	23	15A	 A/T - TCM (D4FD), Prekidač menjača automatskog
	24	10A	B/UP LP M/T - prekidač svetla hod u nazad, A/T - zadnje svetlo (IN) lev./des., Kont. jedin. zavese zad. vetrobrana, A/V i navigac. uređ., ogledalo, IPS modul
	25	15A	 Rele 9 (D4FD, Start rele), ECM/PCM, davač protoka vazduha (D4FD)
26	10A	<sup>3</sup>  Kontrolna jedinica ESP	

## Održavanje vozila

No.	Jačina	Oznaka	Koju komponentu štiti	
FUSE	27	15A	IGN COIL 2	G4FD/G4NC - Indukcioni kalem #1/ #2/ #3/ #4, kondezator
	28	15A	F/PUMP	rele pumpe za gorivo
	29	15A		G4FD : ECM G4NA/G4NC : PCM (A/T), ECM (M/T)
	30	10A	SPARE	Rezervni
	31	10A	INJECTOR	G4NA - Brizgači #1/#2/#3/#4
	32	10A		G4FD : ECM G4NA : Rele pumpe G4NC : Rele pumpe, PCM (A/T), ECM (M/T) D4FD : Oil Senzor plovka, ventil za regulaciju pritiska goriva u akumulatoru
	33	20A	IGN COIL1	G4NA : Indukcioni kalem #1/#2/#3/#4, kondezator
	34	20A		G4FD/D4FD : ECM G4NA/G4NC : PCM (A/T), ECM (M/ T)
	35	10A	SENSOR 2	G4FD : ventil kontr. pritiska ulja #1/ #2, Senzor nivoa ulja, E/R kutija sa osig i releima (rele. 1) G4NA/G4NC : vent. kontr. prit. ulja #1/ #2, snezor breg. vratila (usis./izduv.), E/R kutija sa osig. i releima (rele. 1) D4FD : E/R kutija sa osig. i releima (RLY. 1), dizel (rele grejača PTC #1), lambda sonda, solenoidni ventil VGT
	36	10A	SENSOR 1	G4FD : lamda sonda (gor./donja), solenoid ventil. na usis. grani, solenoidni ventil na ventilu za ozračivanje para benz. iz rez. G4NA/G4NC : lamda sonda (gor./donja), solenoid ventil. na usis. grani, solenoidni ventil na ventilu za ozračivanje para benz. iz rez. D4FD : senzor breg. vrat., EGR sol. vent. hlađenja, dizel (rele grejača)

No.	Oznaka	Ime	Tip
37	LO 	Rele ventilatora motora za hlađenje, niska brzina	Mikro, ubodni
38	HI 	Rele ventilatora motora za hlađenje, visoka brzina	Mikro, ubodni
39	<b>ESS</b>	ESS rele	Mikro, ubodni
40		Rele ventilatora	Mikro, ubodni
41		Rele sirene	Mikro, ubodni
42	<sup>4</sup> (IG2) 	PDM 4 (IG2) rele	Mikro, ubodni
43		Rele brisača	Mikro, ubodni
44	<sup>2</sup> (ACC) 	PDM 2 (ACC) rele	Mikro, ubodni
		Rele sirene alarmnog uređaja	Mikro, ubodni
45	<sup>1</sup> 	START rele	Mikro, ubodni
46	<sup>3</sup> (IG1) 	PDM 3 (IG1) rele	Mikro, ubodni
47	RR HTD	rele grejača vetrobrana zadnjeg	Mini, ubodni
48	<b>HAC</b>	HAC rele	Mikro, ubodni

### Panel osigurača i relea u odeljku motora (dizel motor) radna kola

No.	Ime	Jačina	Koju komponentu štiti
1	GLOW	80A	Rele grejača
2	PTC HEATER #1	50A	Rele grejača PTC #1
3	PTC HEATER #2	50A	Rele grejača PTC #2
4	PTC HEATER #3	50A	Rele grejača PTC #3

### Tip relea

No.	Ime	Tip
1	Rele grejača	Mini, ubodni
2	Rele grejača PTC #1	Mini, ubodni
3	Rele grejača PTC #2	Mini, ubodni
4	Rele grejača PTC #3	Mini, ubodni

## SIJALICE

 **UPOZORENJE - Rad oko svetala**

Pre bilo kakvih radova u vezi sa svetlima na vozilu, podignite parkirnu kočnicu do kraja, okrenite konakt bravu u položaj LOCK i isključite sva svetla da bi ste izbegli mogućnost da se vozilo iznenada pomeri i kao i opekotine prstiju ili električni udar.

*Koristite samo sijalice propisane snage*

 **MERE PREDOSTROŽNOSTI**

*Pregorele sijalice zamenite samo sijalicama iste snage (u vatima). U suprotnom, moglo bi doći do oštećenja osigurača ili instalacije*

 **MERE PREDOSTROŽNOSTI**

*Ako nemate odgovarajući alat, odgovarajuće sijalice i iskustvo, konsultujte se sa HYUNDAI ovlašćenim serviserom. U mnogim slučajevima, veoma je teško zameniti pregorele sijalice u vozilu jer se mnogi drugi delovi vozila moraju prethodno ukloniti. Ovo je naročito teško kada treba promeniti sijalicu u prednjem faru. Vađenje/postavljanje prednjeg fara može dovesti do oštećenja na vozilu (ako to obavlja nestručno lice).*

 **NAPOMENA**

Posle vožnje po kiši ili pranja vozila, sočiva na prednjim i zadnjim farovima mogu izgledati zamrznuto. Ovo se dešava zbog velike razlike u temperaturama između sijalice u faru i spoljne temperature. Ovo je slično pojavi kondenzacije na unutrašnjoj strani prozora tokom kiše i ne ukazuje na problem sa Vašim vozilom. Ako voda dođe do električnog kola sijalice fara, neka Vam vozilo pregleda HYUNDAI ovlašćeni serviser



OVF071030

Zamena sijalica prednjeg svetla, pozicionog svetla, migavca, prednjeg svetla za maglu

- (1) Prednja svetla (Oborena)
- (2) Pametna svetla sa posebnim uglom snopa
- (3) Prednja svetla (Duga)
- (4) Prednji pokazivači pravca
- (5) Poziciona svetla
- (6) (DRL) svetlo (ako je vozilo opremljeno)
- (7) Prednja svetla za maglu (ako je vozilo opremljeno)

*Prednja svetla (Oborena/Duga), svetla sa posebnim uglom snopa, pokazivači pravca*

1. Ugasite motor, i podignite haubu motora.
2. Skinite prednji branik
3. Odvojite sklop fara od šasije vozila. Ukoliko možete rukom da dodjete do sijalice, nemojte skidati branik i sklop fara .
4. Otkočite konektor(e) utičnice za sijalicu, sa zadnje strane sijalice.

svetla sa posebnim uglom snopa

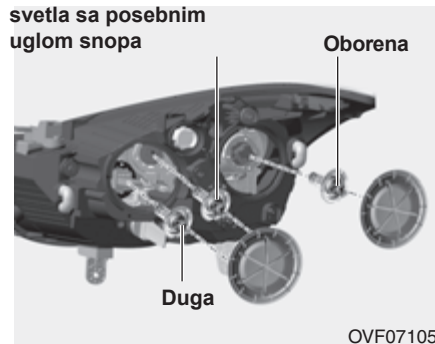

OVF071056

*Prednja svetla (Oborena/Duga), svetla sa posebnim uglom snopa,*

5. Odvojite čašicu od sklopa fara okrećući čašicu u smersuprotnom smeru kretanja kazaljke na časovniku
6. Otkočite priključak napajanja sijalice
7. Povucite sijalicu na gore, držeći jezičke van čašice.
8. Izvadite sijalicu iz čašice sklopa fara
9. Postavite novu sijalicu u čašicu sklopa fara, postavljajući jezičke čašice tako da se poklope sa sklopom fara.
10. Vratite poklopac sijalice okrećući ga u smeru kazaljki na časovniku



11. Povežite napajanje sijalice

12. Vratite u sklop fara.

### \* MERE PREDOSTROŽNOSTI

Nakon obavljanja zamene sijalice, biće potrebno ponovno podešavanje visine snopa svetlosti. Ukoliko niste sigurni kako da obavite zamenu sijalice i kako da podesite visinu snopa svetlosti obratite se svom ovlašćenom HYUNDAI serviseru

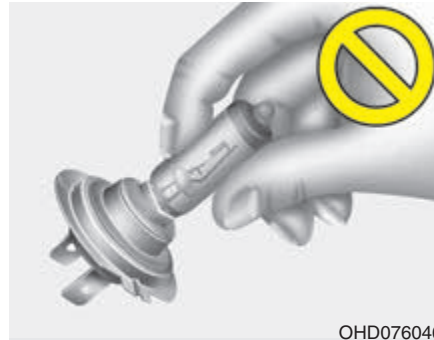

OHD076046

#### **⚠ UPOZORENJE - Halogene sijalice**

- Halogene sijalice sadrže gas pod pritiskom koji će rasprskati komadiće stakla sijalice ako se sijalica razbije.
- Uvek njima rukujte pažljivo, i izbegavajte ogrebotine i guljenje. Ako su sijalice upaljene, pazite da ne dođu u kontakt sa teč-nošću. Nikad ne dodirujte sijalicu golim rukama

Ostaci ulja mogu da izazovu pre-grevanje i eksploziju sijalice, ka-da je upaljena. Sijalicu treba uk-ljučivati samo kada je instalirana u prednji far.

- Ako se sijalica ošteti ili naprsne, odmah je zamenite i pažljivo uk-lonite.
- Koristite zaštitu za oči kada me-njate sijalice. Sačekajte da se si-jalica ohladi pre nego što počne-te da vršite zamenu.



OVF071057

Sijalice pokazivača pravca

Postupite po koracima 1-4 sa prethodne strane

5. Odvojite čašicu od sklopa fara okrećući čašicu u smeru suprotnom smeru kretanja kazaljke na časovniku dok se jezičci (oznake) na čašici ne poklope sa oznakama na sklopu fara
6. Izvadite sijalicu iz čašice tako što ćete je pritisnuti i okrenuti u smeru suprotnom od smeru kretanja kazaljke na časovniku dok se jezičci (oznake) na sijalici ne poklope sa jezičcima na čašici. Izvucite sijalicu iz čašice
7. Ubacite novu sijalicu u čašicu i okrenite dok ne "legne" na mesto.
8. Vratite čašicu i okrenite u smeru kretanja kazaljke na časovniku dok dok se jezičci ne poklope sa jezičcima na sklopu fara. Vratite sklop fara na mesto.

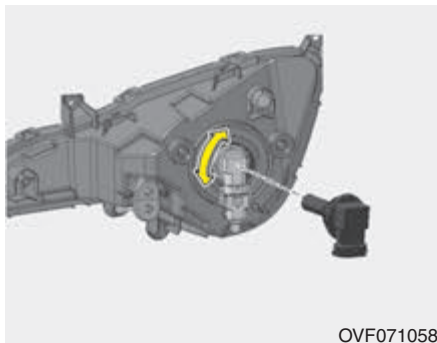

OVF071058

*Sijalice prednjeg svetla za maglu*

1. Ugasite motor
2. Skinite poklopac sijalice, okretanjem šrafova.
3. Zavucite ruku u unutrašnjost prednjeg branika.
4. Odvojite priključak za napajanje od čašice.
5. Odvojite čašicu od sklopa fara okrećući čašicu u smeru suprotnom smeru kretanja kazaljke na časovniku dok se jezičci (oznake) na čašici ne poklope sa oznakama na sklopu fara
6. Ubacite novu sijalicu u čašicu i okrećite dok ne "legne" na mesto, u smeru kretanja kazaljke na satu.
7. Povežite priključak za napajanje

*Prednja Oborena svetla(HID tip), poziciona svetla*

Ukoliko vam sijalice ne rade neka vam ovlašćeni Hyundai serviser pregleda vozil HID svetla



### UPOZORENJE

HID Prednja oborena svetla (ako je vozilo opremljeno) Nemojte menjati sijalicu (XENON sijalica) prednjeg oborenog svetla zbog opasnosti od elektro šoka.

✿ **NAPOMENA** HID sijalice imaju bolji učinak od halogenih sijalica. Prema oceni proizvođača HID sijalice su napravljene da traju najmanje

dva puta duže od halogenih, u zavisnosti od njihove upotrebe. Ipak u nekom momentu ih je potrebno zameniti. Staklim uključivanjem i isključivanjem sijalica

znatno se smanjuje njihov vek trajanja. Ukoliko vas se desi da se sijalica sama ugasi, i nakon izvesnog vremena sama upali, verovatno ju je potrebno zameniti.

Komponente HID farova su kompleksnije od halogenih farova, i znatno je skuplja i njihova za mena.

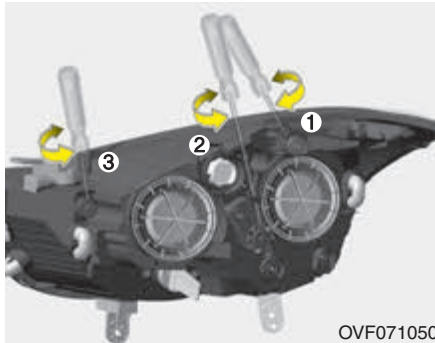

OVF071050

**Podešavanje snopa prednjih svetala i prednjih svetla za maglu**  
**Podešavanje snopa prednjih svetala**

1. Napumpajte pneumatike do propisanog nivoa pritiska, i uklonite iz vozila sav tovar. U vozilu sme ostati samo vozač, rezervni točak i alat za zamenu.
2. Parkirajte vozilo na ravnu površinu. floor.
3. Nacrtajte vertikalne linije (vertikalne linije koje prolaze kroz centar sijalice) i horizontalnu liniju (Horizontalnu liniju koja prolazi kroz centar sijalice)
4. Sa dobrim sijalicama svetala i baterijom u ispravnom stanju, najsvetlija tačka snopa svetla bi trebala da se poklapa sa horizontalnim i vertikalnim linijama.

5. Za podešavanje snopa u levu ili desnu stranu okrenite sklop (1) sijalice u smeru kazaljki na časovniku ili u kontra smeru. (2) Za podešavanje snopa svetla na gore ili na dole okrenite sklop sijalice(3) u smeru kazaljki na časovniku ili u kontra smeru.



OVF071051

**Podešavanje snopa prednjeg svetla za maglu**

Snop prednjih svetala za maglu se podešava na isti način kao i prednja svetla, uz dobre sijalice svetala i baterijom u ispravnom stanju, snop možete podešavati u levu ili desnu stranu ili na gore ili na dole okretanjem sklopa(1) u smeru kazaljki na časovniku ili u kontra smeru

# Održavanje vozila

## Tačka usmeravanja snopa

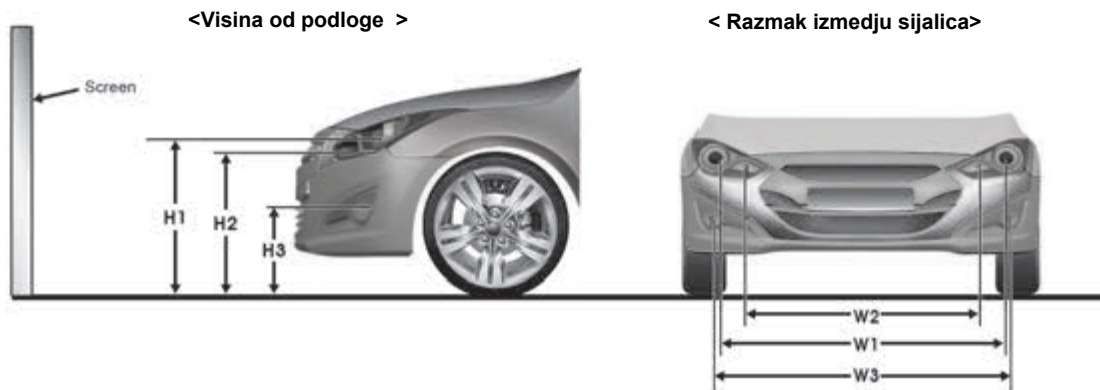

**H1 : Visina od sredine sijalice svetla i od podloge (Oborena svetla)**

**H2 : Visina od sredine sijalice svetla i od podloge (Duga svetla)**

**H3 : Visina od sredine sijalice svetla za maglu i od podloge**

**W1 : Razmak izmedju sredine dve sijalice (Oborena svetla)**

**W2 : Razmak izmedju sredine dve sijalice (Duga svetla)**

**W3 : Razmak izmedju sredine dve sijalice za maglu**

Unit: mm (in)

Vozilo	H1	H2	H3	W1	W2	W3
Sa vozačem	736 (28.9)	688 (27.0)	393 (15.4)	1,472 (57.9)	1,186 (46.6)	1508 (59.3)
Bez vozača	728 (28.6)	680 (26.7)	385 (15.1)	1,472 (57.9)	1,186 (46.6)	1508 (59.3)

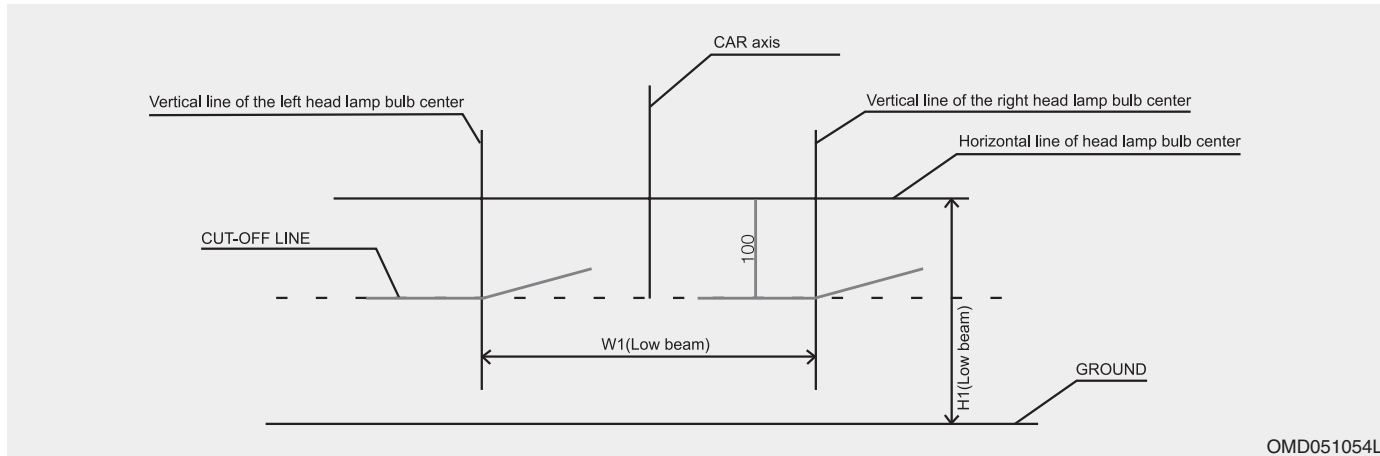

## Oborena svetla (vozačeva strana)

1. Upalite oborena svetla bez vozača u vozilu
2. Linija snopa svetla mora biti projektovana kao na ilustraciji .
3. Vertikalno podešavanje snopa svetlosti oborenih svetala treba raditi posle horizontalnog podešavanja snopa svetlosti.
4. Ukoliko je vozilo opremljeno uređajem za podešavanje nivoa snopa svetlosti, podesite prekidač uređaja u položaj '0'

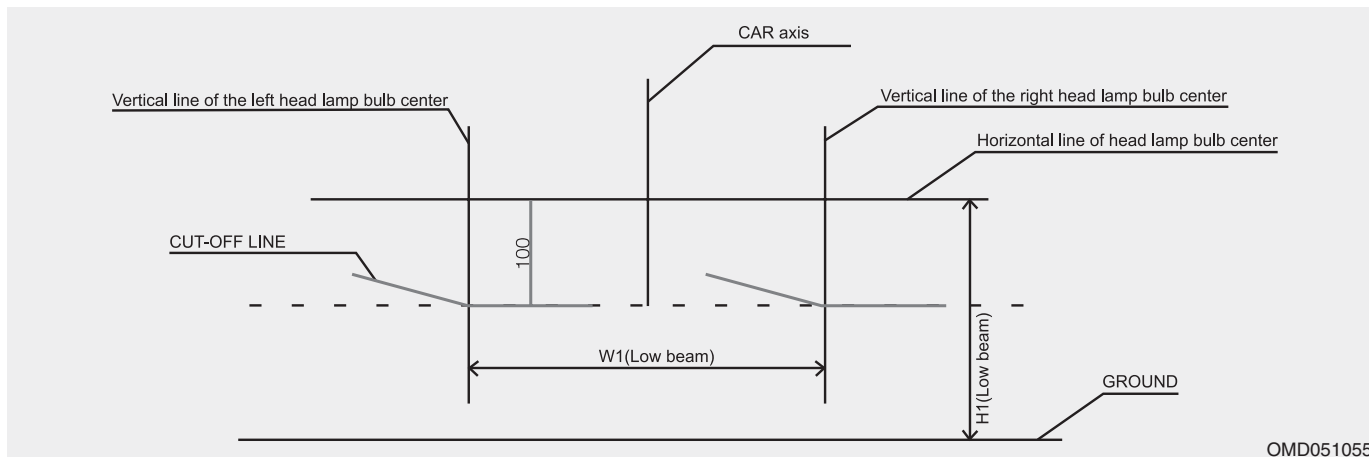

## **Oborena svetla (suvozačeva strana)**

- 1. Upalite oborena svetla bez vozača u vozilu**
- 2. Linija snopa svetla mora biti projektovana kao na ilustraciji .**
- 3. Vertikalno podešavanje snopa svetlosti oborenih svetala treba raditi posle horizontalnog podešavanja snopa svetlosti.**
- 4. Ukoliko je vozilo opremljeno uređajem za podešavanje nivoa snopa svetlosti, podesite prekidač uređaja u položaj '0'**

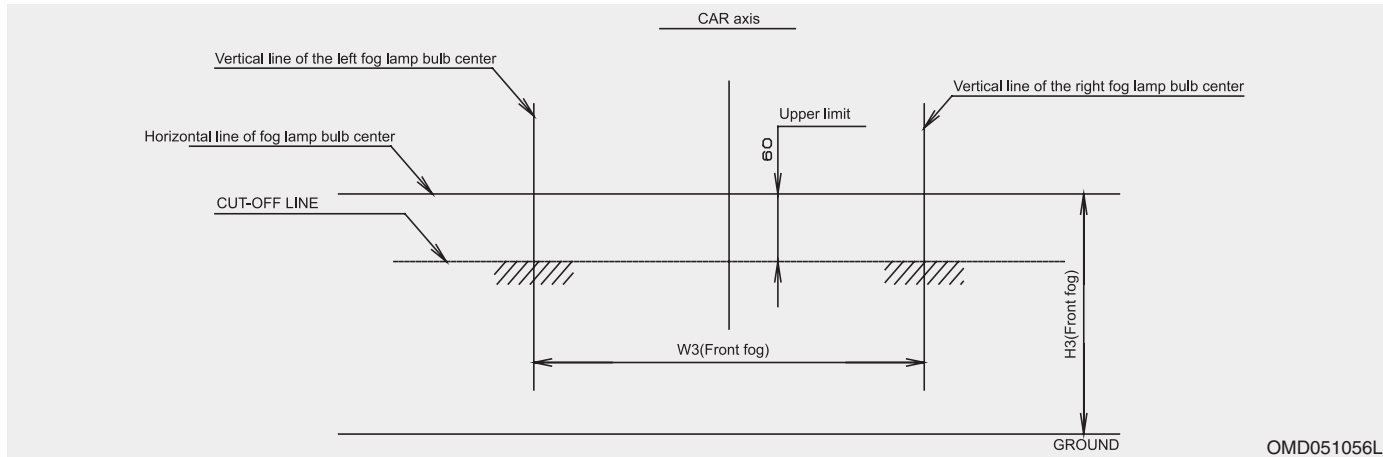

## Prednja svetla za maglu

1. Upalite svetla za maglu bez vozača u vozilu .
2. Linija snopa svetla mora biti projektovana kao na ilustraciji (osenčeno polje)



**Zamena sijalice bočnog pokazivača pravca (ako je vozilo opremljeno)**

Ukoliko vam sijalica bočnog pokazivača pravca nije ispravna, potrebno je da vam ovlašćeni HYUNDAI serviser pregleda vozilo.

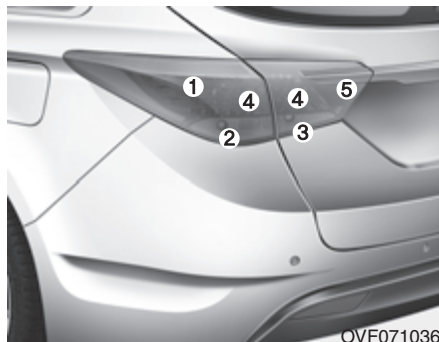

**Zamena sijalice zadnjeg kombinovanog svetla**

- (1) Stop svetla
- (2) Zadnji pokazivači pravca
- (3) Svetlo za hod u nazad
- (4) Zadnje svetlo
- (5) Zadnja svetla za maglu (ako je vozilo opremljeno)

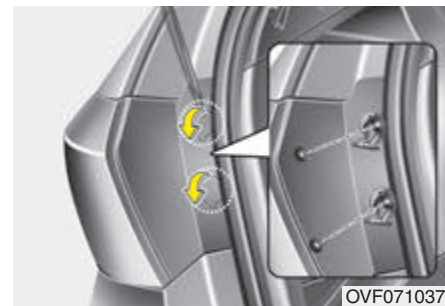

**Spoljna svetla**

**Bočni pokazivači pravca**

1. Ugasite motor.
2. Otvorite prtljažnik
3. Skinite poklopac.





4. Olabavite držače zaštitnog poklopca, krstastim šrafcigerom skinite ga.
5. Izvadite sklop zadnjeg fara sa šasije automobila.

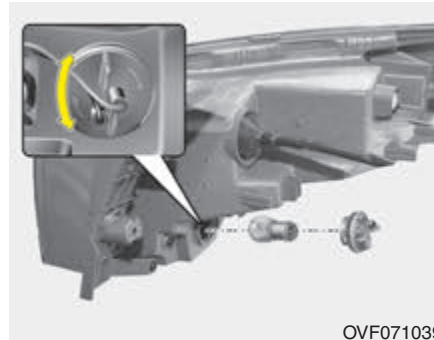

6. Odvojite čašicu od sklopa fara okrećući čašicu u smeru suprotnom smerukretanja kazaljke na časovniku dok se jezičci (oznake) na čašici ne poklope sa oznakama na sklopu fara.
7. Izvadite sijalicu iz čašice tako što ćete je pritisnuti i okrenuti u smeru suprotnom od smeru kretanja kazaljke na časovniku dok se jezičci (oznake) na sijalici poklope sa jezičcima na čašici. Izvucite sijalicu iz čašice.
8. Ubacite novu sijalicu tako što ćete je staviti u čašicu i okretati u smeru kretanja kazaljke na satu dok ne "legne" na mesto.
9. Postavite čašicu u sklop fara tako što ćete je okretati u smeru kretanja kazaljke na časovniku dok se jezičci (oznake) na čašici ne poklope sa oznakama na sklopu fara.
10. Vratite sklop fara

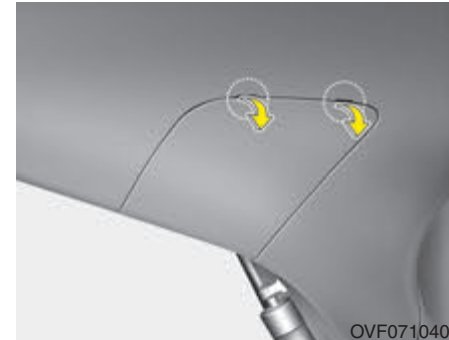

### *Unutrašnja svetla*

1. Ugasite motor
2. Otvorite prtljažnik .
3. Odvrnite zavrtne servisnog poklopca sa šrafcigerom sa ravnom glavom.



Svetla za hod u nazad

4. Odvojite čašicu od sklopa fara okrećući čašicu u smeru suprotnom smeru kretanja kazaljke na časovniku dok se jezičci (oznake) na čašici ne poklope sa oznakama na sklopu fara.
5. Izvadite sijalicu iz čašice tako što ćete je pritisnuti i okrenuti u smeru suprotnom od smeru kretanja kazaljke na časovniku dok se jezičci (oznake) na sijalici poklope sa jezičcima na čašici. Izvucite sijalicu iz čašice.
6. Ubacite novu sijalicu tako što ćete je staviti u čašicu i okretati u smeru kretanja kazaljke na satu dok ne "legne" na mesto..

7. Postavite čašicu u sklop fara tako što ćete je okretati u smeru kretanja kazaljke na časovniku dok se jezičci (oznake) na čašici ne poklope sa oznakama na sklopu fara

8. Vratite servisni poklopac na mesto.



Zadnja svetla za maglu

4. Odvojite čašicu od sklopa fara okrećući čašicu u smeru suprotnom smeru kretanja kazaljke na časovniku dok se jezičci (oznake) na čašici ne poklope sa oznakama na sklopu fara.
5. Ubacite novu sijalicu tako što ćete je staviti u čašicu i okretati u smeru kretanja kazaljke na satu dok ne "legne" na mesto. Postavite čašicu u sklop fara tako što ćete je okretati u smeru kretanja kazaljke na časovniku



Sijalice visoko postavljenog stop svetla (ako je vozilo opremljeno)

Ako ovo svetlo ne radi, neka Vam vozilo pregleda ovlašćeni HYUNDAI serviser

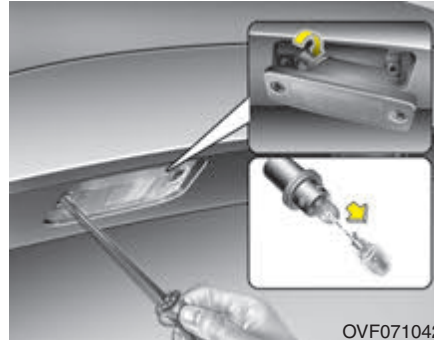

Zamena sijalice za registarsku tablicu

1. Ugasite motor
2. Olabavite šrafove, sa šrafciđerom ravne glave.
3. Odvojite čašicu od sklopa okrećući čašicu u smeru suprotnom smeru kretanja kazaljke na časovniku
4. Izvucite sijalicu, povlačenjem na gore.
5. Postavite novu sijalicu
6. Vratite čašicu u sklop, i zavrните šrafove.

Svetlo za čitanje karti



Svetlo u štitniku od sunca



Svetlo u pregradi za odlaganje(ako je vozilo opremljeno)

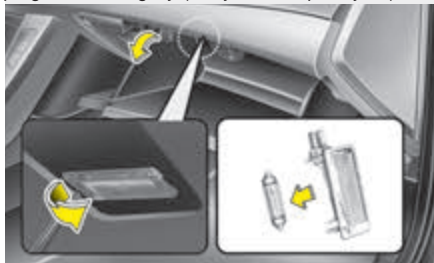

Svetlo prtljažnika(ako je voz.opremljeno)



Unutrašnje svetlo

□ Type A

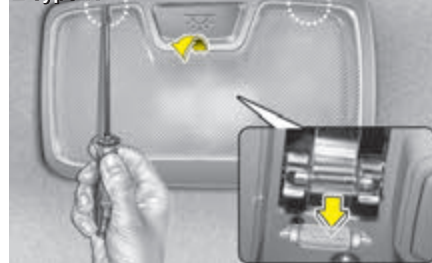

□ Type B



OVF071046/OXM079041/OVF071044/OVF071045/OVF071047/OHG070038

### Zamena sijalica unutrašnjeg svetla

Svetlo za čitanje karti, svetlo u štitniku od sunca, unutrašnje svetlo (*Tip A*), svetlo prtljažnika i svetlo u pregradi za odlaganje stvari

1. Koristeći odvijač sa ravnom glavom, nežno odvojite sočivo od kućišta.
2. Povucite sijalicu na gore.



### UPOZORENJE

Pre rada sa unutrašnjim svetlima, proverite da li je prekidač za svetlo u OFF položaju, kako se ne biste opekli ili doživeli električni udar

3. Ubacite novu sijalicu u kućište.
4. Poravnajte kućište sijalice sa oznakama dok se jezički (oznake) ne poklope i sočivo ne legne na mesto.



### MERE PREDOSTROŽNOSTI

Pazite da ne uprljate ili ne oštetite sočivo, jezičke sočiva i plastična kućišta

### Unutrašnje svetlo (*Tip B*)

Ako ovo svetlo ne radi, neka Vam vozilo pregleda ovlašćeni HYUNDAI serviser

### BRIGA O IZGLEDU VOZILA

Briga o spoljašnjosti vozila Mere predostrožnosti vezane za brigu o izgledu spoljašnjosti vozila

Veoma je važno da se pridržavate svih uputstava koja se nalaze na ambalaži hemijskih sredstava koja koristite za čišćenje i poliranje vozila.

Pročitajte sva upozorenja i mere predostrožnosti koja se na njima nalaze

#### Održavanje boje na vozilu Pranje

Da bi ste zaštitili boju na vozilu od korozije i dotrajalosti, perite svoje vozilo temeljno i često, najmanje jedanput mesečno, mlakom ili hladnom vodom. Ako koristite svoje vozilo na neasfaltiranim putevima, bilo bi dobro da ga perete posle svakog ovakvog puta. Posebnu pažnju obratite na naslage soli, prašine, blata i drugih stranih materija. Proverite da li su otvori za isticanje tečnosti na donjim ivicama vrata i pragovima očišćeni i otpušeni. Insekti, smola, katran, ptičiji izmet, industrijsko zagađenje i slični otpad mogu oštetiti boju vozila ako se odmah ne uklone. Čak i brzo skidanje pomoću obične vode možda neće u potpunosti ukloniti svu prljavštinu. Možete koristiti rastvor blagog sapuna i vode za obojene površine. Posle pranja, dobro isperite vozilo mlakom ili hladnom vodom. Nemojte dozvoliti da se sapun osuši na obojenim delovima vozila.



#### MERE PREDOSTROŽNOSTI

- *Nemojte koristiti jak sapun, hemijske deterdžente ili vruću vodu, i nemojte prati vozilo kada je izloženo sunčevoj svetlosti ili kada je karoserija vruća.*
- *Budite pažljivi prilikom pranja bočnih prozora Vašeg vozila, na-ročito vodom pod pritiskom. Vo-da može da uđe kroz prozor i po-kvasi unutrašnjost.*
- *Da ne bi došlo do oštećenja plastičnih delova, nemojte prati vozilo hemijskim rastvorima i jakim deterdžentima.*



#### UPOZORENJE – Vlažne kočnice

Posle pranja vozila, isprobajte kočnice tokom lagane vožnje da bi-ste videli da li je voda uticala na njih. Ako je kočenje otežano, osušite kočnice laganim pritiskanjem pedale kočnice, dok vozite napred malom brzinom

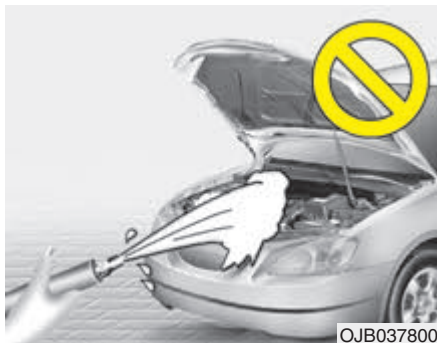

### **MERE PREDOSTROŽNOSTI**

- *Pranje odeljka motora vodom pod visokim pritiskom u može izazvati kvar električnih kola koja se u njemu nalaze.*
- *Nikada nemojte dozvoliti da voda ili druge tečnosti dođu u kontakt sa električnim / elektronskim komponentama unutar vozila jer ih to može oštetiti*

### **Voskiranje**

Voskirajte vozilo kada se voda od pranja u potpunosti osušila. Uvek operite i osušite vozilo pre voskiranja. Koristite vosak vi okog kvaliteta i pridržavajte se uputstava proizvođača. Voskirajte sve metalne de ove kako biste ih zaštitili i dali im sjaj. Uklanjanje katrana, ulja i sličnih materija pomoću sredstava za uklanjanje fleka obično skida vosak. Ponovo navoskirajte ove delove čak i ako ostatku vozila ne treba ponovno voskiranje

### **MERE PREDOSTROŽNOSTI - anti-korozivna zaštita.**

- *Čišćenje prašine i prljavštine suvom krpom može izgrebati boju. Nemojte koristiti čelične sundefere, abrazivna sredstva za čišćenje ili jake deterdžente koji sadrže alkalne ili bazične agense na hromiranim površinama i eloksiranim aluminijumskim limovima. Ovo može oštetiti zaštitni sloj i izazvati gubitak ili oštećenje boje*

### **Održavanje**

#### **Popravka oštećenja na boji**

Duboke ogrebotine ili udarci od kamenčića na putu na obojenoj površini moraju se što pre popraviti. Metal izložen vazduhu će brzo početi da rđa i može se pretvoriti u mnogo veća oštećenje

#### **NAPOMENA**

Ako je Vaše vozilo oštećeno i ako je potrebna popravka ili zamena spoljnih metalnih delova, proverite da li je na te delove posle popravke ili zamene stavljena

### Održavanje lakiranih (sjajnih) metalnih površina

- Za uklanjanje katrana i insekata, koristite sredstvo za uklanjanje katrana, a ne oštre predmete ili strugače.
- Da biste zaštitili lakirane metalne površine od korozije nanosite sloj voska ili sredstva za zaštitu hromiranih površina i uglačajte ih do visokog sjaja.
- Tokom zime, ili u priobalnim oblastima, na lakirane metalne površine nanosite deblji sloj voska. Ako je potrebno, namažite ove delove nekorozivnom mašću na bazi nafte ili nekim drugim zaštitnim sredstvom

### Održavanje donjeg dela vozila

Korozivni materijali koji se koriste za uklanjanje snega i leda sa puteva i za taloženje prašine na putevima mogu se nakupiti na donjem delu Vašeg vozila. Ako se ove materije ne uklone, na donjim delovima vozila može doći do ubrzanog rđanja, kao npr. na vodovima za gorivo, karoseriji, patosu vozila i delovima izduvnog sistema, čak i ako su na njih nanescena sredstva koja služe za zaštitu od rđe.

Dobro isperite donji deo vozila i otvore za točkove mlakom ili hladnom vodom jednom mesečno, posle vožnje po neasfaltiranim putevima i na kraju zime. Posebnu pažnju obratite na ove delove jer je teško uočiti svo nakupljeno blato i prljavštinu. Ako samo navlažite ove naslage blata i prljavštine, a ne uklonite ih, to će učiniti više štete nego koristi. Donje ivice vrata, pragovi i delovi rama imaju otvore za oticanje tečnosti koji ne bi smeli biti zapušeni prljavštinom; voda koja se u njima zadrži može izazvati rđanje.



### UPOZORENJE

Posle pranja vozila, isprobajte kočnice tokom lagane vožnje da biste videli da li je voda uticala na njih. Ako je kočenje otežano, osušite kočnice laganim stiskanjem pedale kočnice u vožnji, vozeći malom brzinom.

### Održavanje aluminijumskih naplataka točkova (aluminijumskih felgi)

Aluminijumske felge su obložene providnim zaštitnim slojem.

- Nemojte koristiti abrazivna sredstva za čišćenje, sredstva za poliranje, rastvarače ili žičane četke na aluminijumskim felgama. One mogu ogrebat i oštetiti zaštitni sloj na njima.
- Koristite samo blag sapun ili neut-ralni deterđent i dobro isperite vodom. Takođe, očistite točkove posle vožnje po putu posutom solju. Ovo sprečava nastanak korozije.
- Izbegavajte pranje točkova četkama za brzo pranje vozila (automatska praonica).
- Nemojte koristiti deterđente na bazi kiseline. Oni mogu oštetiti zaštitni sloj na aluminijumskim felgama ili izazvati njihovo rđanje

### Zaštita od korozije Zaštita vašeg vozila od korozije

Koristeći najnoviji dizajn i konstrukciju u borbi protiv korozije, Hyundai proizvodi automobile visokog kvaliteta. Međutim, to je samo deo posla. Da bi se postigla dugotrajna otpornost na koroziju vašeg Hyundai vozila, potrebni su saradnja i pomoć sa vaše strane kao vlasnika

Uobičajeni uzroci korozije  
Najčešći uzroci nastanka korozije na vašim kolima su:

- So sa puteva, prljavština i vlaga nakupljeni na donjem delu vozila.
- Oštećenja boje ili zaštitne obloge udarima kamenja ili šljunka ili zbog abrazije (trenja) ili manje ogrebotine i udubljenja koja metal ostavljaju nezaštićenim i izlažu ga koroziji

Korozija  
Područja u kojima je učestalija pojava korozije

Ako živite u područjima gde su Vaša kola svakodnevno izložena korozivnim materijama, zaštita od korozije je posebno važna. Neki od uzroka ubrzane korozije su so sa puteva, hemikalije za kontrolisanje prašine, morski vazduh i industrijsko zagađenje

### Korozija izazvana vlagom

Vlaga stvara uslove u kojima će se korozija najverovatnije javiti. Na primer, koroziju ubrzava visoka vlažnost, posebno kada su temperature tek nešto iznad tačke smrzavanja. U takvim uslovima, korozivne materije se zadržavaju u kontaktu sa površinama automobila uz pomoć vlage koja teško isparava. Blato je izuzetno korozivno zato što se sporo suši i zadržava vlagu u kontaktu sa vozilom. Čak i kad izgleda da je suvo, ono može da zadržava vlagu i pospešuje koroziju. Visoke temperature mogu takođe da ubrzaju koroziju delova koji se ne provetravaju pravilno tako da vlaga ne može da se rasprši. Zbog svega ovoga, veoma je važno da vozilo održavate čistim i da na njemu nema nagomilanog blata i drugih materijala. To se ne odnosi samo na vidljive površine, nego posebno na donje delove automobila

Sprečavanje korozije  
Pojavu korozije možete sprečiti pridržavanjem sledećih uputstava:



### Držite vozilo u čistom stanju

Najbolji način da sprečite pojavu korozije je da vodite računa o čistoći svog automobila. Posebno je važno da obratite pažnju na donji deo vozila.

- Ako živite u području gde se koristi so na putevima, blizu okeana, u područjima zagađenim industrijskim otpadom - trebalo bi posebnu pažnju obratiti na zaštitu od korozije. Zimi, barem jedan put mesečno, isprskajte crevom donji deo automobila i isti taj deo temeljno očistite kada zima prođe.
- Kada čistite donji deo automobila, posebnu pažnju obratite na komponente ispod blatobrana i druge površine koje su skrivene od pogleda. Čistite temeljno; ako samo navlažite blato, a ne sperete ga u potpunosti, to će pre pospešiti nego sprečiti koroziju. Voda pod pritiskom i para su posebno efikasni u uklanjanju nagomilanog blata i korozivnih materijala.
- Kada čistite donje panele vrata, pragove i okvire, vodite računa da su otvori kroz koje se vrši ceđenje otvoreni tako da voda može da oteče, a ne da bude zarobljena unutra što bi samo ubrzalo koroziju

### Održavajte garažu suvom

Ne parkirajte vozilo u vlažnoj i slabo provetravanoj garaži. To stvara povoljne uslove za koroziju. Isti je slučaj i ako perete kola u garaži ili ako uvezete u garažu kola koja su još uvek vlažna, prekrivena snegom, ledom ili blatom. Čak i zagrejana garaža će pospešiti koroziju ako se ne provetrava dobro kako bi vlaga mogla da se razide.

Održavajte boju i opremu u dobrom stanju

Ogrebotine i udubljenja na površinama treba prekriti pokrivnom bojom što je pre moguće da bi se smanjila mogućnost korozije. Ako se vidi go metal preporučuje se da se obratite ovlašćenom servisu za karoseriju i boju.

Ptičiji izmet je vrlo korozivan i može izazvati oštećenja na obojenim površinama za samo nekoliko časova. Uvek uklonite ptičiji izmet sa kola što je pre moguće.

### Ne zanemarujte unutrašnjost vozila

Vlaga može da se nakupi ispod pro-stirki i obloga na podu. S vremena na vreme, proverite ispod prostirki da biste se uverili da su podne obloge suve. Posebno vodite računa ako prevozite đubriva, sredstva za čišćenje ili hemikalije u kolima. Sve ovo treba da se prevozi u posebnim kontejnerima (posudama) i ako se slučajno prospe ili iscuri ta mesta treba očistiti, isprati čistom vodom i dobro osušiti

### Čišćenje unutrašnjosti vozila

Opšte mere predostrožnosti vezane za unutrašnjost vozila Nemojte koristiti bazne rastvore, kao npr. parfeme i kozmetička ulja, za čišćenje instrument table i prednjeg panela, jer mogu da izazovu oštećenja i gubitak boje. Ako pak dođu u kontakt sa instrument tablom i sl., odmah obrišite instrument tablu suvom krpom.

Pogledajte instrukcije za pravilan način čišćenja vinila..

#### **MERE PREDOSTROŽNOSTI**

*Kada čistite predmete od kože (kolo upravljača, sedišta itd.), koristite neutralni deterdžent ili rastvore sa malom koncentracijom alkohola. Ako budete koristili kiselinske/alkalne deterdžente, boja na koži može da izbledi ili površina kože može da se oljušti.*



#### **MERE PREDOSTROŽNOSTI**

*Nikada nemojte dozvoliti da voda ili druge tečnosti dođu u kontakt sa električnim/elektronskim komponentama u vozilu jer ih to može oštetiti.*

### Čišćenje tapacirunga i unutrašnje opreme

#### Vinil

Uklonite prašinu i prljavštinu sa vinila malom metlom ili usisivačem. Očistite vinilske površine sredstvom za pranje vinila.

#### Tkanina

Uklonite prašinu i prljavštinu sa tkanine malom metlom ili usisivačem. Operite rastvorom blagog sapuna koji se preporučuje za tapacirunge i tepihe. Odmah uklonite nove mrlje sredstvom za čišćenje tkanine. Ako mrlje ne uklonite odmah po njihovom nastanku, tkanina će biti umrljana i na tom se mestu može izgubiti boja. Takođe, otpornost tkanine na vatru se može umanjiti ako se tkanina ne održava pravilno.



#### **MERE PREDOSTROŽNOSTI**

*Upotreba drugih sredstava i procedura za čišćenje tkanine, osim onih preporučenih, može uticati na izgled tkanine i njenu otpornost na vatru*

### Čišćenje sigurnosnih pojaseva

Sigurnosne pojaseve očistite rastvorom blagog sapuna koji se preporučuje za čišćenje tapacirunga ili tepiha. Pratite uputstva naznačena na pakovanju sapuna. Nemojte izbeljivati ili ponovo farbati pojaseve jer ih to može učiniti slabijima.

### Čišćenje unutrašnjih strana prozora i vetrobranskih stakala

Ako unutrašnje staklene površine postanu zaprljane (tj. prekrivene slojevima ulja, masti itd.) treba ih očistiti sredstvom za pranje stakla. Pridržavajte se uputstava koja se nalaze na ambalaži sredstva za pranje stakla koje koristite



#### **MERE PREDOSTROŽNOSTI**

*Nemojte strugati i grebati unutrašnju stranu zadnjeg vetrobranskog stakla. To može oštetiti sistem žica odmrzivača stakla*

### SISTEM KONTROLE EMISIJE IZDUVNIH GASOVA

Na sistem kontrole emisije izduvnih gasova Vašeg vozila je data ograničena garancija proizvođača. Molimo Vas da pročitate sve informacije o garanciji koje se nalaze u servisnoj knjižici Vašeg vozila. Vaše vozilo je opremljeno sistemom za kontrolu emisije izduvnih gasova iz motora, koji je u skladu sa svim zahtevima i propisima o kontroli emisije izduvnih gasova u vašoj državi.

Postoje tri sistema kontrole emisije, i to:

- (1) Sistem kontrole emisije kartera.
- (2) Sistem kontrole emisije isparenja.
- (3) Sistem kontrole emisije izduvnih gasova.

Da bi bio obezbeđen pravilan rad sistema kontrole emisije, preporučuje se da vam vozilo proverava i održava HYUNDAI ovlašćeni serviser, prema rasporedu održavanja prikazanom u ovom priručniku i servisnoj knjižici

Mere predostrožnosti kod testa provere i održavanja (sa sistemom programa elektronske stabilnosti (ESP))

- U cilju sprečavanja pojave propuštenog (izostanka) paljenja u pojedinim cilindrima za vreme tesiranja na valjcima (dinamometru), isključite sistem za elektronsku kontrolu stabilnosti vozila (tzv. ESP).
- Kada se testiranje sa dinamometrom završi, uključite ESP sistem ponovnim pritiskom na ESP prekidač.

1. Sistem kontrole emisije kartera Sistem pozitivne ventilacije kartera se koristi da spreči zagađenje okoline prouzrokovano gasovima koji se emituju iz kartera. Ovaj sistem snabdeva karter svežim, filtriranim vazduhom preko usisnika za vazduh. Unutar kartera, svež vazduh se meša sa gasovima iz kartera, a onda prolazi kroz kroz PCV ventil i dalje u usisnu granu motora.

2. Sistem kontrole emisije isparenja Sistem kontrole emisije isparenja je dizajniran tako da sprečava isparenja goriva u atmosferu

#### Kanister

Isparenja od goriva koja se skupljaju unutar rezervoara se apsorbuju i skladište u kanister. Kada motor radi, isparenja od goriva, absorbovana u kanisteru, bivaju uvučena u usisnu granu motora preko solenoidnog ventila.

#### Solenoidni ventil (PCSV)

Solenoidni ventil kontroliše kontrolna jedinica (računar) motora (ECM); kada je temperatura rashladne tečnosti u motoru niska, i tokom rada motora u praznom hodu, ventil je zatvoren, tako da isparenja od goriva ne ulaze u komoru za ubrizgavanje. Nakon što se motor zagreje, tokom uobičajene vožnje, ventil se otvara kako bi isparenja goriva mogla da uđu u usisnu granu motora, odnosno u komoru za sagorevanje

### 3. SISTEM KONTROLE EMISIJE IZDUVNIH GASOVA

Ovo je visoko efikasan sistem koji kontroliše emisiju izduvnih gasova, održavajući dobre performanse vozila

Izmene na vozilu

Vozilo ne bi trebalo ni u kom smislu menjati. Izmene na Vašem vozilu mogu uticati na njegove performanse, sigurnost ili trajnost i čak mogu predstavljati prekršaj nekih zakona o sigurnosti i kontroli emisije izduvnih gasova.

Takođe, garancija proizvođača ne pokriva oštećenja i probleme u radu vozila izazvane ovim izmenama.

- Ukoliko koristite u vozilu ne podržane elektronske uređjaje, možete prouzrokovati nepravilan rad vašeg vozila, oštećenja na instalacijama, praznjenje baterije ili požar. Zbog vaše bebednosti budite pažljivi.

Mere predostrožnosti vezane za izduvne gasove motora (ugljen-monoksid)

- Ugljen monoksid može biti prisutan u izduvnim gasovima motora. Stoga, ako os tite miris bilo kakvih izduvnih gasova unutar vozila neka ga stručno lice odmah pregleda i otkloni kvar. Ako ikada posumnjate da izduvni gasovi ulaze u Vaše vozilo, vozite ga samo sa svim prozorima potpuno otvorenim. Vozilo treba što pre odvesti na popravku



#### UPOZORENJE - Izduvni gasovi

Izduvni gasovi motora sadrže ugljen monoksid (CO). Gas bez boje i mirisa, vrlo je opasan i može biti smrtonosan ako se udiše. Pratite instrukcije kako biste izbegli trovanje ugljen monoksidom.

Nemojte držati uključen motor u zatvorenim prostorijama (npr. garaži) više nego što je potrebno da izvezete vozilo napolje.

- Kada vozilo stoji na otvorenom prostoru sa uključenim motorom malo duži period, podesite ventilacioni sistem (prema potrebi) da uvlači spoljni vazduh u unutrašnjost vozila.
- Nikada nemojte sedeti u parkiranom ili zaustavljenom vozilu duži vremenski period dok motor radi.
- Kada motor radi isprekidano ili neće da upali, preterano pokušavanje da startujete motor može oštetiti sistem kontrole emisije izduvnih gasova

*Mere predostrožnosti vezane za katalitički konvertor (ako je vozilo opremljeno)*

### UPOZORENJE - Požar

- Zagrejan sistem za izduvanje gasova može zapaliti zapaljive predmete ispod Vašeg vozila. Nemojte parkirati vozilo, držati ga u praznom hodu ili voziti preko ili u blizini zapaljivih predmeta, npr.: trave, biljaka, papira, lišća itd.

Vaše vozilo je opremljeno katalitičkim konvertorom (uređajem za kontrolu emisije izduvnih gasova). Stoga se morate pridržavati sledećih mera predostrožnosti:

Koristite samo BEZOLOVNI BENZIN za benzinski motor.

Za motore familije GDI samo EVRO PREMI-UM BMB95

- Nemojte koristiti vozilo ako primetite znake nepravilnog rada motora, kao npr. ako teško startuje ili ako otežano radi.
- Nemojte "zlostavljati" motor. Na primer, nemojte voziti na praznom hodu (sa isključenim motorom) ili naglo smanjivati stepen prenosa sa isključenim motorom.
- Nemojte držati motor u praznom hodu duže od 5 minuta.
- Nemojte menjati niti prepravljati nje-dan deo motora ili sistema za kontrolu emisije. Sve provere ili podešavanja mora izvršavati HYUNDAI ovlašćeni serviser.
- Nemojte voziti ako imate vrlo malo goriva. Ako povećate na više od 60km/h ili ako vozite u trećoj ili nekoj višoj brzini pri brzini motora od 1500 ~ 2000 obrtaja u minuti neki vremenski period (otprilike 25 minuta).

Dizel filter za čestice (ako je ugrađen)

Dizel filter za čestice (DPF) ulanja čađ koja se emituje iz vozila.

Za razliku od filtera za vazduh za jednokratnu upotrebu, DPF sistem automatski sagoreva (oksidizuje) i uklanja nagomilanu čađ, u zavisnosti od uslova vožnje. Drugim rečima, aktivno sagorevanje koje vrši kontrolni sistem motora i visoke temperature izduvnih gasova koje uzrokuju normalni / otežani uslovi vožnje sagorevaju i uklanjaju nagomilanu čađ. Međutim, ako se vozilo koristi pri malim brzinama duži vremenski period, nagomilana čađ možda neće biti uklonjena zbog relativno niske temperature izduvnih gasova. U ovom slučaju, količina nagomilane čađi nije dovoljna da bi bila detektovana, proces oksidacije čađi se možda neće ni izvršiti i indikator kvara ovog sistema može zasvetleti. Kada se indikaciono svetlo kvara upali, moglo bi da prestane da svetli ako brzinu vozila povećate na više od 60km/h ili ako vozite u trećoj ili nekoj višoj brzini pri brzini motora od 1500 ~ 2000 obrtaja u minuti neki vremenski period (otprilike 25 minuta).

Ako svetlo upozorenja za kvar uprkos ovome nastavi da gori, neka Vam DPF sistem pregledaovlašćeni HYUNDAI serviser.

Ako nastavite da vozite, a indikator kvara nastavi da svetli duži vremenski period, moglo bi da dođe do oštećenja DPF sistema i pogoršanja snabdevanja gorivom

### ***MERE PREDOSTROŽNOSTI – Dizel gorivo (ako je opremljeno DPF-om)***

*Preporučljivo je da koristite dizel gorivo koje je prilagođeno za upotrebu u automobilima koji imaju ugrađen DPF sistem.*

*Ako koristite dizel gorivo sa visokim nivoom koncentracije sumpora (više od 50 ppm) i nepreporučene aditive, to može da dovede do oštećenja DPF sistema i emisije be-log dima.*

**Dimenzije / 8-2**

**Motor / 8-2**

**Sijalice, snaga / 8-3**

**Pneumatici (gume) i točkovi / 8-4**

**Težina/Zapremina / 8-434**

**Preporučena ulja, maziva i količine / 8-5**

**Identifikacioni broj vozila (VIN) / 8-8**

**Identifikaciona pločica / 8-8**

**Specifikacija pneumatika (guma) i tabela pritisaka / 8-9**

**Broj motora / 8-9**

**Oznaka za homologaciju / 8-10**

## Podaci i informacije za vlasnika

### Dimenzije

Stavka	mm	
Ukupna dužina	4770	
Ukupna širina	1815	
Ukupna visina	1470	
Razmak prednjih točkova	205/60R16	1591
	215/50R17	1579
	225/45R18	
Razmak zadnjih točkova	205/60R16	1597
	215/50R17	1585
	225/45R18	
Raspon između osovine	2770	

### Motor

Stavka	Benz. 1.6	Benzi 2.0	Dizel 1.7
Radna zapremina [ cm <sup>3</sup> ]	1591	1999	1685
Prečnik x Hod [mm ]	77 x 85.44	81 x 97	77.2 x 90
Redosled paljenja	1-3-4-2	1-3-4-2	1-3-4-2
Broj cilindara	4, linijski	4, llinijski	4, llinijski



Sijalica		Snaga	Tip sijalice	
Prednja svetla	Svetla	Oborena	55 ili 35 (HID ili AFLS)	H7S ili D1S
		Duga	55	H7L
	Svetla sa posebnim uglom		55	H7L
	Usmerena svetla		LED	LED
	Prednji pokazivači pravca		21	PY21W
	Poziciona svetla		LED	LED
	Svetla u kućištu spolj. ogledala		LED	LED
	Prednj svetla za maglu		35	H8L
Zadnja svetla	Zadnja svetla za maglu		21	H21W
	Stop svrtla i zadnj svetla (spolja )		LED	LED
	Prednji pok.pravca (spolja )		21	PY21W
	Zadnje svetlo (unutra )		LED	LED
	Svetlo za hod u nazad (unutra)		16	W16W
	Visoko postavljeno stop svetlo		LED	LED
	Svetlo registarske tablice		5	W5W
Svetla kabine	Svetlo za čitanje karte		8	FESTON
	Unutrašnja lampa	Tip A	10	FESTON
		Tip B	LED	LED
	Svetlo prtljažnika		5	FESTON
	Svetlo pregrade za sitnice		5	FESTON
	Svetlo ogledala		5	FESTON

HID : High Intensity Discharge  
AFLS : Adaptive Front-Lighting System

## Podaci i informacije za vlasnika

### Pneumatici i točkovi

Stavka	Vel. pneum	Vel. točka	Pritisak u hladnim pneumaticima bar (kPa)				Moment pritezanja viljaka na točkovima kgm (INm)
			Normalno opterećenje		Maksimalno optereć		
			Prednj	Zadnji	Prednji	zadnji	
Pneumatici pune veličine	205/60R16	7.0Jx16	2.3 (230)	2.3 (230)	2.3 (230)	2.3 (230)	9 ~ 11 (88 ~ 107)
	215/50R17	7.5Jx17	2.4 (240)	2.4 (240)	2.4 (240)	2.4 (240)	
	225/45R18	8.0Jx18					
Pneumatik kompakt rez. točka (ako je ugrađen)	T125/80D16	4.0Tx16	4.2 (420)	4.2 (420)	4.2 (420)	4.2 (420)	
	T135/80D17	4.0Tx17					

### TEŽINA I ZAPREMINA

Stavka		Benzinski mot. 1.6 L	Benzinski mot. 2.0 L	Dizel motor 1.7 L
Ukupna težina vozila [Kg]	M/T	2030	2050	2120
	A/T	-	2080	2150
Zapremina prtljažnika [ l ]	Min.	553		
	Max.	1719		

M/T : Ručni menjač

A/T : Automatski menjač

Min. : Od naslona zadnjeg sedišta do gornje ivice naslona

Max. : Od naslona prednjeg sedišta do krova vozila

## PREPORUČENA ULJA, MAZIVA I KOLIČINE

Da bi bile očuvane odgovarajuće performanse i trajnost motora i menjača, koristite samo ulja i maziva, odgovarajućeg kvaliteta. Odgovarajuća ulja i maziva takođe povećavaju efikasnost motora, čime se dodatno štedi na gorivu. Ova ulja i maziva se preporučuju za Vaše vozilo

Ulja/maziva		Zapremina	Klasifikacija	
Ulje motora *1 *2 (dopuna i zamena)  Preporučuka  	Benzisni motor	1.6L	3.3 l	GDI motor API Service SL ili SM, ACEA A5 ili više Koristite ulja koja preporučuje Hyundai Motor Company. Za više informacija konsultujte ovlašćenog Hyundai servirera MPI motor API Service SM, ILSAC GF-4 ili više
		2.0L	4.0 l	
	Dizel motor 1.7L	sa DPF *3	5.3 l	ACEA C3
		bez DPF *3	5.3 l	ACEA B4
Tečnost za ručni menjač	Benzisni motor	1.6L	1.8 l ~ 1.9 l	API GL-4, SAE 75W/85
		2.0L	1.9 l ~ 2.0 l	
	Dizel motor 1.7L	Jačmotor	1.8 l ~ 1.9 l	
		Motor normalne snage	1.9 l ~ 2.0 l	
Tečnost za automatski menjač	Benzisni motor		7.1 l	MICHANG ATF SP-IV SK ATF SP-IV NOCA ATF SP-IV HYUNDAI genuine ATF SP-IV
	Dizel motor		7.1 l	

Pogledajte koji su preporučeni SAE indeksi viskoznosti na sledećoj strani \*1

Ulja za motor označena sa Energy Conserving Oil (ulja koja štede energiju) su sada dostupna. Zajedno sa ostalim dodatnim korisnim karakteristikama, ona doprinose ekonomičnijoj potrošnji \*2 goriva, smanjujući trenje motora. Često, ova poboljšanja se teško mere u svakodnevnoj vožnji, ali u dužem periodu (npr. godinu dana) ova ušteda goriva postaje značajno primetna. \*3Filter dizel

## Podaci i informacije za vlasnika

Ulja/maziva				Zpremina	Klasifikacija	
Rashladna tečnost motora	Benzinski motor	1.6L		6.8 l	Mešavina antifrizna i destilovane vode Rashladna tečnost za aluminijumski hladnjak na bazi etilen glikola	
		2.0L	MT			7.1 l
			AT	GDI		6.8 l
				MPI		6.9 l
	Dizel motor		6.9 l			
Tečnost kočnica/kvačila				0.7~0.8 l	FMVSS116 DOT-3 or DOT-4	
Gorivo				70 l Videti "Zahtevi za gorivo" odeljk 1		

### PREPORUČENA ULJA, MAZIVA (Za Evropu)

Marka		
	Benzinski motor (GDI)	Dizel Amotor
SK	ZIC LD5W-30	ZIC LS 5W-30
Chevron	KIXX G1 LL	KIXX D1 5W-30
Total	QUARTZ HKS G-310	QUARTZ INEO MC3 5W-30
	QUARTZ INEO MC3 5W-30	
Shell	HELIX ULTRA AH-E 5W-30	HELIX ULTRA AP 5W-30
	HELIX ULTRA 5W-40	
Fuchs	TITAN SUPERSYN LONG LIFE 5W-30/40	

### Preporučeni SAE indeksi viskoznosti



#### MERE PREDOSTROŽNOSTI

*Uvek dobro očistite sve otvore oko filtera, otvore za isticanje tečnosti i merač ulja pre proveravanja ili ispuštanja ulja. Ovo je posebno važno u prašnjavim ili peskom pokrivenim oblastima i kada se vozilo koristi na neasfaltiranim površinama. Čišćenje otvora i merača ulja motora sprečiće prodiranje prljavštine i prašine u motor i u druge delove koji bi mogli biti oštećeni*

Viskozitet ulja motora utiče na ekonomičnu potrošnju goriva i rad motora u uslovima hladnoće (start motora i protok motornog ulja). Motorna ulja nižeg viskoziteta pružaju ekonomičniju potrošnju goriva i bolji rad u uslovima hladnoće, mada su ulja višeg viskoziteta potrebna zbog boljeg podmazivanja kada je napolju toplo vreme. Korišćenje ulja koja nisu preporučena mogu dovesti do oštećenja motora.

Kada birate ulje, uzmite u obzir i temperaturne opsege u kojima će Vaše vozilo raditi do sledeće promene ulja. Pogledajte i izaberite preporučene viskoznosti ulja u tabeli

		Temperaturni opsezi za SAE indekse viskoznosti									
Temperatura	°C	-30	-20	-10	0	10	20	30	40	50	
	(°F)	-10	0	20	40	60	80	100	120		
Ulje za benzinski motor	GDI	0W-40, 5W-30, 5W-40									
	MPI	5W-20, 5W-30									
Ulje za dizel motor (1.7L)		15W-40									
		10W-30									
		5W-30									
		0W-30									

## Podaci i informacije za vlasnika

### IDENTIFIKACIONI BROJ VOZILA (VIN)

Broj šasijske

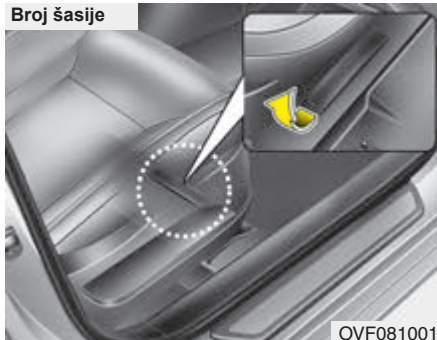

Identifikacioni broj vozila (VIN) se koristi za registraciju Vašeg vozila i u svim zakonskim regulativama koje se odnose na pravo vlasništva itd. Nalazi se na patosu vozila ispod suvozačevog sedišta. Da bi ste proverili broj, podignite razrezani deo tepiha.

VIN oznaka (ako je voz. opremljeno)



VIN oznaka Identifikacioni broj vozila (VIN) se takođe nalazi i na pločici koja se nalazi na gornjem delu instrument table. Broj se na pločici može spolja lako videti kroz vetrobransko staklo

Tip A

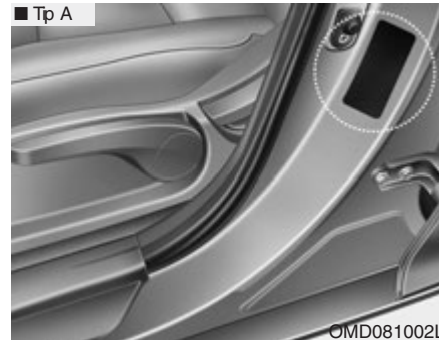

Tip B

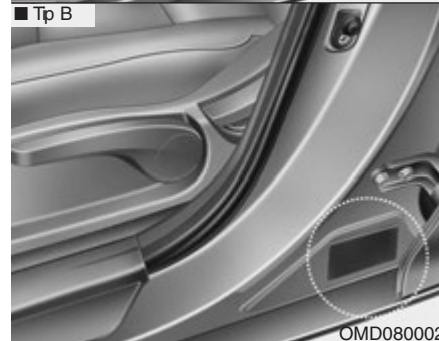

Identifikaciona pločica sa podacima o homologaciji nalazi se na glavnom B stubu sa vozačeve (ili suvozačeve) strane i na njoj se nalazi Identifikacioni broj vozila (VIN).

### SPECIFIKACIJA PNEUMATIKA I TABELA PRITISAKA

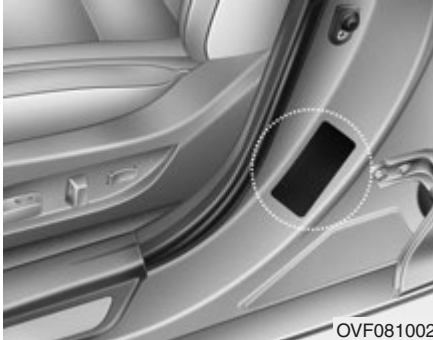

Pneumatici koji se isporučuju sa Vašim novim vozilom su izabrani tako da pruže najbolje performanse vozila u vožnji u normalnim uslovima. Specifikacija pneumatika i tabela pritisaka koja se nalazi na glavnom centralnom B stubu sa vozačeve strane prikazuje preporučene pritiske u pneumaticima Vašeg vozila.

### BROJ MOTORA

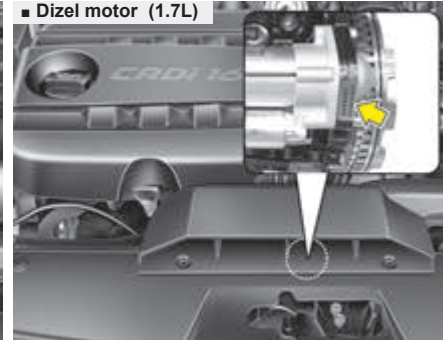
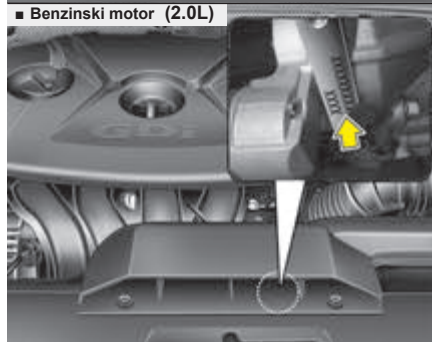
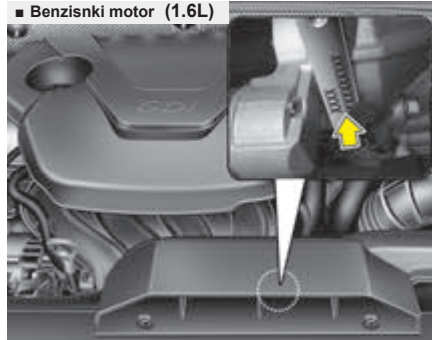

Broj motora utisnut je na bloku motora kao što je prikazano na slici

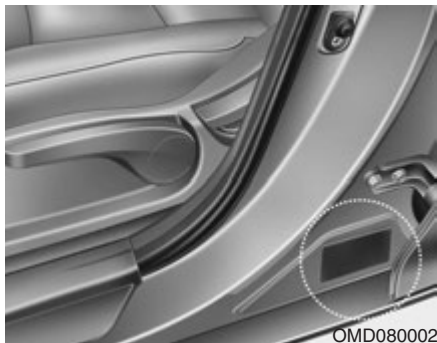

**E – oznaka = OZNAKA ZA HOMOLOGACIJU**

Homologacioni dokument tzv WVTA, tj dokument o saobraznosti vozila ili E oznaka se nalazi na nalepnici sa vozačeve strane na sredini stuba. Nalepnica potvrđuje da vaš automobil zadovoljava sve ECE propise zaštite i očuvanja životne sredine. Nalepnica sadrži sledeće podatke:

- . Ozaku zemlje gde je homologacija izvršena
- . Broj propisa
- . Broj amandmana
- . Broj odobrenja/homologacije